



Universidad de Oviedo

**La Sociedad Coral El Eco: una contribución a la historia del
orfeonismo en Galicia (1862-1940)**

Alberto Cancela Montes



RESUMEN DEL CONTENIDO DE TESIS DOCTORAL

1.- Título de la Tesis	
Español: La Sociedad Coral El Eco: una contribución a la historia del orfeonismo en Galicia (1862-1940)	Inglés: The Choral Society El Eco: a contribution to the History of Choral Music in Galicia, Spain (1862-1940)
2.- Autor	
Nombre: Alberto Cancela Montes	
Programa de Doctorado: Historia del Arte y Musicología	
Órgano responsable: Departamento de Historia del Arte y Musicología	

RESUMEN (en español)

Esta Tesis Doctoral aborda en profundidad el desarrollo del orfeonismo en Galicia, un movimiento coral básicamente masculino en origen, que tuvo una importancia trascendental desde finales del siglo XIX hasta mediados del XX en esta región. Fue uno de los mayores motores de difusión musical alcanzando una amplia popularidad, en gran medida debido a que por la dirección de los orfeones pasaron las figuras más representativas de la música gallega; además, muchas de las obras más relevantes de esta época fueron concebidas para estas corales.

Este trabajo está organizado en dos grandes bloques. En el primero se estudia el orfeonismo desde su origen en 1862, incorporando datos concisos sobre su aparición y señalando a las figuras e instituciones que fueron pioneras en su desarrollo. Se han incluido los datos localizados sobre las sociedades constituidas y su tipología; además, se ha puesto en relación este movimiento con lo que ocurre en el resto de España, lo cual ha permitido observar diferencias, similitudes y transferencias.

El segundo bloque se centra en el caso concreto de la Sociedad El Eco de A Coruña, una coral que fue fundada por Pascual Veiga, considerado el padre del movimiento orfeonístico en Galicia, concebida como una sociedad económicamente autosuficiente. Su primera etapa estuvo marcada por una importante proyección, cargada de viajes y éxitos; pasando por una segunda época de una fuerte inestabilidad, agravada por una crisis en el modelo organizativo; y termina con la refundación como coral polifónica. Tomamos como fecha de cierre del trabajo 1940, fecha en que el orfeón es nombrado Órgano Oficial del Ayuntamiento de A Coruña, pasando a recibir ayudas públicas para su mantenimiento. La tesis aborda el estudio de la coral como lugar de interacción, de motor y promotor cultural de la ciudad, abordando su organización, miembros, directores y el aspecto económico. Tras ello nos hemos centrado en el estudio artístico, desde las actuaciones realizadas, el repertorio y el análisis de las partituras compuestas en su entorno.

Los apéndices de la tesis contienen documentación relevante sobre la Sociedad El Eco. Se han transcrito noticias y documentos sobre su actividad artística y organizativa, los reglamentos, libros de actas, de cuentas y de socios. También se han catalogado las fotografías de numerosas sociedades corales gallegas y específicamente de El Eco; además de los objetos de valor obtenidos en certámenes o por entrega de personajes entusiastas de la sociedad. Finalmente, se ha incluido el catálogo del archivo histórico y se han transcrito las partituras gallegas relevantes para la sociedad.



RESUMEN (en Inglés)

This Doctoral Thesis presents the development of the choral music in Galicia, a movement basically male in origin, which had transcendental importance in the late 19th and mid-20th Centuries in this region. It was one of the best ways of musical broadcasting and it gained a wide popularity largely part because the conductors of these societies were the most important celebrities in Galician music. Furthermore, many of the most relevant pieces of this era were composed for these choirs.

This work is organized in two sections, the first one studies the choirs since its origin in 1862, providing precise information about its birth and mentioning key personalities and institutions for its development. Some data about constituted societies and their typology has been included. In addition, this movement has been compared with the situation of the Choral movement in the rest of Spain, and it has allowed us to point out some differences, similitudes and transfers.

The second section focused on Society El Eco from A Coruña, a choir founded by Pascual Veiga, considered the father of this movement in Galicia, established as a financially self-sufficient society. The first period was marked by an important repercussion, full of trips and successes; going through a second term of strong instability, aggravated by a crisis in the organizational model; and ends with its refoundation as a polyphonic choral. We took 1940 as the date of the end for our research, date on which is named Official Organ of A Coruña city council, starting to receive public aid for its maintenance. We have focused on the study of this choir as a place of interaction, cultural generator and promotor in the city, by treating the study of the organization, its members, conductors and its economic aspects. After that, we have addressed the research on the artistic aspect, from the performances and the repertoire to the analysis of the scores composed in its circle.

The appendices of this thesis contain relevant documentation on El Eco Society. News and documents about the artistic and organizational activity (the regulations, minute books, account books and membership register) have been transcribed. We have also cataloged the photographs of numerous Galician choral societies and specifically of El Eco; besides to valuables obtained in contests or by gift of enthusiastic characters from this choir. Finally, we have included the catalogue of the historical archive and transcribed the most relevant Galician scores to this society.

**SR. PRESIDENTE DE LA COMISIÓN ACADÉMICA DEL PROGRAMA DE DOCTORADO
EN HISTORIA DEL ARTE Y MUSICOLOGÍA**



Universidad de Oviedo

**La Sociedad Coral El Eco: una contribución a la
historia del orfeonismo en Galicia (1862-1940)**

Alberto Cancela Montes

PROGRAMA DE DOCTORADO EN HISTORIA DEL ARTE Y MUSICOLOGÍA

Universidad de Oviedo

Tesis doctoral dirigida por
Dr. Ramón Sobrino Sánchez

Oviedo, 2020



Anexos. Fotografías. FAP 44. Corbata entregada por el Ayuntamiento de A Coruña que concede el título de Órgano Oficial del Ayuntamiento (06-VI-1940).

Índice

Volumen I. Estudio

Agradecimientos	17
Abreviaturas.....	19
Introducción	21
Proemio.....	23
Objetivos	25
Estado de la cuestión.....	26
Aspectos metodológicos	35
Fuentes de la investigación.....	39
Capítulo 1. El orfeonismo en Galicia (1862-1940).....	45
1.1. El orfeonismo. Origen.....	47
1.1.1. Concepto.....	47
1.1.2. El nacimiento de un fenómeno	48
1.2. El orfeonismo en España.....	49
1.3. El caso de Galicia.....	57
1.3.1. Análisis de datos.....	82
1.3.2. Los certámenes musicales.....	88
1.4. El orfeonismo gallego en el conjunto de España	95
1.5. A Coruña, una ciudad en proceso de cambio	97
1.6. Los orfeones coruñeses.....	99
1.6.1. Orfeón Fraternidad Juvenil	99
1.6.2. Orfeón del Circo de Artesanos.....	99
1.6.3. Orfeón de la Sociedad Gimnasio y Esgrima.....	100
1.6.4. Orfeón Bretón de los Herreros	101
1.6.5. Orfeón del Liceo Brigantino	101
1.6.6. Orfeón Coruñés	102
1.6.7. Sociedad Filarmónica La Azucena	103
1.6.8. Orfeón Coruñés Número 4.....	103
1.6.9. Coro de las Hijas de María	105
1.6.10. Orfeón de la Sociedad Círculo de la Ciudad Alta	106
1.6.11. Orfeón San José.....	106

1.6.12. Orfeón La Aurora.....	106
1.6.13. Orfeón Infantil Coros Gallegos	108
1.6.14. Orfeón Artístico.....	108
1.6.15. Orfeón Galicia Artística.....	109
1.6.16. Orfeón del Apostolado de las Doctrinas Sociales y Escuelas Nocturnas de Obreros	109
1.6.17. Orfeón Nova Galicia.....	109
Capítulo 2. El Orfeón El Eco. Un nuevo proyecto orfeonístico (1882-1886)	111
2.1. Origen e identidad (1882-1886).....	113
2.2. La época de mayor esplendor (1886-1893)	122
2.3. La organización.....	138
2.3.1. La junta directiva.....	138
2.3.2. Los coralistas	146
2.3.3. Los directores	148
2.3.3.1. Pascual Veiga Iglesias.....	148
2.3.3.1.1. El repertorio.....	150
2.3.3.2. José Castro González <i>Chané</i>	151
2.3.3.2.1. El repertorio.....	153
2.3.4. Estructura económica.	155
Capítulo 3. Un período convulso. Renovación vs. disolución (1894-1917).....	157
3.1. En busca de una nueva identidad (1894-1905).....	159
3.2. El camino hacia la disolución (1906-1917)	170
3.3. La organización.....	184
3.3.1. La junta directiva.....	184
3.3.2. Los coralistas	190
3.3.3. Los directores.....	192
3.3.3.1. José Baldomir Rodríguez	192
3.3.3.1.1. El repertorio	194
3.3.3.2. Directores ocasionales.....	195
3.3.3.2.1. El repertorio	196
3.3.3.3. Aureliano San José	197
3.3.3.3.1. El repertorio	198
3.3.3.4. Constante Suárez Llinás <i>Chané</i>	199

3.3.3.4.1. El repertorio	200
3.3.3.5. Manuel Sánchez Yáñez.....	202
3.3.3.5.1. El repertorio	203
3.3.3.6. Mauricio Farto Parra.....	206
3.3.3.6.1. El repertorio	207
3.3.3.7. Juan José Edreira Acebo	208
3.3.3.7.1. El repertorio	210
3.3.4. Estructura económica.....	211
Capítulo 4. La Sociedad El Eco en el período de entreguerras (1923-1940)	213
4.1. La reorganización y el desgaste de un modelo (1923-1928)	215
4.2. La Sociedad Coral Polifónica El Eco (1929-1936).....	223
4.3. La Guerra Civil y la posguerra (1936-1940)	235
4.4. La organización.....	241
4.4.1. La junta directiva.....	241
4.4.2. Los coralistas	248
4.4.3. Los directores.....	249
4.4.3.1. Eugenio Barrero Muñoz	249
4.4.3.1.1. El repertorio	250
4.4.3.2. Modesto Rebollo Pata	253
4.4.3.2.1. El repertorio	254
4.4.3.3. Manuel Fernández Amor	256
4.4.3.3.1. El repertorio	258
4.4.4. Estructura económica	261
Capítulo 5. El repertorio. Evolución y análisis	269
5.1. Las actuaciones.....	271
5.2. Permanencia de obras y de géneros	298
5.3. Análisis de las obras	352
5.3.1. José Castro <i>Chané</i>	353
5.3.2. Pascual Veiga Iglesias	361
5.3.3. Juan Montes Capón.....	370
5.3.4. Manuel Fernández Amor.....	378
5.3.5. Luis Taibo García.....	379
5.3.6. José Sánchez Porto.....	384

5.3.7. Francisco Pillado Villamil.....	386
5.3.8. Francisco Piñeiro Suárez	387
5.3.9. José Doncel.....	391
5.3.10. Rafael Gayoso Piñeiro	394
5.3.11. Marcial del Adalid Gurrea	397
5.3.12. Rafael Benedito Vives	400
5.3.13. Prudencio Piñeiro Latierro.....	401
5.3.14. José Luis Pita Romero	403
5.3.15. Manuel López Varela	404
5.3.16. José M ^a Varela Silvari.....	406
5.3.17. Reveriano Soutullo Otero.....	408
5.3.18. Constante Suárez <i>Chané</i>	410
5.3.19. José Torres Creo.....	411
5.3.20. Modesto Rebollo Pata.....	412
5.3.21. Otros compositores. Obras que no se conservan.....	414
5.3.21.1. José Edreira Acebo	414
5.3.21.2. José Baldomir Rodríguez	414
5.3.21.3. De José Santos Soeiras	414
5.3.21.4. Manuel Sánchez Yáñez.....	414
5.3.21.5. Luis M ^a Fernández Espinosa.....	414
5.3.21.6. Francisco G. Oliva	414
5.3.21.7. Eduardo Rodríguez-Losada.....	415
5.3.21.8. José Braña Muiños	415
5.3.21.9. Mauricio Farto Parra.....	415
5.3.21.10. Adolfo Lahorra.....	415
5.3.21.11. Cesar Iglesias.....	415
5.3.21.12. Obras de autor desconocido.	415
5.4. Características generales.....	416
Conclusiones	421
Bibliografía	431
Páginas web.....	448

Volumen II. Anexos

Documentos, prensa y correspondencia	7
Capítulo 1.....	9
Capítulo 2.....	26
Capítulo 3.....	195
Capítulo 4.....	310
Poesía dedicada a El Eco.....	369
Reglamentos de gobierno interno de la Sociedad El Eco	375
1882-06-15. Reglamento para el buen gobierno y régimen del Orfeón El Eco.....	377
1906-01-22. Reglamento de la sociedad coral Orfeón Coruñés «El Eco»	379
1931-07-16. Reglamento de la Sociedad Coral Coruñesa «El Eco» de La Coruña ...	385
Libros de actas.....	393
1897	395
1910	397
1911	402
1912	443
1913	465
1914	469
1915	474
1923	477
1924	479
1925	481
1926	485
1927	492
1928	500
1929	508
1930	524
1931	534
1940	540
Libros de cuentas	547
1908. Balance general de cuentas	549

1927. Resumen de gastos e ingresos	550
1926-1931. Libro de cuentas.....	552
1926.....	552
1927.....	555
1928.....	561
1929.....	566
1930.....	572
1931.....	576
Tablas	579
Tabla de socios.....	581
Tabla de socios de mérito y honoríficos	618
Locales donde se alojó la Sociedad El Eco.....	620
Relación de premios y agasajos obtenidos por la Sociedad El Eco	621
Fotografías.....	627
Fotografías de orfeones gallegos (FOG).....	629
Fotografías de la Sociedad El Eco (FEE).....	657
Fotografías de agasajos y premios de la Sociedad El Eco (FAP).....	674
Cuños de la Sociedad El Eco (CEE)	723
Otras fotografías de la Sociedad El Eco (OEE).....	725
Programas de conciertos y veladas (PCV)	729
Catálogo del archivo musical de la Sociedad Coral Polifónica El Eco. Fondo histórico	747
Introducción.....	749
Aclaraciones.....	749
Datos de registro	749
Datos de identificación.....	750
Datos propiamente musicales.....	751
Datos complementarios	752
Catálogo musical.....	754
Partituras editadas.....	825
José Castro <i>Chané</i>	828

<i>Soledades. Danza</i>	828
<i>A foliada. Escena Coral</i>	830
<i>Os teus ollos. Melodía Gallega</i>	838
<i>Tangaraños</i>	840
Pascual Veiga.....	844
<i>Alborada gallega</i>	844
<i>A rosa. Mazurka</i>	849
<i>La barca. Barcarola</i>	852
<i>A última queixa. Balada</i>	854
<i>Himno regional gallego. Versión 1</i>	856
<i>Himno regional gallego. Versión 2</i>	858
<i>La escala</i>	858
Juan Montes.....	860
<i>Negra sombra. Balada</i>	860
<i>2ª Barcarola</i>	863
Manuel Fernández Amor.....	868
<i>Nosa señora da Barca</i>	868
Luis Taibo García.....	869
<i>Despedida do emigrante. Balada</i>	869
<i>Cantan os galos. Balada. Versión 1</i>	871
<i>Cantan os galos. Balada. Versión 2</i>	874
<i>Como chove miudiño. Balada</i>	877
<i>Madrigalesca</i>	879
José Sánchez Porto.....	883
<i>Aliento perfumado. Wals</i>	883
Francisco Pillado.....	886
<i>Danza. Carnaval de 1886</i>	886
Francisco Piñeiro.....	888
<i>En el mar. Barcarola</i>	888
<i>La viguesa. Alborada</i>	900
Marcial del Adalid.....	906
<i>Alalá en estilo antiguo</i>	906
<i>Meu meniño</i>	908
Prudencio Piñeiro.....	910
<i>¿Qué ten o mozo?</i>	910
José Mª Varela Silvari.....	914

<i>Gran alborada</i>	914
Constante Suárez <i>Chané</i>	919
<i>N'os teus beizos. Melodía</i>	919
Modesto Rebollo	922
<i>Ave María</i>	922
Adolf Müller.....	924
<i>Pepita</i>	924

Índice de figuras

Figura 1. Orfeón Gallego de Lugo dirigido por Juan Montes, en el centro (1886).....	77
Figura 2. Coral Polifónica de Pontevedra (14-V-1930)	80
Figura 3. Orfeón Gallego de Buenos Aires dirigido por Egidio Paz Hermo (<i>ca.</i> 1910) ..	81
Figura 4. Orfeón del Seminario de Santiago de Compostela (1909)	84
Figura 5. Fotografía tomada durante el certamen musical celebrado en la plaza de toros de Pontevedra (1904).....	92
Figura 6. Cuño del Liceo Brigantino de A Coruña (s.f.)	101
Figura 7. Cuño del Orfeón Coruñés Número 4 (s.f.)	104
Figura 8. Fotografía atribuida por el Archivo de la Real Academia Galega al Orfeón El Eco con José Baldomir al frente [<i>ca.</i> 1895].....	105
Figura 9. Cuño del Orfeón La Aurora (s.f.)	106
Figura 10. Orfeón Infantil Coros Gallegos, dirigido por José Sánchez Porto (1907)....	107
Figura 11. Cuño del Orfeón Infantil Coros Gallegos (s.f.).....	108
Figura 12. Portada y contraportada del reglamento fundacional del Orfeón El Eco (15-VI-1882).	114
Figura 13. Orfeón El Eco con José Castro <i>Chané</i> sentado en el centro con la batuta en la mano (<i>ca.</i> 1886-1887).....	123
Figura 14. Encabezado de la revista <i>La Exposición</i> (31-XII-1888)	127
Figura 15. Orfeón El Eco con José Castro <i>Chané</i> como figura central, de brazos cruzados (<i>ca.</i> 1888-1889).....	130
Figura 16. Diapasón de plata entregado por la Sociedad de Socorros Mutuos de Barcelona (<i>ca.</i> 10-XII-1888).....	132
Figura 17. Enrique Rodríguez Llames (s.f.).....	143
Figura 18. José Rodríguez Martínez (s.f.)	144

Figura 19. José Martínez Fontenla (ca. 1918).....	145
Figura 20. José M ^a Riguera Montero (s.f.).....	145
Figura 21. Pascual Veiga Iglesias (s.f.).....	148
Figura 22. Retrato de José Castro <i>Chané</i> (1919).....	151
Figura 23. Fotografía del Orfeón El Eco en la Fábrica de gas de A Coruña (17-IV-1897)	161
Figura 24. Disco de pizarra con la grabación de la <i>Alborada n° 2</i> de Pascual Veiga, realizada por el Orfeón El Eco (1904).....	165
Figura 25. Orfeones participantes en el III Centenario de la publicación de El Quijote, al paso de Alfonso XIII (09-V-1905).....	168
Figura 26. Fotografía del Orfeón El Eco (X-1905).....	170
Figura 27. Fotografía del Orfeón El Eco con José Castro <i>Chané</i> y el director Manuel Sánchez Yáñez en el centro de pie (ca. 1907/1908).....	175
Figura 28. Fotografía de El Eco tomada tras la reorganización de los orfeonistas (1915).....	181
Figura 29. Salvador Golpe (ca. 1897).....	188
Figura 30. Eladio Fernández Diéguez (ca. 1910).....	189
Figura 31. José Baldomir Rodríguez (ca. 1918).....	192
Figura 32. Aureliano San José (s.f.)	197
Figura 33. Fotografía atribuida a Constante Suárez <i>Chané</i> (ca. 1912-21).....	199
Figura 34. Manuel Sánchez Yáñez (ca. 1907-1908).	202
Figura 35. Mauricio Farto Parra (s.f.).....	206
Figura 36. José Edreira Acebo (ca. 1907).....	208
Figura 37. Primera formación de El Eco como coro mixto, con Eugenio Barrero Muñoz en la dirección (1927).....	220
Figura 38. Fotografía de la Sociedad Coral Polifónica El Eco con Modesto Rebollo sentado en el centro (ca. 1929)	224
Figura 39. Fotografía de El Eco en la Sociedad Filarmónica de A Coruña, con Manuel Fernández Amor situado en el centro (10-XII-1931).....	227
Figura 40. Fotografía de El Eco interpretando la zarzuela <i>Agua, azucarillos y aguardiente</i> , dirigida por Manuel Fernández Amor (ca. 1934/1936).	232
Figura 41. Concierto de la Sociedad Filarmónica de A Coruña con la Coral Polifónica El Eco (14-II-1935).	234
Figura 42. Luis Cornide Quiroga (s.f.).....	242

Figura 43. Mitin político donde actuó como oradora María Luisa Durán Marquina (1932)	246
Figura 44. Eugenio Barrero Muñoz (s.f.).....	249
Figura 45. Modesto Rebollo Pata (ca. 1930).....	253
Figura 46. Manuel Fernández Amor (s.f.)	256
Figura 47. Ejemplo musical del «Desafío» entre hombres y mujeres de <i>A foliada</i>	356
Figura 48. Primera versión incompleta de <i>A foliada</i>	357
Figura 49. Segunda versión incompleta de <i>A foliada</i>	358
Figura 50. Ejemplo musical de la <i>Alborada gallega</i>	363
Figura 51. Ejemplo musical de la <i>Himno regional gallego</i>	367
Figura 52. Ejemplo musical de <i>O bico</i>	374
Figura 53. Ejemplo musical de <i>Cantan os galos</i>	381
Figura 54. Ejemplo musical de <i>En el mar</i>	389

Índice de tablas

Tabla 1. Tabla de orfeones gallegos, datos sobre su fundación, directores y referencias (1862-1940)	59
Tabla 2. Listado de los certámenes gallegos y las obras obligadas.....	89
Tabla 3. Duración en el tiempo de los orfeones coruñeses.....	110
Tabla 4. Cuadro de los premios en el certamen organizado por el Orfeón El Eco (04-VII-1885).....	119
Tabla 5. Composición de la junta directiva entre los años 1882-1885.....	139
Tabla 6. Composición de la junta directiva entre los años 1886-1893.....	142
Tabla 7. Listado con los nombres de los coralistas de El Eco en el certamen de la Exposición Universal de Barcelona de 1888.....	146
Tabla 8. Obras interpretadas por Pascual Veiga en la dirección.....	150
Tabla 9. Obras interpretadas por José Castro <i>Chané</i> en la dirección.....	153
Tabla 10. Composición de la junta directiva entre los años 1893-1917.....	185
Tabla 11. Obras interpretadas por José Baldomir en la dirección.....	194
Tabla 12. Obras interpretadas por los directores puntuales	196
Tabla 13. Obras interpretadas por Aureliano San José en la dirección.....	198
Tabla 14. Obras interpretadas por Constante Suárez <i>Chané</i> en la dirección	200

Tabla 15. Obras interpretadas por Manuel Sánchez Yáñez en la dirección	204
Tabla 16. Obras interpretadas por Mauricio Farto Parra en la dirección	207
Tabla 17. Obras interpretadas por José Edreira en la dirección	210
Tabla 18. Cartel principal de la ópera <i>El monte de las ánimas</i>	218
Tabla 19. Certámenes musicales en los que participó la Sociedad El Eco	221
Tabla 20. Cartel principal de la zarzuela <i>La revoltosa</i>	225
Tabla 21. Cartel principal de la zarzuela <i>Agua, azucarillos y aguardiente</i>	229
Tabla 22. Cartel principal de la opereta <i>La geisha</i>	230
Tabla 23. Cartel principal de la zarzuela <i>Katinska</i>	231
Tabla 24. Cartel principal de la opereta <i>La viuda alegre</i>	235
Tabla 25. Cartel principal de la zarzuela <i>La verbena de la Paloma</i>	237
Tabla 26. Cartel principal de la zarzuela <i>El último romántico</i>	237
Tabla 27. Cartel principal de la función lírico-teatral <i>Campamento zúngaro</i>	238
Tabla 28. Cartel principal de la función lírico-teatral <i>Sinfonía trasatlántica</i>	239
Tabla 29. Composición de la junta directiva entre los años 1923-1928.....	241
Tabla 30. Composición de la junta directiva entre los años 1929-1940.....	243
Tabla 31. Obras interpretadas por Eugenio Barrero Muñoz en la dirección.....	250
Tabla 32. Obras interpretadas por Modesto Rebollo Pata en la dirección.....	254
Tabla 33. Obras interpretadas por Manuel Fernández Amor en la dirección.....	258
Tabla 34. Datos sobre las actuaciones y las obras interpretadas por los directores	272
Tabla 35. Actuaciones realizadas por la Sociedad El Eco.....	274
Tabla 36. Obras interpretadas por la Sociedad El Eco	302

Índice de gráficos

Gráfico 1. Mapa de Galicia dividido por provincias, donde se observa la proporción de los orfeones organizados según la localidad (1862-1940).....	73
Gráfico 2. Gráfico de los orfeones gallegos según su tipología (1862-1940).....	86
Gráfico 3. Esquema que muestra la creación de orfeones gallegos por años (1862-1940)	87
Gráfico 4. Gráfico sobre la creación de orfeones gallegos por provincias (1862-1940) .	88
Gráfico 5. Gráfico que muestra la organización de certámenes musicales por ciudades.	92

Gráfico 6. Orfeones premiados con el máximo galardón en los certámenes musicales gallegos.	93
Gráfico 7. Gráfico que muestra la procedencia de los compositores para las obras de ejecución obligada en los certámenes gallegos.....	95
Gráfico 8. Número de obras por compositores de Pascual Veiga en la dirección.....	151
Gráfico 9. Número de obras musicales por compositores de José Castro <i>Chané</i> en la dirección	155
Gráfico 10. Número de obras por compositores de José Baldomir en la dirección.....	195
Gráfico 11. Número de obras por compositores de algunos directores puntuales en la dirección	197
Gráfico 12. Número de obras por compositores de Aureliano San José en la dirección	199
Gráfico 13. Número de obras por compositores de Constante Suárez <i>Chané</i> en la dirección	202
Gráfico 14. Número de obras por compositores de Manuel Sánchez Yáñez en la dirección	205
Gráfico 15. Número de obras por compositores de Farto Parra en la dirección.....	208
Gráfico 16. Número de obras por compositores de José Edreira en la dirección	211
Gráfico 17. Evolución de los coralistas entre 1927-1931	248
Gráfico 18. Número de obras por compositores de Eugenio Barrero Muñoz en la dirección	252
Gráfico 19. Número de obras por compositores de Modesto Rebollo Pata en la dirección	256
Gráfico 20. Número de obras por compositores de Manuel Fernández Amor en la dirección	260
Gráfico 21. Relación de gastos e ingresos del año 1926	262
Gráfico 22. Relación de gastos e ingresos del año 1927	263
Gráfico 23. Relación de gastos e ingresos del año 1928	263
Gráfico 24. Relación de gastos e ingresos del año 1929	264
Gráfico 25. Relación de gastos e ingresos del año 1930	265
Gráfico 26. Relación de gastos e ingresos del primer semestre del año 1931.....	265
Gráfico 27. Tipología de las obras interpretadas por El Eco.....	298
Gráfico 28. Tipología de las obras según los directores.....	299
Gráfico 29. Compositores y número de obras gallegas interpretadas por El Eco	353

Agradecimientos

La musicología cambió mi vida. Desde el primer día en que puse el pie en la Universidad de Oviedo descubrí un campo interesante y apasionante. Era exactamente aquello que quería hacer. Los intereses que allí encontré me fueron guiando de una u otra manera ya sin posibilidad de retorno. Si así ocurrió, sin duda, la responsabilidad primera recae en los profesores que fueron capaces de despertar inquietudes que sabía desconocidas. Mi gratitud más profunda es para el Doctor Ramón Sobrino por mostrarme todo su apoyo y confianza, su visión ha sido crucial a la hora de realizar la Tesis Doctoral. Sinceramente, muchas gracias.

A lo largo de este trabajo han sido muchas personas las que han contribuido a su término de una o de otra manera. En primer lugar, quisiera expresar mi agradecimiento al Doctor Jaume Carbonell i Guberna por el recibimiento y atención que me dispensó durante mi estancia en Barcelona el mes de mayo de 2018, sus aportaciones me han abierto nuevas perspectivas de estudio; también al Doctor Gotzon Ibarreche por su profunda amabilidad y atención; y a los investigadores Alejo Amoedo, Fernando López-Acuña y Ramon Almuinha, con quienes he compartido muchas conversaciones y reflexiones. Especial mención quisiera guardar para mi hermana Beatriz Cancela, no solo por realizar las correcciones y revisiones, sino además, por ser el principal motivo de mi dedicación al ámbito de la investigación. Gracias por hablar claro.

Quisiera agradecer a la directiva de la Sociedad Coral Polifónica El Eco: Sabi, Lis, Keko, Ángel y su presidente Carlos Garcés, que me hayan permitido una total libertad de acceso a los fondos; a la archivera Angelines López con quien he trabajado mano a mano durante un largo período en la catalogación del archivo, su constante disposición me ha facilitado el trabajo sobremanera; y a todos y cada uno de los coralistas por su recibimiento y entusiasmo. Me han hecho sentir parte de esa gran familia que hoy conforma El Eco.

En mi entorno más cercano son muchas las personas a quien quisiera agradecer su apoyo y comprensión. A los compañeros de la universidad: Gonzalo, María, Sandra, Nuria, Silvia y Alberto; a mis cercanos Spiros, Fran, MD, Juan, Vanesa, Calle, Andrea, Luis, Laura, Nando, Elena, Pablo, Cris, Tita, Tamara, Isaac, Esperanza, Juanito, Cristina, Meniño, Aburí y Sonia; y a los jóvenes Leo, Roque, Antón, Xoán, Martina, Martín, Brais, Antón, Anxo, Celtia, Xián y Erea. Todas ellas personas con las que comparto inquietudes, intereses, pero sobre todo una profunda y sincera amistad. Gracias a Marta por todo, por acompañarme, por compartir las decisiones y por ser tan comprensiva y paciente.

Finalmente, agradecer el apoyo a mi padre y a toda mi familia. Quiero dedicar este trabajo con todo orgullo a mi madre, optimista luchadora hasta el último momento.

Abreviaturas

	Abreviaturas	Significado
	<i>ca.</i>	<i>circa</i> [alrededor de]
	CD	disco compacto
	coord./coords.	coordinador/coordinadora/coordinadores
	dir.	director/directora
	ed./eds.	editor/editores
	<i>ibid.</i>	en el mismo lugar
	excma./excmo.	excelentísimo/excelentísima
	†	fallecido/fallecida
	fig.	figura
	fol./fols.	folio/folios
	<i>idem.</i>	lo mismo
	n ^o	número
	<i>op. cit.</i>	obra citada
	p./pp.	página/páginas
	pta./ptas.	peseta/pesetas
	r ^o	recto
	sr./srs.	señor/señores
	sra./sras.	señora/señoras
	s.	siglo
	s.a.	sin autor/autora
	s.e.	sin editor/editora
	s.f.	sin fecha
	s.p.	sin página
	<i>sic</i>	<i>sicut</i> [léase como está]
	tip.	tipografía
	<i>vid.</i>	véase
	vol.	volumen
	v ^o	vuelto
Archivos y Bibliotecas	Abreviaturas	Significado
	AAA	Archivo personal Alejo Amoedo
	AAE	Archivo Alvarellos Editora
	ADO	Archivo Deputación de Ourense
	ADS	Archivo Diocesano de Santiago de Compostela
	AEO	Archivo Editorial Ouvirmos
	AGT	Archivo personal Gloria Taibo
	AHUS	Archivo Histórico Universitario de Santiago de Compostela
	AITTS	Archivo del Instituto Teolóxico de Santiago de Compostela
	AJCD	Archivo personal Juan Carlos Domínguez
	AMB	Archivo Municipal de Betanzos
	AMC	Archivo Municipal de A Coruña
	AMF	Archivo Municipal de Ferrol
	AMGS	Archivo Militar General de Segovia
	APC	Archivo Provincial de A Coruña

ARAG	Archivo Real Academia Galega
ARF	Archivo personal Rafael Fandiño Fuentes
ARG	Archivo Antigo Reino de Galicia
ASCPEE	Archivo Sociedad Coral Polifónica El Eco
BDC	Biblioteca Diputación Provincial de A Coruña
BCAT	Biblioteca de Catalunya
BELC	Biblioteca Estudos Locais de A Coruña
CCG	Consello da Cultura Galega
MP	Museo de Pontevedra

Introducción

Introducción

Proemio

La experiencia desarrollada en el campo de la investigación se inició en 2009. Mi hermana Beatriz y yo realizamos de forma conjunta un trabajo que se publicaría con el título *La saga Courtier en Galicia*¹. A raíz de ello comenzamos a involucrarnos en diversos proyectos de investigación²; además, en 2017, paralelamente a la realización de esta Tesis Doctoral y, en coautoría con Sixto Gómez, publiqué el libro *Chané. O nacemento da música popular galega. Compostela, A Coruña, A Habana*³, una biografía que conmemoraba el centenario del fallecimiento de este compositor.

Todos estos estudios iban dejando al descubierto una cuestión que resulta crucial para comprender la música de finales del siglo XIX y principios del XX en Galicia: la escasa o nula relación existente entre las investigaciones sobre la música académica y la popular. Tanto la musicología como la etnomusicología han focalizado su estudio hacia la perspectiva que les resulta más próxima. Sin embargo, hemos observado importantes transferencias entre los dos ámbitos, de modo que, en ocasiones, los límites se encontraban lo suficientemente difusos para marcar una línea divisoria entre ambas. A nuestro juicio, éste es uno de los principales motivos por cual el orfeonismo habría quedado sin un estudio y análisis en profundidad; ya apuntaba a ello Joaquina Labajo cuando afirmaba que el repertorio de los orfeones queda situado en un terreno intermedio⁴. Y el tema no es cosa menor. Nos hemos topado con uno de los mayores motores de difusión de la música gallega, alcanzando un éxito y una popularidad completamente novedosa en la época. Por la dirección de los

¹ CANCELA MONTES, Alberto; CANCELA MONTES, Beatriz. *La saga Courtier en Galicia*. Alvarellos Editora, Consorcio de Santiago, Santiago de Compostela, 2013.

² CANCELA MONTES, Alberto. «Edición crítica de las obras musicales de Plácido García», en GONZÁLEZ GUERRERO, Cintia; CANCELA MONTES, Beatriz. *La música en Burgos en los años de la Guerra de la Independencia*, Ed. Dosssoles, Burgos, 2014, pp. 109-116. CANCELA MONTES, Alberto. «...y Compostela se dejó seducir por el Jazz», en *Actas del VII Congreso de la Sociedad Española de Musicología. Musicología global. Musicología local*, vol. XXXVI, 1-2, 2013, pp. 921-938. CANCELA MONTES, Alberto. «La obra sinfónica de Ricardo Fernández Carreira (1881-1959). Singularidad y excepción de un músico gallego», en *Actas del IX Congreso de la Sociedad Española de Musicología. Musicología en el S. XXI: nuevos retos, nuevos enfoques*, 2018, pp. 987-1006. CANCELA MONTES, Alberto. «Luis Taibo García (1877-1954)». Pendiente de publicar.

³ CANCELA MONTES, Alberto; GÓMEZ ECHEMENDIA, Sixto. *Chané. O nacemento da música popular galega. Compostela, A Coruña, A Habana*. aCentral Folque, Santiago de Compostela, 2017.

⁴ LABAJO VALDÉS, Joaquina. «O coralismo: unha dinámica de plural significado», en VILLANUEVA, Carlos (ed.). *Galicia fai dous mil anos. o feito diferencial galego*. Museo do Pobo Galego, Santiago de Compostela, 1999, vol. II, p. 304.

orfeones pasaron las figuras más importantes y representativas de la música gallega; además, muchas de sus obras que hoy son símbolo de identidad musical nacieron en su entorno.

Por todo ello, una primera motivación para la realización de esta Tesis Doctoral es el escaso conocimiento existente sobre el tema debido a la falta de estudios científicos. Hasta el momento las aproximaciones realizadas en Galicia resultan escasas, generalistas y se encuentran huérfanas de datos. Con esta investigación se pretende abordar un trabajo serio, profundo y científico sobre el tema.

En todo este entramado, la Sociedad Coral Polifónica El Eco es uno de los principales símbolos. Su longeva trayectoria, la posibilidad de acceder al fondo documental y de poder recabar información de forma directa, resultó crucial para la elección del tema.

En síntesis, esta Tesis Doctoral aborda el desarrollo del orfeonismo en Galicia, desde su origen en 1862, estableciendo una periodización en su desarrollo, apuntando a los personajes que fueron sus motores de difusión. Utilizaremos como objeto de estudio a la Sociedad Coral Polifónica El Eco, su historia, su constitución, el repertorio, etc., tomando como fecha de cierre 1940, coincidiendo con su nombramiento como Órgano Oficial del Ayuntamiento de A Coruña, momento en que pasa a recibir ayudas anuales para su mantenimiento, por lo que, dicho de otra manera, deja de ser una sociedad económicamente autosuficiente.

El trabajo se ha orientado hacia el estudio de la entidad en su realidad social, más allá de su producción artística, es decir, como estructura organizativa, de relaciones sociales y ámbitos de influencia. Hemos tomado como partida otros trabajos existentes en otras regiones, que parten de una primera visión de carácter más localista aportando información concreta que permite realizar posteriormente reflexiones más globales.

Es importante señalar que El Eco es una sociedad viva, que en la actualidad mantiene una intensa actividad musical. En 2022 celebrará el 140 aniversario de su fundación y, aunque se han realizado algunos trabajos biográficos previos, presentan un carácter más voluntarioso que científico. Todo ello demuestra no solo la importancia de llevar a cabo este estudio, también su vigencia, actualidad y novedad.

Objetivos

Estructuralmente, hemos dividido el trabajo en dos partes diferenciadas, cuestión que explicaremos en el apartado metodológico, y por ello deben ser considerados dos tipos de planteamientos iniciales. En primer lugar, abordamos el estudio del orfeonismo en Galicia; para lo cual se han establecido los siguientes objetivos:

- Verificar el ámbito de influencia del orfeonismo en la cultura gallega de finales del siglo XIX y principios del XX.
- Establecer un primer acercamiento general del estado del movimiento en Galicia, concretando y localizando su origen, evolución, tipología y principales promotores.
- Diseñar una base de datos con información relevante sobre las sociedades corales, su fundación, localización y directores.
- Analizar y establecer similitudes y diferencias en cuanto a la conformación de estas sociedades.
- Establecer la función de los concursos musicales como motores de difusión para la propagación de los orfeones, y determinar la cronología de dichos concursos.
- Analizar, relacionar y comparar las sociedades corales gallegas con respecto al estado de este movimiento en otras regiones de España, con el fin de observar sus influencias, diferencias y transferencias.

En la segunda parte nos centramos de forma directa en el estudio de El Eco. En este caso los objetivos han sido los siguientes:

- Elaborar la trayectoria biográfica de la sociedad, analizando los ámbitos en los que se vio implicada y tuvo incidencia.
- Delimitar la fecha y casuística en torno a su fundación, así como establecer una periodización de su trayectoria.
- Concretar el funcionamiento organizativo, administrativo y artístico de la sociedad.
- Precisar y aclarar las relaciones con los poderes políticos según la realidad de cada época.
- Realizar un acercamiento biográfico a los directores, los períodos que estuvieron al frente de la sociedad y su influencia en el desarrollo del repertorio.
- Establecer una base de datos con relación a las actuaciones y repertorio utilizado.
- Analizar el repertorio, las principales obras y su evolución.

- Transcribir y realizar la edición crítica de las principales partituras del repertorio orfeonístico gallego relacionado con el Orfeón El Eco.

Estado de la cuestión

Al iniciar esta investigación hemos establecido un marco de búsqueda bibliográfica sobre el orfeonismo, desde el contexto español al caso específico de Galicia. Este planteamiento ha resultado imprescindible para establecer líneas de conexión o de singularidad entre los diversos modelos y ha servido como actualización de los trabajos publicados en los últimos años.

En primer lugar, hemos seleccionado una serie de trabajos que abordan el tema de forma general. En 1865, en plena eclosión del movimiento, Soriano Fuertes publica *Memoria sobre las sociedades corales en España*⁵, uno de los principales trabajos en que se rastrea el origen del orfeonismo en Europa y localiza la aparición de estos coros en Cataluña en torno a la figura de José Anselmo Clavé. Ya en las décadas finales del siglo XX, Jacinto Torres Mulas suscitó el interés por el estudio de las sociedades corales en su artículo «El origen de los orfeones y sociedades corales en España» en 1982⁶. Este trabajo presenta las divergencias entre los postulados del modelo de Clavé y el de los hermanos Tolosa.

En 1987 Joaquina Labajo Valdés publicó *Aproximación al fenómeno orfeonístico en España (Valladolid 1890-1923)*⁷. Este libro centra su estudio en los orfeones de Valladolid, pero en la primera parte realiza un acercamiento al origen del movimiento coral en Europa y España, además, aporta una base de datos de los orfeones creados en todo el país desde su origen hasta 1923 y realiza una clasificación atendiendo a su funcionalidad. En 1994 Gérard Brey publicó el artículo «Sur les orphéons en Espagne et à Valladolid en particulier. Commentaires à propos du livre de Joaquina Labajo Valdés»⁸, donde reflexiona sobre los datos publicados por Labajo. También en 1987 salió a la luz el artículo de Jon Bagües titulado «El coralismo

⁵ SORIANO FUERTES, Mariano. *Memoria sobre las sociedades corales en España*. Tip. de Narciso Ramírez y Rialp, Barcelona, 1865.

⁶ TORRES MULAS, Jacinto. «El origen de los orfeones y sociedades corales en España», en *El romanticismo musical español, Cuadernos de Música*. Madrid, 1982, nº 2, pp. 3-14.

⁷ LABAJO VALDÉS, Joaquina. *Aproximación al fenómeno orfeonístico en España (Valladolid 1890-1923)*. Diputación Provincial de Valladolid, Valladolid, 1987.

⁸ BREY, Gérard: «Sur les orphéons en Espagne et à Valladolid en particulier. Commentaires à propos du livre de Joaquina Labajo Valdés», en *Bulletin d'Histoire Contemporaine de l'Espagne*. 1994, nº 20, pp. 38-46.

en España en el siglo XIX»⁹, relacionado con su Tesis Doctoral¹⁰ en el que aporta su visión sobre el origen y evolución del orfeonismo en España. El mismo autor publica en 1993 «La música coral entre los vascos: una tradición vigente»¹¹.

María Nagore Ferrer ha estudiado en profundidad el fenómeno orfeonístico en España. En 2001 publica *La revolución coral. Estudio sobre la sociedad Coral de Bilbao y el movimiento coral europeo (1800-1936)*¹², fruto de su Tesis Doctoral¹³, donde se centra en los orfeones vizcaínos, profundizando en el caso de la Sociedad Coral de Bilbao, pero, al igual que Labajo, dedica la primera parte al estudio del proceso de creación de las sociedades corales en Europa y España, sus características y funciones. María Nagore ha realizado otros trabajos centrados en España: «La música coral en España en el siglo XIX»¹⁴, «Aportaciones al estudio del movimiento coral en España»¹⁵, «Un aspecto del asociacionismo musical en España: las sociedades corales»¹⁶ y colaboró con Miguel Alonso Gómez, M^a José González Ribot, Xosé Aviñoa Pérez y Pello Leñena Mendizábal en la entrada «Coros» referida a España en el *Diccionario de la Música Española e Hispanoamericana*¹⁷; y en el País Vasco: «Orígenes del movimiento coral en Bilbao en el s. XIX»¹⁸ y «El origen de las sociedades corales en el País Vasco»¹⁹.

El estudio de las sociedades corales en España en origen nos sitúa en Cataluña. Jaume Carbonell i Guberna publicó en 2003 un trabajo titulado «Aportaciones al estudio de la

⁹ BAGÜES, Jon. «El coralismo en España en el siglo XIX», en CASARES RODICIO, Emilio (coord.). *España en la música de occidente*. Ministerio de Cultura, Madrid, 1987, vol. II, pp. 173-198.

¹⁰ BAGÜES, Jon. *La música en la real sociedad vascongada de los amigos del país*. Tesis Doctoral, Universitat Autònoma de Barcelona, 1990.

¹¹ BAGÜES, Jon. «La música coral entre los vascos: una tradición vigente», en *Cuenta y razón*. 1993, n^o 84, pp. 68-74.

¹² NAGORE FERRER, María. *La revolución coral. Estudio sobre la sociedad Coral de Bilbao y el movimiento coral europeo (1800-1936)*. ICCMU, Madrid, 2001.

¹³ NAGORE FERRER, María. *La sociedad coral de Bilbao en el contexto del movimiento coral europeo (1850-1936)*. Tesis Doctoral, Universidad de Valladolid, 1994.

¹⁴ NAGORE FERRER, María. «La música coral en España en el siglo XIX», en CASARES RODICIO, Emilio; ALONSO GONZÁLEZ, Celsa (coords.). *La música española en el siglo XIX*. Universidad de Oviedo, Oviedo, 1995, pp. 425-462.

¹⁵ NAGORE FERRER, María. «Aportaciones al estudio del movimiento coral en España», en AVIÑO A PÉREZ, Xosé (coord.). *Miscel·lània Oriol Martorell*. Ed. Universidad de Barcelona, Barcelona, 1988, pp. 345-358.

¹⁶ NAGORE FERRER, María. «Un aspecto del asociacionismo musical en España: las sociedades corales», en *Cuadernos De Música Iberoamericana*. 2001, n^o 8-9, pp. 211-225.

¹⁷ NAGORE FERRER, María; ALONSO GÓMEZ, Miguel; GONZÁLEZ RIBOT, M^a José; AVIÑO A PÉREZ, Xosé; LEIÑENA MENDIZÁBAL, Pello. «Coros. I España», en CASARES RODICIO, Emilio (dir. y coord.). *Diccionario de la Música Española e Hispanoamericana*. Ed. Sociedad General de Autores y Editores, Madrid, 1999, vol. IV, pp. 22-39.

¹⁸ NAGORE FERRER, María. «Orígenes del movimiento coral en Bilbao en el siglo XIX», en *Revista de musicología*. 1991, vol. 14, n^o 1-2, pp. 125-134.

¹⁹ NAGORE FERRER, María. «El origen de las sociedades corales en el País Vasco», en CARBONELL I GUBERNA, Jaume (coord.). *Els orígens de...*, pp. 143-154.

sociabilidad coral en la España contemporánea»²⁰, donde realiza una síntesis de las publicaciones hasta fecha sobre este tema en cuestión. Su campo de estudio se ha centrado en la figura de Clavé. En el año 2000 presentó el libro *Josep Anselm Clavé i el naixement del cant coral a Catalunya*²¹, obra que recoge la vida y trayectoria e influencias del que es considerado el padre del orfeonismo en España. Posteriormente ha publicado otros trabajos como «Sociedades corales en Cataluña: visión historiográfica y estado de la cuestión»²², «Los Coros Clavé, un ejemplo de música en sociedad»²³, «Els cors de Clavé i Els Segadors entre 1892-1936. Contribució a l'estudi sobre la consciència d'himne nacional de Catalunya»²⁴ y realizó la voz «El cant coral» referida al siglo XIX en la enciclopedia *Història de la Música Catalana, Valenciana i Balear*²⁵; fue editor del libro *Els orígens de les associacions corals a Espanya (s. XIX-XX)*, donde incluyó el artículo «Els condicionants i el procés de formació de les societats corals a Catalunya. Barcelona, 1845-1856»²⁶; y en 1999 organizó el Primer Congrés Català de Cant Coral en Barcelona, para conmemorar el ciento cincuenta aniversario del movimiento coral en Cataluña²⁷. También como celebración de los ciento cincuenta años de la fundación de la Coral Euterpe publicó en 2007 *La societat coral Euterpe*²⁸.

Xosé Aviñoa Pérez es el coordinador de la enciclopedia *Història de la Música Catalana, Valenciana i Balear*. Él mismo realizó la entrada «El moviment coral», voz referida al estado del orfeonismo en el siglo XX²⁹. También de su autoría encontramos el artículo «El cant coral als segles XIX i XX»³⁰ y «La investigación sobre canto coral en la actualidad»³¹.

²⁰ CARBONELL I GUBERNA, Jaume. «Aportaciones al estudio de la sociabilidad coral en la España contemporánea», en *Hispania*. 2003, n° 214, pp. 485-503.

²¹ CARBONELL I GUBERNA, Jaume. *Josep Anselm Clavé i el naixement del cant coral a Catalunya (1850-1874)*. Galerada, Barcelona, 2000.

²² CARBONELL I GUBERNA, Jaume. «Sociedades corales en Cataluña: visión historiográfica y estado de la cuestión», en *Revista de Musicología*. 1991, n° 14, pp. 113-124.

²³ CARBONELL I GUBERNA, Jaume. «Los Coros Clavé, un ejemplo de música en sociedad», en *Bulletin d'Histoire Contemporaine de l'Espagne*. 1994, n° 20, pp. 68-78.

²⁴ CARBONELL I GUBERNA, Jaume. «Els cors de Clavé i Els Segadors entre 1892-1936. Contribució a l'estudi sobre la consciència d'himne nacional de Catalunya», en AVIÑO A PÉREZ, Xosé (coord.). *Miscel·lània Oriol Martorell*. Ed. Universidad de Barcelona, Barcelona, 1988, pp. 171-188.

²⁵ CARBONELL I GUBERNA, Jaume. «El cant coral», en AVIÑO A PÉREZ, Xosé (coord.). *Història de la música Catalana Valenciana i Balear*. Edicions 63, Barcelona, 2000, vol. III, pp. 147-182.

²⁶ CARBONELL I GUBERNA, Jaume. «Els condicionants i el procés de formació de les societats corals a Catalunya. Barcelona, 1845-1856», en CARBONELL I GUBERNA, Jaume (ed.). *Els orígens de...*, pp. 23-44.

²⁷ Las actas de este congreso no llegarán a publicarse.

²⁸ CARBONELL I GUBERNA, Jaume. *La societat coral Euterpe*. Rúbrica editorial, Barcelona, 2008.

²⁹ AVIÑO A PÉREZ, Xosé. «El moviment coral», en AVIÑO A PÉREZ, Xosé (coord.). *Història de la música...*, vol. IV pp. 157-188.

³⁰ AVIÑO A PÉREZ, Xosé. «El cant coral als segles XIX i XX», en *Catalan Historical Review*. 2009, n° 2, pp. 203-212.

³¹ AVIÑO A PÉREZ, Xosé. «La investigación sobre canto coral en la actualidad», en CARBONELL I GUBERNA, Jaume (ed.). *Els orígens de...*, pp. 15-22.

En Cataluña uno de los orfeones más relevantes fue el Orfeó Català. En torno a esta sociedad se han publicado diversos trabajos, entre ellos destacamos *El cant coral a Catalunya (1891-1979)*³² de Pere Artís, donde aborda el desarrollo del movimiento coral a partir del Orfeó Català; también otras obras como *Lluís Millet vist per Lluís Millet*³³ y *Orfeó Català. Llibre del centenari. 1891-1991*, este último coordinado por Pere Artís y Lluís Millet i Loras³⁴. En 2005 Manuela Narváez Ferri presentó la Tesis Doctoral titulada *L'Orfeó Català. Cant coral i catalanisme (1891-1951)*³⁵, donde muestra la perspectiva y proyección política de este orfeón.

En relación con otras provincias catalanas se han publicado artículos como «El origen del canto coral en Lleida en la segunda mitad del siglo XIX», por Herrera i Lop³⁶; «Republicanismo y canto coral en el Reus de finales del siglo XIX»; por Ángel Duarte³⁷; y «La Renaixença et l'implantation du chant choral a Lérida», de Trenc Ballester³⁸.

En el País Vasco, además de las publicaciones de María Nagore y Jon Bagües, anteriormente mencionadas, otros estudios deben ser tomados en consideración: *Orfeones y corales de Bizkaia* de Balendín de Lasuen³⁹; la Tesis Doctoral *El canto coral como entramado del nacionalismo musical vasco* de Gotzon Ibarretxe, centrado en cómo las sociedades corales sirvieron como epicentro ideológico del nacionalismo musical vasco⁴⁰; o «Repertorio inicial de nuestros orfeones y sociedades corales» de José Luis Ansorena⁴¹, en el que realiza un análisis del repertorio de los orfeones vascos. Completan estos estudios las monografías dedicadas a sociedades corales específicas. Sobre el Orfeón Donostiarra se han publicado diversos trabajos, entre los que señalamos los artículos «Siglo y medio del Orfeón Pamplonés»⁴² y «Música sembrada. Orfeón Donostiarra: su historia (1897-1978)»⁴³, de Juan

³² ARTÍS I BENACH, Pere. *El cant coral a Catalunya (1891-1979)*. Ed. Barcino, Barcelona, 1980.

³³ ARTÍS I BENACH, Pere. *Lluís Millet vist per Lluís Millet*. Ed. Pòrtic, Barcelona, 1983.

³⁴ ARTÍS I BENACH, Pere; MILLET I LORAS, Lluís. *Orfeó Català. Llibre del centenari. 1891-1991*. Ed. Barcino, Barcelona, 1991.

³⁵ NARVAEZ FERRI, Manuela. *L'Orfeó Català. Cant coral i catalanisme (1891-1951)*. Tesis Doctoral, Universidad de Barcelona, 2005.

³⁶ HERRERA I LOP, Lluís-Marc. «El origen del canto coral en Lleida en la segunda mitad del siglo XIX», en CARBONELL I GUBERNA, Jaume (ed.). *Els orígens de...*, pp. 45-62.

³⁷ DUARTE, Ángel. «Republicanismo y Canto Coral en el Reus de finales de siglo», en *Bulletin d'Histoire Contemporaine de l'Espagne*. 1994, n° 20, pp. 94-109.

³⁸ TRENC BALLESTER, Élisée. «La Renaixença et l'implantation du chant choral a Lérida», en *Bulletin d'Histoire Contemporaine de l'Espagne*. 1994, n° 20, pp. 79-93.

³⁹ LASUEN, Balendín de. *Orfeones y corales de Bizkaia*. Caja de ahorros Vizcaína, Bilbao, 1987.

⁴⁰ IBARRETXE TXAKARTEGI, Gotzon. *El canto coral como entramado del nacionalismo musical vasco*. Tesis Doctoral, Universidad del País Vasco, 1996.

⁴¹ ANSORENA, José Luis. «Repertorio inicial de nuestros orfeones y sociedades corales», en *Musiker. Cuadernos de Música*. 2000, n° 12, pp. 77-99.

⁴² LLORENTE, Juan Antonio. «Siglo y medio del Orfeón Pamplonés», en *Scherzo: Revista de música*. 2015, n° 303, pp. 38-43.

⁴³ PELAY OROZCO, Miguel. *Música sembrada. Orfeón Donostiarra: su historia (1897-1978)*. Sociedad Guipuzcoana de Ediciones y Publicaciones, San Sebastián, 1980.

Antonio Llorente y Miguel Pelay, respectivamente. En el año 2000 Carmen de las Cuevas presentó la Tesis Doctoral *El Orfeón Donostiarra 1897-1997. Proyección social, cultural y educativa*⁴⁴, en ella analiza la estructura del Orfeón Donostiarra como ente social, su organización y repertorio. También para conmemorar el centenario, Pablo Apella y Vicente Zavala publicaron *Cien años del Orfeón Durangués (1882-1982)*⁴⁵; y Antonio Gallardo y Javier Echevarría en 2005 el libro *Sociedad Coral Orfeón Baracaldés. Crónica de sus 100 primeros años*⁴⁶.

Con respecto a la Comunidad Valenciana debemos partir de la entrada «El cant coral» de Jaume Carbonell en la enciclopedia *Història de la Música Catalana, Valenciana i Balear*⁴⁷, donde realiza una síntesis del origen y desarrollo del orfeonismo; y en el mismo manual Galbis López incluyó la entrada «El cant coral al País Valencià»⁴⁸. También encontramos el artículo de Manuel Sancho «Orfeonismo y canto coral en Valencia (1950-1910)»⁴⁹; y la Tesis Doctoral de Aránzazu Martínez Gavara titulada *El moviment coral a la província de Castelló (1862-1980): origen, evolució i anàlisi de l'estat actual*⁵⁰, donde concreta y desgrana las diferentes etapas por las que pasó el movimiento desde su origen, hasta la época de la transición española.

Los trabajos de la *Història de la Música Catalana, Valenciana i Balear*, anteriormente citados, se hacen extensivos a Baleares; en esa *Història* debemos destacar el capítulo «El cant coral a les Illes Balears»⁵¹ de Joan Company. En 1990 Deseado Mercadal publicó el libro *El Orfeón Mahonés y sus cien años de historia*⁵².

Sobre Aragón encontramos el trabajo de María José Egido titulado «Aportaciones al origen del fenómeno coral en Aragón: Sociedad Coral La Coronilla»⁵³, que versa sobre la

⁴⁴ CUEVAS HEVIA, Carmen de las. *El Orfeón Donostiarra 1897-1997. Proyección social, cultural y educativa*. Tesis Doctoral, Universidad del País Vasco, 2000.

⁴⁵ La primera referencia en cuanto a la organización del Orfeón Durangués la encontramos el 19 de marzo de 1882. APELLA, Pablo; ZAVALA, Vicente. *Cien años del Orfeón Durangués (1882-1982)*. Ed. Mensajero, Bilbao, 1992, p. 23.

⁴⁶ GALLARDO LAUREDA, Antonio; ECHEVARRÍA SANTAMARÍA, Javier. *Sociedad Coral Orfeón Baracaldés. Crónica de sus 100 primeros años*. Ed. Sociedad Coral Orfeón Baracaldés, Bilbao, 2005.

⁴⁷ CARBONELL I GUBERNA, Jaume. «El cant coral», en AVIÑO A PÉREZ, Xosé (coord.). *Història de la música...*, vol. III, pp. 182-186. AVIÑO A PÉREZ, Xosé. «El moviment coral», en AVIÑO A PÉREZ, Xosé (coord.). *Història de la música...*, vol. IV, pp. 181-188.

⁴⁸ GALBIS LÓPEZ, Vicente. «El cant coral al País Valencià», en AVIÑO A PÉREZ, Xosé (coord.). *Història de la música...*, vol. V, pp. 109-118.

⁴⁹ SANCHO GARCÍA, Manuel. «Orfeonismo y Canto coral en Valencia (1950-1910)», en *Revista de musicología*. 2007, n° 30, pp. 103-126.

⁵⁰ MARTÍNEZ GAVARA, Aránzazu. *El moviment Coral a la província de Castelló (1862-1980): origen, evolució i anàlisi de l'estat actual*. Tesis Doctoral, Universidad Jaume I, 2016.

⁵¹ COMPANY, Joan. «El cant coral a les illes Balears», en AVIÑO A PÉREZ, Xosé (coord.). *Història de la música...*, vol. V, pp. 109-118.

⁵² MERCADAL BAGUR, Deseado. *El Orfeón Mahonés y sus cien años de historia*. Ed. Menorca, Mahon, 1990.

⁵³ EGIDO LANGARITA, María José. «Aportaciones al origen del fenómeno coral en Aragón: Sociedad Coral La Coronilla», en *Actas del IV Congreso de la Sociedad Española de Musicología*. 1997, vol. XX, n° 1, pp. 571-578.

pionera sociedad coral creada en esta comunidad; «El Orfeón Zaragozano y su emblema», de Emilio Reina⁵⁴; «Los inicios del coralismo profano altoaragonés a principios del siglo XX. El Orfeón Zaragozano, el primer orfeón Oscense y otros de la provincia de Huesca», de Salinas y Zavala⁵⁵; y *El triunfo del arte: el Orfeón de Graus, 1914-1918*, de Jorge Mur⁵⁶.

Continuando por el norte de España, en Cantabria encontramos el trabajo de Julio Arce Bueno titulado *La música en Cantabria*⁵⁷, donde reserva un apartado para tratar el movimiento coral. En 2017 Zaida Hernández publicó *Historia coral de Santander. Crisálidas (1865-1900)*⁵⁸. Este libro aborda el origen del orfeonismo en la ciudad de Santander, presentando las sociedades corales existentes durante el siglo XIX, su funcionamiento y organización. La misma autora había publicado previamente el artículo «El movimiento coral como manifestación de la cultura popular en Santander (1865-1936)»⁵⁹.

En Asturias, Luis Arrones publicó el libro *Historia coral de Asturias*⁶⁰, donde realiza un repaso por las sociedades corales de mayor relevancia en esta región. También Jorge Uría ha publicado diversos trabajos en relación con los aspectos de los orfeones asturianos, por un lado «El proceso de formación de las sociedades corales en Asturias. De los inicios de siglo a los años treinta»⁶¹; y ha coordinado la edición del libro *Asturias. Historia y memoria coral (1840-1936)*⁶², incorporando un listado de los orfeones creados en Asturias hasta 1936.

En Castilla León, además del libro de Joaquina Labajo ya comentado con anterioridad, M^a Jesús Fernández ha realizado la Tesis Doctoral *Las agrupaciones corales en la sociedad y en la educación de la provincia de León*⁶³. Esta investigación se centra en los modelos de educación vocal y dedica un apartado al estudio de las agrupaciones corales leonesas. Con relación al

⁵⁴ REINA GONZÁLEZ, Emilio. «El orfeón zaragozano y su emblema», en *Emblemata: Revista aragonesa de emblemática*. 2007, nº 13, pp. 421-436.

⁵⁵ RAMÓN SALINAS, Jorge; ZAVALA ARNAL, Carmen. «Los inicios del coralismo profano altoaragonés a principios del siglo XX. El Orfeón Zaragozano, el primer orfeón Oscense y otros de la provincia de Huesca», en *AACA Digital: Revista de la Asociación Aragonesa de Críticos de Arte*. 2017, nº 39, s.p.

⁵⁶ MUR LAENCUESTRA, Jorge. *El triunfo del arte: el Orfeón de Graus, 1914-1918*. Ayuntamiento de Graus, Graus, 2017.

⁵⁷ ARCE BUENO, Julio C. *La música en Cantabria*. Fundación Marcelino Botín, Santander, 1994.

⁵⁸ HERNÁNDEZ-ÚRCULO, Zaida. *Historia coral de Santander. Crisálidas (1865-1900)*. Ed. Centro de Estudios Montañeses, Santander, 2017.

⁵⁹ HERNÁNDEZ-ÚRCULO, Zaida. «El movimiento coral como manifestación de la cultura popular en Santander (1865-1936)», en *Visiones multidisciplinares sobre la cultura popular: actas del 5º Congreso Internacional de SELICUP*. Universidad de Castilla-La Mancha, Cuenca, 2014, pp. 150-163.

⁶⁰ ARRONES PEON, Luis. *Historia coral de Asturias*. Biblioteca Popular Asturiana, Oviedo, 1978.

⁶¹ URÍA, Jorge. «El proceso de formación de las sociedades corales en Asturias. De los inicios de siglo a los años treinta», en CARBONELL I GUBERNA, Jaume (ed.). *Els orígens de...*, pp. 179-225.

⁶² URÍA, Jorge (coord.) *Asturias. Historia y memoria coral (1840-1936)*. Federación Coral de Asturias, Oviedo, 2001.

⁶³ FERNÁNDEZ RIVERA, M^a Jesús. *Las agrupaciones corales en la sociedad y en la educación de la provincia de León*. Tesis Doctoral, Universidad de Valladolid, 2015.

Orfeón Buralés se han publicado dos trabajos: «El orfeón buralés y la música popular»⁶⁴ y *Orfeón Buralés. Cien años de historia (1893-1993)*⁶⁵, por Miguel Ángel Palacios y Domingo Ortega respectivamente.

En Andalucía Manuel Morales ha publicado los trabajos «Sociedades musicales y cantantes en Andalucía (1843-1913)»⁶⁶ y «Sociedades corales y orfeones en Málaga, 1853-1936»⁶⁷. También centrado en la provincia de Málaga, Iván Villa realizó *Aproximación a la socialización de la música coral: una perspectiva de estudio en Málaga*⁶⁸.

Completan este recorrido a través de la geografía española los artículos «La actividad orfeonística en Murcia (1867-1933): de la Sociedad Filarmónica al Orfeón Murciano Fernández Caballero», de Enrique Encabo⁶⁹; *Historia e historias del Orfeón Cacereno*, de Juan Carlos Bravo⁷⁰; «Fuentes y contenidos de la historia en Ciudad Real», de Vicente Castellanos⁷¹; y «La formación de los orfeones socialistas», de Jean-Louis Guereña⁷².

Ya centrados en el caso de Galicia debemos destacar cuatro pioneras publicaciones: de José M^a Varela Silvari «Los Orfeones en Galicia»⁷³ en 1882, donde señala las sociedades corales existentes en ese momento y ya reconoce a Pascual Veiga como el introductor de los orfeones en esta región; de Indalecio Varela Lenzano *Las sociedades Corales Gallegas*⁷⁴ en 1893, texto que rastrea el origen del movimiento en Galicia y termina exponiendo los métodos de canto más apropiados para formar a los orfeonistas gallegos; Antón Losada Diéguez escribió en 1926 un breve artículo titulado «A misión da Sociedad Coral Polifónica»⁷⁵, donde resalta

⁶⁴ PALACIOS GAROZ, Miguel Ángel. «El orfeón buralés y la música popular», en *Boletín de la Institución Fernán González*, 1993, vol. II, n^o 207, pp. 287-298.

⁶⁵ ORTEGA GUTIÉRREZ, Domingo. *El Orfeón Buralés. Cien años de historia (1893-1993)*. S.e., Burgos, 1993.

⁶⁶ MORALES MUÑOZ, Manuel. «Sociedades musicales y cantantes en Andalucía (1843-1913)», en *Bulletin d'Histoire Contemporaine de l'Espagne*. 1994, n^o 20, pp. 57-66.

⁶⁷ MORALES MUÑOZ, Manuel. «Sociedades corales y orfeones en Málaga, 1853-1936», en CARBONELL I GUBERNA, Jaume (coord.). *Els orígens de...*, pp. 119-134.

⁶⁸ VILLA DOMÍNGUEZ, Iván. *Aproximación a la socialización de la música coral: una perspectiva de estudio en Málaga*. Ediciones Si bemol, Málaga, 2009.

⁶⁹ ENCABO FERNÁNDEZ, Enrique. «La actividad orfeonística en Murcia (1867-1933): de la Sociedad Filarmónica al Orfeón Murciano Fernández Caballero», en *Nassarre. Revista Aragonesa de Musicología*. 2012, n^o 28, pp. 143-172.

⁷⁰ BRAVO GARCÍA, Juan Carlos. *Historia e historias del Orfeón Cacereno*. Ed. Orfeón Cacereno, Cáceres, 2018.

⁷¹ CASTELLANOS GÓMEZ, Vicente. «Fuentes y contenidos de la historia en Ciudad Real», en *Cuadernos de Estudios Manchegos*. 2012, n^o 37, pp. 125-140.

⁷² GUEREÑA, Jean-Louis. «La formación de los orfeones socialistas», en CARBONELL I GUBERNA, Jaume (ed.). *Els orígens de...*, pp. 83-94.

⁷³ Anexos. Documentos, prensa y correspondencia. 1.3. 1882. Artículo publicado por José María Varela Silvari sobre el estado del movimiento orfeonístico en Galicia.

⁷⁴ Anexos. Documentos, prensa y correspondencia. 1.4. 1893. Publicación realizada por Indalecio Varela Lenzano sobre los orfeones gallegos y los modelos de educación coral.

⁷⁵ LOSADA DIÉGUEZ, Antón. «A misión da Sociedad Coral Polifónica», en VALLE PÉREZ, Xosé Carlos (coord.). *Sociedad Coral Polifónica de Pontevedra: 75 aniversario da súa fundación (1925-2000)*. Deputación de Pontevedra, Pontevedra, 2000, pp. 51-52.

la importancia de la aparición de esta agrupación en Pontevedra, fundada un año antes; y José Filgueira Valverde realizó la introducción al *Cancionero Musical de Galicia* de Casto Sampedro⁷⁶, que incluye una reseña sobre las sociedades corales gallegas del último tercio del siglo XIX y principios del XX.

En la actualidad son fundamentales los trabajos realizados por Luis Costa, «El coralismo en Galicia: 1870-1930»⁷⁷ y «Coralismo, etnicidad y nacionalismo en Galicia»⁷⁸, ambos publicados en 1998. En ellos realiza una síntesis de las fuentes y cuestiones metodológicas para el estudio del orfeonismo gallego; además, establece una cronología y aporta datos sobre las sociedades corales y sus funciones. El mismo autor realizó la Tesis Doctoral titulada *La formación del pensamiento musical nacionalista en Galicia hasta 1936*⁷⁹, donde concreta las relaciones entre la música y la cuestión identitaria del movimiento galleguista y dedica un apartado a situar al coralismo en esta realidad; y el capítulo «Sociedad Coral Polifónica de Pontevedra. Unha voz na polifónica europea»⁸⁰.

Completan estos estudios los de Joaquina Labajo, «O coralismo: unha dinámica de plural significado»⁸¹, donde señala las características propias y singulares del orfeonismo gallego; y de Moncho do Orzán, «O orfeonismo e os coros galegos da Coruña na conformación do ideario musical das Irmandades da Fala», en el que rastrea la influencia del coralismo en el desarrollo del ideario galleguista⁸².

Por otra parte, debemos señalar una serie de trabajos monográficos sobre algunas sociedades corales gallegas, como *El Orfeón Unión Orensana: génesis, desarrollo y actualidad*⁸³ y *El Orfeón Unión Orensana. Un espacio de formación musical de 1887 a 1957*⁸⁴, de Enrique Bande y Luz

⁷⁶ FILGUEIRA VALVERDE, José. «Introducción y notas bibliográficas», en *Casto Sampedro. Cancionero Musical de Galicia*. Ed. Facsímil Fundación Barrié de la Maza, A Coruña, 1942, pp. 35-36.

⁷⁷ COSTA VÁZQUEZ-MARIÑO, Luis. «El coralismo en Galicia: 1870-1930», en CARBONELL I GUBERNA, Jaume (ed.). *Els orígens de...*, pp. 157-177.

⁷⁸ COSTA VÁZQUEZ-MARIÑO, Luis. «Coralismo, etnicidad y nacionalismo en Galicia», en *Cuadernos de Música Iberoamericana*. 1998, n° 6, pp. 49-63.

⁷⁹ COSTA VÁZQUEZ-MARIÑO, Luis. *La formación del pensamiento musical nacionalista en Galicia hasta 1936*. Tesis Doctoral. Universidad de Santiago de Compostela, 1999.

⁸⁰ COSTA VÁZQUEZ-MARIÑO, Luis. «Sociedad Coral Polifónica de Pontevedra. Unha voz na polifónica europea», en PINHEIRO, Ramon (ed.). *Sociedad Coral Polifónica de Pontevedra. Unha voz na polifónica europea*. Ouvirmos, Lugo, 2004, CD, s.p.

⁸¹ LABAJO VALDÉS, Joaquina. «O coralismo: unha dinámica de plural significado», en VILLANUEVA, Carlos (ed.). *Galicia fai dous mil anos...*, vol. II, pp. 293-321.

⁸² RODRÍGUEZ PALLEIRO, Ramón (Moncho do Orzán). «O orfeonismo e os coros galegos da Coruña na conformación do ideario musical das Irmandades da Fala», en FERNÁNDEZ PÉREZ-SANJULLÁN, Carme. *As Irmandades da Fala, cen anos despois*. Universidade da Coruña, A Coruña, 2016, pp. 257-268.

⁸³ BANDE, Enrique *El Orfeón Unión Orensana: génesis, desarrollo y actualidad*. Ed. Gómez y Gómez, Ourense, 1989.

⁸⁴ RODRÍGUEZ BELLO, Luz María. *El Orfeón Unión Orensana. Un espacio de formación musical de 1887 a 1957*. Deputación Provincial de Ourense, Ourense, 2007.

María Rodríguez respectivamente; y «Orfeón Lucense, de Montes» de Enrique Alvarellos⁸⁵. Áurea Rey publicó en 2008 el libro *El primer Orfeón Coruñés (1878-1882)*⁸⁶, en el que, además de concretar la trayectoria de este orfeón, incluye unas breves monografías sobre otras corales de la ciudad. Sobre el Orfeón El Eco se han realizado dos trabajos: *El Eco. Una historia de tres siglos*, de Llamas Yllá⁸⁷, donde realiza un repaso por la trayectoria de El Eco desde su origen hasta la actualidad; y *La Coral Polifónica El Eco en el cambio de milenio (1881-2011): conciertos, aniversarios, viajes y homenajes*, de Roberto Luis Moskowinch⁸⁸, este último centrado en la época en la que el autor fue presidente de la sociedad.

También señalamos otros trabajos que tratan el tema de forma transversal: *La música en Orense*, de Isidoro Guede⁸⁹; *Lugo: cien años de vida local*, de José Traperero Pardo⁹⁰; *De mi viejo carnet*, de Prudencio Landín⁹¹; *Coros y bandas de música de Vigo*, de Mariño Iglesias⁹²; *La vida musical en Santiago a finales del siglo XIX*, de María García Caballero⁹³; «A música en Mondoñedo» de Andrés García Doural y Moncho García González⁹⁴; la Tesis Doctoral de Nuria Barros *La vida musical en la ciudad de Pontevedra (1878-1903)*⁹⁵; además de estudios monográficos sobre algunos directores como Juan Montes⁹⁶, Pascual Veiga⁹⁷ o José Castro Chané⁹⁸.

Para tratar el tema de los orfeones en ultramar es fundamental el opúsculo de Varela Lenzano titulado *Los orfeones españoles en la República Argentina*⁹⁹, sobre las corales gallegas en Argentina; el trabajo de Javier Garbayo «La música en la colectividad gallega de La Habana

⁸⁵ ALVARELLOS IGLESIAS, Enrique. «Orfeón Lucense, de Montes», en *Congreso sobre Juan Montes*. Xunta de Galicia, Santiago de Compostela, 2000, pp. 137-145.

⁸⁶ REY MAJADO, Áurea. *A Coruña y la música. El primer Orfeón Coruñés (1878-1882)*. Concello de A Coruña, A Coruña, 2008.

⁸⁷ LLAMAS YLLÁ, Antonio. *El Eco. Una historia de tres siglos*. Deputación da Coruña, A Coruña, 2013.

⁸⁸ MOSKOWICH-SPIEGEL PAN, Roberto Luis. *La Coral Polifónica El Eco en el cambio de milenio (1881-2011): conciertos, aniversarios, viajes y homenajes*. Deputación da Coruña, A Coruña, 2011.

⁸⁹ GUEDE, Isidoro. *La música en Orense*. Caixa Ourense, Ourense, 1992.

⁹⁰ TRAPERERO PARDO, José. *Lugo: cien años de vida local*. Círculo de las Artes, Lugo, 1969.

⁹¹ LANDÍN, Prudencio. *De mi viejo carnet*. Deputación de Pontevedra, Pontevedra, 1999.

⁹² MARIÑO IGLESIAS, Julio Cesar. *Coros y bandas de música de Vigo*. Cardenoso, Vigo, 1994.

⁹³ GARCÍA CABALLERO, María. *La vida musical en Santiago a finales del siglo XIX*. Consorcio de Santiago, Alvarellos Editora, Santiago de Compostela, 2008.

⁹⁴ GARCÍA DOURAL, Andrés; GARCÍA GONZÁLEZ, Moncho. «A música en Mondoñedo», en línea: www.es.scribd.com/document/14663395/A-Musica-en-Mondonedo [última consulta, 17-IX-2018].

⁹⁵ BARROS PRESAS, Nuria. *La vida musical en la ciudad de Pontevedra (1878-1903)*. Tesis Doctoral, Universidad de Oviedo, 2015.

⁹⁶ VARELA DE VEGA, Juan Bautista. *Juan Montes. Un músico gallego*. Deputación da Coruña, A Coruña, 1990.

⁹⁷ LÓPEZ-ACUÑA, Fernando: «Veiga, Pascual», en *Gran Enciclopedia Galega Silverio Cañada*. El Progreso, Diario de Pontevedra, Lugo, 2003, vol. XLIII, pp. 58-62. CORA, José de. *Pascual Veiga. Fillos de Lugo*. El Progreso, Lugo, 2002.

⁹⁸ CANCELADA MONTES, Alberto; GÓMEZ ECHEMENDIA, Sixto. *Chané...*

⁹⁹ VARELA LENZANO, Indalecio. *Los orfeones españoles en la República Argentina. Su pasado, presente y porvenir*. Robles y C^a., Buenos Aires, 1901.

(1902-1936)»¹⁰⁰; el artículo «Coro Galego Brétemas e Raiolas (1953-1958)»¹⁰¹; y el libro *O inmigrante imaxinario* de Núñez Seixas¹⁰².

Aspectos metodológicos

Este trabajo plantea un estudio diacrónico sobre el orfeonismo y tiene como finalidad contribuir al conocimiento y comprensión de este movimiento y de su realidad circundante, tomando como partida los propios ámbitos de actuación políticos, culturales, sociales, etc.; sin olvidar el contexto orfeonístico español, que nos proporciona las claves para entender el caso concreto de la Sociedad El Eco. Para llevar a cabo estas estrategias se establecieron tres fases de actuación:

1- Documentación. El punto de partida de cualquier investigación lo constituye la consulta bibliográfica, tanto respecto a los orfeones como en otros ámbitos musicales e históricos, para ayudar a perfilar y a establecer un acercamiento riguroso. El estudio bibliográfico centrado en el movimiento orfeonístico en otras regiones de España ha servido para sentar unas bases sobre otras metodologías y perspectivas de estudio. Fue fundamental un acercamiento minucioso a las fuentes primarias conservadas en los diferentes archivos, tales como actas, reglamentos, fotografías, artículos de prensa, etc. Por ello, la primera fase del trabajo estuvo orientada hacia la recopilación de la información a través de la bibliografía, documentación y medios de comunicación.

2- Ordenación y estudio de la documentación. Una vez dispuestos los datos se ha realizado el tratamiento de la información, su ordenación y estudio, ya orientado hacia el proceso de redacción de la tesis. Fue en este proceso cuando nos percatamos de la necesidad de incorporar una introducción general del tema orfeonístico en España, orientado hacia su implantación en Galicia.

3- Redacción. Desde el inicio teníamos clara la disposición cronológica del discurso. Esta Tesis Doctoral se ha estructurado en dos volúmenes, de la manera que se desgana a continuación:

¹⁰⁰ GARBAYO MONTALVES, Javier. «La música en la colectividad gallega de La Habana (1902-1936)», en *O Son da Memoria. A música galega na emigración*. Consello da Cultura Galega, Santiago de Compostela, 2009.

¹⁰¹ S.a. «Coro Galego Brétemas e Raiolas (1953-1958)», en línea: www.cervantesvirtual.com [última consulta 26-XII-2018].

¹⁰² NÚÑEZ SEIXAS, Xosé Manoel. *O inmigrante imaxinario*. Universidade de Santiago de Compostela, Santiago de Compostela, 2002.

El primer volumen contiene el estudio propiamente dicho, que, a su vez, hemos dividido en dos bloques. En el primero de ellos, que se desarrolla en el primer capítulo, nos hemos centrado en la expansión del orfeonismo a lo largo de toda la geografía gallega, apuntando a quienes fueron los personajes e instituciones pioneros en su implantación. El segundo bloque aborda el caso de la Sociedad Coral Polifónica El Eco y de nuevo se encuentra subdividido en dos partes. Los capítulos dos, tres y cuatro se centran en el estudio de sociedad como organización. Aunque temporalmente no son homogéneos -abarcan diez, veinticuatro y diecisiete años, respectivamente-, su división viene establecida por los cambios significativos en el funcionamiento de la sociedad, iniciada por una primera etapa de proyección y expansión cargada de importantes viajes y éxitos; pasando por una segunda época marcada por una fuerte inestabilidad, agravada por una crisis en el modelo organizativo; y termina con la refundación del modelo coral experimentado por la sociedad. La segunda parte de este bloque es el capítulo quinto y recoge el estudio y análisis del repertorio. Hemos abordado este estudio a través de las obras más interpretadas a lo largo de esta época, para posteriormente incorporar técnicas específicas del análisis musical en las obras de origen gallego. En cuanto a la metodología de análisis, tras haber considerado otros métodos, nos hemos decantado por el modelo tripartito de Molino-Nattiez¹⁰³, en sus tres niveles: poiético, neutro y estésico.

El nivel poiético engloba el proceso de producción de la obra con relación al momento de composición. Será fundamental el aspecto biográfico del autor y la información referida al estreno o primera referencia en cuanto a la aparición de la obra en el repertorio de alguna coral, pues este dato, aunque del nivel estésico, nos ayuda a situar la obra en un periodo concreto de la producción de su autor. En este sentido debemos señalar que, en este tipo de repertorio, el aspecto estético queda solapado por el funcional, es decir, la pretensión de estas obras no era tanto compositiva como interpretativa.

El nivel neutro recoge los aspectos referidos a la propia composición. Hemos realizado un análisis formal, armónico, motivico, rítmico, textural y textual de estas obras, atendiendo a los aspectos significativos de cada una de ellas. También hemos incorporado algunos ejemplos musicales que apoyan algunas explicaciones y esquemas donde se indican elementos como la tonalidad, aire, compás y utilización del material temático. Para tener una imagen visualmente certera sobre la extensión de las obras hemos establecido, a modo de escala, que cada línea de los esquemas represente 25 compases; por otro lado, utilizaremos la notación

¹⁰³ NATTIEZ, Jean-Jacques. *Fondements d'une sémiologie de la musique*. París, 1975.

musical anglosajona para indicar las tonalidades, además, se señalarán las que sean pasajeras entre paréntesis.

El nivel estésico tiene que ver con la recepción de la obra, incluyendo, siempre que sea posible, alguna reseña realizada por algún crítico musical. Estos datos generalmente son extraídos de la hemeroteca, aunque por el carácter de las actuaciones de los orfeones, son pocos los que se han conservado.

En el segundo volumen encontramos los apéndices, donde, en primer lugar, encontramos los documentos, prensa y epistolario, organizado en relación con los capítulos de la tesis. Esta documentación se ha agrupado por temas, utilizando un código numérico empleando la siguiente disposición: la primera cifra está referida al capítulo al que hace alusión, la segunda en el orden numérico en sentido cronológico, a continuación, se señala el año de publicación. En el caso de que haya varios documentos referidos a un mismo tema se añade una tercera cifra siguiendo el mismo procedimiento.

El siguiente bloque lo forman los reglamentos de gobierno interno, los libros de actas y libros de cuentas. Estos documentos se conservan mayoritariamente en el Archivo de la Sociedad Coral Polifónica El Eco. La transcripción de toda esta documentación se ha ordenado de manera cronológica y se ha realizado siguiendo un modelo de fidelidad al original señalando los errores morfológicos con la partícula *sic*. Se ha respetado el original en casos donde resulta relevante conservar algún tipo de expresión o trato; en otros errores menos relevantes estimamos oportuno realizar el cambio directamente a la forma correcta.

Se han elaborado tres tablas que complementan las que se han incluido en el cuerpo del texto y que contienen información referida a los socios de El Eco, la ubicación de los locales donde se alojó la sociedad y la relación de agasajos y premios obtenidos a lo largo de estos años. Se han elaborado utilizando el programa *Excel*, que nos ha permitido ordenarlas y extraer sus datos para su análisis y comparación.

A continuación se han colocado las fotografías. Toda esta documentación se ha localizado mayoritariamente a través de la prensa, el Archivo de la Sociedad Coral Polifónica El Eco y otros archivos de carácter público y privado. Esta catalogación se ha realizado atendiendo a la organización según los temas; además, se ha incorporado un código establecido mediante el acrónimo de cada uno:

- Fotografías de orfeones gallegos (FOG). Recoge las fotografías de los orfeones gallegos ordenadas en relación con la tabla 1, por provincias y por localidades por orden alfabético.
- Fotografías de la Sociedad El Eco (FEE). Muestra las fotografías de la Coral El Eco, agrupadas de manera cronológica.
- Fotografías de agasajos y premios (FAP). Este apartado recoge los objetos ganados en certámenes o entregados por personajes o instituciones entusiastas de la sociedad.
- Cuños de la Sociedad El Eco (CEE). Muestra los cinco cuños recuperados tras el vaciado del archivo musical de la sociedad, además, hemos podido acotar los años en los que estuvieron en uso.
- Otras fotografías de la Sociedad El Eco (OEE). Hemos incluido un pequeño grupo de materiales relacionados con la sociedad, como posters, carnés o diplomas.
- Programas de conciertos y veladas (PCV). También se incluyen los programas de mano de algunas actuaciones realizadas por El Eco.

Durante la elaboración de la tesis hemos realizado un primer vaciado del archivo musical que posee la Sociedad Coral Polifónica El Eco. Nos hemos encontrado con un archivo vivo, que está en uso constante, lo que hace que la mayor parte de las partituras que contiene pertenezcan a la época actual; además, hemos incorporado algunas partituras que se localizaron en otros archivos. Por ello en este volumen hemos optado por incluir las fichas de las partituras correspondientes al archivo histórico, es decir, las que contendría en la época que hemos estudiado, basándonos en la normativa del *Répertoire International des Sources Musicales* (RISM)¹⁰⁴. A continuación se inserta el modelo de ficha que hemos utilizado. Es relevante resaltar que se han incluido una serie de adaptaciones, todas ellas subordinadas a las características específicas del material con el que se ha trabajado y que se ha concretado en el apartado de anexos¹⁰⁵.

¹⁰⁴ S.a. *Normas internacionales para la catalogación de fuentes musicales históricas*. RISM España. Arco Libros, Madrid, 1996.

¹⁰⁵ *Vid.* Anexos. Catálogo del archivo musical de la Sociedad Coral Polifónica El Eco. Fondo histórico.

Signatura antigua	Soporte	Cuños	
<i>Título uniforme</i>	<i>Subtítulo</i>	Fecha	
Autor música	Autor texto	Tonalidad	Páginas
Arreglista	Tamaño	Formato	
Instrumentación			
Íncipit musical y literario			
Observaciones			

Finalmente hemos incorporado una edición crítica de las veintisiete partituras más significativas del repertorio orfeonístico gallego que fueron interpretadas por El Eco, realizada por nosotros. Para ello hemos utilizado el programa de edición musical Finale. Hemos optado por incluir *Pepita* de Adolf Müller que, aunque no cumple este requisito, ha sido una de las obras más significativas de la primera etapa del orfeón.

Fuentes de la investigación

En un primer momento la localización, consulta y vaciado de los archivos se centralizó en A Coruña, ciudad en la que tiene su sede El Eco, pero poco a poco se ha ido haciendo extensiva a otras ciudades como Santiago de Compostela, Pontevedra, Ourense, Oviedo, Segovia, Madrid y Barcelona.

- En el archivo que actualmente custodia la Sociedad Coral Polifónica El Eco se ha consultado, revisado y realizado un primer vaciado del fondo musical; también hemos transcrito los libros de actas, de socios y de contabilidad; catalogado y fotografiado los premios, fotografías, programas de mano, así como otro tipo de documentación suelta que ha aparecido a lo largo de todo este proceso.
- La Biblioteca de Estudios Locais de A Coruña contiene documentación fundamental para el estudio histórico de la ciudad. Allí hemos consultado el fondo Ramiro Cartelle que conserva algunos materiales pertenecientes a El Eco y otros orfeones coruñeses, como partituras, recortes de prensa, fotografías, etc.
- En el Archivo del Antiguo Reino de Galicia, en el fondo de la Secretaría del Gobierno Civil, se ha encontrado un legajo bajo el título «Coral Orfeón Coruñés El Eco» que contiene hojas sueltas de actas de la junta directiva, nombramientos de las diferentes juntas directivas, correspondencia, hojas de cuentas, reglamentos, hojas con información de los coralistas, etc.

- En el Archivo de la Real Academia Galega se ha consultado la documentación perteneciente a los fondos Familia Pardo Bazán y Pascual Veiga. En este último se han encontrado partituras, cartas y el reglamento fundacional del Orfeón El Eco.
- En el Archivo Municipal de A Coruña se ha consultado el padrón municipal para recabar información sobre los orfeonistas, además de los legajos de actividades culturales, festejos y actos públicos, así como expedientes de subvenciones, libros de actas y la documentación referida a los fondos del Teatro Rosalía de Castro, Rey Escariz y Ángel del Castillo.
- En el Archivo Provincial de A Coruña hemos revisado la documentación sobre los expedientes de las subvenciones otorgadas por esta institución.
- En la Biblioteca de la Diputación Provincial de A Coruña se ha localizado correspondencia referida a José Castro *Chané*.
- En el Archivo Histórico Universitario Santiago de Compostela hemos consultado el fondo José Castro *Chané*, que contiene documentación personal del músico, además de otras informaciones con respecto al paso de El Eco por esta ciudad.
- En el Archivo Municipal de Betanzos hemos consultado el fondo Manuel Fernández Amor, allí depositado, que contiene información relevante sobre este director.
- En el Archivo Diocesano de Santiago y en el Archivo Municipal de Ferrol hemos localizado datos personales referidos a directores o miembros de la coral, a través de libros de actas y del padrón municipal, respectivamente.
- En el Archivo General Militar de Segovia hemos consultado la documentación referida a los músicos militares que tuvieron incidencia en la vida de El Eco.
- En el Museo de Pontevedra y la Biblioteca de la Deputación de Ourense hemos localizado fotografías y documentos de los orfeones de aquellas ciudades.
- Hemos podido localizar algunas partituras en los archivos de la Biblioteca Digital Hispánica de la Biblioteca Nacional, en la web Europea, en el Archivo del Instituto Teolóxico de Santiago de Compostela y en el fondo documental de la coral Solo Voces.
- En el fondo discográfico del Consello da Cultura Galega hemos podido consultar el disco de pizarra con la grabación sonora realizada por El Eco en 1904.
- Se han localizado dos rollos de pianola: en la Biblioteca de Catalunya de la obra *A foliada* de José Castro *Chané* y en la Biblioteca Digital Hispánica de la obra *Alborada gallega* de Pascual Veiga.

- También se han localizado materiales en los archivos privados de Alejo Amoedo, Gloria Taibo, Juan Carlos Domínguez, Rafael Fandiño Fuentes, Alvarellos Editora y Editorial Ouvirmos.

La documentación bibliográfica y hemerográfica se ha consultado de manera presencial en diversas instituciones, como la Biblioteca Municipal de A Coruña, Biblioteca Municipal de Santiago de Compostela, Biblioteca Municipal de Santander, Biblioteca de la Real Academia Galega, Biblioteca Nacional de España, Biblioteca de Catalunya, Biblioteca de la Universidad de Barcelona, Biblioteca de la Universidad de Santiago de Compostela, Biblioteca de la Universidad del País Vasco y Biblioteca de la Universidad de Oviedo.

Se ha accedido a las siguientes hemerotecas digitales: Galiciana, Europea, La Voz de Galicia, Hemeroteca Digital de la Biblioteca Nacional de España, Biblioteca de Catalunya, Biblioteca Nacional de Francia, Biblioteca Nacional Digital de Brasil, Biblioteca Virtual de Prensa Histórica del Ministerio de Cultura y Deporte y Hemeroteca Virtual de Betanzos.

Indicamos a continuación las ciento quince fuentes hemerográficas consultadas:

Prensa	
1	<i>A Monteira</i> (Lugo)
2	<i>A Nosa Terra</i> (A Coruña)
3	<i>ABC</i> (Madrid)
4	<i>Acción Coruñesa</i> (A Coruña)
5	<i>Alalá</i> (Buenos Aires)
6	<i>Álbum Literario</i> (Madrid)
7	<i>Álbum Literario. Revista Semanal de Literatura, Ciencias y Artes</i> (Ourense)
8	<i>Boletín de la Asociación Nacional de Directores de Bandas de Música Civiles</i> (Madrid)
9	<i>Boletín Musical</i> (Córdoba)
10	<i>Boletín oficial de la provincia de Cáceres</i> (Cáceres)
11	<i>Ciudad</i> (Pontevedra)
12	<i>Coruña Alegre</i> (A Coruña)
13	<i>Coruña Moderna</i> (A Coruña)
14	<i>Crónica de Badajoz</i> (Badajoz)
15	<i>Crónica de Pontevedra</i> (Pontevedra)
16	<i>Diario de Avisos de La Coruña</i> (A Coruña)
17	<i>Diario de Galicia</i> (Santiago de Compostela)
18	<i>Don Pepito</i> (A Coruña)
19	<i>El Adarve</i> (Cáceres)
20	<i>El Adelanto</i> (Pontevedra)
21	<i>El Alcance</i> (Santiago de Compostela)
22	<i>El Áncora</i> (Pontevedra)
23	<i>El Anunciador</i> (A Coruña)
24	<i>El Compostelano</i> (Santiago de Compostela)

25	<i>El Constitucional</i> (Barcelona)
26	<i>El Correo de Lugo</i> (Lugo)
27	<i>El Correo Gallego</i> (Ferrol)
28	<i>El Día</i> (Madrid)
29	<i>El Diario de Pontevedra</i> (Pontevedra)
30	<i>El Diario de Santiago</i> (Santiago de Compostela)
31	<i>El Duende</i> (A Coruña)
32	<i>El Eco de Galicia</i> (Buenos Aires)
33	<i>El Eco de Santiago</i> (Santiago de Compostela)
34	<i>El Eco de Tambo. Diario de Pontevedra</i> (Pontevedra)
35	<i>El Eco Mindoniense</i> (Mondoñedo)
36	<i>El Ejemplo</i> (A Coruña)
37	<i>El Gallego</i> (Buenos Aires)
38	<i>El Globo</i> (Madrid)
39	<i>El Heraldo de Madrid</i> (Madrid)
40	<i>El Heraldo Gallego</i> (Ourense)
41	<i>El Ideal Gallego</i> (A Coruña)
42	<i>El Imparcial</i> (Barcelona)
43	<i>El Imparcial</i> (Madrid)
44	<i>El Liberal</i> (Madrid)
45	<i>El Lucense</i> (Lugo)
46	<i>El Metrónomo</i> (Barcelona)
47	<i>El Miño</i> (Ourense)
48	<i>El Noroeste</i> (A Coruña)
49	<i>El Norte de Galicia</i> (Lugo)
50	<i>El Noticiero de Vigo</i> (Vigo)
51	<i>El Noticiero Gallego</i> (Pontevedra)
52	<i>El Noticiero. Diario de Cáceres</i> (Cáceres)
53	<i>El Obrero</i> (Ferrol)
54	<i>El Orden</i> (Badajoz)
55	<i>El Orden</i> (Pontevedra)
56	<i>El País</i> (Madrid)
57	<i>El Primitivo</i> (Buenos Aires)
58	<i>El Progreso</i> (Pontevedra)
59	<i>El Pueblo Gallego</i> (Vigo)
60	<i>El Regional. Diario de Lugo</i> (Lugo)
61	<i>El Sol</i> (Barcelona)
62	<i>El Telegrama</i> (A Coruña)
63	<i>España y América</i> (Madrid)
64	<i>Faro de Vigo</i> (Vigo)
65	<i>Follas Novas</i> (La Habana)
66	<i>Gaceta de Galicia. Diario de Santiago</i> (Santiago de Compostela)
67	<i>Galicia Moderna</i> (Pontevedra)
68	<i>Galicia Recreativa</i> (Pontevedra)
69	<i>Galicia. Revista quincenal ilustrada</i> (Madrid)
70	<i>Galicia. Revista semanal ilustrada</i> (La Habana)

71	<i>Heraldo de Galicia (La Habana)</i>
72	<i>La Actualidad</i> (Barcelona)
73	<i>La Correspondencia de España</i> (Madrid)
74	<i>La Correspondencia Gallega. Diario de Pontevedra</i> (Pontevedra)
75	<i>La Dinastía</i> (Barcelona)
76	<i>La Época</i> (Madrid)
77	<i>La España Artística</i> (Madrid)
78	<i>La Exposición</i> (Barcelona)
79	<i>La Iberia</i> (Madrid)
80	<i>La Idea Moderna</i> (Lugo)
81	<i>La Ilustración</i> (Barcelona)
82	<i>La Ilustración</i> (Madrid)
83	<i>La Ilustración Cantábrica</i> (Santander)
84	<i>La Justice</i> (París)
85	<i>La Libertad</i> (Pontevedra)
86	<i>La Lid Católica</i> (Madrid)
87	<i>La Lira</i> (A Coruña)
88	<i>La Mañana</i> (A Coruña)
89	<i>La Opinión</i> (Pontevedra)
90	<i>La Región Extremeña</i> (Badajoz)
91	<i>La Revista Popular</i> (Pontevedra)
92	<i>La Rioja</i> (La Rioja)
93	<i>La Unión Ilustrada</i> (Madrid)
94	<i>La Unión Vasco-Navarra</i> (Bilbao)
95	<i>La Vanguardia</i> (Barcelona)
96	<i>La Voz de Galicia</i> (A Coruña)
97	<i>La Voz de la Verdad</i> (Lugo)
98	<i>La Zarpa</i> (Ourense)
99	<i>Las Riberas del Eo</i> (Ribadeo)
100	<i>Le Rappel</i> (París)
101	<i>Liceo Brigantino</i> (A Coruña)
102	<i>Lo Catalanista</i> (Barcelona)
103	<i>Mondariz</i> (Madrid)
104	<i>Nueva Era</i> (Barcelona)
105	<i>Nuevo Mundo</i> (Madrid)
106	<i>O Paiç</i> (Rio de Janeiro)
107	<i>O Tío Marcos d'a Portela</i> (Ourense)
108	<i>Opinión Gallegista</i> (Buenos Aires)
109	<i>Revista de Extremadura. Ciencia y arte</i> (Cáceres)
110	<i>Revista de la Sociedad Económica de Amigos del País de Santiago</i> (Santiago de Compostela)
111	<i>Revista del Antiguo Reino de Navarra</i> (Pamplona)
112	<i>Revista del Centro Gallego</i> (Montevideo)
113	<i>Revista Gallega</i> (A Coruña)
114	<i>Revista mensual ilustrada del Auto-Aero Club de Galicia</i> (A Coruña)
115	<i>Vida Gallega</i> (Vigo)

Capítulo 1. El orfeonismo en Galicia (1862-1940)

Capítulo 1. El orfeonismo en Galicia (1862-1940)

1.1. El orfeonismo. Origen

1.1.1. Concepto

En primer lugar, realizaremos una revisión del concepto de orfeón, atendiendo a su significado en el conjunto de España a lo largo del siglo XIX y principios del XX¹⁰⁶. Teniendo en cuenta su constitución, un orfeón era una agrupación coral de voces masculinas, aunque muy puntualmente existieron orfeones femeninos¹⁰⁷. El origen de este movimiento nace asociado a fines educativos y moralizadores para la clase obrera, para proporcionar una sana ocupación y compartir un ocio común; precisamente debido a ello su funcionalidad se diversifica e incluso obtiene mayor importancia que otras connotaciones estéticas. En síntesis, un orfeón era un grupo humano de cantores amateurs, que no necesariamente debían conocer la lectura musical; su expresión radicaba en la colaboración en términos de igualdad artística, sin más jerarquía que la del director, y que poseía un fuerte carácter identitario muy localista. Además de orfeón, también existió el término sociedad coral, cuestión elucidada por Jon Bagües a raíz de la polémica entre José Anselmo Clavé y los hermanos Tolosa.

la sentencia del juez concediendo a Clavé la primacía en la creación de las Sociedades Corales, y a los hermanos Tolosa la de los Orfeones, favoreció la asimilación del concepto de Orfeón a una cierta tendencia al purismo interpretativo mientras que las Sociedades Corales presentaban un carácter más voluntarioso que efectivo.

Jon Bagües¹⁰⁸

En efecto, esto puede observarse perfectamente en el certamen musical celebrado en la Exposición Universal de Barcelona de 1888, donde se organizaron sendos concursos de orfeones y de sociedades corales. La diferencia radicaba esencialmente en que en la primera de las secciones debía realizarse una interpretación de una obra a primera vista, es decir,

¹⁰⁶ Para realizar esta síntesis se ha tomado como partida las aportaciones realizadas anteriormente por Joaquina Labajo y María Nagore. LABAJO VALDÉS, Joaquina. *Aproximación al fenómeno orfeonístico en España...*, p. 18. NAGORE FERRER, María. *La revolución coral...*, p. 18.

¹⁰⁷ Fernández Rivera adelanta esta distinción de corales femeninas. FERNÁNDEZ RIVERA, M^a Jesús. *Las agrupaciones corales en la sociedad...*, p. 233.

¹⁰⁸ BAGÜES, Jon. «El coralismo en España...», p. 177.

requería conocimientos de lenguaje musical, circunstancia que en la otra de las categorías no ocurría¹⁰⁹. Sin embargo, en este certamen observamos que en el apartado de orfeones participó la Sociedad Coral de Bilbao y en el de sociedades corales el Orfeón El Eco. Con todo, a efectos prácticos y de forma generalizada ambos términos se emplearon como sinónimos sin distinción, como señala María Nagore¹¹⁰. Partiremos de esta premisa para el desarrollo de este trabajo.

1.1.2. El nacimiento de un fenómeno

A lo largo del siglo XIX, Europa sufre una serie de transformaciones que cambiarán para siempre la vida social, política y económica. Precisamente algunos de estos elementos tuvieron una importancia crucial para la aparición y éxito del movimiento orfeonístico:

- La organización en gremios de la sociedad industrial, que favorece el desarrollo del asociacionismo¹¹¹.
- El ascenso social de una clase media urbana ansiosa por participar y crear cultura¹¹².
- El auge de los nacionalismos, donde el canto colectivo poseía un fuerte significado¹¹³.

Las primeras corales rastreadas en Europa que funcionan como precedentes al modelo orfeonístico las encontramos en el Reino Unido, un país con una larga tradición de música vocal, tanto religiosa –en la que alcanzaron gran relevancia las interpretaciones de oratorios y cantatas de Haendel– como profana –recordemos los *Gentlemen's Clubs*, locales en los que se congregaban grupos de hombres para interpretar canciones populares–. Además, el desarrollo de la Revolución Industrial favoreció la proliferación de numerosas agrupaciones corales obreras. Debemos señalar también que a principios del siglo XIX surgieron unas sociedades corales con un fuerte carácter nacionalista, que se centraban en la interpretación de un repertorio autóctono.

¹⁰⁹ *La Exposición*. 31-XII-1888, pp. 11-12.

¹¹⁰ NAGORE FERRER, María. *La revolución coral...*, pp. 17-18.

¹¹¹ POLLARD, Sydney. *La Conquista pacífica: la industrialización de Europa (1760-1970)*. Universidad de Zaragoza, Zaragoza, 1991, p. 85.

¹¹² PLANTINGA, León. *La música romántica*. Akal Música, Madrid, 2002, p. 17.

¹¹³ LABAJO VALDÉS, Joaquina. *Aproximación al fenómeno orfeonístico en España...*, pp. 23-24.

En el área alemana, la tradición luterana estimuló la creación de numerosas sociedades corales. A finales del siglo XVII encontramos ya precedentes en los *Liedertafel* (canciones de mesa), que se interpretaban en las comidas o cenas y que también presentaban especial atención al elemento local. A partir de la década de 1820 se observa un verdadero incremento de este tipo de agrupaciones, que alcanzaron un notable nivel interpretativo.

Hans Georg Nägeli desarrolló en Suiza un sistema educativo basado en el canto coral. En 1805 creó un coro mixto en el Instituto de canto de Zürich, en base a las ideas del pedagogo Pestalozzi. Este modelo rápidamente se propagó a lo largo de toda la geografía helvética. Gran parte del éxito de su pedagogía radicaba en la importancia que otorgaba al canto colectivo, utilizando obras técnicamente sencillas, precisamente debido a que la finalidad era puramente educativa.

El concepto de orfeón tal y como llega a España nace en Francia. En 1819 se estableció la formación coral en la enseñanza pública, tarea que fue encomendada a Guillaume Louis Bocquillon-Wilhem. Este músico fundó en 1829 el *Orphéon*, una asociación coral formada por hombres de todas las clases sociales. La fortaleza de este sistema pedagógico radica en la importancia que otorga al desarrollo social del país, convirtiendo las calles y plazas de las ciudades en escenario y a la propia población en intérprete. Cuatro años más tarde su metodología se impartía en todas las escuelas de Francia¹¹⁴.

1.2. El orfeonismo en España

Si hay una figura importante en la aparición de los orfeones en España, esa es la de José Anselmo Clavé, un músico que había alcanzado notable prestigio musical actuando como guitarrista en cafés y locales de recreo de Barcelona. Por este motivo, en 1845 fue llamado por un grupo de amigos para organizar y dirigir la Rondalla La Aurora. Pero sus aspiraciones iban más allá. En su periplo musical por los cafés de la ciudad, observó la decadente formación cultural de las clases obreras y decidió crear una asociación musical con el fin de otorgar una sana forma de ocio. Todo ello se materializó en la fundación de la Sociedad Coral La Fraternidad en 1850, redefinida en 1857 como Sociedad Coral Euterpe. La enseñanza musical de Clavé no implicaba el aprendizaje teórico, su máxima era el disfrute y el goce por el canto en grupo¹¹⁵, por ello, rápidamente alcanzó una fuerte expansión y

¹¹⁴ LABAJO VALDÉS, Joaquina. *Aproximación al fenómeno orfeonístico en España...*, pp. 27-33. NAGORE FERRER, María. *La revolución coral...*, pp. 23-34.

¹¹⁵ CARBONELL I GUBERNA, Jaume. *Josep Anselm Clavé i el...*, pp. 57-63.

crecimiento a lo largo de toda la geografía catalana. En 1860 decidió crear una organización federativa como instrumento coordinador y vertebrador de la red de sociedades. A partir de 1862 aparecen las primeras corales claverianas en ciudades como Castellón, Sevilla, Zaragoza, Sevilla, La Habana o Lugo¹¹⁶.

Paralelamente a la actividad de los Coros de Clavé y también en Barcelona surge el Orfeón Barcelonés, creado en 1853 por los hermanos Pedro y Juan Tolosa y formado por los alumnos de la escuela de solfeo y canto que ellos mismos regentaban. Juan Tolosa había residido en Francia, donde entró en contacto con los orfeones franceses de Bocquillon-Wilhem. Él mismo tradujo el método al castellano para su mayor difusión. En este caso, la instrucción sí incluía el aprendizaje de la lectura musical. Los coros de Tolosa también sufrieron una expansión, especialmente gracias a Francisco Vidal, responsable de la organización de gran parte de los orfeones en la zona de Lleida¹¹⁷.

Como ya hemos adelantado en las primeras líneas del capítulo, entre Clavé y Tolosa se generó una importante polémica a través de sus respectivas revistas, *El Metrónomo* y *El Orfeón Español* respectivamente, que incluso llegó a los juzgados. Los motivos de discusión eran el reconocimiento en la paternidad de la introducción del canto coral en España, la idoneidad de la enseñanza de la técnica musical, el nivel técnico de los orfeonistas y la validez del repertorio. La historia -también la más inmediata- reconocería a Clavé como el introductor del orfeonismo en España. Así es que el Orfeón Barcelonés desaparece en 1867 y su impronta no va más allá de unos pocos años; incluso a partir de 1857 realizarán su espectáculo de manera similar a la puesta en escena que ofrecía Clavé, como señala Jaume Carbonell¹¹⁸.

Pero toda la importancia que tiene el movimiento orfeonístico catalán como origen de la expansión hacia el resto de España, entra en una profunda decadencia e inactividad a mediados de la década de 1860 y durará casi treinta años. El despertar del orfeonismo en Cataluña se produjo tras la celebración de la Exposición Universal de Barcelona, en 1888. El certamen musical internacional organizado en el seno de la exposición llevó a la ciudad condal a numerosos orfeones que había realizado importantes avances en la práctica y técnicas corales. Lluís Millet y Amadeo Vives presenciaron estos conciertos y observaron la

¹¹⁶ NAGORE FERRER, María. *La revolución coral...*, p. 69-70

¹¹⁷ CARBONELL I GUBERNA, Jaume. *Josep Anselm Clavé i el...*, pp. 679-680.

¹¹⁸ *Ibid.*, pp. 653-655.

necesidad de modernizar el panorama orfeonístico catalán¹¹⁹. Con este afán de renovación, ambos crearon el Orfeó Català (1891), un coro de voces mixtas que nació bajo la pretensión de otorgar una formación musical sólida a los orfeonistas para interpretar música sinfónico-coral de compositores europeos, música religiosa y también de tradición catalana. La línea ideológica del Orfeó Català estuvo marcada por una fuerte vinculación con el movimiento nacionalista¹²⁰. A raíz de la aparición de este orfeón se vuelve a activar una fuerte presencia del orfeonismo catalán en los años sucesivos, apareciendo la Sociedad Coral Catalunya Nova (1895), organizada por Enric Morera, también de vinculación catalanista¹²¹; además, en los años noventa resurgen los Coros Clavé que ofrecían una alternativa menos política y más orientada al movimiento obrero¹²².

En la Comunidad Valenciana el orfeonismo nació en el seno de la Sociedad Económica de Amigos del País, cuando en 1850 fue contratado Pascual Pérez Gascón, organista y maestro de capilla de la catedral, para que implantara el método Wilhem en su escuela¹²³. Sin embargo, tendremos que esperar una década hasta encontrar una mayor proliferación orfeonística, como ocurre con la Sociedad Coral El Maestrazgo (1862) en Vinarós, integrada en la federación claveriana. En esta primera etapa, también tuvo incidencia el método Tolosa con la fundación del Orfeón Valenciano (1862) de Manuel Penella. En sucesivos años aparecen numerosos orfeones, aunque todos ellos contaron con una breve vida: el Orfeón Apolo (1862), Orfeón Ceciliano (1862), Orfeón Alcoyano (1862), Orfeón de Silla (*ca.* 1862), Orfeón de Torrente (*ca.* 1863), la Sociedad Coral-Instrumental Fraternidad (1864) y el Orfeón Amparo (*ca.* 1867). En 1873, proclamada la I República, Anselmo Clavé fue nombrado gobernador civil de Castellón y, a pesar de que únicamente estará cinco meses en el cargo, tendrá tiempo para organizar un orfeón en el centro socialista. Tras algún tímido intento de reanimar el espíritu orfeonístico -en 1880 con la fundación del Orfeón Crevillentí y la reaparición del Orfeón Valenciano- será a partir de 1893, debido al viaje que realiza la Asociación de Coros de Clavé a Valencia, cuando se produce un resurgimiento coral, lo que Manuel Sancho denomina la «edad dorada del coralismo valenciano»¹²⁴. En los meses inmediatamente posteriores, aparece el Orfeón Valenciano de la Vega y el Orfeón El Micalet;

¹¹⁹ ARTÍS, Pere. *El cant coral a Catalunya...*, pp. 24-28. HERNÁNDEZ GIRBAL, F. *Amadeo Vives. El músico y el hombre*. Lira, Madrid, 1971, p. 55.

¹²⁰ NARVÁEZ FERRI, Manuela. *L'Orfeó Català...*, pp. 92-106.

¹²¹ CARBONELL I GUBERNA, Jaume. «El cant coral»..., pp. 180-182. En gran parte gracias al Orfeó Català y a Catalunya Nova se consolidó *Els segadors* como himno de Cataluña. CARBONELL I GUBERNA, Jaume. «Els cors de Clavé i Els segadors...», pp. 171-188.

¹²² AVIÑO A PÉREZ, Xosé. «El moviment coral»..., pp. 176-181.

¹²³ *Ibid.*, p. 63.

¹²⁴ SANCHO GARCÍA, Manuel. «Orfeonismo y canto coral en Valencia...», pp. 103-126.

y ya en los últimos años del siglo XIX se organizan de forma más normalizada nuevos orfeones y se expanden a otras localidades como Buñuel, Beraguacil, Cabañal, Crevillent, Liria, Manises, etc.¹²⁵. Además, se creó la Asociación Coral de la Región Valenciana, en oposición a la Federación de Coros Clavé¹²⁶.

En Baleares los primeros indicios de organización orfeonística los encontramos en 1856 con la coral La Fraternidad¹²⁷. Una década más tarde aparece la Sociedad Coral Palmesana de Mallorca (1866) y el Orfeón Republicano (1867), sociedad que formaba parte de la Federación Euterpe. Sucesivamente encontramos otros orfeones, es el caso del coro de la Associació de Catòlics de Palma (1869), Orfeó Republicà de Palma (1870), Cercle d'Obrers Catòlics de Palma (1878), Orfeón El Progreso (1880) y el orfeón de la Societat Lul·liana de Porreres (1886). Como se puede comprobar en su denominación, algunos de ellos eran coros religiosos; en este sentido una de las agrupaciones más importantes fue la Capilla de Manacor (1897), fundada por Antoni Pont y Antoni Noguera i Balaguer, este último será el más importante impulsor del movimiento orfeonístico en esta región¹²⁸. A lo largo de la década de los noventa aparecen nuevas sociedades como el Orfeó de Porreres (1893), Societat Coral La Campana (1894), Orfeó Lluçmajorer (1895), Orfeó Pollencí (1897), Orfeó Mallorquí (1899), Orfeó La Protectora (1899), o la Capilla de Binissalem (1900), etc. En Menorca también tuvieron presencia los Coros Clavé. Adheridas a la federación se encontraba el Orfeó Maonès (1890) y el coro Lo Progrés de Maó¹²⁹.

En Aragón la aparición del orfeonismo se vio estimulada por el viaje que realizaron los Coros de Clavé a Zaragoza en junio de 1863. Inmediatamente aparece en aquella ciudad la sociedad La Coronilla (1863)¹³⁰. Años más tarde encontramos dos nuevos orfeones: el Orfeón de Zaragoza (1886), organizado por Ramón Retana y, tras su disolución, el Orfeón Zaragozano (1894), dirigido por Martín Mallén. Esta segunda sociedad estuvo también amparada por la federación claveriana. Será en el cambio de siglo cuando comienzan a aparecer mayor número de orfeones: el Orfeón Zaragoza (1894), que surge de una escisión del Orfeón Zaragozano; Orfeón Artístico del Casino Artístico de Zaragoza (1899); Orfeón de la Casa Provincial de Teruel (1899); el Orfeón Oscense de Huesca (1902), de filiación obrera; y el Orfeón Sariñenense (1903), entre otros¹³¹. En 1914 se fundó el Orfeón de Graus,

¹²⁵ CARBONELL I GUBERNA, Jaume. «El cant coral»..., p. 184.

¹²⁶ MARTÍNEZ GAVARA, Aránzazu. *El moviment Coral a la província de Castelló...*, p.78.

¹²⁷ MERCADAL BAGUR, Deseado. *El Orfeón Mahonès...*, pp. 16-17.

¹²⁸ COMPANY, Joan. «El cant coral a les illes Balears»..., pp. 120-122.

¹²⁹ CARBONELL I GUBERNA, Jaume. «El cant coral»..., pp. 184-185.

¹³⁰ EGIDO LANGARITA, María José. «Aportaciones al origen del fenómeno coral en Aragón...», pp. 571-578.

¹³¹ RAMÓN SALINAS, Jorge; ZAVALA ARNAL, Carmen. «Los inicios del coralismo profano...», s.p.

un gran orfeón mixto formado por doscientos coralistas, en un pueblo con una población de dos mil quinientas personas¹³².

En el País Vasco la aparición de este movimiento tiene un origen distinto al de Cataluña. Según María Nagore surge como una manifestación del espíritu del romanticismo por parte de la burguesía¹³³, como ocurre con la Sociedad Filarmónica La Pastelería (1855). Sin embargo, su desarrollo sí se corresponde con el ámbito del movimiento obrero, debido a la fuerte industrialización de esta zona, es el caso de La Armonía (1862), el Orfeón Easoense (1866) o el orfeón organizado por Eduardo Achútegui (1867), todos ellos de precedera existencia. Ya más cercanos al modelo de un orfeón típico y dirigidos por músicos profesionales encontramos el Orfeón de Obreros (1867) y el Orfeón Santa Cecilia (1868). Posteriormente aparece el Orfeón Alavés (1871) y ya a partir de la década de 1880 nuevas sociedades que muestran una mayor estabilidad, tanto en las ciudades: el caso del Orfeón de Vitoria (1880), el Orfeón Durangués (1882), Orfeón Guerniqués (*ca.* 1883), Orfeón Iparraguirre (1885), Sociedad Coral de Bilbao (1886), Sociedad Coral de San Sebastián (1886) o la Sociedad Euskalerría (1887), Orfeón Donostiarra (1897); como en localidades de menor tamaño: Eibar (*ca.* 1883), Sestao (*ca.* 1886), Elorrio (*ca.* 1890), Bermeo (1899), etc. Será entre 1890-1910 cuando encontremos la época de mayor expansión del movimiento coral en Vizcaya, nada menos que el 60% de los orfeones vizcaínos creados desde su origen hasta 1936¹³⁴.

En Navarra y La Rioja, en el primer caso se conservan datos del Orfeón Pamplonés (1865), Orfeón Ateneo Pamplonés (1881), Orfeón Santa Cecilia (1891) y Armonía en Alsasua (1899); en el segundo, encontramos a una sociedad dirigida por Luis Bañon (1879), el Orfeón Riojano (*ca.* 1890)¹³⁵, el Orfeón Logroño (*ca.* 1890)¹³⁶ o un orfeón creado en Calahorra (1905)¹³⁷.

En Cantabria el orfeonismo surge en 1865, momento en el que debuta la sección coral del Ateneo Científico, Literario y Artístico de Santander, dirigido por Adolfo Vicente Wünsch. Durante la Restauración borbónica aparece La Sirena (1875) y La Armonía (1880). Estos intentos no llegan a calar en la sociedad, por ello en 1886 algunos sectores de la burguesía reclaman al ayuntamiento el establecimiento de una escuela de música y canto. Dos

¹³² MUR LAENCUENTRA, Jorge. *El triunfo del arte: el Orfeón de Graus...*, p. 29.

¹³³ NAGORE FERRER, María. *La revolución coral...*, p. 131.

¹³⁴ *Ibid.*, pp. 127-143.

¹³⁵ *La Rioja*. 09-XI-1890, p. 2.

¹³⁶ *La Rioja*. 10-XII-1890, p. 2.

¹³⁷ LABAJO VALDÉS, Joaquina. *Aproximación al fenómeno orfeonístico en España...*, pp. 94-95.

años más tarde se organiza el Orfeón Montañés (1888) y sucesivamente el Orfeón Cantabria (ca. 1888); Orfeón Santanderino (1895); Sociedad Coral de Pescadores (1896), el primer orfeón obrero que incluso podría guardar cierta relación con los Coros de Clavé, como señala Zaida Hernández¹³⁸; el Orfeón Lareña (1892); Orfeón Torrelaveguense (1894); Orfeón Castreño de Castro Urdiales (1899); Orfeón Astillero de Santander (1899); Orfeón de Santoña (1899)¹³⁹; Orfeón Obrero de Santander (1910); Coral de Santander (1922), dirigida por Ramón Sáez de Adana; Coral de Torrelavega (1923), esta última con formación de coro mixto. A partir de 1924 aparecen corales en poblaciones de menor tamaño como Camargo, Astillero y Cabezón de la Sal. Ese mismo año se organizan los Coros Montañeses, unos coros folclóricos que se vestían con la indumentaria tradicional pasiega y cantaban canciones tradicionales¹⁴⁰.

En Asturias el movimiento obrero tuvo un importante influjo en el desarrollo de la actividad orfeonística; aunque existieron corales en el entorno de la sociedad burguesa, éstas fueron una minoría¹⁴¹. De forma pionera localizamos en Gijón la sociedad La Armonía (1875). En 1880 la actividad orfeonística comienza a aparecer con cierta timidez: Orfeón de la Agrupación Católica en Mieres (1880), La Castalia de Oviedo (1880), La Clave en Gijón (1881), Orfeón de Gijón (1882), Orfeón Ovetense (1887), Asociación Coral e Instrumental Ovetense (1887) y Orfeón de Mieres (1888). Ya en la década de 1890 encontramos el Orfeón Gijonés, el Orfeón de Trubia y el Orfeón del Ateneo Casino Obrero. A partir de 1898 la organización de orfeones tiene una presencia más activa, de modo que hasta 1913 se crean hasta treinta y siete sociedades, las cuales constituyen casi el 50% de las contabilizadas desde su origen hasta la Guerra Civil. En 1905 se trata de impulsar una organización federativa asturiana, sin embargo, no llegó a arraigar¹⁴².

Los primeros orfeones de Castilla y León datan de la década de 1880, como es el caso del Orfeón Vasco-Navarro de Valladolid (ca. 1880); Sociedad Coral de Palencia (ca. 1882); Asociación Coral de Astorga (1882); Orfeón Santa Cecilia de Burgos (1884), del cual surge años más tarde el Orfeón Bungalés (1893), dirigido por José Garay, donde algunos orfeonistas formaban parte del Círculo Católico de Obreros¹⁴³. En León encontramos el Coro del Círculo de Obreros Católicos (1886), dirigido por el José Areal y también el coro de alumnos del

¹³⁸ HERNÁNDEZ-ÚRCULO, Zaida. *Historia coral de Santander...*, p. 188.

¹³⁹ LABAJO VALDÉS, Joaquina. *Aproximación al fenómeno orfeonístico en España...*, p. 83.

¹⁴⁰ ARCE, Ramón. «La música en Cantabria»..., pp. 203-205.

¹⁴¹ URÍA, Jorge (coord.) *Asturias. Historia y memoria coral...*, p. 53.

¹⁴² URÍA, Jorge. «El proceso de formación de las sociedades corales en Asturias. De los inicios de siglo a los años treinta», en CARBONELL I GUBERNA, Jaume (ed.). *Els orígens de...*, pp. 201-243.

¹⁴³ ORTEGA GUTIÉRREZ, Domingo. *El Orfeón Bungalés...*, pp. 49-85.

Centro Musical (1888), a las órdenes del maestro de capilla de la catedral. Durante la siguiente década aparecen los orfeones castellanos más representativos: el coro de alumnos del Hospicio (1890), Orfeón Vasco-Navarro (1891), Orfeón Pinciano en Valladolid (1892), Orfeón Salamanca (1892), Orfeón La Aurora de Salamanca (1899), Orfeón La Aurora de Astorga (1899) y Orfeón Castilla (1899)¹⁴⁴, este último en una escisión del Orfeón Pinciano. En los primeros años del siglo XX el orfeonismo se expande y aparece el Orfeón Socialista de Valladolid (1901), Orfeón Benavente (1903), Orfeón Socialista de Barruelo (1904), Orfeón Socialista en Medina del Campo (1904), Orfeón Socialista de Zamora (1904), Orfeón Tudelano en Tudela de Duero (*ca.* 1905) y el Orfeón El Duero (1904)¹⁴⁵. Una de las agrupaciones más longevas existentes en España es el Orfeón Leonés (1927), perteneciente al Círculo de Obreros Católicos, aunque existen indicios de que podría remontarse a 1886, según Fernández Rivera¹⁴⁶.

En Extremadura la primera coral data de la década de 1880, se trata del Orfeón de Fregenal de la Sierra (*ca.* 1885), perteneciente a una sociedad de recreo¹⁴⁷. En 1890 el Ayuntamiento de Badajoz organiza y ampara un orfeón, a las órdenes de Francisco Hermida¹⁴⁸. Posteriormente en la localidad de Barcarrota se constituye el Orfeón Barcarroteños (1894)¹⁴⁹. En el siglo XX encontramos nuevas agrupaciones, como el Orfeón Pacense (1900)¹⁵⁰, el Orfeón de Artesanos (1900)¹⁵¹, Orfeón Obrero en Cáceres (1903)¹⁵², Orfeón de la Cruz Roja (1903)¹⁵³, Orfeón Cacereño (1903)¹⁵⁴ y Orfeón de Badajoz (1903)¹⁵⁵.

La actividad coral en Madrid se inicia en la década de 1860 con La Aurora Orfeónica (1863). Su denominación sugeriría que podría pertenecer al movimiento claveriano, sin embargo, según María Nagore esta relación no estaría tan clara al estar formado por jóvenes aficionados de clase alta¹⁵⁶. Sucesivamente aparece el Orfeón Artístico Matritense (1864), el Orfeón Normal (1879), Orfeón del Círculo Vasco-Navarro (1882), Orfeón del Centro Gallego de Madrid (1882), Orfeón de Madrid (1892) y Orfeón Eco de Madrid (1899). Ya en

¹⁴⁴ LABAJO VALDÉS, Joaquina. *Aproximación al fenómeno orfeonístico en España...*, p. 197.

¹⁴⁵ *Ibid.*, pp. 83-84.

¹⁴⁶ FERNÁNDEZ RIVERA, M^a Jesús. «Las agrupaciones corales...», p. 352.

¹⁴⁷ *Crónica de Badajoz*. 21-II-1885, p. 2.

¹⁴⁸ *El Orden* (Badajoz). 15-VI-1890, p. 3.

¹⁴⁹ *La Región Extremeña*. 14-I-1894, p. 2.

¹⁵⁰ *La Región Extremeña*. 28-X-1900, p. 2.

¹⁵¹ *Revista de Extremadura. Ciencia y arte*. XI-1900, p. 56.

¹⁵² *El Adarve*. 20-V-1903, p. 2.

¹⁵³ *Boletín oficial de la provincia de Cáceres*. 06-III-1903, p. 2.

¹⁵⁴ BRAVO GARCÍA, Juan Carlos. *Historia e historias...*, pp. 13-17.

¹⁵⁵ *El Noticiero. Diario de Cáceres*. 29-V-1903, p. 2.

¹⁵⁶ NAGORE FERRER, María. *La revolución coral...*, p. 71.

los primeros años del siglo XX se organiza el Orfeón Socialista (1900)¹⁵⁷, El Eco de Aranjuez (1905) y el Orfeón España (1905), entre otros¹⁵⁸.

En Castilla la Mancha el orfeonismo apareció de forma tardía con respecto a otras comunidades. En 1880 encontramos el Orfeón de Toledo, pero no será hasta el cambio de siglo cuando el florecimiento de corales se manifieste con mayor presencia: el Orfeón Santa Cecilia de Puertollano (1899); en Toledo encontramos la Coral de Toledo (1905) y la Sociedad Sagrario (1905); en Ciudad Real, en los primeros años del siglo XX, un orfeón dirigido por Cándido Oriol y años más tarde otro dirigido por Cristóbal Ruyra (1924); en Albacete encontramos el Orfeón Albacetense (*ca.* 1920)¹⁵⁹; y en Ciudad Real el Orfeón Manchego (1929)¹⁶⁰.

Por su parte, en Murcia los primeros orfeones fueron el orfeón infantil Leandrino-Cartaginés (1864) y el que conformaba la sección de canto de la Sociedad Filarmónica de Murcia (1867). Ya en la década de los noventa aparecen el Orfeón del Círculo Católico de Obreros (1892), Orfeón de Cartagena (1892), Orfeón Ilicitano (1896), Orfeón de Almoradí (1897), Orfeón de Cehegín (1899), Orfeón del Seminario de San Fulgencio, Schola Cantorum del Colegio de San José y el orfeón femenino de la Asociación de Señoras para la Acción Católico-Social. En 1901 los Coros de Clavé realizaron un viaje a Murcia, esto actuó como desencadenante para que tan solo un mes más tarde, el músico Antonio Ramírez, iniciara las clases de canto para la formación de un orfeón. Ese mismo año se presenta el Orfeón Murciano y posteriormente encontramos también el Orfeón de Águilas (1903) y La Unión (1904)¹⁶¹.

En Andalucía al igual que ocurre en Barcelona y en Valencia se implantó el Método Wilhem de forma temprana. En 1851 el músico aficionado Bernardo Darhan establece esta enseñanza en la escuela musical en Cádiz¹⁶². Sin embargo, tendremos que esperar hasta la década de 1860 para que comiencen a florecer los orfeones de manera normalizada -aunque todos ellos de corta vida- como ocurre con la sociedad malagueña La Estrella (1863), un coro obrero de carácter republicano similar a los Coros Clavé¹⁶³; la Sociedad Coral de San Felipe (1863), de carácter religioso; el orfeón obrero La Unión (1864); y Sociedad Pastoril la Aurora

¹⁵⁷ GUEREÑA, Jean-Louis. «La formación de los orfeones socialistas», en CARBONELL I GUBERNA, Jaume (ed.). *Els orígens de...*, p. 86.

¹⁵⁸ LABAJO VALDÉS, Joaquina. *Aproximación al fenómeno orfeonístico en España...*, p. 94.

¹⁵⁹ *Ibid.*, p. 84.

¹⁶⁰ CASTELLANOS GÓMEZ, Vicente. «Fuentes y contenidos de la historia...», pp. 125-140.

¹⁶¹ ENCABO FERNÁNDEZ, Enrique. «La actividad orfeonística en Murcia...», pp. 143-172.

¹⁶² NAGORE FERRER, María. *La revolución coral...*, p. 63.

¹⁶³ MORALES MUÑOZ, Manuel. «Sociedades musicales y cantantes en Andalucía...», p. 57.

María (1865), etc. En plena Restauración borbónica aparecen orfeones que presentan mayor continuidad. Algunos ejemplos son el Orfeón Granadino (1879), Sociedad Coral Portuense de Puertollano (*ca.* 1879), Unión Artístico-Musical de Córdoba (1882), Unión Coral Malagueña (1887), un orfeón obrero en la Sociedad Filarmónica de Málaga, Orfeón Jerezano (1899) y el Coro de Obreros de Málaga (1906). Ya a partir de 1910 la creación de orfeones se produce más asiduamente: Orfeón Obrero de Málaga (1912), Orfeón Lloréns en Málaga (1912) o la Sociedad Coral de Málaga (1913), entre otros¹⁶⁴.

Finalmente, en las Islas Canarias la sociedad La Filarmónica de Las Palmas organiza un orfeón en 1882 y ya en 1899 aparecen nuevas corales como el Orfeón Iriarte, Orfeón de Santa Cecilia, Orfeón de la Sociedad Filarmónica de Santa Cruz de Tenerife y la Sociedad Filarmónica de Güímar¹⁶⁵.

1.3. El caso de Galicia

Como primer paso para abordar el origen y desarrollo del orfeonismo en Galicia hemos realizado un exhaustivo vaciado de documentación con el fin de establecer una base de datos fiable de todas las sociedades corales gallegas organizadas desde su origen hasta 1940, año de cierre de este estudio. Esta tabla constituye un primer acercamiento al estado del orfeonismo gallego, toma como punto de partida el trabajo *Aproximación al fenómeno orfeonístico en España (Valladolid 1890-1923)* publicado por Joaquina Labajo¹⁶⁶, y extiende el artículo «Los orfeones en Galicia (1862-1940)»¹⁶⁷, que hemos publicado durante la elaboración de la Tesis Doctoral. Tras esta primera fase, se han contabilizado ciento sesenta y cinco orfeones a lo largo de toda la geografía gallega y treinta y uno en la diáspora por las comunidades emigrantes. Coincidiendo con María Nagore, no hemos considerado oportuno incluir las agrupaciones creadas con motivo de alguna festividad o celebración específica y que por ello no mantienen continuidad organizativa¹⁶⁸, tampoco entran en este estudio las capillas musicales religiosas ni la categoría de coros gallegos. Respecto a este último caso aclara Luis Costa:

su repertorio, tomado directamente del mundo tradicional, modelos interpretativos y función socio-cultural, poco tienen que ver con los orfeones, frente a los que se presentan como una reacción de cuño

¹⁶⁴ MORALES MUÑOZ, Manuel. «Sociedades corales y orfeones en Málaga...», en CARBONELL I GUBERNA, Jaume (coord.). *Els orígens de...*, pp. 119-134.

¹⁶⁵ LABAJO VALDÉS, Joaquina. *Aproximación al fenómeno orfeonístico en España...*, p. 83.

¹⁶⁶ *Ibid.*, pp. 92-94.

¹⁶⁷ CANCELA MONTES, Alberto. «Los orfeones en Galicia...», pp. 171-179.

¹⁶⁸ NAGORE FERRER, María. *La revolución coral...*, p. 18.

purista, y para los que, el vínculo con la música tradicional, se convierte en la dimensión definitoria más específica.

Luis Costa¹⁶⁹

Aclararemos que los datos obtenidos en este estudio de ninguna manera poseen carácter definitivo, debido a las dificultades que emergen a la hora de verificar o localizar las fuentes. Precisamente por ello, señalaremos una serie de concreciones que deben ser tomadas en consideración para su comprensión.

- La mayor parte de la información se ha extraído de la prensa. Existen grandes lagunas documentales en Galicia, comunidad con la población dispersa en muchos núcleos rurales y urbanos de pequeño tamaño, lo cual impide la certificación de algunos datos y el conocimiento de otros.
- Los orfeones eran agrupaciones constituidas por músicos aficionados, por que pertenecen al ámbito de la educación no oficial, dificultando la conservación de algún tipo de registro y documentación.
- Muchos de estos orfeones poseían un carácter efímero, esto complica la tarea de identificación y catalogación.
- Algunas sociedades aparecen con distintas denominaciones, por ejemplo, el Orfeón Valverde lo encontramos como Orfeón Compostelano, o el Orfeón Curros Enríquez como el Orfeón Celanovense, pues el carácter localista de estas sociedades contribuye a su designación bajo su gentilicio.

Para realizar este catálogo se han seguido diversos niveles de clasificación. En primer lugar, se ha atendido a una organización provincial, a continuación, en cuanto a la población por orden alfabético y después cronológicamente según la fundación de las sociedades o en su defecto la primera noticia de su existencia. Se incluyen también las referencias bibliográficas o hemerográficas, así como información sobre los directores y años en que estuvieron al frente de los orfeones.

¹⁶⁹ COSTA VÁZQUEZ-MARIÑO, Luis. «El coralismo en Galicia: 1870-1930», en CARBONELL I GUBERNA, Jaume (coord.). *Els orígens de...*, p. 162.

Provincia	Nº	Orfeones gallegos	Localidad	Fundación	Primera noticia	Directores	Referencia
A Coruña	1	Orfeón Fraternidad Juvenil	A Coruña	1864 <i>ca.</i>		Teobaldo Ruiz (<i>ca.</i> 1864) Pascual Veiga	TETTAMANCY GASTÓN, Francisco. <i>Apuntes para la historia comercial de La Coruña</i> . Tip. El Noroeste de J. Fernández García, A Coruña, 1900, pp. 214-217.
	2	Orfeón del Circo de Artesanos	A Coruña		1874	Felipe Bascuas (1878) Canuto Berea José Baldomir (1894)	ESTRADA CATOIRA, Félix. <i>Contribución a la Historia de La Coruña: La Reunión Recreativa e Instructiva de Artesanos en sus ochenta y tres años de vida de actuación</i> . El Ideal Gallego, A Coruña, 1930, p. 95.
	3	Orfeón Bretón de los Herreros	A Coruña	1874		Francisco Echave (1874) Martín Fayes (1877)	<i>El Diario de Santiago</i> . 31-X-1874, pp. 2-3.
	4	Orfeón de la Sociedad Gimnasio y Esgrima	A Coruña	1875 <i>ca.</i>		Francisco G. Oliva	TETTAMANCY GASTÓN, Francisco. <i>Apuntes para la historia comercial...</i> , pp. 214-217.
	5	Orfeón del Liceo Brigantino	A Coruña	1877		Pascual Veiga (1877-1878/1880-1881) Martín Fayes (1878) Manuel Chaves (<i>ca.</i> 1878) Joaquín Martí (1881) José Baldomir (1892)	REY MAJADO, Áurea. <i>A Coruña y la música...</i> , pp. 196-198.
	6	Orfeón Coruñés	A Coruña	1878		Pascual Veiga (1878-1880) José Castro <i>Chané</i> (1880-1886)	<i>Ibid.</i> , p. 193.
	7	Orfeón El Eco	A Coruña	1882		Pascual Veiga (1882-1886) José Castro <i>Chané</i> (1886-1893) José Baldomir (1894/1897/1900) Constante Suárez <i>Chané</i> (1902-1905) Manuel Sánchez Yáñez (1906-1908/1910-1911/1915-1924) Mauricio Farto Parra (1908-1910)	<i>Vid.</i> Capítulo 2. El Orfeón El Eco. Un nuevo proyecto orfeonístico (1882-1886)

					José Edreira (1909/1911-1914) Eugenio Barrero Muñoz (1925-1928) Modesto Rebollo Pata (1928-1931) Manuel Fernández Amor (1931-1944)	
8	La Azucena	A Coruña		1882		REY MAJADO, Áurea. <i>A Coruña y la música...</i> , pp. 195-196.
9	Orfeón Coruñés N° 4	A Coruña		1889	Pascual Veiga (1889-1891) Augusto Veiga (1891)	<i>Íbid.</i> , pp. 204-205.
10	Coro de las Hijas de María	A Coruña		1891 ca.	José Castro <i>Chané</i> (ca. 1891-1892) José Baldomir (1895)	CANCELA MONTES, Alberto; GÓMEZ ECHEMENDIA, Sixto. <i>Chané...</i> , pp. 64-65.
10	Orfeón de la Sociedad Círculo de la Ciudad Alta	A Coruña		1892	Cesar Iglesias (1892)	<i>La Voz de Galicia</i> . 08-12-1892, p. 2.
11	Orfeón San José	A Coruña		1905	Antonio Pérez (1905)	<i>La Voz de Galicia</i> . 21-03-1905, p. 1.
12	La Aurora	A Coruña		1905	José Edreira (1905-1907/1909) Ricardo Dorado (1908-1909) Manuel Sánchez Yáñez (1909)	<i>La Voz de Galicia</i> . 11-VI-1905, p. 2.
13	Orfeón Infantil Coros Gallegos	A Coruña		1905	José Sánchez Porto (1906-ca. 1910)	<i>La Voz de Galicia</i> . 18-II-1906, pp. 1-2.
14	Orfeón Artístico	A Coruña		1910	José Edreira (1910)	<i>La Voz de Galicia</i> . 11-IX-1910, p. 1.
15	Galicia Artística	A Coruña		1913	José Edreira (1913)	<i>La Voz de Galicia</i> . 12-II-1913, p. 2.
16	Orfeón del Apostolado de las Doctrinas Sociales y Escuelas Nocturnas de Obreros	A Coruña		1916	José Sánchez Porto (1916)	<i>La Voz de Galicia</i> . 06-I-1916, p. 1.
18	Orfeón Nova Galicia	A Coruña		1919	José Edreira (1919)	<i>El Ideal Gallego</i> . 02-III-1919, p. 4.
19	Orfeón Brigantino	Betanzos		1880	Joaquín Martí (1881)	<i>El Gallego</i> . 18-IV-1880, p. 7.

20	Orfeón Eslava	Betanzos	1881		<i>Gaceta de Galicia. Diario de Santiago.</i> 04-VIII-1881, p. 2.
21	Orfeón Gayare	Betanzos	1884	Severiano Manteiga (1884)	<i>Gaceta de Galicia. Diario de Santiago.</i> 04-I-1884, p. 3.
22	Orfeón Eslava N° 3	Betanzos	1890	Yáñez	<i>El Correo Gallego.</i> 15-VI-1890, p. 2.
23	Orfeón Ferrolano	Ferrol	1879	Adolfo Rodríguez (1879)	<i>El Correo Gallego.</i> 15-I-1879, p. 2.
24	El Arte	Ferrol	1889	Francisco G. Oliva (1889-1891) Adolfo Berges (1891) Prudencio Piñeiro (1892)	<i>La Voz de Galicia.</i> 18-XII-1889, p. 1.
25	Orfeón del Círculo Católico de Obreros	Ferrol	1896	Aureliano San José (1897) Manuel Pérez (1913)	<i>El Correo Gallego.</i> 10-IX-1896, p. 1.
26	Unión Artística	Ferrol	1906	Perfecto López (1906)	<i>El Correo Gallego.</i> 24-X-1906, p. 1.
27	Orfeón ¡Galicia Despierta!	Ferrol	1908	José Bretóns (1908)	<i>El Correo Gallego.</i> 01-I-1909, p. 2.
28	Orfeón Juventud Socialista	Ferrol	1936		<i>El Obrero.</i> 18-IV-1936, p. 3.
29	Orfeón Adelante	Noia	1887		<i>Crónica de Pontevedra.</i> 23-IV-1887, p. 2.
30	Aurora Noyesa	Noia	1909	Felipe Paz Carbajal (1909-1918)	<i>La Voz de Galicia.</i> 14-III-1915, p. 2.
31	Agrupación Artística Musical	Noia	1928		<i>El Pueblo Gallego.</i> 25-VIII-1928, p. 11.
32	Sociedad Coral de Ortigueira	Ortigueira	1882		LABAJO VALDÉS, Joaquina. <i>Aproximación al fenómeno orfeonístico en España...</i> , p. 93.
33	[Desconocido]	Ortigueira	1884	Castiñeiras (1884)	<i>El Eco de Galicia.</i> 09-III-1884, p. 5.
34	Orfeón Apolo	Ortigueira	1885		<i>El Eco de Galicia.</i> 18-I-1885, p. 4.
35	Orfeón Macías	Padrón	1890		<i>La Voz de Galicia.</i> 11-VI-1890, p. 1.
36	Orfeón de Padrón	Padrón	1914		<i>El Eco de Galicia.</i> 27-VIII-1914, p. 2.
37	[Desconocido]	Pontedeume	1907	Augusto Veiga (1907)	<i>La Voz de Galicia.</i> 01-II-1907, p. 2.
38	Orfeón Santiagués	Santiago	1878	Manuel Valverde y Eduardo Dorado (1878) Bernardo del Río (1933)	GARCÍA CABALLERO, María. <i>La vida musical en Santiago...</i> , pp. 312-313.

				Manuel Soler (1933)	
39	Orfeón Compostelano	Santiago	1879	Manuel Valverde (1879) Hilario Courtier (1880) Juan Rey Hortas (1880)	<i>Íbid.</i> , pp. 313-316.
40	Orfeón Eslava	Santiago	1879	Santiago Tafall (1879)	<i>Íbid.</i> , pp. 326-327.
41	El Gallego	Santiago	1880	Manuel Valverde (1880-1881)	<i>Íbid.</i> , pp. 316-317.
42	Unión Artística Compostelana	Santiago	1881	Manuel Valverde (1881/1924) Antonio García Jiménez (1901-ca. 1903) Ladislao Suárez Barbeira (ca. 1903-1920) Bernardo del Río (1932) Manuel Soler (1933)	<i>Íbid.</i> , pp. 317-318.
43	Orfeón Escolar	Santiago	1882	Gonzalo V. Iglesias (1882)	<i>La Voz de Galicia</i> . 24-XI-1882, p. 1.
44	Estrella Compostelana	Santiago	1883	Jesús García (1883) Nestor Pardo (1883)	GARCÍA CABALLERO, María. <i>La vida musical en Santiago...</i> , p. 327.
45	Orfeón Valverde	Santiago	1885	Manuel Valverde (1885)	<i>Íbid.</i> , pp. 318-326.
46	Orfeón Gayarre	Santiago	1889		<i>El Eco de Galicia</i> . 13-VII-1889, p. 3.
47	[Desconocido]	Santiago	1889		GARCÍA CABALLERO, María. <i>La vida musical en Santiago...</i> , p. 330.
48	Orfeón Infantil	Santiago	1889		<i>Gaceta de Galicia. Diario de Santiago</i> . 16-XI-1889, 3.
49	Orfeón de Juan Cabanas	Santiago	1890	Juan Cabanas (1890)	GARCÍA CABALLERO, María. <i>La vida musical en Santiago...</i> , p. 327.
50	Orfeón Está Bien	Santiago	1892	Álvaro Soto (1892)	<i>Íbid.</i> , pp. 327-328.
51	Orfeón La Lira	Santiago	1892	Ladislao Suárez (1892)	<i>Íbid.</i> , p. 328.
52	Orfeón del Seminario	Santiago	1893	Santiago Tafall (1893) Vázquez Vales (1909) Manuel Fernández Alonso (1909)	CANCELA MONTES, Beatriz. <i>Santiago Tafall. Un músico en los albores del galleguismo</i> . Consorcio de Santiago, Alvarellos Editora, Santiago de Compostela, 2010, pp. 55-56.
53	Orfeón Escolar	Santiago	1895	Manuel Valverde (1895)	<i>La Voz de Galicia</i> . 19-X-1895, p. 1.

	54	Orfeón Regional Compostelano	Santiago	1896	Álvaro Soto (1896)	GARCÍA CABALLERO, María. <i>La vida musical en Santiago...</i> , p. 329.
	55	Orfeón del Círculo Católico de Obreros	Santiago	1896	Manuel Valverde (1902- <i>ca.</i> 1904) Ladislao Suárez Barbeira (1905)	<i>Íbid.</i> , pp. 329-330.
	56	Orfeón Vasco-Navarro	Santiago	1897	Luis Taibo García (1897- <i>ca.</i> 1903)	<i>Íbid.</i> , p. 330.
	57	Orfeón del Patronato de los Luises	Santiago	1910	José Gómez <i>Curros</i> (1912)	<i>La Correspondencia Gallega. Diario de Pontevedra.</i> 21-II-1910, p. 1.
	58	Orfeón Juventud Antoniana	Santiago	1916		FREITAS DE TORRES, Leslie. <i>José Gómez Veiga «Curros» (1864-1946): Un icono del patrimonio musical compostelano.</i> Tesis Doctoral. Universidad de Oviedo, 2017, p. 209.
	59	Orfeón Juventud Católica	Santiago	1917	Eugenio Barrero Muñoz (1917)	<i>La Voz de Galicia.</i> 06-I-1917, p. 2.
	60	Orfeón de la Escuela Normal	Santiago	1928	Manuel Soler (1933)	<i>El Compostelano.</i> 12-III-1928, p. 3.
	61	Orfeón de la Escuela Nocturna de Obreros	Santiago	1934	José Gómez <i>Curros</i> (1934)	FREITAS DE TORRES, Leslie. <i>José Gómez Veiga...</i> , p. 211.
	62	Coral Polifónica	Santiago	1935	Ángel Gutiérrez Cabeza (1936- <i>ca.</i> 1941)	<i>El Correo Gallego.</i> 08-VII-1936, p. 2.
Lugo	63	Orfeón Fonsagrada	A Fonsagrada	1928		<i>El Correo de Galicia.</i> 13-X-1929, p. 10.
	64	Unión Guitirecense	Guitiriz	1917		<i>La Voz de Galicia.</i> 04-III-1917, pp. 1-2. Anexos. Documentos, prensa y correspondencia. 1.2. 1862. Carta enviada por José Piqué el 29 de noviembre de 1862 y contestación de José Anselmo Clavé.
	65	Sociedad Coral Euterpe	Lugo	1862	José Piqué (1862)	
	66	Orfeón Gallego	Lugo	1879	Juan Montes (1879-1899) José M ^a Carracedo Vilanova (1899/1906-1911) Martí (1903) Luis Junquera (1911-1924) Francisco Tapiés (1924-1927) José Vázquez (1927)	VARELA DE VEGA, Juan Bautista. <i>Juan Montes...</i> , p. 211.

				Manuel Mayandía (1931)	
67	Orfeón Infantil	Lugo	1880	José M ^a Carracedo (1880/1890) Juan Serrano	ALVARELLOS IGLESIAS, Enrique. «Orfeón Lucense...», p. 142
68	El Iris	Lugo	1880		<i>Íbid.</i> , p. 142
69	Orfeón Obrero	Lugo	1880	Juan Serrano (1903)	<i>Íbid.</i> , p. 142
70	Orfeón del Círculo de las Artes	Lugo	1902		<i>La Idea Moderna</i> . 11-IV-1902, p. 3.
71	Orfeón Juventud Antoniana	Lugo	1910		<i>La Correspondencia Gallega. Diario de Pontevedra</i> . 19-IV-1910, p. 2.
72	Coral Polifónica	Lugo	1932	Manuel Sariñera (1932) Manuel Mayandía (1934)	<i>El Pueblo Gallego</i> . 05-X-1932, p. 8
73	Sociedad Coral Pacheco	Mondoñedo	1881	Enrique Fernández de Parga (1881-83) Ramón Teijeiro Ángel Rodríguez Gómez (1884/1886) Enrique Teijeiro Alonso (1895) Cesar González Seco (1904/1909)	GARCÍA DOURAL, Andrés; GARCÍA GONZÁLEZ, Moncho. «A música en Mondoñedo»..., s.p.
74	Orfeón Obrero	Mondoñedo	1907	Ángel Rodríguez Gómez (1907)	<i>El Norte de Galicia</i> . 03-VI-1907, p. 1.
75	Orfeón Veiga	Mondoñedo	1908	José Castañeda Jurado (1912/1913)	GARCÍA DOURAL, Andrés; GARCÍA GONZÁLEZ, Moncho. «A música en Mondoñedo»..., s.p.
76	Sociedad Coral Brisas del Masma	Mondoñedo	1916	Antonio Teijeiro Prieto (1916) Ildefonso Insua Pedrosa	<i>Íbid.</i>
77	Coral Mindoniense	Mondoñedo	1939	Manuel Pérez Fanego (1939)	<i>Íbid.</i>
78	Sociedad Coral Armonía	Monforte	1896		<i>Gaceta de Galicia. Diario de Santiago</i> . 17-IV-1896, p. 2.
79	El Eco Monfortino	Monforte	1894		<i>El Eco de Galicia</i> . 06-VII-1894, p. 3.
80	El Iris	Monforte	1905		<i>La Voz de Galicia</i> . 15-IV-1905, p. 2.

	81	Agrupación Artística Musical	Monforte	1932		<i>El Pueblo Gallego</i> . 04-XII-1932, p. 12.
	82	[Desconocido]	Ribadeo	1882	Parra (1888)	<i>El Lucense</i> . 09-IV-1888, p. 3.
	83	Orfeón Ribadense	Ribadeo	1889	Manuel Sánchez Yáñez (1891) Baldomero Latorre (1910)	<i>La Voz de Galicia</i> . 03-XII-1889, p. 2.
	84	Orfeón Obrero	Ribadeo	1936	Leonardo F. Reinante (1936)	<i>Las Riberas del Eo</i> . 02-V-1936, p. 6.
	85	Orfeón Gayarre	Sarria	1890	Lliteras y Román Freijo (1890)	<i>El Regional. Diario de Lugo</i> . 04-XI-1890, p. 2.
	86	Orfeón de Taboada	Taboada	1926		<i>El Pueblo Gallego</i> . 29-VI-1926, p. 14.
	87	Orfeón Villalvés	Vilalba	1882	Santiago Mato Vizoso (1882)	<i>La Voz de Galicia</i> . 19-II-1882, p. 2.
	88	Orfeón Villalvés N° 2	Vilalba	1897		AAA Partituras. Mato, M. y Mato, L. <i>Maruxa</i> . <i>La Correspondencia Gallega. Diario de Pontevedra</i> . 25-III-1910, p. 2.
	89	Orfeón Amor á Terra	Vilalba	1910		<i>La Correspondencia Gallega. Diario de Pontevedra</i> . 25-III-1910, p. 2.
	90	Orfeón Obrero	Viveiro	1894	Joaquín Latorre Capón (1910)	<i>El Regional. Diario de Lugo</i> . 27-VI-1894, p. 2.
Ourense	91	Orfeón Airiños d'Aldea	A Arnoia	1927	Cartille (1927)	<i>El Progreso</i> . 03-IX.1927, p. 2.
	92	Orfeón Unión de Sobrado do Obispo	Barbadás	1927		<i>El Correo Gallego</i> . 31-V-1927, p. 4.
	93	Sociedad Coral La Victoria	Beadé	1928		<i>Faro de Vigo</i> . 08-IX-1928, p. 12.
	94	Orfeón de la Sociedad Cultural Deportiva	Carballiño	1926		<i>El Pueblo Gallego</i> . 25-VI-1926, p. 8.
	95	Orfeón Curros Enríquez	Celanova	1908	Octavio Lezón (1908)	<i>Galicia. Revista semanal ilustrada</i> . 26-XII-1908, p. 6.
	96	Coral Eslava	Ourense	1880	Mariano Pastor (1880) Ricardo García	GUEDE, Isidoro. <i>La Música en Orense...</i> , p. 48.
	97	Orfeón Orensano	Ourense	1880	Arturo Fernández (1880)	<i>El Herald Gallego</i> . 10-V-1880, p. 8.
	98	Coral La Tertulia	Ourense	1883		<i>La Voz de Galicia</i> . 01-VI-1883, p. 1.
	99	Unión Orensana	Ourense	1887	Francisco Prieto (1887) Enrique Fernández <i>Trépedas</i> (1887-1889/1896/1906-1915) Adolfo Berges (1890) Laureano Rego (1905-1906)	RODRÍGUEZ BELLO, Luz María. <i>El Orfeón Unión Orensana...</i> , p. 34.

				Hilario Courtier (ca. 1910) José Fernández Vide (1910 /1932-1934) Daniel González (1914-1915) Florián Coba Gago (1915-1931) Eligio Rodríguez (1931/ca. 1940) Félix Molina y David Rodríguez (1935)		
	100	Orfeón Orensano N° 3	Ourense	1891	Enrique Fernández Trépedas (1891)	<i>La Voz de Galicia</i> . 01-IX-1891, p. 1.
	101	Orfeón Infantil	Ourense	1892		<i>Gaceta de Galicia. Diario de Santiago</i> . 09-IX-1892, p. 1.
	102	Orfeón La Lira	Ourense	1897		<i>La Correspondencia Gallega. Diario de Pontevedra</i> . 06-IX-1897, p. 3.
	103	Orfeón Socialista	Ourense	1904		GUEDE, Isidoro. <i>La Música en Orense...</i> , p. 47.
	104	Orfeón Obrero	Ourense	1907	Eduardo Iglesias Amor (1907-ca. 1909)	<i>El Correo Gallego</i> . 02-V-1907, p. 1.
	105	Orfeón del Círculo Católico de Obreros	Ourense	1910		<i>Diario de Pontevedra</i> . 11-III-1910, p. 3.
	106	Orfeón del Liceo	Ourense	1927		<i>El Pueblo Gallego</i> . 10-XII-1927, p. 13.
	107	Coral Polifónica	Ourense	1928	Antonio Jaunsarás (1929)	<i>La Zarpa</i> . 05-VII-1928, p. 1.
	108	Ecos del Sil	Petín	1928	Federico Ávila Cuadra (1928)	<i>El Pueblo Gallego</i> . 29-12-1928, p. 15.
	109	Orfeón Courtier	Pobra de Trives	1893	Ricardo Courtier (1893-ca. 1902)	CANCELA MONTES, Alberto; CANCELA MONTES, Beatriz. <i>La saga Courtier...</i> , p. 137.
	110	El Eco del Avia	Ribadavia	1893	Freijido (1900) Portabales Pichel (1927) Braulio Iglesias (1935)	<i>Gaceta de Galicia. Diario de Santiago</i> . 12-IX-1893, p. 1.
	111	Orfeón Monterrey	Verín	1927		<i>El Correo Gallego</i> . 31-V-1927, p. 4.
Pontevedra	112	Orfeón Estradense	A Estrada	1890 ca.		GARRIDO COUCEIRO, Xoán Carlos. <i>Manuel García Barros. Loitando Sempre</i> . Ed. Fouce, Vigo, 1995.

113	El Eco	As Neves	1905	Emilio Veiga (1909)	<i>El Correo Gallego</i> . 16-XII-1905, p.2.
114	[Desconocido]	Cambados	1884	Ramón Salazar (1884)	<i>Gaceta de Galicia. Diario de Santiago</i> . 04-I-1884, p. 3.
115	Orfeón La Lira	Gondomar	1900	Germán Lago (1900)	VALVERDE ALONSO, A. «Germán Lago Durán», en línea: www.avalverdealonso.blogspot.com [última consulta, 05-IX-2019]
116	Orfeón Infantil	Marín	1908	Juan Serrano (1908)	<i>El Noticiero Gallego</i> . 18-IX-1908, p. 2.
117	Orfeón San Luis Gonzaga	Marín	1910	Juan Serrano (1910-1916)	<i>El Progreso</i> . 06-III-1910, p. 2.
118	Sociedad Artística del Tea	Mondariz	1914		<i>Mondariz</i> . 20-III-1916, p. 22.
119	Orfeón Socialista	O Porriño	1904		LABAJO VALDÉS, Joaquina. <i>Aproximación al fenómeno orfeonístico en España...</i> , p. 93.
120	Orfeón Obrero	O Porriño	1905	Wences (1905)	<i>Noticiero de Vigo</i> . 12-IV-1905, p. 1.
121	El Eco del Tea	Ponteareas	1899		<i>La Correspondencia Gallega. Diario de Pontevedra</i> . 19-X-1899, p. 2.
122	Orfeón de Punteareas	Ponteareas	1907	Felipe Paz Carbajal (1914)	<i>El Correo Gallego</i> . 04-V-1907, p. 1.
123	Sociedad Coral Orfeón Pontevedrés	Pontevedra	1879	Prudencio Piñeiro (1879) Eduardo Dorado (1879) Manuel Chaves y Salvador González Sueiro (1881) Agustín Salvador Paz (1882-1886)	BARROS PRESAS, Nuria. <i>La vida musical en la ciudad de Pontevedra...</i> , pp. 358-362.
124	Coro H	Pontevedra	1880	Benigno López Sanmartín	<i>Íbid.</i> , pp. 364-365.
125	Orfeón Infantil	Pontevedra	1880	Benavente (novicio) (1880) Benigno López Sanmartín (1880)	<i>Íbid.</i> , pp. 362-364.
126	Orfeón Obrero	Pontevedra	1882	Salvador González (1888-1891/1913/1916) Antonio Soto (1897-ca. 1900)	<i>Íbid.</i> , pp. 365-367.
127	Orfeón Los Amigos	Pontevedra	1882	Juan Serrano (1914-1931) Román Pintos Amado (1882-1887/1888-1890)	<i>Íbid.</i> , pp. 367-376.

				Juan Serrano (1887-1888/1907)	
128	Orfeón Infantil Helenes	Pontevedra	1888	Juan Serrano (1888-1890/1914)	<i>Íbid.</i> , pp. 377-379.
129	Orfeón Los Trovadores	Pontevedra	1891	Ramón Señoráns Vieira (1891-1893)	<i>Íbid.</i> , pp. 397-381.
130	Orfeón Echegaray	Pontevedra	1902	Román Pintos (1902)	<i>Íbid.</i> , pp. 381-382.
131	Orfeón de Beneficencia	Pontevedra	1902	José Collazo (1902)	<i>Íbid.</i> , p. 382.
132	Orfeón Infantil	Pontevedra	1905	José Cancio (1905)	<i>Gaceta de Galicia. Diario de Santiago</i> . 16-XI-1905, p. 2.
133	Sociedad Artística de Pontevedra	Pontevedra	1904	Juan Serrano (1904- <i>ca.</i> 1908) Castor López (1915)	<i>El Diario de Pontevedra</i> . 21-X-1912, p. 1.
134	Orfeón Colón	Pontevedra	1915	Juan Serrano (1915)	<i>El Diario de Pontevedra</i> . 06-VII-1915, p. 2.
135	Coral Polifónica	Pontevedra	1925	Antonio Blanco Porto (1925-1940) Antonio Iglesias Vilarelle (1940)	COSTA VÁZQUEZ-MARIÑO, Luis. «Sociedad Coral Polifónica de Pontevedra...», s.p.
136	Orfeón Helénico	Pontevedra	1929		<i>El Progreso</i> . 14-VII-1929, p. 3.
137	[Desconocido]	Redondela	1897	Manuel Soutullo (1897)	AMOEDO PORTELA, Alejo. <i>El piano en la obra de Reveriano Soutullo Otero (1880-1932)</i> . Tesis Doctoral, Universidad Politécnica de Valencia, 2019, p. 132.
138	Orfeón Redondelano	Redondela	1907	Martínez (1921) Rufino Fernández Fernández (1929)	<i>El Correo Gallego</i> . 28-VI-1907, p. 1.
139	[Desconocido]	Redondela	1928	Rufino Fernández Fernández (1928)	<i>El Progreso</i> . 09-XII-1928, p. 3.
140	Orfeón de la Sociedad de Agricultores	Teis	1910		<i>La Correspondencia Gallega. Diario de Pontevedra</i> . 21-III-1910, p. 3.
141	Orfeón Galicia	Tui	1897	Reveriano Soutullo (1897)	AMOEDO PORTELA, Alejo. <i>El piano en la obra de Reveriano Soutullo Otero...</i> , pp. 84-85.
142	Unión Tudense	Tui	1897		<i>El Correo Gallego</i> . 12-IX-1897, p. 2.
143	Orfeón Infantil	Tui	1907	Jesús Guimará (1907)	<i>El Diario de Pontevedra</i> . 16-VII-1907, p. 2.
144		Tui	1907	Enrique González (1907)	

	Orfeón Juventud Artística				José Basadre (1912)	<i>Gaceta de Galicia. Diario de Santiago.</i> 22-IV-1907, p. 2.
145	Orfeón Vigués	Vigo	1880		Prudencio Piñeiro (1880)	BARROS PRESAS, Nuria. <i>La vida musical en la ciudad de Pontevedra...</i> , p. 442.
146	La Oliva	Vigo	1885		Manuel Alonso Soto (1885-1887) Marcial Rodríguez (1887-1890) Juan Serrano (1890) Ramón de Castro (1901) Sotelo (ca. 1904) Jesús Alonso (1904-1907) Dionisio Méndez Irastorza (1907) Dositeo Vázquez Santos Rodríguez Gómez (1912-1924)	<i>Galicia Moderna.</i> 15-XII-1897, pp. 16-18.
147	Orfeón Infantil	Vigo	1891		Telesforo Mouriño (1891)	<i>El Lucense.</i> 06-V-1891, p. 2.
148	Orfeón Infantil	Vigo	1892		Félix Gaos (1892) Dositeo Vázquez (1916)	<i>El Eco de Galicia.</i> 24-III-1892, p. 3.
149	Unión Viguésa	Vigo		1892	Manuel Soutullo (1892-1895)	AMOEDO PORTELA, Alejo. <i>El piano en la obra de Reveriano Soutullo Otero...</i> , pp. 132-133.
150	Orfeón Juventud Republicana	Vigo		1904	Dositeo Vázquez (1904-1907) Manuel Soutullo (1906) Santos Rodríguez Gómez (1906)	<i>El Eco de Galicia.</i> 20-VI-1904, p. 8.
151	Orfeón del Círculo Católico de Obreros	Vigo		1904	José Torres Creo (1904-1905) Sotelo (ca. 1904) Ramón de Castro Vidal (1906-1909)	<i>El Regional. Diario de Lugo.</i> 13-IV-1904, p. 2.
152	La Esperanza	Vigo		1910 ca.	Manuel Ríos Castaño (1912)	<i>Gaceta de Galicia. Diario de Santiago.</i> 16-VII-1912, p. 2.

	153	Sociedad Coral La Victoria	Vigo	1914	Tomás Santos García (1914)	<i>Noticiero de Vigo</i> . 17-III-1914, p. 1.
	154	Orfeón La Aurora de Sárdoma	Vigo	1914	Manuel Ríos (1917)	<i>Faro de Vigo</i> . 20-VII-1914, p. 3.
	155	Unión Artística	Vigo	1915	José Mouriño (1915-1924) José Torres Creo (1928-1932) Jesús Cabido (1934)	<i>La Voz de la Verdad</i> . 30-V-1915, p. 4.
	156	Orfeón del Liceo Artístico	Vigo	1916	Francisco M. Gigirey (1916)	<i>El Progreso</i> . 05-X-1916, p. 3.
	157	Orfeón del Casino de Lavadores	Vigo	1916		<i>Gaceta de Galicia. Diario de Santiago</i> . 17-VIII-1916, p. 1.
	158	Orfeón Infantil del Recreo de Artesanos	Vigo	1916		<i>Faro de Vigo</i> . 16-XI-1916, p. 2.
	159	Orfeón La Estrella de Freixeiro	Vigo	1917	José Álvarez (1917) Jesús Cabido (1930)	<i>Gaceta de Galicia. Diario de Santiago</i> . 17-IX-1917, p. 2.
	160	El Iris de Bouzas	Vigo	1926		<i>El Pueblo Gallego</i> . 18-VII-1926, p. 12.
	161	Orfeón Juventud Socialista	Vigo	1930	Julio Rúa (1930-1934)	<i>El Pueblo Gallego</i> . 01-V-1930, p. 5.
	162	Coral de San Lorenzo	Vigo	1931	Jesús Veiga Paradís (1932)	<i>Vida Gallega</i> . 20-XII-1932, p. 34.
	163	Coral Helios de Bembrive	Vigo	1929		<i>El Pueblo Gallego</i> . 07-VII-1929, p. 2.
	164	Orfeón de Villagarcía	Vilagarcía	1881	José Paz (1881)	<i>Gaceta de Galicia. Diario de Santiago</i> . 26-I-1881, p. 3.
	165	Orfeón Paz	Vilagarcía	1883	Felipe Paz Carbajal (1883)	<i>El Correo Gallego</i> . 30-V-1883, p. 3.
Diáspora	166	Ecos de Galicia	La Habana	1872	Higinio Vidales Conde (1872) José Castro <i>Chané</i> (1894)	GARBAYO MONTALVES, Javier. «La música en la colectividad gallega de La Habana...», p. 130.
	167	Glorias de Galicia	La Habana	1887		CANCELA MONTES, Alberto; GÓMEZ ECHEMENDIA, Sixto. <i>Chané...</i> , p. 85.
	168	Orfeón del Centro Gallego	La Habana	1888	José Fernández Vide (1928)	<i>Crónica de Pontevedra</i> . 18-X-1888, p. 3.
	169	El Hércules	La Habana	1892		GARBAYO MONTALVES, Javier. «La música en la colectividad gallega de La Habana...», p. 130.
	170	Sociedad Coral Gallega	La Habana	1895	José Castro <i>Chané</i> (1895-ca. 1911)	CANCELA MONTES, Alberto; GÓMEZ ECHEMENDIA, Sixto. <i>Chané...</i> , p. 85.

171	Orfeón Club Coruñés	La Habana	1906		Constante Suárez Chané (1906)	Íbid., p. 194.
172	El Eco de Galicia	Barcelona	1899			<i>El Lucense</i> . 08-XI-1899, p. 3.
173	Orfeón Gallego	Buenos Aires	1890		Ricardo Pérez Camino (1890-1894) Egidio Paz Hermo (1894/1897) Juan María López Francisco Rivara (1909) Jesús Alonso Gallego (1911) Daniel González (ca. 1913) Manuel Varela (1928) Avelino Veloso	<i>El regional. Diario de Lugo</i> . 29-V-1890, p. 2.
174	Orfeón de la Sociedad Sub-Marino Peral	Buenos Aires	1892		Ricardo Pérez Camino (1892)	<i>El Eco de Galicia</i> . 10-XII-1892, p. 7.
175	Orfeón del Centro Gallego	Buenos Aires	1892		José Besada Domínguez Julio Mirelis	<i>El Correo Gallego</i> . 06-VI-1908, p. 1.
176	Orfeón Gallego Primitivo	Buenos Aires	1895		Ricardo Pérez Camino Egidio Paz Hermo (ca. 1899 - ca. 1903) Nemesio Martínez [hijo] (1907) Xesús San Luis Romero	NÚÑEZ SEIXAS, Xosé Manoel. <i>O inmigrante...</i> , p. 247.
177	Orfeón Mindoniense	Buenos Aires	1904		Juan Palasi (1904)	<i>La Correspondencia Gallega. Diario de Pontevedra</i> . 26-VI-1906, p. 1.
178	Orfeón Gallego de Barracas	Buenos Aires	1904			VARELA LENZANO, Indalecio. <i>Los orfeones españoles...</i> , p. 30.
179	Orfeón Coruñés	Buenos Aires	1906			<i>La Correspondencia Gallega. Diario de Pontevedra</i> . 26-VI-1906, p. 2.
180	Agrupación Coral Polifónica Galega	Buenos Aires	1935		Vilatobá (1935)	<i>Opinión Gallegista</i> . 01-VIII-1935, p. 4.
181	Orfeón Pontevedrés	Buenos Aires	1908			<i>El Diario de Pontevedra</i> . 10-XII-1908, p. 2.
182	Agrupación Artística Gallega	Buenos Aires	1913		Jesús Alonso Gallego (1914)	NÚÑEZ SEIXAS Xosé Manoel. <i>O inmigrante...</i> , p. 254.

183	Orfeón Fonsagrada	Buenos Aires	1925		<i>Íbid.</i> , p. 247
184	Coro Pascual Veiga	Buenos Aires			S.a. «Coro Galego Brétemas e Raiolas...», s.p.
185	Centro Méndez Núñez	Buenos Aires			NÚÑEZ SEIXAS, Xosé Manoel. <i>O inmigrante...</i> , p. 247.
186	Flor de Galicia	Buenos Aires			<i>Íbid.</i>
187	Coral Curros Enríquez	Buenos Aires			S.a. «Coro Galego Brétemas e Raiolas...», s.p.
188	Orfeón Hispano-Argentino	[Argentina]		Jesús Alonso Gallego	<i>Íbid.</i>
189	Orfeón Gallego	Madrid	1882		<i>Gaceta de Galicia. Diario de Santiago</i> . 18-XII-1882, p. 3.
190	Orfeón del Centro Gallego de Madrid	Madrid	1893	Ricardo Castro <i>Chané</i> (1893) Pascual Veiga (1896) Rafael Gayoso (1905)	CANCELA MONTES, Alberto; GÓMEZ ECHEMENDIA, Sixto. <i>Chané...</i> , p. 190.
191	Orfeón Gallego	México D.F.	1911	Luis Taibo García (1911)	RODRÍGUEZ GALDO, María Xosé. <i>Galegos en México. Pasado e presente</i> . Consellería de Emigración, Santiago de Compostela, 2004, p. 158.
192	Orfeón del Centro Gallego	Montevideo	1912		<i>Vida Gallega</i> . IV-1912, p. 21.
193	Orfeón del Centro Gallego	Pará (Brasil)	1916		<i>La Voz de Galicia</i> . 11-VIII-1916, p. 2.
194	Orfeón Gallego de Puerto Rico	Puerto Rico	1897	Eduardo Iglesias Amor	<i>Gaceta de Galicia. Diario de Santiago</i> . 16-II-1909, p. 2.
195	Orfeón Lyra Gallega	Rio de Janeiro	1893	Julio Mirelles (1893)	<i>O Paiz</i> (Rio de Janeiro). 12-XII-1893, p. 3.
196	Orfeón del Centro Gallego	Rosario (Santa Fe)	1933	Zopeti (1933)	<i>El Correo Gallego</i> . 21-X-1933, p. 4.

Tabla 1. Tabla de orfeones gallegos, datos sobre su fundación, directores y referencias (1862-1940).

artículos bajo el título «Orfeones Musicales» en las páginas de *El Correo de Lugo*¹⁷¹. En ellos introduce el concepto de orfeón, rastrea su origen en países como Alemania, Francia, Inglaterra y, además, reconoce el mérito de la implantación en España a los hermanos Tolosa, obviando por completo la figura de Clavé. Su primigenio planteamiento era organizar un orfeón en Lugo, donde la formación musical sería un pilar importante y señalaba que los organismos públicos debieran contribuir económicamente a su sustento. Tendremos que esperar dos años hasta tener referencias fiables sobre la implantación del orfeonismo en Galicia.

En mayo de 1862 llegó a Lugo José Piqué, músico mayor que se encontraba al frente de la Banda del Regimiento de Valencia¹⁷², destinado desde Barcelona, ciudad en la que había participado activamente en conciertos con Anselmo Clavé y los coros que él dirigía¹⁷³. Además, sabemos que ya desde la década de 1840, había puesto música a numerosos himnos que coreaba con su regimiento militar¹⁷⁴. El 29 de noviembre de 1862, Piqué remite una misiva a Clavé donde le participaba lo siguiente:

Yo también quisiera poder imitaros; quisiera llevar una pequeña piedra al edificio que vos eleváis al arte. Quisiera tener la gloria que rodea vuestro nombre... Pero ya que la continua movilidad de mi destino me veda tan grato placer, séame permitido al menos cooperar a la instalación de la primera SOCIEDAD CORAL que en este bello país se formará. En efecto, notando las buenas disposiciones que para la música demuestran los hijos de estas provincias, la belleza de sus melodías populares, notables por su originalidad, el éxito que obtuvo en la verbena de S. Juan vuestro alegre coro del mismo nombre, cantado por los individuos de mi música; e instado últimamente por varias personas, entre ellas el distinguido organista D. Isidoro Blanco, quien desde hace tiempo tenía proyectado realizar igual pensamiento, me han decidido aceptar la dirección de una SOCIEDAD CORAL que con el mayor entusiasmo en esta se está organizando. Para esto reclamo a mi vez vuestro apoyo suplicándoos me favorezcáis, por de pronto, con algunas composiciones de vuestro bello repertorio, ya que la SOCIEDAD, como hermana de la EUTERPE, llevará también el mismo título, trasladado a esta localidad.

José Piqué¹⁷⁵

DE VEGA, Juan Bautista. «Un organista de la Catedral de Lugo: Isidoro Blanco», en *Lucensia*. 1994, nº 8, pp. 141-150.

¹⁷¹ Anexos. Documentos, prensa y correspondencia. 1.1. 1860. Serie de tres artículos publicados por Isidoro T. Blanco en *El Correo de Lugo* sobre los orfeones en Europa, España y su implantación en Galicia.

¹⁷² José Piqué i Cervero (Tudela, Navarra, 1815; Barcelona, 1900) con tan solo trece años entra como músico mayor en la banda del primer regimiento de Artillería de Barcelona. A lo largo de su vida militar estuvo al frente de los regimientos de Guadalajara, Valencia y Murcia. Fue nombrado músico mayor en 1838. Durante largos años residió en Barcelona donde formó parte de la orquesta del Teatro Liceo, también fue pionero en la introducción del saxofón en España: «Parece que este apreciable artista nos hará oír algunas piezas de grande efecto, con el nuevo instrumento llamado Saxophone (...)». *Diario de Cataluña*. 28-VII-1852, p. 6. CORTÈS I MIR, Francesc. «Piqué i Cervero, José», en AVIÑO A PÉREZ, Xosé (coord.). *Història de la música...*, vol. X, p. 133. AMGS Hoja de servicios y filiación. José Piqué Cervero. *La Actualidad*. 01-VIII-1852, p. 4.

¹⁷³ *El Miño*. 03-XI-1858, p. 1.

¹⁷⁴ *El Constitucional*. 08-XI-1841, p. 1. *El Constitucional*. 11-XI-1841, p. 1. *El Imparcial*. 15-XI-1844, p. 4. *El Sol*. 21-V-1852, p. 2.

¹⁷⁵ Anexos. Documentos, prensa y correspondencia. 1.2. 1862. Carta enviada por José Piqué el 29 de noviembre de 1862 y contestación de José Anselmo Clavé.

Por lo tanto, en Galicia, al igual que en otros lugares, aunque en un primer momento tuvo mayor proyección el ideario de los coros Tolosa, fue el modelo Clavé el que se propagó desde la aparición de este primer orfeón denominado Sociedad Euterpe (1862). En 1867, Isidoro Blanco intentó organizar una nueva sociedad con el fin de instaurar la formación coral, sin éxito¹⁷⁶.

Si nos trasladamos a Coruña, hacia 1864 aparece el orfeón de la Sociedad Fraternidad Juvenil, fundado por Teobaldo Ruíz. Este músico catalán, del que carecemos de datos, formaba parte de la capilla de la Colegiata de Santa María del Campo y de la orquesta del Teatro Principal¹⁷⁷ y muy probablemente era conocedor del método musical de José Anselmo Clavé. Quizás Piqué pudo haber tenido alguna participación en la organización de este orfeón, debido a que había residido en A Coruña, entre 1863 y 1864¹⁷⁸. Quien sabemos que sí participó en la dirección de esta coral fue Pascual Veiga Iglesias, que en ese momento se encontraba desempeñando el cargo de vicepresidente de la sección musical de Fraternidad Juvenil¹⁷⁹.

Una década más tarde, concretamente en los albores de la Restauración borbónica, será cuando volvamos a tener noticias de la organización orfeonística. En primer lugar, la Reunión Recreativa e Instructiva de Artesanos (*ca.* 1874) con Felipe Bascuas al frente y que también habría dirigido Canuto Berea; la Sociedad Bretón de los Herreros (1874) fundada por Francisco Echave y posteriormente liderada por Martín Fayes; la Sociedad Gimnasio y Esgrima (*ca.* 1875) con Eugenio Labán y Francisco G. Oliva en la batuta; y el Liceo Brigantino (1877) por Pascual Veiga. Estas sociedades poseen una serie de características comunes:

- Se organizan en el seno de las sociedades de recreo.
- Presentan poca perdurabilidad en el tiempo; o bien no tuvieron una larga vida, o bien se mantuvieron activas de forma intermitente.
- La dirección de estas primeras sociedades recae con frecuencia en músicos militares: Bascuas, Oliva y Fayes, si además añadimos a Piqué, esta hipótesis obtiene mayor sustento.

En estos primeros años de la Restauración, la mayor producción orfeonística gallega se localiza en A Coruña. En la década de 1870 de un total de once orfeones, cinco son

¹⁷⁶ VARELA DE VEGA, Juan Bautista. «Un organista de la Catedral de Lugo...», pp. 141-150.

¹⁷⁷ TETTAMANCY GASTÓN, Francisco. *Apuntes para la historia comercial...*, pp. 214-217.

¹⁷⁸ AMGS Hoja de servicios y filiación. José Piqué Cervero.

¹⁷⁹ CORA, José de. *Pascual Veiga...*, pp. 17-18.

coruñeses. Todos estos intentos sirven de germen para la aparición de la primera sociedad orfeónica creada con la única finalidad del canto coral. Se trata del Orfeón Coruñés (1878) organizado por Pascual Veiga¹⁸⁰. En Santiago de Compostela aparece el Orfeón Santiagués (1878)¹⁸¹, vinculado a la Academia Musical Compostelana y dirigido por Manuel Valverde y Eduardo Dorado; el Orfeón Ferrolano (1879), por Adolfo Rodríguez; Orfeón Compostelano (1879), por Manuel Valverde; Orfeón Eslava de Santiago (1879), por Santiago Tafall; Orfeón Lucense (1879) -rebautizado años más tarde como Orfeón Gallego-, por Juan Montes (Figura 1)¹⁸²; y Orfeón Pontevedrés (1879)¹⁸³, por Prudencio Piñeiro. Estas sociedades ya mantienen una mayor continuidad temporal. Debemos resaltar que, mayoritariamente, esta segunda generación de directores posee una formación musical obtenida en las capillas catedralicias, como indica Luis Costa¹⁸⁴. Algunos de ellos fueron referentes en la implantación del orfeonismo en sus respectivas ciudades, ejemplo de ello lo tenemos en figuras como Veiga, a quién lo encontramos en cinco orfeones en A Coruña; o Valverde, que aparece hasta en siete en Compostela.

En la década de 1880 la organización de orfeones crece a un ritmo vertiginoso: se crean a lo largo de la geografía gallega cuarenta orfeones, siendo sin duda la época de mayor actividad de este tipo de agrupaciones. Entre todas ellas, aparecen algunas formaciones que alcanzaron una gran popularidad y proyección, como el Orfeón Los Amigos de Pontevedra (1882), Orfeón El Eco (1882), Orfeón Valverde de Santiago (1885), Orfeón La Oliva de Vigo (1885)¹⁸⁵, Orfeón Unión Orensana (1887)¹⁸⁶ o el Orfeón Coruñés Número 4 (1889). También comienza a expandirse el orfeonismo en localidades de menor tamaño; así se origina la Sociedad Coral Pacheco de Mondoñedo (1881), Orfeón Brigantino de Betanzos (*ca.* 1880), Orfeón de Villagarcía (1881), un orfeón en Ribadeo (*ca.* 1882), Sociedad Coral de Ortigueira (1882), Orfeón Paz de Vilagarcía (1883), Orfeón Villalvés (*ca.* 1883) y el Orfeón Adelante de Noia (*ca.* 1887).

¹⁸⁰ Anexos. Fotografías. FOG 1. Orfeón Coruñés (*ca.* 1880).

¹⁸¹ Anexos. Fotografías. FOG 3. Orfeón Santiagués (1905).

¹⁸² Anexos. Fotografías. FOG 6. Orfeón Gallego dirigido por José María Carracedo (*ca.* 1909). FOG 7. Orfeón Gallego dirigido por Luis Junquera (*ca.* 1917). FOG 8. Orfeón Gallego (1924).

¹⁸³ Anexos. Fotografías. FOG 28. Orfeón Pontevedrés (1885).

¹⁸⁴ COSTA VÁZQUEZ-MARIÑO, Luis. «El coralismo en Galicia: 1870-1930», en CARBONELL I GUBERNA, Jaume (coord.). *Els orígens de...*, p. 160.

¹⁸⁵ Anexos. Fotografías. FOG 37. Orfeón La Oliva (*ca.* 1897). FOG 38. Orfeón La Oliva (1898). FOG 39. Orfeón La Oliva dirigido por Jesús Alonso (*ca.* 1904). FOG 40. Orfeón La Oliva dirigido por Santos Rodríguez (1912). FOG 41. Fotografías del Orfeón La Oliva (1924).

¹⁸⁶ Anexos. Fotografías. FOG 18. Orfeón Unión Orensana con Adolfo Berges en la dirección (1891). FOG 19. Orfeón Unión Orensana en el concurso de orfeones de Vigo (1915). FOG 20. Orfeón Unión Orensana (1917). FOG 21. Orfeón Unión Orensana (1924).



Figura 1. Orfeón Gallego de Lugo dirigido por Juan Montes, en el centro (1886). AAE Fotografías.

Esta próspera época del orfeonismo gallego se ve reflejada en la importante proyección que comienzan a tener algunas sociedades como El Eco, Orfeón Gallego, Orfeón Coruñés Nº 4 o Unión Orensana, gracias a la proliferación de los certámenes musicales, no solo en Galicia, también en el resto de España. Sin duda este es un factor decisivo para la expansión de este movimiento coral. A partir de la década de 1890 encontramos actividad orfeonística en localidades como Viveiro, Sarria, Monforte, Pobra de Trives¹⁸⁷, Padrón, Redondela, Tui¹⁸⁸ o Ribadavia; y ya en los primeros años del siglo XX en Gondomar¹⁸⁹, Ponteareas, Porriño, As Neves, Marín, Celanova, Teis, Mondariz, Guitiriz, A Arnoia¹⁹⁰, Verín, Beade, Petín, etc.

En diversas ocasiones hemos detectado tentativas de crear una gran masa coral gallega, formada por una selección de los mejores orfeonistas y con capacidad interpretativa para competir con las más importantes agrupaciones españolas. Los conatos más relevantes se producen en 1903¹⁹¹, 1910 y 1965, estos dos últimos bajo la denominación de Coros Chané, lo cual resultaba una alusión directa a la utilización de la figura de José Castro *Chané* de forma similar a la de Clavé, por ser el mayor difusor del orfeonismo gallego¹⁹². Por otro lado, en

¹⁸⁷ Anexos. Fotografías. FOG 25. Orfeón Courtier con la Marquesa de Trives (1893).

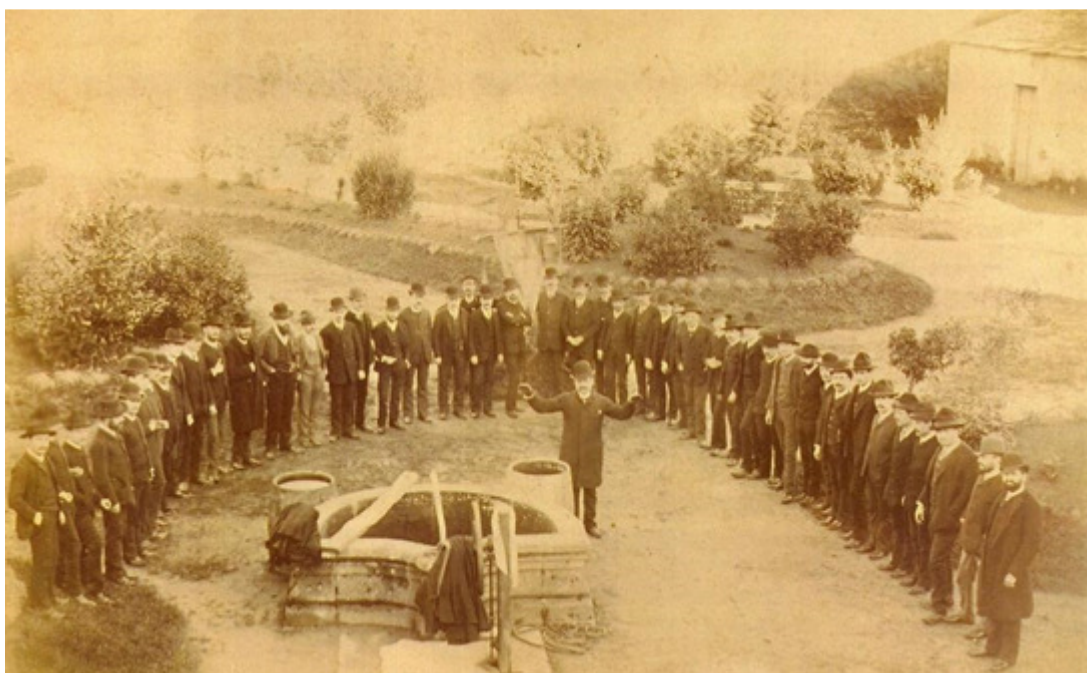
¹⁸⁸ Anexos. Fotografías. FOG 35. Orfeón Galicia de Tui dirigido por un joven Reveriano Soutullo (1897).

¹⁸⁹ Anexos. Fotografías. FOG 27. Orfeón La Lira de Gondomar dirigido por Germán Lago (1900).

¹⁹⁰ Anexos. Fotografías. FOG 14. Orfeón Airiños d'Aldea de Arnoia (1930).

¹⁹¹ *La Voz de Galicia*. 22-XI-1903, p. 1.

¹⁹² CANCELA MONTES, Alberto; GÓMEZ ECHEMENDIA, Sixto. *Chané...*, p. 103.

1906 se intenta organizar, sin éxito, una Asociación Gallega Coral cuyo objeto principal sería la coordinación para la difusión de la música gallega en el resto de la península, así como fomentar y desarrollar la organización de nuevas sociedades corales¹⁹³.

Desde mediados de la década de 1910, el orfeonismo gallego se sume en una profunda crisis. El detonante fue la aparición de As Irmandades da Fala (1916), un movimiento en defensa de la cultura gallega que tuvo una importancia decisiva en el surgimiento del movimiento nacionalista. Esta entidad concebía a los orfeones como algo anticuado y anclado en el pasado, su ideario entroncaba de forma directa con las agrupaciones denominadas coros gallegos, unas sociedades que basaban su repertorio en la recreación de la música de tradición oral¹⁹⁴, iban ataviados con la vestimenta tradicional gallega y en muchas ocasiones estaban acompañados por instrumentos de origen popular. Incluso en algunos de los primeros coros gallegos encontramos miembros fundacionales de As Irmandades¹⁹⁵. En este sentido debemos aclarar que ya desde finales del s. XIX en Pontevedra se había gestado un interés por el estudio de la música tradicional. Su mayor precursor fue Perfecto Feijóo, quien había creado el coro gallego denominado Aires d'a Terra en 1883. En 1905 el orfeón de la Sociedad Artística de Pontevedra aparece interpretando música tradicional, incluso acompañado de un gaitero¹⁹⁶.

El mayor incremento del número de coros gallegos se produce durante esa incipiente etapa de As Irmandades da Fala, de este modo aparece Toxos e Froles (Ferrol, 1915), Cantigas da Terra (A Coruña, 1916), Foliadas e Cantigas (Pontevedra, 1916) Agarimos da Terra (Mondariz, 1916), Cantigas e Aturuxos (Lugo, 1917), etc.

Esta crisis supuso una fuerte recesión para las sociedades corales, no solo para la creación de nuevas sociedades, que durante el período 1918-1924 es nula, sino también para las sociedades históricas, que veían como comenzaban a aparecer voces críticas. Por todo ello, en 1925, surgió una nueva forma de organización coral, la Coral Polifónica de

¹⁹³ *La Voz de Galicia*. 11-II-1906, p. 1.

¹⁹⁴ COSTA VÁZQUEZ-MARIÑO, Luis. *La formación del pensamiento musical nacionalista...*, vol. II, pp. 384-408.

¹⁹⁵ RODRÍGUEZ PALLEIRO, Ramón (Moncho do Orzán). «As Orixes dos coros gallegos. Os vinte primeiros anos de Cantigas da Terra», en *Murguía: revista galega de historia*. 2015, nº 32, pp. 109-126.

¹⁹⁶ El día 12 de mayo de 1905 se celebró un concierto en el Ateneo de Madrid, bajo el siguiente programa: *Alborada* del siglo XVI, por el gaitero José Poceiro; *Alalá de la Ulla, Rianxo y montañas de Cervantes*; *Marcha procesional de las tarascas*, por el gaitero; *Romances de Bernaldino e Sabeliña y A flor d'a yagoa* por el coro; *Jacara de Santa Irene* y *O cego andante*, por el coro; *Muiñeira antiga*, por el gaitero; *Foliada montañesa*, por el coro, con acompañamiento de gaita, bombo y tamboril; *Himno de la batalla de Puentesampayo*, por el gaitero; *Danza de espadas galaica*, por dieciséis danzantes, vestidos según la usanza tradicional; y *Tristuras* de Gayoso. En el mismo concierto Victor Said Armesto explicaba todos los números del programa a medida que iban ejecutándose. En esta velada también participó la Rondalla Airiños d'a Miña Terra de Ferrol. *El Diario de Pontevedra*. 16-V-1905, p. 2.

Pontevedra dirigida por Antón Blanco Porto (Figura 2)¹⁹⁷, que tomaba como modelo el Orfeoó Català a distintos niveles:

- El aspecto estructural representaba un planteamiento novedoso en la época debido a su constitución en tres secciones, incorporando además de la masculina, una femenina y otra de voces blancas.
- El repertorio se centraba en la interpretación de la música de tradición polifónica y popular; esta segunda línea se aleja de la reutilización de las melodías folclóricas en pro de unas recreaciones más fidedignas y que requerían de un estudio más profundo¹⁹⁸.
- La estrecha relación con el planteamiento nacionalista; así, el propio Alfonso R. Castela -una de las figuras más destacables del movimiento nacionalista gallego- fue presidente de la sociedad que la consideraba una proyección cultural del movimiento¹⁹⁹.

La Coral Polifónica se popularizó de tal manera que sucesivamente aparecieron sociedades homónimas en Ourense (1928), dirigida por Antonio Jaunsarás²⁰⁰; también el Orfeoó El Eco se convertirá en polifónica (1929), con Modesto Rebollo al frente; en Vigo (ca. 1931), por Jesús Veiga Paradís²⁰¹; en Lugo (1932), por Manuel Sariñera²⁰²; en Santiago (1935), por Ángel Gutiérrez Cabeza²⁰³; y en Mondoñedo (1939), por Manuel Pérez Fanego²⁰⁴.

¹⁹⁷ Anexos. Fotografías. FOG 33. Coral Polifónica de Pontevedra, dirigida por Antonio Blanco Porto (ca. 1932). FOG 34. Coral Polifónica de Pontevedra y la Orquesta Filarmónica de A Coruña en el concierto realizado en el Teatro Rosalía de Castro de A Coruña (08-IV-1936).

¹⁹⁸ COSTA VÁZQUEZ-MARIÑO, Luis. *La formación del pensamiento musical nacionalista...*, vol. I, pp. 211-212.

¹⁹⁹ *Ibid.*, vol. II, p. 415. El Orfeoó Català fue organizado por Lluís Millet y Amadeo Vives, vinculado al catalanismo y con la pretensión de otorgar una formación musical sólida para interpretar música sinfónico-coral de compositores europeos, música religiosa y música de tradición catalana. NAGORE FERRER María. *La revolución coral...*, p. 113.

²⁰⁰ Anexos. Fotografía. FOG 22. Coral Polifónica de Ourense dirigida por Antonio Jaunsarás (ca. 1929). FOG 23. Coral Polifónica de Ourense con la Orquesta Sinfónica de Madrid dirigidos por Enrique Fernández Arbós (1932). FOG 24. Coral Polifónica de Ourense (ca. 1933).

²⁰¹ Anexos. Fotografías. FOG 49. Coral de San Lorenzo dirigida por Veiga Paradís (ca. 1932).

²⁰² Anexos. Fotografías. FOG 9. Coral Polifónica de Lugo (s.f.).

²⁰³ Anexos. Fotografías. FOG 5. Coral Polifónica Compostelana (ca. 1941).

²⁰⁴ Anexos. Fotografías. FOG 12. Coral Mindoniense (1945).



Figura 2. Coral Polifónica de Pontevedra (14-V-1930). Recepción de la Coral Polifónica en el palacio municipal de A Coruña. ARAG Colección de fotografías. Recepción Polifónica.

Finalmente abordaremos el caso de los orfeones organizados en la diáspora por las comunidades de emigrantes gallegos. En La Habana, en la década de 1870 se creó el orfeón Ecos de Galicia (1872), dirigido por Higinio Vidales Conde, natural de Vigo²⁰⁵; posteriormente aparecen Glorias de Galicia (1887) y El Hércules (1892), este último debido a una escisión de Ecos de Galicia²⁰⁶. En 1895 encargan a José Castro *Chané* la unificación de estas sociedades en la magna Sociedad Coral Gallega²⁰⁷. Encontramos también referencias a la existencia del Orfeón del Centro Gallego (*ca.* 1888) y del Orfeón Club Coruñés (1906).

En Buenos Aires, Ricardo Pérez Camino, natural de Santiago de Compostela, organiza el Orfeón Gallego (1890)²⁰⁸ y que años más tarde se fusiona con el Orfeón del Centro Gallego. De una escisión del Orfeón Gallego nace el Orfeón Gallego Primitivo (1898), de nuevo puesto en manos de Pérez Camino. Sin duda uno de los valores más importantes en la música coral argentina de la emigración gallega fue Egidio Paz Hermo, natural de A Pobra

²⁰⁵ *Gaceta de Galicia. Diario de Santiago*. 26-VI-1901, p. 3.

²⁰⁶ Anexos. Fotografías. FOG 50. Orfeón Ecos de Galicia de La Habana (*ca.* 1909). Como señala Labajo, algunos de los orfeones de la emigración poseen un nombre que encierra un nombre nostálgico, ensoñador: Glorias de Galicia, Ecos de Galicia, etc. LABAJO VALDÉS, Joaquina. *Aproximación al fenómeno orfeonístico en España...*, pp. 100-101.

²⁰⁷ CANCELA MONTES, Alberto; GÓMEZ ECHEMENDIA, Sixto. *Chané...*, p. 85.

²⁰⁸ Anexos. Fotografías. FOG 51. Orfeón Gallego de Buenos Aires (1921).

do Caramiñal, que pasó por la dirección del Orfeón Gallego (Figura 3) y del Orfeón Gallego Primitivo. También encontramos el Orfeón Mindoniense (1904), Orfeón Coruñés (ca. 1906), Orfeón Pontevedrés (ca. 1908) y Orfeón Fonsagrada (1925), agrupaciones creadas en el seno de pequeñas asociaciones formadas por emigrantes procedentes de las referidas localidades gallegas.



Figura 3. Orfeón Gallego de Buenos Aires dirigido por Egidio Paz Hermo (ca. 1910). *Vida Gallega*. 01-II-1910, p. 18.

En otras ciudades iberoamericanas encontramos actividad orfeonística y todas ellas bajo el amparo de los centros gallegos, es el caso de Río de Janeiro (ca. 1893), Puerto Rico (ca. 1897), México D.F. (1911), Montevideo (ca. 1912), Pará (1916) y Santa Fe (1933). En Puerto Rico y México la dirección estuvo encomendada a Eduardo Iglesias Amor y Luis Taibo García, respectivamente.

No solo en el extranjero, también en España los centros gallegos de Barcelona (1899) y Madrid (1893) mantuvieron actividad coral. En el último de los casos, el orfeón fue organizado por Ricardo Castro *Chané*; posteriormente estuvieron al frente del mismo Pascual Veiga y Rafael Gayoso.

1.3.1. Análisis de datos

Tras la extracción de datos sobre la creación y proliferación de orfeones en Galicia, procederemos a analizarlos. Si atendemos a su tipología encontramos las siguientes categorías:

1. Orfeones obreros. Como ya hemos observado, la Sociedad Euterpe de Lugo (1862) mantuvo cierta relación con la Federación de Coros Clavé, lo cual muestra su cercanía con el movimiento obrero. También en Lugo encontramos el Orfeón Obrero (1880), dirigido por Juan Serrano, esta sociedad surge de la Academia Calderón de la Barca, agrupación de instrucción para la clase obrera²⁰⁹, posteriormente encontramos otros orfeones en Pontevedra (1882), Viveiro (1894), O Porriño (1905), Mondoñedo (1907), Ourense (1907), y Ribadeo (1936). Debido a su denominación algunas sociedades nos harían pensar en su orientación obrera: Orfeón de la Sociedad de Agricultores de Teis (*ca.* 1910) y el Orfeón de la Escuela Nocturna de Obreros de A Coruña (1916) y de Santiago (*ca.* 1934). Los orfeones del Círculo Católico de Obreros, como señala Joaquina Labajo, nacieron con la finalidad de integrar a patronos y obreros, impulsados desde el ámbito eclesiástico y estaban concebidos para ser un lugar de encuentro para alivio de las tensiones sociales²¹⁰. En Galicia encontramos cuatro orfeones de este tipo: en Santiago (1896), Ferrol (1896), Vigo (1904)²¹¹ y Ourense (1910).
2. Orfeones asociados a la política. En primer lugar, debemos aclarar que el regionalismo mantuvo una importante influencia en el desarrollo del orfeonismo gallego. En efecto, existen relaciones y vínculos entre algunos directores de orfeones como Veiga, *Chané* y en menor medida Montes con el galleguismo, como ya apuntaba Luis Costa²¹². En los últimos años del siglo XIX podemos encontrar los primeros orfeones relacionados directamente con partidos o ideologías políticas, así ocurre con el Orfeón Regional Compostelano (1896) que organiza Álvaro Soto y presenta cierta vinculación con el movimiento regionalista de la ciudad, como señala García Caballero²¹³; el Orfeón Juventud Republicana (*ca.*

²⁰⁹ *Gaceta de Galicia. Diario de Santiago*. 01-VI-1881, p. 3.

²¹⁰ LABAJO VALDÉS, Joaquina. *Aproximación al fenómeno orfeonístico en España...*, pp. 72-76

²¹¹ Anexos. Fotografías. FOG 42. Orfeón Círculo Católico de Obreros de Vigo dirigido por Ramón Castro (*ca.* 1906).

²¹² COSTA VÁZQUEZ-MARIÑO, Luis. *La formación del pensamiento musical nacionalista...*, vol. I, p. 167. COSTA VÁZQUEZ-MARIÑO, Luis. «Coralismo, etnicidad y nacionalismo...», pp. 58-59.

²¹³ GARCÍA CABALLERO, María. *La vida musical en Santiago...*, p. 329.

1904), perteneciente al Centro Republicano de Vigo; también en torno al Casino Republicano de A Coruña aparece el Orfeón La Aurora (1905), por José Edreira. Este director también funda el Orfeón Nova Galicia (1919)²¹⁴ que hipotéticamente podría guardar un paralelismo con el Orfeón Catalunya Nova de Enric Morera, de vinculación nacionalista²¹⁵. Además, Edreira aparece vinculado posteriormente a los coros gallegos²¹⁶, movimiento que, como hemos visto, sí mantuvo estrechas relaciones con el galleguismo. Otro aspecto que apoya esta tesis emerge de la constitución del coro gallego Follas Novas (1915), el cual fue organizado por varios miembros del Orfeón La Aurora y otros individuos como Julio Gariña o Leandro Carré, que fueron importantes valores de las Irmandades da Fala²¹⁷. Bajo el paraguas del Partido Socialista se organizaron orfeones en Ourense (1904), O Porriño (1904), Vigo (1930) y Ferrol (1936). Estas corales formaban parte de un proyecto educativo y de militancia, funcionaron como medio transmisor del partido; por ello, su calidad artística era menor que la de otros orfeones²¹⁸.

3. Orfeones infantiles y escolares. Los orfeones infantiles surgen en primer lugar en Pontevedra (1880), dirigido por un novicio llamado Benavente; y en Lugo (1880) a las órdenes de José M^a Carracedo, quien luego sería sucesor de Juan Montes al frente del Orfeón Gallego. Posteriormente aparecen en Pontevedra (1888 y 1905), en Santiago (1889), en Vigo (1891, 1892 y 1916), en Ourense (1892), en A Coruña (1905) (Figura 10), en Tui (1907) y en Marín (1908). Por otra parte, la mayoría de los orfeones escolares localizados aparecen en Santiago de Compostela, el primero de ellos organizado por Gonzalo V. Iglesias (1882); Orfeón La Lira (1892), dirigido por Ladislao Suárez; Orfeón Escolar (1895), de Manuel Valverde; Orfeón Vasco-Navarro (1897), dirigido por Luis Taibo y formado originalmente por estudiantes universitarios procedentes del País Vasco y Navarra²¹⁹; Orfeón del Patronato de los Luises (ca. 1910), de José Gómez Curros; y el de la Escuela Normal (ca. 1933), por el maestro de capilla de la catedral de Santiago, Manuel Soler²²⁰. Debemos añadir el orfeón La Lira de Ourense (ca. 1897), dirigido por Juan Núñez, que en

²¹⁴ *El Ideal Gallego*. 02-III-1919, p. 4.

²¹⁵ NARVÁEZ FERRI, Manuela. *L'Orféó Català...*, p. 333-334.

²¹⁶ *Vid.* Capítulo 3. 3.4.7. Juan José Edreira Acebo.

²¹⁷ RODRÍGUEZ PALLEIRO, Ramón (Moncho do Orzán). «As Orixes dos coros galegos...», p. 251/p. 263.

²¹⁸ GUEREÑA, Jean-Louis. «La formación de los orfeones socialistas», en CARBONELL I GUBERNA, Jaume (ed.). *Els orígens de...*, pp. 83-94.

²¹⁹ *El Norte de Galicia*. 17-XII-1903, p. 1. Anexos. Fotografías. FOG 4. Orfeón Escolar Vasco-Navarro dirigido por Luis Taibo (1904).

²²⁰ *El Compostelano*. 12-III-1928, p. 3.

aquel momento contaba con catorce años de edad; y el Orfeón de Beneficencia de Pontevedra (1902), de José Collazo.



Figura 4. Orfeón del Seminario de Santiago de Compostela (1909). *Vida Gallega*. IX-1909, p. 33.

4. Orfeones religiosos. Son pocos casos los que conocemos bajo esta denominación, pues como hemos indicado, se excluyen de esta clasificación los coros de las capillas musicales pertenecientes a iglesias y catedrales. El pionero que hemos identificado se organizó en A Coruña bajo la batuta de José Castro *Chané*, con la denominación de Coro de las Hijas de María (*ca.* 1891)²²¹, posteriormente fue renombrado como Coro de San Luis Gonzaga por José Baldomir (Figura 8). En el Seminario de Santiago de Compostela, el maestro de capilla Santiago Tafall organizó el Orfeón del Seminario (*ca.* 1893) (Figura 4); en A Coruña el Orfeón San José (1905), de Antonio Pérez; en Marín encontramos el Coro de San Luis Gonzaga (*ca.* 1910), dirigido por Juan Serrano; el Orfeón Juventud Antoniana aparece en Lugo (*ca.* 1910) y Santiago (*ca.* 1916); donde también encontramos el Orfeón Juventud Católica de Santiago (*ca.* 1917), dirigido por Eugenio Barrero Muñoz.

²²¹ CANCELA MONTES, Alberto, GÓMEZ EICHEMENDIA, Sixto. *Chané...*, pp. 64-65.

5. Orfeones femeninos. Algunas de estas agrupaciones se corresponden con los enunciados en el apartado de «Orfeones religiosos», es el caso del Coro de las Hijas de María, el Coro de San Luis Gonzaga y el Orfeón Juventud Antoniana. Además de estos, en A Coruña encontramos el Orfeón La Azucena (1882), una sociedad filarmónica de música y canto que contaba con un coro femenino²²². La incorporación de las mujeres a los tradicionales coros masculinos ocurre de forma tardía con respecto a otros lugares; así, en Cataluña los Coros Clavé ya se habían presentado de esta manera desde 1857 y los Tolosa desde 1863, aunque estas participaciones se caracterizaban por su carácter puntual, por exigencias del repertorio. La primera coral que de forma estructural estuvo compuesta por secciones masculinas, femeninas y de voces blancas, fue el Orfeó Català en 1896, posteriormente ya en el siglo XX el Orfeón Zaragozano, en 1900; Orfeón Pamplonés y la Sociedad Coral de Bilbao, en 1906; Orfeón Donostiarra, en 1910; y Orfeón Ovetense, en 1917²²³. En Galicia esta transformación ocurre con la aparición de la Coral Polifónica de Pontevedra, en 1925; precisamente la denominación de «Coral Polifónica» llevaba consigo su constitución en secciones de hombres, mujeres y niños.
6. En su conjunto, todas estas modalidades descritas constituyen el 30% del total. El restante 70% entrarían dentro de la definición de orfeones creados en el entorno de las sociedades burguesas de recreo –aunque no están incluidos en estas cifras, los orfeones de la diáspora se adscriben en este grupo- y de forma mayoritaria su denominación aparece vinculada a la localidad o región a la que pertenecía; por lo tanto, su función es claramente representativa, como señala María Nagore²²⁴. En este gran conjunto, hemos encontrado orfeones que toman el nombre de sus directores: Felipe Paz Carbajal, Manuel Valverde, Juan Cabanas e Hilario Courtier; otros rinden homenaje en su denominación a personajes ilustres: Hilarión Eslava²²⁵, José Pacheco, Julián Gayarre, José Echegaray, Pascual Veiga y Manuel Curros Enríquez. En algunos casos encontramos sociedades que poseen nombres con un carácter más evocador: La Esperanza, La Aurora, Brisas del Masma, Airiños d'Aldea, Ecos de Galicia, El Eco del Tea, Ecos del Sil, etc. También encontramos

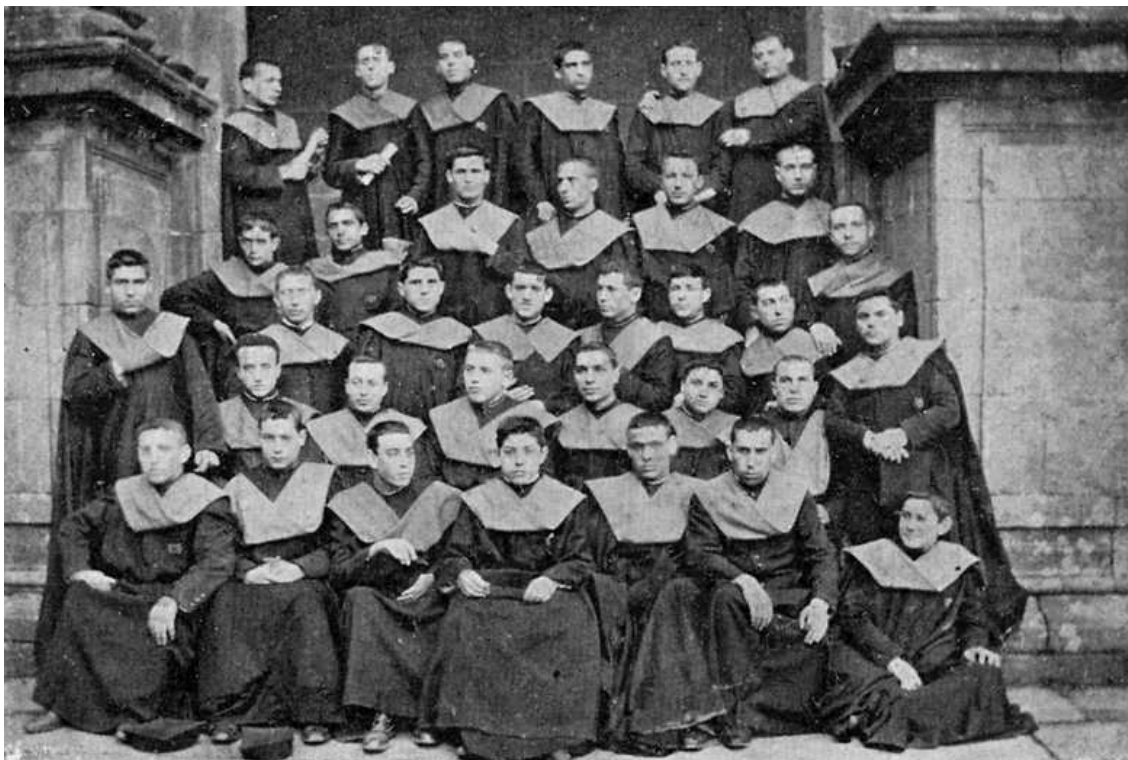
²²² *Vid.* Capítulo 1. 1.6.7. Sociedad Filarmónica La Azucena.

²²³ NAGORE FERRER, María. *La revolución coral...*, p. 112.

²²⁴ *Ibid.*, 87.

²²⁵ Existieron hasta cuatro orfeones Eslava: en Santiago (1879), Ourense (1880) y dos en Betanzos: Eslava (1881) y Eslava N° 3 (1890). En este último caso, podría dar idea de la existencia de un Orfeón Eslava N° 2, del cual no hemos tenido constancia de su existencia.

orfeones que se asocian directamente a las sociedades de recreo a las que pertenecían: Fraternidad Juvenil, Circo de Artesanos, La Tertulia, Círculo de la Ciudad Alta, Círculo de las Artes, Liceo Artístico, etc.



Gráfico 2. Gráfico de los orfeones gallegos según su tipología (1862-1940).

Si organizamos los orfeones por provincias observamos que A Coruña es donde mayor cantidad ha habido, sesenta y dos sociedades, lo cual supone el 38% del total. Sus dos principales ciudades -Santiago y A Coruña- albergan la mayor parte, cuarenta y tres. A continuación, le sigue Pontevedra con cincuenta y cuatro orfeones, el 33%, en este caso las dos grandes urbes -Vigo y Pontevedra- cuentan con treinta y tres orfeones. Finalmente, en Lugo se han organizado veintiocho sociedades, el 17%; y en Ourense veintiuna, el 13% del total. Las cuatro provincias experimentan una evolución diferente: en A Coruña la década de mayor expansión comienza en 1880 y sucesivamente experimenta un descenso progresivo; al contrario ocurre en Pontevedra, su crecimiento se mantiene en tendencia ascendente hasta la primera década del siglo XX, tras ello decae de manera considerable; en Lugo y Ourense sus picos de mayor crecimiento ocurren en la década de 1880 y 1920, respectivamente (Gráfico 4).



Gráfico 3. Esquema que muestra la creación de orfeones gallegos por años (1862-1940).

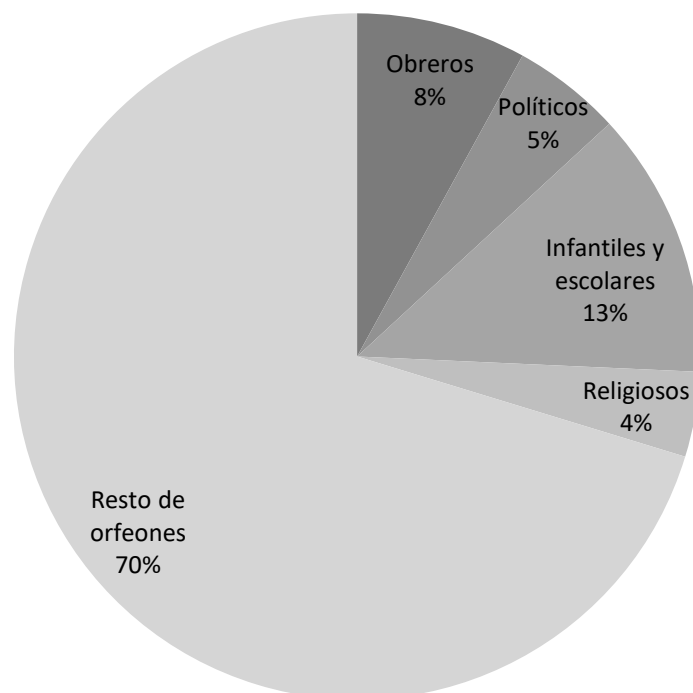

Gráfico 4. Gráfico sobre la creación de orfeones gallegos por provincias (1862-1940).

1.3.2. Los certámenes musicales

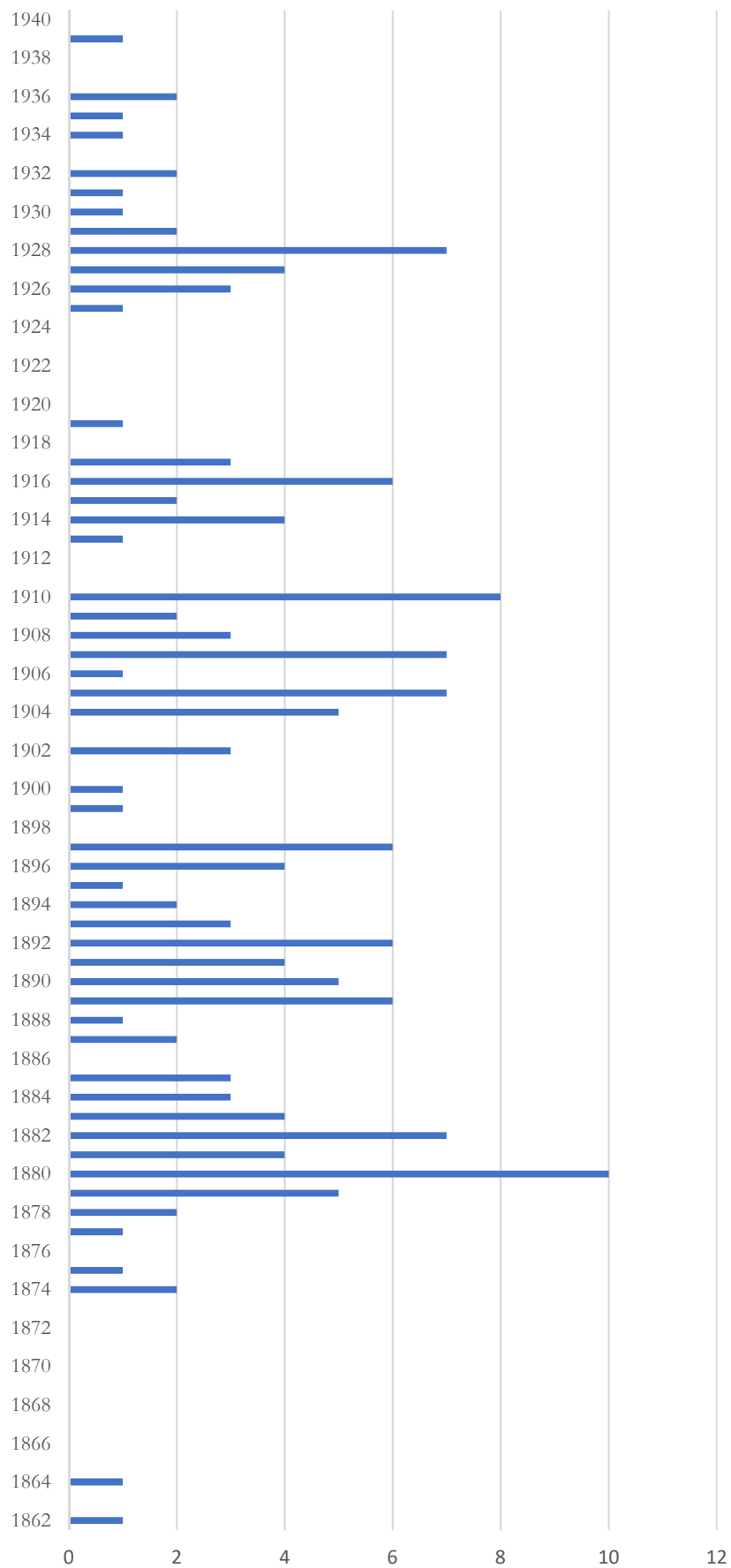
Desde una época muy temprana, los certámenes musicales y su competitividad tuvieron mucha importancia en el desarrollo del orfeonismo gallego y, como ya hemos comentado, en muchos casos sirvieron de estímulo para la aparición de nuevas sociedades corales. Entre 1877 y 1934 se celebraron en Galicia cincuenta y cuatro certámenes orfeonísticos. Además, hemos contabilizado siete más que quedaron desiertos, es el caso de los certámenes de A Coruña (1882 y 1885), de Pontevedra (1883), Santiago (1888), Monforte (1907), Ourense (1917) y Vigo (1932).

La organización de estos certámenes generalmente constaba de dos secciones: interpretación y composición²²⁶. El primero se encontraba dividido en diversos concursos, que podían ser de orfeones, bandas, piano, piano y canto, etc. Estos concursos en muchos casos sirvieron de estímulo para la aparición de nuevas sociedades. El apartado de composición también se dividía en varias categorías como himnos, plegarias, baladas, etc.; y servían de promoción para creación musical autóctona. Como hemos visto el propio *Himno*

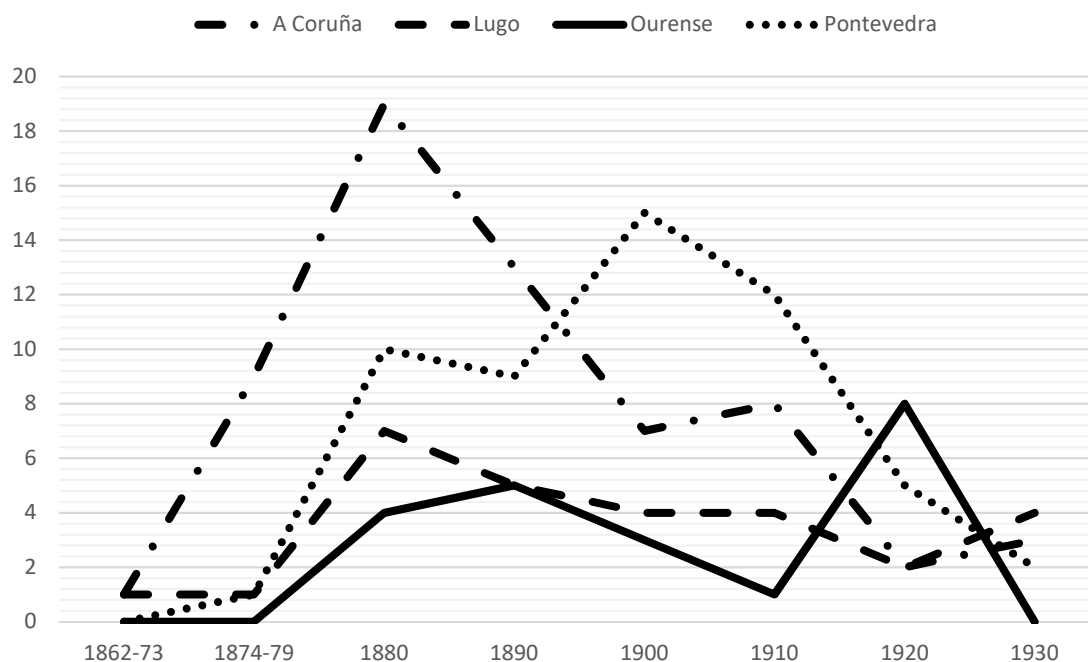
²²⁶ María Nagore ya apuntaba a la importancia de los certámenes musicales que de forma pionera se organizaron en Galicia. NAGORE FERRER, María. *La revolución coral...*, p. 89.

regional gallego fue concebido en el entorno del certamen musical de A Coruña de 1890²²⁷. En ocasiones las obras galardonadas servían de obras obligadas para posteriores certámenes.

La tabla que presentamos a continuación, con datos extraídos de los certámenes de interpretación para orfeones, recoge las fechas y lugares de celebración de los certámenes, las obras obligadas y sus compositores, y los orfeones que obtuvieron los primeros premios.

Nº	Año	Lugar	Obra obligada	Compositor	Primer premio
1	1877	A Coruña	<i>El amanecer</i>	Hilarión Eslava	Orfeón del Liceo Brigantino
2	1878	A Coruña	<i>Serenata</i>	Pedro Tintorer	Orfeón Coruñés
3	1879	A Coruña	<i>El canto de los amigos</i>	Ambroise Thomas	Orfeón Coruñés
4	1879	Ferrol	<i>En el mar</i>	Francisco Piñeiro	Orfeón Lucense
5	1880	A Coruña	<i>Los arqueros de Bouvines</i>	Ambroise Thomas	Orfeón del Liceo Brigantino
6	1880	Pontevedra	<i>La aurora</i>	Laurent de Rillé	Orfeón Coruñés
7	1881	A Coruña	<i>El carnaval de Roma</i>	Ambroise Thomas	Orfeón Coruñés
8	1882	Pontevedra	<i>La bona paraula</i>	Leandre Sunyer	Orfeón El Eco
9	1883	Vigo	<i>La viguesa</i>	Francisco Piñeiro	Orfeón El Eco y Orfeón Los Amigos de Pontevedra
10	1883	A Coruña	<i>A la patria</i>	Giacomo Meyerbeer	Orfeón El Eco
11	1884	Pontevedra	<i>A la patria</i>	Giacomo Meyerbeer	Orfeón Los Amigos de Pontevedra
12	1884	Santiago de Compostela	<i>El amanecer</i>	Hilarión Eslava	Orfeón Los Amigos de Pontevedra
13	1884	A Coruña	<i>El regreso a la patria</i>	Jesús de Monasterio	Orfeón El Eco
14	1884	Vigo	<i>La bona paraula</i>	Leandre Sunyer	Orfeón Orensano
15	1885	Santiago de Compostela	<i>El regreso a la patria</i>	Jesús de Monasterio	Orfeón Valverde
16	1886	Pontevedra	<i>Gran alborada gallega</i>	José M ^a Varela Silvari	Orfeón El Eco
17	1887	Ourense	<i>¿Qué ten o mozo?</i>	Prudencio Piñeiro	Unión Orensana
18	1887	A Coruña	<i>Amor de patria</i>	Baltasar Saldoni	Orfeón Valverde
19	1889	Pontevedra	<i>A festa d'o patrón</i>	José M ^a Varela Silvari	Orfeón La Oliva
20	1890	A Coruña	<i>Vals de los sueños</i>	Laurent de Rillé	Unión Orensana
21	1890	Tui			Orfeón La Oliva
22	1891	Vigo	<i>Adiós a Granada</i>	Joaquín Gaztambide	Unión Orensana
23	1896	Lugo	<i>El tren</i>	José Alfonso y Fuentes	Unión Orensana
24	1896	Tui	<i>¿Qué ten o mozo?</i>	Prudencio Piñeiro	Unión Orensana
25	1897	Ponteareas			La Oliva de Vigo
26	1904	Pontevedra	<i>Los mártires</i>	Charles Gounod	Unión Artística de Santiago
27	1906	Ferrol	<i>En el mar</i>	Francisco Piñeiro	Orfeón Gallego de Lugo
28	1906	Lugo	<i>2ª Barcarola</i>	Juan Montes	Orfeón El Eco

²²⁷ La proliferación de estos certámenes de composición tiene su mayor difusión durante el Rerurdimento. FERREIRO, Manuel; LÓPEZ-ACUÑA, Fernando. «O himno. Historia, texto e música», en BARREIRO FERNÁNDEZ, Xosé Ramón; VILLARES, Ramón (coords.). *Os símbolos de Galicia*. Ed. Consello da Cultura Galega, Real Academia Galega, Santiago de Compostela, 2007, p. 122.

Capítulo 1. El orfeonismo en Galicia (1862-1940)

29	1906	Santiago de Compostela	<i>Las mariposas</i>	Laurent de Rillé	Sociedad Artística de Pontevedra
30	1907	Ourense	<i>Neve</i>	Federico Hoefeld Ursueguía	Orfeón Gallego
31	1907	Ferrol	<i>El amanecer</i>	Hilarión Eslava	Orfeón Gallego
32	1908	Ponteareas	<i>Alborada gallega</i>	Pascual Veiga	Juventud Artística de Tui
33	1908	Vigo	<i>La tarde en el mar</i>	Reveriano Soutullo	Sociedad Coral e Instrumental Ovetense
34	1910	Tui	<i>El amanecer</i>	Hilarión Eslava	Sociedad Artística de Pontevedra
35	1911	Pontevedra	<i>Coro de Peregrinos</i>	Richard Wagner	Juventud Artística de Tui
36	1912	Santiago de Compostela	<i>La aurora de combate</i>	José Gómez Curros	La Oliva de Vigo
37	1912	Ourense	<i>Los pescadores</i>	Laurent de Rillé	Orfeón Juventud Artística
38	1915	Ourense	<i>Saltarello</i>	Camille Saint-Saëns	Orfeón Gallego
39	1915	Vigo	<i>La primavera</i>	Claudio Martínez Imbert	Orfeón Gallego y Sociedad Artística de Pontevedra
40	1916	Vigo	<i>En el bosque</i>	F. Küchen	Unión Orensana
41	1916	Ribadavia	<i>El regreso a la patria</i>	Jesús de Monasterio	La Artística de Vigo
42	1916	Ourense	<i>Mañana de primavera</i>	Laurent de Rillé	La Artística de Vigo
43	1917	Pontevedra	<i>La hora del crepúsculo</i>	Francisco Vidal	La Artística de Vigo
44	1924	A Coruña	<i>La hora del crepúsculo</i>	Francisco Vidal	Unión Orensana
45	1925	Vigo	<i>La voz del mar</i>	Jean-François Paillard	Orfeón de Mieres
46	1926	Pontevedra	<i>Los marinos de Kermor</i>	Camille Saint-Saëns	Unión Orensana
47	1927	Ribadavia	<i>Ausencias y Anhelos</i>	Busca de Sagastizabal	Airiños d'a Aldea de Arnoia
48	1927	Ourense	<i>¿Qué ten o mozo?</i>	Prudencio Piñeiro	Orfeón de la Sociedad Cultural Deportiva de Carballiño
49	1929	Vigo	<i>Mozos e mozas</i>	José Torres Creo	Airiños d'o mar
50	1930	Cangas	<i>Alborada gallega</i>	Pascual Veiga	Orfeón Obrero de Vigo
51	1931	Vigo	<i>Veira d'o mar</i>	Reveriano Soutullo	Orfeón Obrero de Vigo
52	1932	Vigo	<i>El amanecer</i>	Hilarión Eslava	Coral de San Lorenzo
53	1934	Ourense	<i>A foliada</i>	José Castro Chané	Coral de San Lorenzo
54	1934	Vigo	<i>Alalá</i>	José M ^a Varela Silvari	Sociedad Artística de Pontevedra

Tabla 2. Listado de los certámenes gallegos y las obras obligadas.

Los primeros certámenes existentes en Galicia se celebraron en A Coruña (1877, 1878 y 1879), debido a que fue en esta ciudad donde aparecieron los primeros orfeones estables de la Restauración. El pionero fue organizado por la sociedad Círculo de Gimnasia y Esgrima en 1877, presidido por el barítono Eugenio Labán²²⁸, quien, había sido uno de los pioneros impulsores de los orfeones en la ciudad²²⁹.

En 1979 se organizó un concurso musical con motivo de la inauguración del Dique de la Campana en Ferrol; allí se congregaron el Orfeón del Liceo Brigantino, el Orfeón Coruñés

²²⁸ *El Diario de Santiago*. 05-III-1877, p. 1.

²²⁹ Anexos. Documentos, prensa y correspondencia. 1.4. 1893. Publicación realizada por Indalecio Varela Lenzano sobre los orfeones gallegos y los modelos de educación coral.

y el Orfeón Lucense, que se encontraban dirigidos por tres notables músicos: José Castro *Chané*, Pascual Veiga y Juan Montes, respectivamente²³⁰. Un año más tarde, en los Juegos Florales de Pontevedra participaron, además de los orfeones que habían concursado en Ferrol, el Orfeón Pontevedrés, dirigido por Eduardo Dorado²³¹. Este certamen fue decisivo para la rápida popularización de estos concursos; precisamente en la década de 1880 a lo largo de la geografía gallega se celebraron un total de quince.

Pero si este período fue esplendoroso, la década de 1890 el número de certámenes desciende notablemente, tan solo se celebraron seis certámenes, y en el período entre 1898 y 1903 no se celebró ninguno. Uno de los motivos podríamos encontrarlo en el inicio de la Guerra de Cuba, en 1898. Ese año encontramos a orfeones como El Eco, celebrando conciertos que tenían el fin de recabar fondos para ayudar a la causa nacional, con lo cual el pensamiento filantrópico de la época solapa el espíritu competitivo.

A partir de 1904 regresa una etapa con mayor número de certámenes musicales. Durante estos años observamos que el interés por la organización de este tipo de concursos se traslada de las grandes ciudades gallegas a otras localidades de menor tamaño como Pontearreas, Tui o Ribadavia.

La crisis orfeonística de mediados de la década de 1910 también afectó a los certámenes, de nuevo se constata la ausencia de concursos entre 1917 y 1924.

Finalmente debemos señalar la celebración de tres concursos *rara avis*, celebrados en Vigo (1929 y 1932) y en Ourense (1934). En ellos los orfeones y los coros gallegos compitieron en la misma categoría, todos ellos estaban compuestos por voces mixtas.

²³⁰ CANCELA MONTES, Alberto; GÓMEZ ECHEMENDIA, Sixto. *Chané...*, p. 47.

²³¹ BARROS PRESAS, Nuria. *La vida musical en la ciudad de Pontevedra...*, vol. I, pp. 341-342.



Figura 5. Fotografía tomada durante el certamen musical celebrado en la plaza de toros de Pontevedra (1904). Según los datos extraídos en la prensa podría tratarse del Orfeón del Círculo Católico de Obreros de Santiago de Compostela, compuesto por cuarenta y cinco orfeonistas. MP Fotografías. Certamen musical de 1904. *La Correspondencia Gallega. Diario de Pontevedra*. 17-VIII-1904, p. 2.

Si analizamos los datos establecidos por ciudades, observamos que Vigo lidera el ranking en cuanto a cantidad de concursos, un total de once. A continuación, le sigue A Coruña con diez, además, como hemos señalado anteriormente, en estas dos ciudades se trató de organizar algún otro certamen que finalmente quedó desierto. En Pontevedra se celebraron nueve y en Ourense ocho; en esta última ciudad, exceptuando el primero de 1887, todos se organizaron entrado el siglo XX.



Gráfico 5. Gráfico que muestra la organización de certámenes musicales por ciudades.

En cuanto a los orfeones vencedores, en primer lugar, destaca Unión Orensana con ocho victorias, repartidas más o menos equitativamente desde su fundación. El segundo lugar lo ocupan el Orfeón Gallego y El Eco, con seis premios cada uno. El primero de ellos obtuvo entre 1906 y 1915 cinco de sus galardones; en el caso de El Eco, el mayor número de premios los ganó en la década de 1880. Cada uno de estos orfeones, tuvo que compartir en una ocasión la primera plaza con otra sociedad: la Sociedad Artística de Pontevedra y el Orfeón Los Amigos, respectivamente. Además, debemos señalar que no hemos contabilizado las victorias en los certámenes celebrados fuera de Galicia, lo cual supondría un importante incremento en los galardones de Unión Orensana, Orfeón Gallego o El Eco.

Tan solo en tres ocasiones hemos constatado la presencia de orfeones procedentes de otras comunidades autónomas. Se trata de la Sociedad Coral e Instrumental Ovetense y el Orfeón de Mieres que participaron en los certámenes celebrados en Vigo, en 1908, 1915 y 1925. En dos de ellos se alzaron con la victoria.

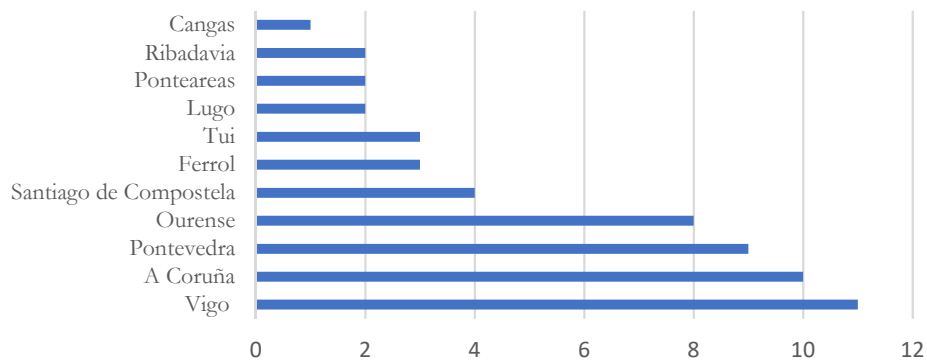

Gráfico 6. Orfeones premiados con el máximo galardón en los certámenes musicales gallegos.

Tomando en consideración el cómputo total de las obras de obligada interpretación, se observa la preferencia por la elección en los certámenes de obras de compositores españoles. Entre todos ellos en primer término encontramos en cinco ocasiones *El amanecer* de Hilarión Eslava; en tres *El regreso a la patria* de Jesús de Monasterio; dos de *La hora del crepúsculo* de Francisco Vidal y *La bona paraula* de Leandre Sunyer; entre otros.

Otro grupo son las obras de compositores gallegos, que suponen un tercio del total. Aparecen obras de Francisco Piñeiro con tres interpretaciones de *La Viguera* y *En el mar*, José M^a Varela Silvari con *A festa d'o patrón*, *Alalá* y *Gran alborada gallega*, y *¿Qué ten o mozo?* de Prudencio Piñeiro; dos veces la *Alborada gallega* de Pascual Veiga y *La tarde en el mar* y *Veira d'o mar* de Reveriano Soutullo; y con una cada uno *A foliada* de José Castro Chané, 2^a *Barcarola* de Juan Montes, *La aurora de combate* de José Gómez Curros, *Mozos e mozas* de José Torres Creo y *Neve* de Federico Hoefeld²³². Es relevante señalar que, de estas catorce obras, seis son composiciones en castellano, por lo tanto, para este tipo de certámenes no era primordial el idioma gallego. Precisamente, hubo diversas voces que se manifestaron críticas en relación con la falta de obras de autores gallegos²³³. La revista *A Nosa Terra*, órgano oficial de las Irmandades da Fala, publicó un artículo titulado «Aínda os orfeóns», en relación con el certamen de Ribadavia (1927), donde decía lo siguiente:

Os organizadores escollen como obra de concurso unha obra vasca, bastante mala pol-o visto, onde se canta á libertá e ós fueros de Vasconia. Pol-o visto non hai obras galegas bastante milliores e sobre todo que por seren galegas estiveran máis axeitadas n'un concurso celebrado en Galicia e con cantantes do país.

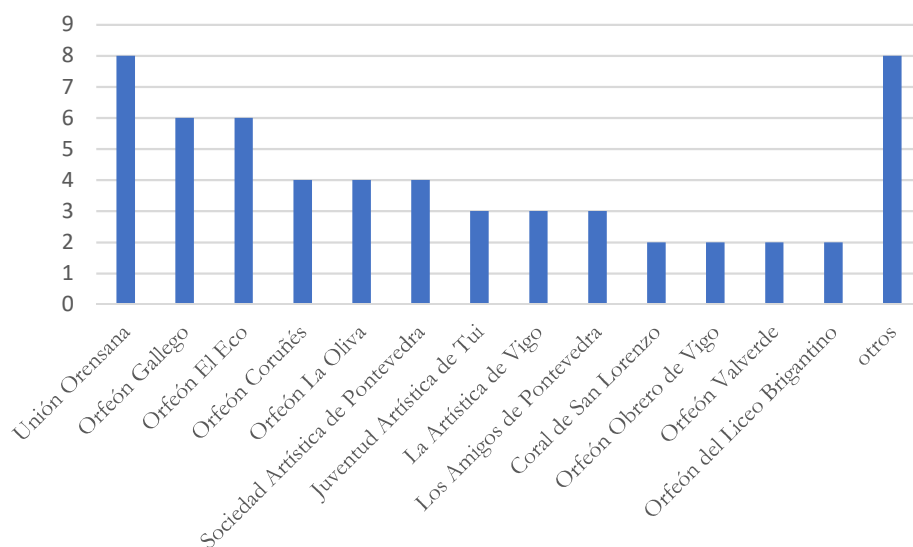
E despois para engadir unha barbaridade máis á dita, o orfeón cruñés. «El Eco», que xa non é nin o eco do antigo orfeón, leva como obra de libre elección unha jota navarra que prodiga escandalosamente nos festivais que celebra. Xa nos dirán vostedes en que se conoecía que os orfeonistas eran galegos.

Demuestra todo isto unha carencia de sentimento propio e unha falla de gusto artístico que dá verdadeira lástima. Certo que a cousa non vale a pena de indinarse, pero sí convén chamar a atención para ver si é posible que non se repitan semellantes cousas que non fan nada no favor de todos e poñen non mais espantoso dos ridículos a quenes as realizan.

*A Nosa Terra*²³⁴

Otra categoría son las obras de compositores extranjeros, muy recurrentes y referentes en la composición orfeonística, tales como Laurent de Rillé, interpretado hasta en cinco ocasiones con las obras *La aurora*, *Las mariposas*, *Los pescadores*, *Mañana de primavera* y *Vals de*

²³² La composición *Neve* de Federico Hoefeld utiliza un texto de Filomena Dato Muruais. Este compositor, aunque de origen prusiano fue nacionalizado español en 1871. TORRES REGUEIRO, Xesús. «Arredor de Filomena Dato Muruais (1856-1926)», en *Anuario Brigantino*. 2017, n° 40, p. 479.

²³³ Anexos. Documentos, prensa y correspondencia. 4.5.1. «Yo era ayer como la luna llena...». MOSQUERA LAVADO, Benjamín. *La música popular en Coruña (1850-1936)*. Vía Láctea, A Coruña, 1995, p. 110.

²³⁴ Traducción: «Todavía los orfeones». Los organizadores escogen como obra de concurso una obra vasca, bastante mala por lo visto, donde canta a la libertad y los fueros del País Vasco. Por lo visto no hay obras gallegas bastante mejores y sobre todo que por ser gallegas estuvieran más adecuadas en un concurso celebrado en Galicia y con cantantes del país.

Y después para añadir una barbaridad más a la dicha, el orfeón coruñés «El Eco», que ya no es ni el eco del antiguo orfeón, lleva como obra de libre elección una jota navarra que prodiga escandalosamente en los festivales que celebra. Ya nos dirán ustedes en que se conocía que los orfeonistas eran gallegos.

Demuestra todo esto una carencia de sentimiento propio y una falta de gusto artístico que da verdadera lástima. Certo que la cosa no vale la pena de indignarse, pero sí conviene llamar la atención para ver si es posible que no se repitan semejantes cosas que no hacen nada a favor de todos y ponen en el más espantoso de los ridículos a quienes las realizan. Anexos. Documentos, prensa y correspondencia. 4.5.2. «Aínda os orfeóns».

los sueños; y Ambroise Thomas, con tres interpretaciones de *El canto de los amigos*, *El carnaval de Roma* y *Los arqueros de Bouvines*. En menor número encontramos composiciones de autores como Giacomo Meyerbeer, Camille Saint-Saëns, Charles Gounod o Richard Wagner, entre otros.



Gráfico 7. Gráfico que muestra la procedencia de los compositores para las obras de ejecución obligada en los certámenes gallegos.

El gráfico 7 muestra la evolución del repertorio en los certámenes orfeonísticos. En un primer momento observamos una preferencia por obras de compositores españoles y extranjeros, descendiendo notablemente hacia finales del s. XIX. En ese momento observamos mayor presencia de obras de compositores gallegos, las cuales descienden en la época de mayor crisis orfeonística, para experimentar un pequeño repunte en la década de 1930.

1.4. El orfeonismo gallego en el conjunto de España

Como hemos podido comprobar, el orfeonismo fue un movimiento musical que se extendió a lo largo de toda España. Su presencia se manifiesta de la década de 1850, denominada Etapa inicial (1850-1874) por María Nagore²³⁵, pero se circunscribe a Cataluña

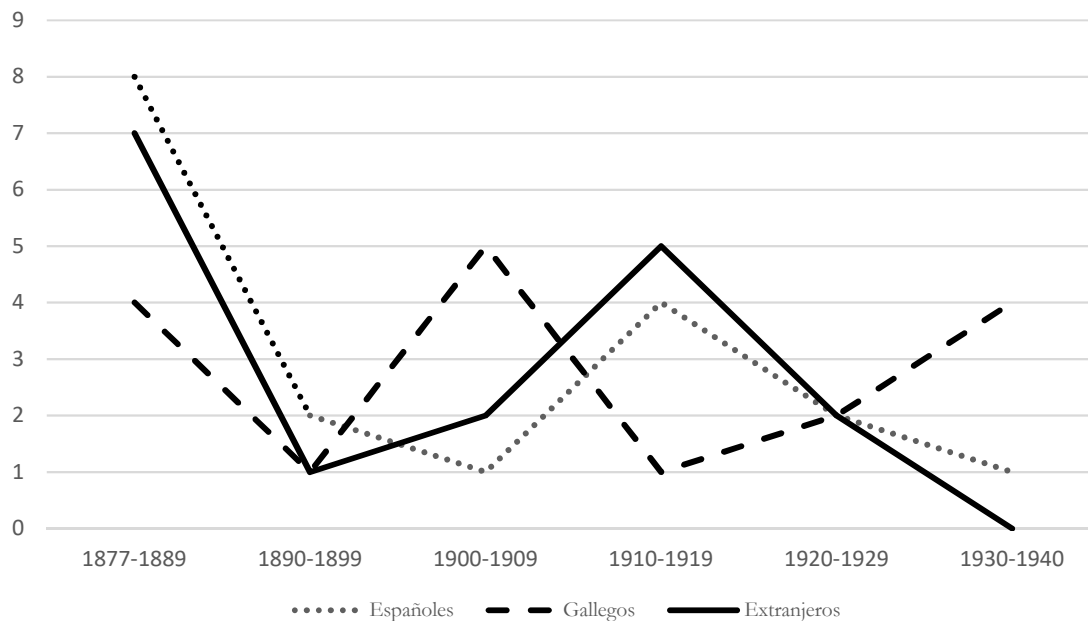
²³⁵ NAGORE FERRER, María. *La revolución coral...*, pp. 59-78.

-donde constituye una verdadera eclosión- con apariciones puntuales en el País Vasco, Valencia y Andalucía. A partir de 1860 comienzan a surgir tímidamente algunas corales en lugares como Aragón, Asturias, Baleares, Madrid, País Vasco, Navarra, Valencia y Galicia.

En 1875, coincidiendo con la instauración de la Restauración borbónica, se inicia el período de mayor crecimiento y expansión del orfeonismo, que María Nagore designa como *Época de esplendor*²³⁶. Sin embargo, ese crecimiento repentino únicamente ocurre en Galicia -hasta 1890 se crean cincuenta y un orfeones-; en el resto de las comunidades donde ya se había iniciado en la época anterior, continúa desarrollándose muy modestamente; además, aparecen las primeras sociedades en Cantabria. Por su parte en Cataluña ocurre lo contrario, la organización de nuevas agrupaciones disminuía desde 1864, en el caso de la Sociedad Coral Euterpe esta crisis se agudizó a partir de 1874 con el fallecimiento de su fundador, José Anselmo Clavé²³⁷.

En la década de 1890 encontramos una mayor actividad en el País Vasco, Comunidad Valenciana, Murcia, Madrid, Cantabria, Canarias, Baleares y sobre todo en Cataluña. Esta proliferación se debe en gran medida a los concursos orfeonísticos, algunos de ellos de carácter internacional, que congregaban un gran número de corales y servían para la organización de otras nuevas²³⁸. Sin duda el inicio lo marcan los certámenes de Madrid (1887) y Barcelona (1888) y sucesivamente en Santander (1890 y 1892), Madrid (1892), Pamplona (1894), Valladolid (1894), Segovia (1894 y 1895), Bilbao (1892 y 1896), etc.

En otras comunidades autónomas la época de mayor actividad y expansión se produce posteriormente: en Aragón y Asturias en los albores del cambio de siglo; en Castilla-León y Extremadura en la primera década del nuevo siglo; en Andalucía en 1910; y en Castilla La Mancha en 1920.

De forma general se observa una fuerte presencia e influencia del movimiento orfeonístico en la zona noreste del país. Los estudios de María Nagore y Joaquina Labajo muestran que casi el 90% de los orfeones pertenecen a la zona Mediterránea y Atlántica²³⁹; si incorporamos las cifras que aportan el presente estudio, el porcentaje todavía es superior. Por su parte, en regiones como Canarias, Andalucía, Extremadura, Castilla, Murcia y Madrid

²³⁶ *Ibid.*, pp. 78-102.

²³⁷ CARBONELL I GUBERNA, Jaume. «El cant coral»..., pp. 166-172.

²³⁸ NAGORE FERRER, María. *La revolución coral...*, pp. 144-151.

²³⁹ NAGORE FERRER, María. *La revolución coral...*, pp. 79-80. LABAJO VALDÉS, Joaquina. *Aproximación al fenómeno orfeonístico en España...*, p. 97.

la actividad resulta más moderada y surge de forma tardía. Todo ello no hace otra cosa que revelar una línea definida entre lo que podríamos considerar la tensión centro-periferia.

En cuanto a la tipología de orfeones observamos que en zonas como Cataluña, Asturias, País Vasco o Valencia los orfeones tienen un carácter eminentemente obrero. En otras como Galicia, Cantabria, o Castilla La Mancha se circunscribe mayoritariamente al entorno de la burguesía urbana. En el ámbito político-ideológico también encontramos diversidad. El nacionalismo tuvo un importante peso en Cataluña y País Vasco, pero no en otras zonas, resultando poco significativo en el caso de las corales de Galicia.

A falta de más estudios sobre este movimiento que complementen y amplíen el conocimiento en algunas comunidades, la aparición y crecimiento del orfeonismo en España se produce, como vemos, de forma desigual. Es evidente que en la Restauración se produce un cambio notable en toda la música en España²⁴⁰, pero como hemos comprobado, en algunas comunidades donde el orfeonismo tuvo una importante presencia, su implantación muestra retrasos de más de veinte años²⁴¹. Concluimos, por lo tanto, y en sintonía con lo expuesto por Jon Bagües²⁴² y por Jaume Carbonell²⁴³, que no se puede hablar de un modelo coral general en España debido a las divergencias en su tipología, su cronología y su desarrollo, que se adapta y moldea según las propias demandas y vicisitudes de cada localidad.

1.5. A Coruña, una ciudad en proceso de cambio

La sociedad del siglo XIX era una sociedad en evolución que exhalaba una fuerte necesidad de modernización. Muchos países europeos experimentaron un importante crecimiento de sus economías gracias al proceso de industrialización, lo cual produjo una serie de transformaciones en las estructuras sociales. Una de las consecuencias directas fue la expansión urbana y el incremento de la demografía. En España este proceso fue más limitado, pero si, además, nos trasladamos al caso gallego las carencias todavía fueron mayores, «foron as suores dos labregos e non a forza das máquinas á que fixeron fecunda a terra», como afirma Ramón Villares²⁴⁴. Las grandes brechas económicas generadas por las

²⁴⁰ CASARES RODICIO, Emilio. «La música del siglo XIX español. Conceptos fundamentales», en CASARES RODICIO, Emilio; ALONSO GONZÁLEZ, Celsa (coords.). *La música española...*, p. 32.

²⁴¹ Autores como Manuel Sancho, establecen una cronología propia en su estudio sobre el orfeonismo valenciano. SANCHO GARCÍA, Manuel. «Orfeonismo y canto coral en Valencia...», pp. 103-126.

²⁴² BAGÜES, Jon. «El coralismo en España...», p. 181.

²⁴³ CARBONELL I GUBERNA, Jaume. «Aportaciones al estudio de la sociabilidad coral...», p. 502.

²⁴⁴ Traducción: Fueron los sudores de los labradores y no la fuerza de las máquinas lo que hicieron fértil la tierra. VILLARES, Ramón. *Historia de Galicia*. Ed. Galaxia, Vigo, 2004, p. 272.

numerosas guerras de independencia en las colonias, junto a la necesidad de modernizar el sistema tributario, obligaron al Estado a realizar una serie de desamortizaciones como un intento desesperado por incrementar las arcas del estado. Esto provocó el salto de una economía local muy atrasada a una de mayor expansión.

En este contexto de modernización, A Coruña fue la ciudad gallega que mayor expansión evidenció, favorecida por el proceso de división de la región en cuatro provincias, que le permitió aumentar su relevancia administrativa frente a Santiago de Compostela²⁴⁵. La ciudad se consolidó como centro burocrático y portuario; además, hacia finales de siglo, la aparición de los nuevos avances tecnológicos como el telégrafo, teléfono, luz eléctrica, comunicaciones, tranvía urbano, etc., la convirtieron definitivamente en una ciudad moderna. Un factor que fue determinante para su expansión fue la llegada del ferrocarril en 1883, que la unía con Madrid.

En esta Marineda -así fue bautizada por Emilia Pardo Bazán- siempre abierta a la incorporación de propuestas e innovaciones que venían del exterior²⁴⁶, la música era un importante factor en la vida social. Los teatros Principal, Variedades y Circo fueron sin duda los más importantes centros culturales de la ciudad. Desde la década de 1850 la orientación musical marca una fuerte predilección por el repertorio italiano; sin embargo, a partir de la restauración se observa un mayor incremento de la presencia de la zarzuela y hacia 1880 el gusto se traslada a autores de la tradición francesa, como Gounod, Meyerbeer o Saint-Saëns; y germana, como Wagner, Webern o Mozart²⁴⁷.

Las sociedades de recreo como el Círculo de Gimnasia y Esgrima, el Liceo Bretón de los Herreros, el Liceo Brigantino y sobre todo la Reunión Recreativa e Instructiva de Artesanos, que ha sido emblema de la ciudad durante más de ciento setenta años, se convirtieron en importantes centros culturales de la ciudad, albergaron importantes agrupaciones orquestales y corales. También era una cita ineludible las veladas en los cafés el Imperial, el Universal o el Restaurant; por allí pasaron los más importantes músicos de la ciudad, entre los que se encontraban José Courtier, Pascual Veiga, José Castro *Chané* o Francisco Pillado.

²⁴⁵ BARREIRO FERNÁNDEZ, Xosé Ramón. *Historia Contemporánea de Galicia. I. De la Guerra de Independencia al Postfranquismo (1805-1983)*. Ed. Gamma, A Coruña, 1982, p. 87.

²⁴⁶ GRANDÍO SEOANE, Emilio. *La Coruña en el Siglo XX*. Vía Láctea, Ayuntamiento de A Coruña, A Coruña, 1994, pp. 8-9.

²⁴⁷ CARREIRA, Xoán M. «A Coruña», en CASARES RODICIO, Emilio (dir. y coord.). *Diccionario de la Música Española e Hispanoamericana*. Ed. Sociedad General de Autores y Editores, Madrid, 1999, vol. IV, pp. 108-113.

Musicalmente, dos factores diferenciaban a Coruña del resto de ciudades gallegas: por un lado, no tuvo un gran centro de referencia de la música religiosa, como podría ocurrir en Santiago o Lugo; la institución de mayor importancia fue la capilla de la Real Colegiata de Santa María del Campo, agrupación formada por el organista de aquella iglesia, Pascual Veiga. Por otro, la ausencia de bandas de música civiles. A lo largo de la centuria tan solo han surgido algunos intentos puntuales de crear una banda civil, la Banda del Hospicio (*ca.* 1850), o las bandas organizadas por Nicasio Berea (1871) y por José Courtier (1877). En su lugar, las diversas bandas militares suplían estas necesidades, entre otras la Banda de Infantería de Castilla, Banda de la Milicia Nacional, la Charanga de Cazadores de Reus, la Banda del Regimiento de Zamora, la Banda del Regimiento de Artillería, etc²⁴⁸.

1.6. Los orfeones coruñeses

1.6.1. Orfeón Fraternidad Juvenil

De los años de 1864 a 69, estuvo instalada también en dicho local otra asociación de la misma índole llamada *Fraternidad Juvenil* [...]. Ella fue la iniciadora de los orfeones gallegos (cuando el inmortal Clavé despertó entonces tanto furor en Cataluña) fundando uno bajo la dirección del compositor catalán Teobaldo Ruiz.

Francisco Tettamancy²⁴⁹

El pionero orfeón que localizamos en A Coruña, fue organizado en la sociedad de recreo Fraternidad Juvenil, fundada y presidida por Luis Tettamancy. Hacia 1864 el músico catalán Teobaldo Ruiz fundó esta masa coral y en la que también participó como director Pascual Veiga.

1.6.2. Orfeón del Circo de Artesanos

A lo largo de la extensa vida de la Reunión Recreativa e Instructiva de Artesanos, albergó de forma intermitente una sección coral, ya desde 1874²⁵⁰. Además, en un artículo

²⁴⁸ LÓPEZ COBAS, Lorena. «Las bandas de música en Galicia: Aproximación al caso de la ciudad de A Coruña en el siglo XIX», en *Revista de Musicología*. 2008, vol. XXXI, nº 1, pp. 91-101.

²⁴⁹ TETTAMANCY GASTÓN, Francisco. *Apuntes para la historia comercial...*, pp. 215-216.

²⁵⁰ *El Ejemplo*. 06-V-1874, p. 3.

publicado en *El Telegrama* en 1889 obtenemos referencias a la existencia de un orfeón dirigido por Canuto Berea.

Canuto Berea, quien, si bien por poco tiempo, reunió bajo su competente batuta los cuarenta individuos y con ellos se presentó en sociedades particulares y al público se presentó en sociedades particulares y al público, allá por el año 75 o 76, recogiendo muy merecidos aplausos.

Fritz²⁵¹

También Varela Lenzano hace referencia a la participación de Canuto Berea en esta incipiente etapa de organización orfeonística²⁵². Berea fue presidente de esta sociedad, primero de la sección musical (1869) y posteriormente de la sociedad general (1870-1875; 1890-1891)²⁵³; por ello, consideramos que la cita alude directamente a este orfeón. En 1878 el músico mayor de la Banda de Artillería, Felipe Bascuas, reorganiza la sección musical que constaba de una sección instrumental y otra coral²⁵⁴. Años más tarde, en 1916 todavía existen remanentes de un orfeón en la Reunión de Artesanos²⁵⁵.

1.6.3. Orfeón de la Sociedad Gimnasio y Esgrima

Esta sociedad fue organizada por Eugenio Labán²⁵⁶, ingeniero industrial, empleado de la empresa Ferrocarril del Noroeste y que, además, era barítono. Precisamente en 1883 fue nombrado primer barítono del Teatro San Carlo de Nápoles²⁵⁷. Este coro estaba dirigido por el músico militar Francisco G. Oliva y contaba con una sección de declamación, dirigida por Alfredo Totosaus Ángeles²⁵⁸. Encontramos referencias a la existencia de este orfeón en 1875, cuando organizaron un festival benéfico con el fin de ayudar económicamente a las familias coruñesas de escasos recursos. En este concierto el coro fue acompañado por la orquesta de la misma sociedad y la Banda de Artillería en la interpretación de *Dinorah* de Giacomo Meyerbeer²⁵⁹.

²⁵¹ Anexos. Documentos, prensa y correspondencia. 2.18.11. «Observatorio Madrileño».

²⁵² Anexos. Documentos, prensa y correspondencia. 1.4. 1893. Publicación realizada por Indalecio Varela Lenzano sobre los orfeones gallegos y los modelos de educación coral.

²⁵³ LÓPEZ COBAS, Lorena. *El comercio musical en Galicia en la segunda mitad del siglo XIX: Canuto Berea Rodríguez (1836-1891)*. Tesis Doctoral, Universidad de Valladolid, 2017, vol. I, p. 137.

²⁵⁴ ESTRADA CATOIRA, Félix. *Contribución a la Historia de La Coruña...*, p. 95.

²⁵⁵ *La Correspondencia Gallega. Diario de Pontevedra*. 19-IX-1916, p. 3.

²⁵⁶ *La Lira*. 15-VI-1875, p. 1.

²⁵⁷ *El Ejemplo*. 06-V-1874, p. 3. *Liceo Brigantino*. 10-I-1883, p. 8.

²⁵⁸ TETTAMANCY GASTÓN, Francisco. *Apuntes para la historia comercial...*, p. 217.

²⁵⁹ *El Ejemplo*. 08-VI-1875, p. 3.

1.6.4. Orfeón Bretón de los Herreros

En octubre de 1874 Francisco Echave organizó una sección coral en la sociedad de recreo Bretón de los Herreros²⁶⁰. Sin embargo, no será hasta 1877 cuando desarrolle actividad musical, momento en que Martín Fayes, director de la Banda del Regimiento de Murcia, reorganiza las secciones instrumental y vocal. Con Fayes, el orfeón participó en el primer certamen musical celebrado en Galicia, por la Sociedad Gimnasio y Esgrima, en julio de 1877²⁶¹. Ese mismo año encontramos a toda la sección musical de la sociedad y la orquesta de la capilla de San Jorge interpretando una misa y un motete compuesto por su director²⁶². En esta sociedad le fue encomendada la presidencia a Guillermo Howland de Quesada²⁶³, propietario de una casa de baños en la playa de Riazor, que también fue coralista en este orfeón y que encontraremos un año más tarde entre los fundadores del Orfeón Coruñés²⁶⁴.

1.6.5. Orfeón del Liceo Brigantino

La Sociedad Liceo Brigantino fue fundada en 1877. Inmediatamente organiza una sección de canto, dirigida en primera instancia por Manuel Chaves. En julio de 1877, ya a las órdenes de Pascual Veiga, se presenta al certamen musical de la Sociedad Gimnasio y Esgrima, alcanzándose con el primer premio.

En 1878 Veiga abandonó esta sociedad; de nuevo encontramos a Manuel Chaves como director, aunque renunció un mes más tarde. La tarea de reorganización fue encomendada a Martín Fayes que tomó la batuta de la sección instrumental y del orfeón²⁶⁵. En 1879 el orfeón se presentó al certamen musical organizado con motivo de la inauguración del Dique de la Campana en Ferrol. Debido a la imposibilidad de asistencia de Fayes, fue José Castro *Chané* -que formaba parte del coro- quien se encarga de la dirección de forma interina²⁶⁶.



Figura 6. Cuño del Liceo Brigantino de A Coruña (s.f.). ASCPEE. Archivo musical. Braña Muiños. *¡Todo por la patria!*

²⁶⁰ *El Diario de Santiago*. 31-X-1874, pp. 2-3. *El Diario de Santiago*. 06-XI-1874, pp. 2-3.

²⁶¹ TETTAMANCY GASTÓN, Francisco. *Apuntes para la historia comercial...*, p. 217.

²⁶² *El Anunciador*. 08-XII-1877, p. 2.

²⁶³ S.a. *Juegos Florales de La Coruña en 1877*. Imprenta de Vicente Abad, A Coruña, 1877, p. 8.

²⁶⁴ REY MAJADO, Áurea. *A Coruña y la música...*, p. 150-151.

²⁶⁵ *El Correo Gallego*. 17-VIII-1878, p. 2.

²⁶⁶ CANCELA MONTES, Alberto; GÓMEZ ECHEMENDIA, Sixto. *Chané...*, pp. 46-47.

Pascual Veiga retorna al orfeón del Liceo Brigantino en 1880. Ese mismo año participa en dos certámenes musicales, en A Coruña y Pontevedra, alzándose con el primer y el segundo premio respectivamente²⁶⁷. En este último certamen se produce el estreno absoluto de la afamada *Alborada gallega* compuesta por Veiga sobre un texto de Francisco M^a de la Iglesia.

El abandono definitivo de Pascual Veiga se produce a finales del 1881 y con él, el orfeón se disuelve. Posteriormente encontraremos reorganizada la sección orquestal y coral en 1892 por José Baldomir²⁶⁸.

1.6.6. Orfeón Coruñés

El Orfeón Coruñés fue constituido por Pascual Veiga en mayo de 1878. Su debut público se produjo en la inauguración de la Exposición Regional organizada en A Coruña, acompañado de los orfeones del Liceo Brigantino y del Circo Bretón de los Herreros interpretaron conjuntamente un *Himno al Trabajo*. En dicha exposición se organizó también un certamen musical donde el Orfeón Coruñés alcanzó el primer premio. En 1879 participó en sendos certámenes, A Coruña y Ferrol, obteniendo el primer premio y un accésit, respectivamente.

En febrero de 1880 Pascual Veiga dimite del cargo de presidente-director que albergaba desde la constitución del orfeón. El motivo fue una reforma que algunos orfeonistas iniciaron a espaldas del Veiga, precisamente debido al régimen tan poco permisivo que había impuesto desde su fundación. El cargo de presidente recayó en Enrique Lens y tras su renuncia dos meses más tarde en Ángel Hermosilla; y el de director en José Castro Chané²⁶⁹.

Ese mismo año de 1880 el Orfeón Coruñés acudió a dos certámenes musicales, en A Coruña, donde obtuvo un accésit; y en Pontevedra, donde se alzaron con el primer premio. También en 1881 obtuvieron otro primer premio en el certamen de A Coruña.

En 1882 se produce una importante crisis en el orfeón, debido a dos factores: comenzaron a acumular numerosas deudas y algunos orfeonistas se trasladaron al Orfeón El

²⁶⁷ *Ibid.*, pp. 48-50.

²⁶⁸ REY MAJADO, Áurea. *A Coruña y la música...*, pp. 86-87/pp. 196-198. LÓPEZ-ACUÑA, Fernando. «Veiga, Pascual», en *Gran Enciclopedia Galega...*, vol. XLIII, pp. 58-62.

²⁶⁹ Anexos. Fotografías. FOG 1. Orfeón Coruñés (*ca.* 1880).

Eco, que acababa de constituirse. Por todo ello, la junta general aprueba la fusión con la Reunión Recreativa de Artesanos. A partir de ese momento pasó a denominarse Orfeón Coruñés del Circo de Artesanos; además, al ser absorbido por esta sociedad las obligaciones de *Chané* se vieron incrementadas, pues le encomendaron reorganizar la sección musical al completo; por ello, la actividad del orfeón fue disminuyendo paulatinamente hasta 1884, año en que desaparece definitivamente²⁷⁰.

1.6.7. Sociedad Filarmónica La Azucena

La Sociedad Filarmónica La Azucena fue organizada el 6 de febrero de 1882 por algunos de los socios fundadores del Orfeón Coruñés, como el presidente y director Constantino Fernández. Un año después fue nombrado presidente Enrique Verjano²⁷¹. Esta sociedad estaba constituida por una sección instrumental y una vocal, esta última estaba dividida a su vez en dos formaciones: masculina y femenina. Además, servía como centro de educación musical.

La Sociedad Filarmónica «La Azucena» debe estar altamente satisfecha de su debut en veladas de esta clase. No puede darse una colección de niñas más escogidas y numerosas.

*El Telegrama*²⁷²

Este orfeón fue el único participante en el certamen musical organizado por el Liceo Brigantino, celebrado el 1 de julio de 1882. Su impronta no va más allá del carnaval de 1884²⁷³.

1.6.8. Orfeón Coruñés Número 4

El Orfeón Coruñés Número 4 fue creado por Pascual Veiga en 1889. El motivo principal de su constitución fue participar en el certamen musical de la Exposición Universal de París ese mismo año. Veinticinco coralistas que formaban el orfeón realizaron dos

²⁷⁰ REY MAJADO, Áurea. *A Coruña y la música...*, pp. 143-193. CANCELA MONTES, Alberto; GÓMEZ ECHEMENDIA, Sixto. *Chané...*, pp. 47-52.

²⁷¹ *La Voz de Galicia*. 14-II-1883, p. 2.

²⁷² *El Telegrama*. 13-II-1882, p. 2.

²⁷³ REY MAJADO, Áurea. *A Coruña y la música...*, pp. 195-196.

conciertos en la Sala Trocadero los días 22 y 24 de agosto, alcanzando la medalla de oro²⁷⁴. En París fueron felicitados personalmente por los compositores Laurent de Rillé y Ambroise Thomas. Meses más tarde, Rillé correspondió enviando una carta acompañada por la medalla de oro que contenía la siguiente inscripción: «République Française. Ministère du commerce, de L'industrie et des colonies. Exposition universelle de 1889. Direction Générale de l'Exploitation. Concours Orpheoniques»²⁷⁵. El orfeón nombró a Rillé y Thomas socios honoríficos²⁷⁶.



Figura 7. Cuño del Orfeón Coruñés Número 4 (s.f.). ASCPEE. Archivo musical. Saldoni, Baltasar. *Amor de patria*.

Un año más tarde este orfeón organizó un certamen musical en A Coruña, uno de los más relevantes de todos los que se han celebrado en Galicia. Este concurso se encontraba dividido en sendas secciones de ejecución, para bandas militares, bandas civiles, sextetos y orfeones; y de composición a la mejor plegaria a la Virgen del Rosario, marcha regional gallega sobre el poema «Os pinos» de Eduardo Pondal, marcha triunfal para banda militar, balada para voz, violín y piano o guitarra sobre un texto de Salvador Golpe y sonata para cuarteto de cuerda²⁷⁷. Fuera de concurso Veiga puso música a la obra de Pondal, su intención era que esta obra fuera interpretada en caso de que este premio quedara desierto. Esta obra es el actual himno oficial de Galicia²⁷⁸.

Tras el certamen Pascual Veiga abandonó la dirección del orfeón. El hijo de Pascual Veiga, Augusto, fue nombrado director del orfeón²⁷⁹. La vida de este orfeón no llega más allá de los primeros meses de 1891²⁸⁰.

Así pagó siempre el autor de la Alborada, con sus retiradas intempestivas los numerosos sacrificios que sus amigos por él han hecho. [...] Veiga perdió el seso: las personas que acaba de abandonar eran dignas de más consideración por parte suya. Yo con ellas, hubiera conquistado el mundo entero.

Waldo Álvarez Insúa²⁸¹

²⁷⁴ LÓPEZ-ACUÑA, Fernando: «Veiga, Pascual», en *Gran Enciclopedia Galega...*, vol. XLIII, pp. 60-61.

²⁷⁵ Traducción: República Francesa. Ministerio de comercio, industria y colonias. Exposición Universal de 1889. Dirección general de la Exposición. Concurso orfeonístico. *La Voz de Galicia*. 16-XI-1889, p. 1. En el fondo Pascual Veiga de la Real Academia Galega existe una serie de cartas remitidas por Laurent de Rillé a Veiga. ARAG Fondo Pascual Veiga. Cartas del 3 de marzo y 10 de abril de 1890.

²⁷⁶ Anexos. Documentos, prensa y correspondencia. 2.15. 1889. Viaje a París de los orfeones coruñeses.

²⁷⁷ REY MAJADO, Áurea. *A Coruña y la música...*, pp. 216-223.

²⁷⁸ FERREIRO, Manuel; LÓPEZ-ACUÑA, Fernando. «O himno. Historia...», p. 132

²⁷⁹ *El Eco de Galicia*. 06-XI-1890, p. 3.

²⁸⁰ *El Lucense*. 31-I-1891, p. 3.

²⁸¹ *Álbum Literario*. 21-IX-1890, pp. 4-5.

Debemos indicar que Veiga trataría de organizar el Orfeón Coruñés Número 5, para participar en el certamen musical del IV Centenario del descubrimiento de América en Madrid, en 1892²⁸².



Figura 8. Fotografía atribuida por el Archivo de la Real Academia Galega al Orfeón El Eco con José Baldomir al frente [ca. 1895]. Sin embargo, debido a la inexistencia de una sección femenina en la época en que este director se encontraba al frente del orfeón, consideramos que se trataría del Coro de las Hijas de María. ARAG Fondo familia Pardo Bazán. José Baldomir coas coralistas do Orfeón «El Eco»

1.6.9. Coro de las Hijas de María

El Coro de las Hijas de María fue organizado por José Castro *Chané* hacia 1891. Era un coro femenino que se encontraba ubicado en la parroquia de Santo Domingo. Esta agrupación se reunía para conmemorar la Fiesta de las Flores en el mes de mayo y la Inmaculada Concepción en diciembre²⁸³. Tras la marcha de *Chané* se hizo cargo de esta coral

²⁸² *El Lucense*. 08-VIII-1891, p. 2

²⁸³ CANCELA MONTES, Alberto; GÓMEZ ECHEMENDIA, Sixto. *Chané...*, pp. 64-65.

José Baldomir²⁸⁴. También fue conocido con el nombre de Coro de San Luis Gonzaga, al que se agregaron las alumnas del colegio de homónima denominación (Figura 8)²⁸⁵.

1.6.10. Orfeón de la Sociedad Círculo de la Ciudad Alta

En 1892 el músico César Iglesias, autor musical de algunos apropósitos del carnaval coruñés²⁸⁶, organizó un orfeón en la Sociedad Círculo de la Ciudad Alta²⁸⁷. Un año más tarde todavía encontramos referencias a la pervivencia de este coro, en una velada organizada en los salones de la misma sociedad²⁸⁸.

1.6.11. Orfeón San José

El Orfeón San José fue un coro religioso organizado en la iglesia de los jesuitas de A Coruña en 1905, dirigido por Antonio Pérez. Este orfeón seguía los principios de la reforma religiosa instaurada por el Motu Proprio que el Papa Pío X realizó en 1903. Algunas obras de su repertorio fueron *Surge prospera* de Gorriti, *Ave verum* de Miné, *Tantum ergo* de Pozzetti o el *Himno a San José* de Hernández²⁸⁹.

1.6.12. Orfeón La Aurora

En 1905, en el local del Casino Republicano se organiza el Orfeón La Aurora, agrupación propiciada por el Centro de Estudios Sociales «Germinal», uno de los orígenes de la CNT de A Coruña²⁹⁰. Este orfeón fue constituido por algunos orfeonistas que, al igual que su director José Edreira, habían abandonado El Eco²⁹¹. Al año siguiente participaron en el certamen organizado por el Círculo de las Artes de Lugo²⁹² y



Figura 9. Cuño del Orfeón La Aurora (s.f.). Anexos. ASCPEE Archivo musical. Llanos, Antonio. *La mascarita*.

²⁸⁴ SOTO VISO, Margarita. *Melodías galegas de José Baldomir Rodríguez*. Consello da Cultura Galega, Santiago de Compostela, 2018, p. 31.

²⁸⁵ *La Voz de Galicia*. 21-V-1895, p. 2.

²⁸⁶ *La Voz de Galicia*. 01-II-1901, p. 2. *La Voz de Galicia*. 04-II-1901, p. 2.

²⁸⁷ *La Voz de Galicia*. 08-XII-1892, p. 2.

²⁸⁸ *La Voz de Galicia*. 24-IX-1893, p. 2.

²⁸⁹ *La Voz de Galicia*. 21-III-1905, p. 1.

²⁹⁰ CARREIRA, Xoán M. «Alberto Garaizabal Macazaga (1875-1947) y la vida musical de A Coruña», en *Cuadernos de Música*. 1988, pp. 211-213.

²⁹¹ *La Voz de Galicia*. 20-VI-1905, p. 2.

²⁹² *La Voz de Galicia*. 09-X-1906, pp. 1-2.

en los actos de homenaje a Juan Montes, donde interpretaron la partitura *O bico*, conjuntamente con los orfeones Círculo de las Artes de Lugo, La Oliva de Vigo, Sociedad Artística de Pontevedra, El Eco de A Coruña, Orfeón Gallego de Lugo, Unión Orensana y el Iris de Monforte, bajo la dirección de Bartolomé Pérez Casas²⁹³.

Durante su corta vida tuvo una elevada actividad. En 1906 participó en la recepción de los Coros Clavé en A Coruña²⁹⁴, también lo encontramos en el concierto de música gallega celebrado en la plaza de toros coruñesa el 18 de agosto 1907 y en los actos de traslado de los restos mortales del poeta Manuel Curros Enríquez al cementerio de San Amaro en 1908²⁹⁵.

Al frente de este orfeón encontramos a otros directores como Ricardo Dorado²⁹⁶ y José Sánchez Yáñez²⁹⁷. También nombraron presidentes honorarios a José Martínez Fontenla²⁹⁸, presidente de El Eco; José Castro *Chané*; José López Pérez, presidente del Centro Gallego de la Habana; y el escritor, poeta, periodista y compositor, Alfredo Fernández *Nan de Allariz*²⁹⁹.



Figura 10. Orfeón Infantil Coros Gallegos dirigido por José Sánchez Porto (1907). *Coruña Moderna*. 26-VIII-1907, p. 6.

²⁹³ *El Norte de Galicia*. 09-X-1906, p. 2.

²⁹⁴ *La Voz de Galicia*. 09-IX-1906, p. 2.

²⁹⁵ *La Voz de Galicia*. 03-IV-1908, p. 1.

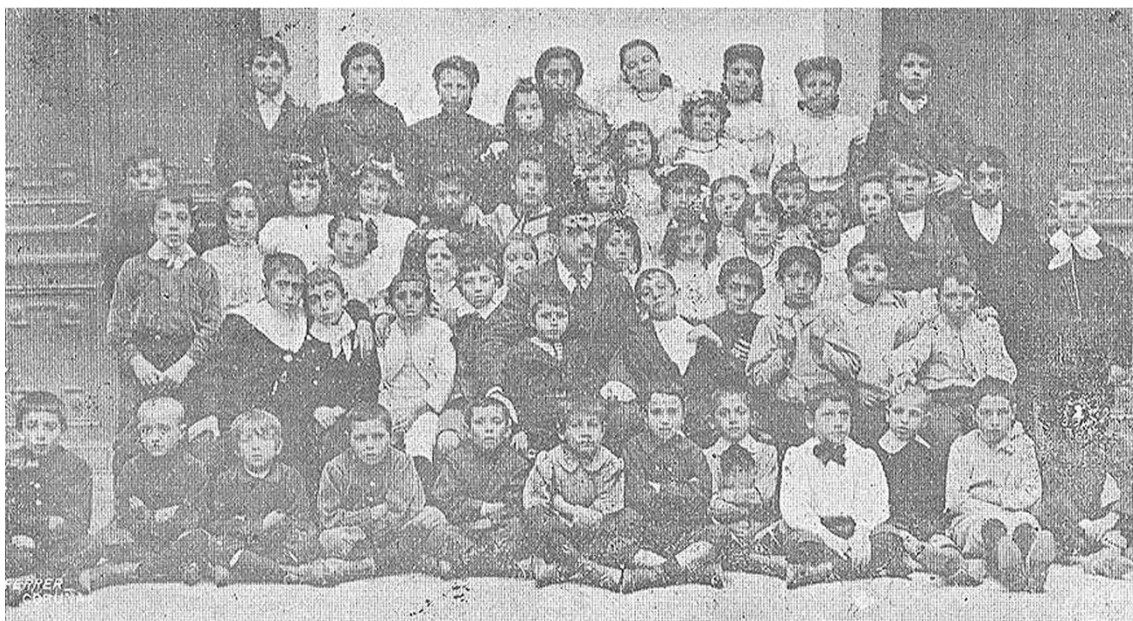
²⁹⁶ *La Voz de Galicia*. 17-XI-1908, p. 2.

²⁹⁷ *La Voz de Galicia*. 23-I-1909, p. 2.

²⁹⁸ *La Voz de Galicia*. 18-III-1906, p. 1.

²⁹⁹ *La Voz de Galicia*. 09-IV-1908, p. 2.

1.6.13. Orfeón Infantil Coros Gallegos

José Sánchez Porto, hijo de Manuel Sánchez Yáñez, fue un músico que había sido orfeonista en el Orfeón El Eco. En 1905 organiza el Orfeón Infantil Coros Gallegos (Figura 10), formado por unos setenta niños y niñas de entre cuatro y doce años³⁰⁰, todos ellos hijos de los socios de la Reunión Recreativa e Instructiva de Artesanos³⁰¹. Un año más tarde contaba con un centenar de voces³⁰².



Figura 11. Cuño del Orfeón Infantil Coros Gallegos (s.f.). ASCPEE Archivo musical. Bordése, L. *Un nid de rossignols*.

En agosto de 1906 compartieron escenario con los Coros Clavé en un concierto que realizaron en la Plaza de Toros coruñesa³⁰³. En el mismo escenario lo encontramos participando en el festival de música gallega que constituyó el regreso a Coruña de José Castro *Chané*, en 1907; y en la ceremonia de traslado de los restos mortales de Manuel Curros Enríquez al Cementerio de San Amaro, en 1908³⁰⁴. Todavía tenemos noticias de la existencia de este coro en 1916, momento en el que actuó con el Orfeón El Eco y la Banda de Isabel La Católica, interpretando conjuntamente el *Himno regional gallego* de Pondal y Veiga en el palco de la música coruñés.

En el actual archivo musical de la Sociedad Coral Polifónica El Eco se conservan una serie de partituras compuestas, arregladas o utilizadas por Sánchez Porto para este orfeón³⁰⁵.

1.6.14. Orfeón Artístico

El Orfeón Artístico fue organizado por José Edreira en 1910, bajo la presidencia de Joaquín Martín³⁰⁶. A pesar de su corta existencia -apenas duró unos meses- lo encontramos

³⁰⁰ *La Correspondencia Gallega. Diario de Pontevedra*. 26-X-1905, p. 2.

³⁰¹ MOSQUERA LAVADO, Benjamín. *La música popular...*, p. 90.

³⁰² *El Correo Gallego*. 28-VIII-1906, p. 2.

³⁰³ *La Voz de Galicia*. 11-VIII-1906, p. 2.

³⁰⁴ *La Voz de Galicia*. 03-IV-1908, p. 1.

³⁰⁵ Anexos. Catálogo del archivo musical de la Sociedad Coral Polifónica El Eco. Fondo histórico. Bordése, L. *Un nid de rossignols*; Denevfe, J. *Nocturno*; L'Isle, Rouget de. *La marsellesa*; Montes Capón, Juan. *A Segá y Nocturno*; Müller, Adolf. *Pepita*; Piñeiro Latierro, Prudencio. *¿Qué ten o mozo?*; Sánchez Porto, José. *Alalá, Gran Alborada, Gran Poupurit, Na romería y Tristeza y amor*; Schubert, Franz. *L'attente*; Soutullo, Reveriano. *La tarde en el mar*.

³⁰⁶ *El Eco de Galicia*. 17-IX-1910, p. 2.

participando en una serenata a favor de la prensa y de las autoridades locales³⁰⁷ y en un concierto a beneficio de las familias de unos naufragos en el Teatro Circo³⁰⁸.

1.6.15. Orfeón Galicia Artística

En 1913 José Edreira organizó esta sociedad musical. Estaba formada por una sección de canto de veintiocho voces y una de cuerda pulsada por siete bandurrias primeras, cinco segundas, tres terceras, tres mandolinas, dos laúdes y once guitarras. Su presentación se realizó la víspera de la festividad de San José³⁰⁹.

1.6.16. Orfeón del Apostolado de las Doctrinas Sociales y Escuelas Nocturnas de Obreros

Esta institución filantrópica fue organizada por un grupo de mujeres coruñesas con el fin de proporcionar educación a las clases obreras de la ciudad. Entre sus actividades se encontraba la organización de un orfeón, tarea que fue encomendada a José Sánchez Porto, en 1916³¹⁰.

1.6.17. Orfeón Nova Galicia

El Orfeón Nova Galicia fue organizado en 1919 por José Edreira. Una de sus primeras actuaciones fue ese mismo año en un homenaje a Eduardo Pondal, donde interpretaron *Negra sombra*, de Montes; *Orballeiras*, de Cristóbal; *Pastoriña*, de Edreira; y el *Himno regional gallego*³¹¹. Todavía obtenemos referencias a su actividad un año más tarde³¹².

³⁰⁷ *La Voz de Galicia*. 11-IX-1910, p. 1.

³⁰⁸ *El Eco de Galicia*. 17-XII-1910, p. 1-

³⁰⁹ *La Voz de Galicia*. 12-II-1913, p. 2. *El Diario de Pontevedra*. 15-II-1913, p. 2.

³¹⁰ *La Voz de Galicia*. 06-I-1916, p. 1. *El Diario de Pontevedra*. 28-X-1916, p. 2.

³¹¹ *La Voz de Galicia*. 29-VIII-1919, p. 1.

³¹² *La Voz de Galicia*. 11-V-1920, p. 3.

	1862-1870	1871-1880	1881-1890	1891-1900	1901-1910	1911-1920	1921-1930	1931-1940
Orfeón Fraternidad Juvenil	■							
Orfeón del Circo de Artesanos		■	■					
Orfeón de la Sociedad Gimnasio y Esgrima		■						
Orfeón Bretón de los Herreros		■	■					
Orfeón del Liceo Brigantino		■	■					
Orfeón Coruñaés		■	■					
Sociedad Filarmónica La Azucena		■	■					
Orfeón El Eco		■	■	■	■	■	■	■
Orfeón Coruñaés Número 4			■	■				
Coro de las Hijas de María				■				
Orfeón de la Sociedad Círculo de la Ciudad Alta				■				
Orfeón San José					■			
Orfeón La Aurora					■			
Orfeón Infantil Coros Gallegos					■	■		
Orfeón Artístico						■		
Orfeón Galicia Artística							■	
Orfeón del Apostolado de las Doctrinas Sociales y Escuelas Nocturnas de Obreros						■		
Orfeón Nova Galicia								■

Tabla 3. Duración en el tiempo de los orfeones coruñaeses.

Capítulo 2. El Orfeón El Eco
Un nuevo proyecto orfeonístico (1882-1886)

Capítulo 2. El Orfeón El Eco. Un nuevo proyecto orfeonístico (1882-1886)

2.1. Origen e identidad (1882-1886)

Ha quedado definitivamente constituido con el título de El Eco independientemente del Liceo, el orfeón del Liceo Brigantino, bajo la dirección del reputado profesor D. Pascual Veiga.

*El Telegrama*³¹³

Pascual Veiga Iglesias fue un gran dinamizador de la vida musical coruñesa, donde se había labrado un fuerte prestigio como interprete, maestro y director de numerosas agrupaciones a lo largo de los casi veinte años que llevaba residiendo en la ciudad. En el ámbito del orfeonismo ya había organizado diversas corales: el orfeón de la Sociedad Fraternidad Juvenil (*ca.* 1865), el orfeón del Liceo Brigantino (1877) y el Orfeón Coruñés (1878). De esta manera nos situamos en el último día del año 1881, momento en el que dimitió del cargo de director del Liceo Brigantino³¹⁴. Comienza entonces a trabajar en un nuevo proyecto musical, organizar una masa coral de forma homónima al Orfeón Coruñés, es decir, una agrupación independiente de las sociedades de recreo y cuya única finalidad fuera el canto coral. En el mes de febrero de 1882 inició los ensayos en los salones del edificio del Consulado³¹⁵, apoyado por algunos de sus prosélitos, que se habían marchado con él desde el Liceo Brigantino. Aunque en un primer momento su intención era denominarlo Nuevo Orfeón³¹⁶, la designación de Orfeón El Eco quedó definitivamente establecida a mediados del mes de marzo³¹⁷.

³¹³ *El Telegrama*. 28-II-1882, p. 3.

³¹⁴ *El Telegrama*. 31-XII-1881, p. 2.

³¹⁵ REY MAJADO, Áurea. *A Coruña y la música...*, p. 198. LLAMAS YLLÁ, Antonio. *El Eco...*, p. 40.

³¹⁶ *El Telegrama*. 17-II-1882, p. 3.

³¹⁷ *La Voz de Galicia*. 15-III-1882, p. 2.



Figura 12. Portada y contraportada del reglamento fundacional del Orfeón El Eco (15-VI-1882). ARAG Fondo Pascual Veiga. Reglamento para el buen gobierno y régimen del Orfeón El Eco.

Desde un primer momento, Pascual Veiga se mostró cercano a la figura de José Anselmo Clavé, como referente para la organización de los orfeones, además, a lo largo de su vida le fue reconocido el título de «Clavé gallego», por ser pionero en la implantación del orfeonismo en Galicia. En 1883 la Sociedad Literaria-Musical La Sirena de Barcelona nombró a Veiga presidente de honor, de la siguiente manera:

[...] esta Sociedad, que se complace en reconocer en V. al iniciador incansable, al propagandista acérrimo y en una palabra, al más genuino popularizador, en Galicia, de grandioso pensamiento de nuestro

paisano, el malogrado José Anselmo Clavé, se conceptúa honrada al conceder a V. el precitado título de Presidente honorario de nuestro Centro Literario Musical.

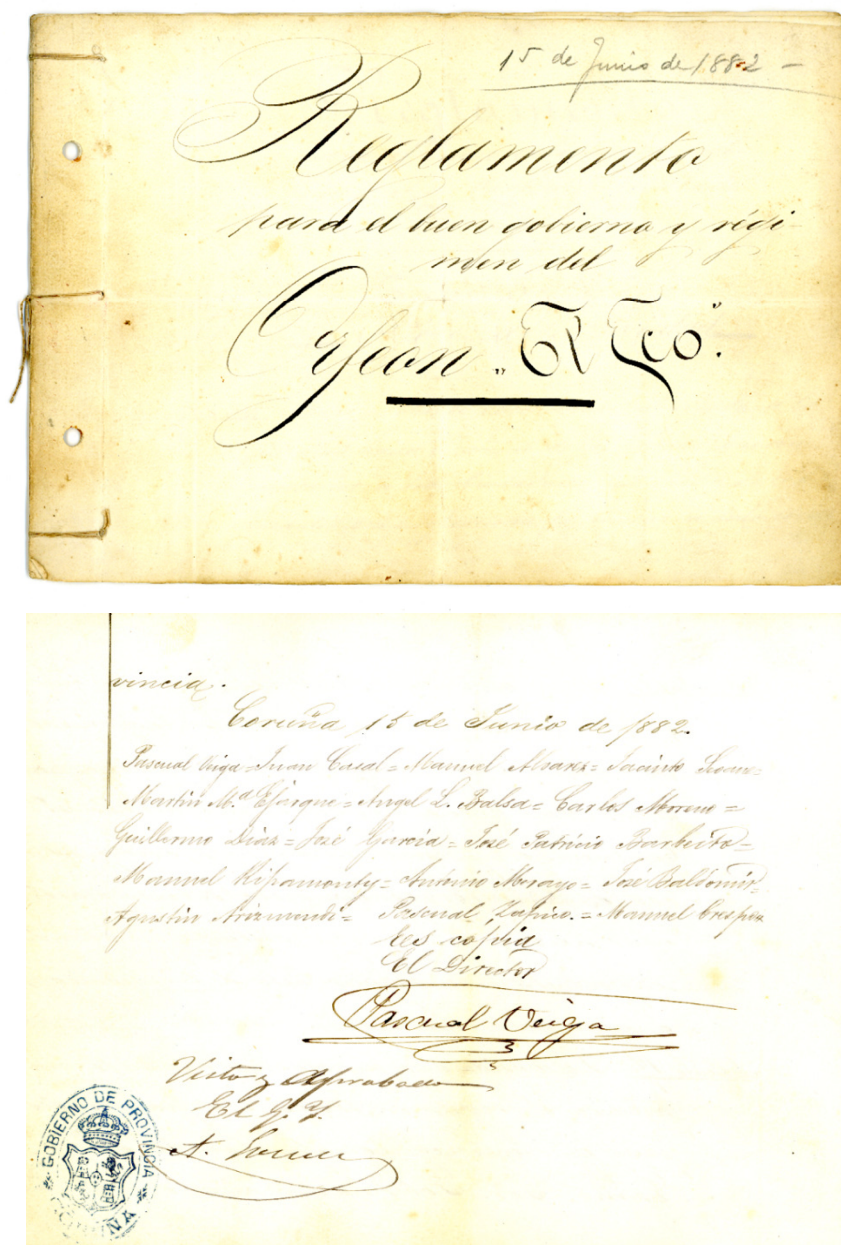
Por eso hoy los coristas barcinos de la Sirena saludan a los coristas sus hermanos de El Eco. [...].

Baldomero Méndez, José Bonet y Antonio Castelamunit³¹⁸

Constituida la sociedad, el más inmediato proyecto fue la participación en el certamen musical celebrado en Pontevedra el 17 de agosto de 1882. Debido a lo ajustado de las fechas, la naciente colectividad declina concurrir al certamen organizado por el Liceo Brigantino ese mismo verano³¹⁹. En la ciudad del Lérez, El Eco se presentó públicamente batiéndose en lid con el Orfeón Pontevedrés, dirigido por el violinista Eduardo Dorado e interpretando como obra obligada *La bona paraula*, de Leandre Sunyer. El jurado formado por los músicos Prudencio Piñeiro, Manuel Chaves, Hilario Courtier, Santiago Tafall, Martín Fayes, Carlos Sobrino y presidido por Rafael Hernando, otorgaron el primer premio a los coruñeses y un accésit a los locales³²⁰.

Con este primer premio, la expectativa que se había generado en algunos sectores de la sociedad coruñesa no hizo más que aumentar. La presentación ante el público coruñés se produjo el 17 de septiembre, aunque, por causas meteorológicas adversas, quedaría empañada por una tímida presencia.

A pesar del agua menuda que cayó durante la noche del domingo, ha salido por primera vez el laureado orfeón El Eco, que ha cantado en la Plaza de la Constitución, soportales del Teatro y calle Real los números del programa que hemos anunciado con oportunidad. [...] Los aplausos y los bravos que se escuchaban, eran una prueba palpable del agrado con que los concurrentes habían escuchado aquella difícilísima pieza musical. También mereció los honores de la repetición la Muñeira y accedieron a los deseos de los espectadores, los orfeonistas cantaron la Alborada, que fue justamente aplaudida. Muchísima gente seguía al nuevo y ya laureado orfeón, que está perfectamente organizado, pues bien, poco tiempo ha llegado a ocupar uno de los primeros puestos entre los de su clase. Con el celo y la constancia del director Sr. Veiga y con la aplicación de sus discípulos, dentro de breve tiempo podrá El Eco presentarse en los certámenes de mayor importancia sin temor a recibir un desaire. Nuestra enhorabuena a todos.

*La Voz de Galicia*³²¹

Con el impulso que otorga la primera victoria, se dispusieron a competir en el certamen musical celebrado en Vigo el 7 de agosto de 1883. La Sociedad Recreo Artístico, encargada de la organización, realizó un donativo económico a cada orfeón para sufragar los gastos de

³¹⁸ Anexos. Documentos, prensa y correspondencia. 2.2. 1883. Carta de la Sociedad Literaria-Musical La Sirena de Barcelona.

³¹⁹ *La Voz de Galicia*. 15-III-1882, p. 2. Este certamen finalmente quedó desierto. *Liceo Brigantino*. 12-VII-1882, p. 8.

³²⁰ BARROS PRESAS, Nuria. *La vida musical en la ciudad de Pontevedra...*, vol. I, p. 306/p. 345. Anexos. Documentos, prensa y correspondencia. 2.1. 1882. Certamen de Pontevedra.

³²¹ *La Voz de Galicia*. 19-IX-1882, p. 2.

transporte y estancia. En este concurso participaron: el Orfeón Pontevedrés Los Amigos, dirigido por Román Pintos; el Orfeón Paz de Vilagarcía, dirigido por Felipe Paz Carbajal; y el Orfeón El Eco³²². El jurado del concurso se encontraba presidido por el insigne tenor italiano Enrico Tamberlick³²³, e integrado por los músicos José Braña Muíños, Enrique Curbera, Eduardo Dorado, Isidoro Reguenga, Francisco Núñez y Francisco Piñeiro. Este último era autor de *La viguessa*, obra obligada del concurso³²⁴. Los premios fueron asignados de la siguiente manera: el Orfeón Paz fue elogiado con una mención honorífica y el primer premio fue dividido *ex aequo* entre el Orfeón Pontevedrés y El Eco. La organización hizo entrega a El Eco de un metrónomo y un lujoso estandarte bordado en oro³²⁵, asumiendo el compromiso de entregar ambos premios a la agrupación de Román Pintos, lo que se realiza a finales de ese año. Sin embargo, como señala Barros Presas, esto no agradó a Los Amigos, que manifestaron su descontento por considerarse merecedores únicos de tal galardón³²⁶. Entretanto El Eco, ajeno a la polémica, prosigue su celebración. Ya trasladados a Coruña fueron recibidos con salvas de fuegos de artificio y escoltados por la música del Regimiento de Murcia, el Liceo Brigantino y el Orfeón Coruñés. La celebración concluyó en el local del orfeón, donde el alcalde Alejandro Brandao realizó un sonado brindis y la orquesta del Liceo Brigantino prolongó la velada durante varias horas³²⁷.

Poco a poco el prestigio de El Eco va aumentando y diversos colectivos reconocen la importancia del orfeón y de su director. Debemos indicar que Veiga había ganado seis de los nueve certámenes celebrados en Galicia hasta la fecha (Tabla 2) y, además del nombramiento como presidente honorífico por parte de la sociedad La Sirena de Barcelona, la Sociedad Recreo Artístico de Vigo le concedió el título de socio de mérito³²⁸. Otras sociedades como el Liceo Brigantino y el Orfeón Pacheco de Mondoñedo enviaron telegramas elogiando a los vencedores³²⁹.

Dos semanas más tarde del certamen vigués, se celebraron en A Coruña los festejos de inauguración de la línea férrea que unía la ciudad gallega con Madrid. Los actos estuvieron presididos por el monarca Alfonso XII, que arribaba a la ciudad herculina el día 1 de

³²² También había programado asistir al certamen la sección coral *La Tertulia* del Recreo de Ourense, aunque finalmente no concurrirá. *La Voz de Galicia*. 01-VI-1883, p. 1.

³²³ BARROS PRESAS, Nuria. *La vida musical en la ciudad de Pontevedra...*, vol. I, p. 370.

³²⁴ *Gaceta de Galicia. Diario de Santiago*. 09-VIII-1883, p. 3. *La viguessa* había sido premiada en el certamen de composición de Vigo en 1881. *La Voz de Galicia*. 10-VIII-1883, p. 1.

³²⁵ Anexos. Fotografías. FAP 1. Estandarte del Certamen de Vigo (07-VIII-1883).

³²⁶ BARROS PRESAS, Nuria. *La vida musical en la ciudad de Pontevedra...*, vol. I, p. 370.

³²⁷ *La Voz de Galicia*. 12-VIII-1883, p. 3. *Liceo Brigantino*. 20-VIII-1883, p. 2.

³²⁸ ARAG Fondo Pascual Veiga. Nombramiento de Pascual Veiga como socio de mérito de la Sociedad Recreo Artístico de Vigo, enviado por el secretario Ramón del Marzo, 25-II-1883.

³²⁹ *Liceo Brigantino*. 10-VIII-1883, p. 6. *La Voz de Galicia*. 14-VIII-1883, p. 3.

septiembre en el pionero recorrido ferroviario³³⁰. Para conmemorar la ocasión, la sociedad Liceo Brigantino se encargó de la organización de un certamen musical que tuvo lugar en el Teatro Principal. De igual manera que había ocurrido en el certamen de Vigo, proponen subvencionar a los orfeones de fuera de la ciudad para motivar la participación, sin embargo y, aunque se anuncia la asistencia del Orfeón Villagarcía, El Eco resulta ser el único orfeón participante³³¹. En presencia del jurado que se encontraba presidido de nuevo por el tenor Tamberlick, e integrado por José Braña Muiños, Remigio Martínez, José Courtier, Francisco Piñeiro, Martín Fayes, Bernardo Noriega, Teodoro Quilez y Francisco Pillado, interpretaron el coro *A la Patria* de Giacomo Meyerbeer como composición obligada. A petición del público ejecutaron *La viguesa* de Francisco Piñeiro y la *Muiñeira* de Pascual Veiga³³². El ayuntamiento entregó al orfeón un escudo de plata con las armas de A Coruña³³³.

Durante los festejos, el orfeón fue invitado a visitar el Vapor Pereire, perteneciente a la francesa Compagnie Générale Transatlantique que había atracado unos días antes en el puerto coruñés. A bordo del barco interpretaron varios números de su repertorio³³⁴. Debido a este gesto, meses más tarde los directivos de la empresa remitieron una carta y una medalla de oro con la inscripción «Offert Par Mr. Eugène Pereire á la société orphéonique de la Corogne El Eco. Et á sou Directeur D. Pascual Veiga souvenir de la visite du Pereire septembre 1883»³³⁵. Pascual Veiga no perdió contacto con los directivos de la compañía; años más tarde, en 1889, la amistad se estrechó cuando viajó con su orfeón a la Exposición Universal de París³³⁶.

Durante el año de 1884 dos certámenes musicales contaron con la presencia del Orfeón El Eco. El primero fue promovido por el periódico *El Ciclón* y llevado a cabo en los salones de la Real Sociedad Económica de Amigos del País de Santiago de Compostela durante las Fiestas del Apóstol³³⁷. Con El Eco, dos sociedades pontevedresas se trasladaron

³³⁰ AMC Cultura. Expediente de actividades. Actos públicos, solemnes y oficiales. Fiestas 1883-1884. Expediente de las fiestas de A Coruña con motivo de la inauguración del ferrocarril, año 1883. Folleto del programa de festejos.

³³¹ *Liceo Brigantino*. 20-VIII-1883, p. 2. *La Voz de Galicia*. 03-IX-1883, p. 1.

³³² *La Voz de Galicia*. 04-IX-1883, p. 2.

³³³ Anexos. Fotografías. FAP 2. Escudo de plata del Certamen de A Coruña (03-IX-1883).

³³⁴ *La Voz de Galicia*. 03-IX-1883, p. 1.

³³⁵ Anexos. Documentos, prensa y correspondencia. 2.3. 1883. Carta remitida por la Compañía General Trasatlántica francesa a Pascual Veiga.

³³⁶ En el fondo Pascual Veiga custodiado por el Archivo de la Real Academia Galega se conservan una serie de cartas procedentes de la Compagnie Générale Transatlantique. ARAG Fondo Pascual Veiga. Carta remitida por Pereire a Pascual Veiga, 05-III-1890.

³³⁷ *Revista de la Sociedad Económica de Amigos del País de Santiago*. 30-VI-1884, p. 9. AHUS Fiestas del Apóstol. Certamen musical 1884.

a Compostela: el Orfeón Los Amigos y la Sociedad Coral Orfeón Pontevedrés³³⁸. En este caso, la obra que medía la calidad interpretativa fue *El amanecer* de Hilarión Eslava. El Orfeón Los Amigos se alzó con el mayor galardón, concediendo un accésit a El Eco³³⁹. De nuevo hubo disconformidad por la decisión del jurado, pero en esta ocasión ocurrió al contrario, las críticas llegaron por parte de los coruñeses³⁴⁰.

El segundo de los certámenes se celebró en la ciudad herculina durante las fiestas patronales en honor a María Pita y fue organizado por el Liceo Brigantino. Por segundo año consecutivo El Eco fue el único participante en la sección de orfeones. Quizás el motivo haya sido que ese mismo año se celebraron sendos certámenes, en Pontevedra y Vigo³⁴¹.

Pero el quehacer de El Eco no se circunscribe únicamente a la preparación y asistencia a certámenes musicales; poco a poco su actividad musical se irá diversificando y será cada vez mayor. La sección municipal reclamó su presencia tanto para las festividades locales como para la representación de la ciudad en diversos actos. Cabe destacar la estrecha colaboración que se inició durante este año de 1884 con la Charanga de Cazadores de Reus, agrupación revitalizada desde que en agosto de 1881 asumiera su dirección José Braña y Muíños³⁴².

El 13 de julio de 1884, El Eco participó en la representación del primer drama en idioma gallego, *A fonte do xuramento*, de Francisco M^a de la Iglesia; durante el segundo acto interpretaron la *Muiñeira* que Pascual Veiga había musicado años atrás, sobre un texto del mismo escritor. Esta obra había sido estrenada en el teatro del Liceo Brigantino el 13 de agosto y repuesta el 22 de octubre de 1882, en las crónicas de esta actuación no hay rastro de coro alguno, únicamente se indica que hay un baile en el segundo acto³⁴³. Además, debemos recordar que en aquellas fechas El Eco se encontraba ultimando su preparación en el certamen musical de Pontevedra.

Como hemos visto, el Liceo Brigantino se había encargado de la organización de los certámenes musicales durante los dos últimos años. Estos concursos no habían obtenido

³³⁸ Según la Gaceta de Galicia contaba cada orfeón con 40 miembros cada uno. *Gaceta de Galicia. Diario de Santiago*. 21-VII-1884, p. 1.

³³⁹ BARROS PRESAS, Nuria. *La vida musical en la ciudad de Pontevedra...*, vol. I, p. 371.

³⁴⁰ Anexos. Documentos, prensa y correspondencia. 2.4. 1884. Certamen de Santiago de Compostela.

³⁴¹ En el certamen de Pontevedra venció el Orfeón Los Amigos. BARROS PRESAS, Nuria. *La vida musical en la ciudad de Pontevedra...*, vol. I, pp. 370-371. En el certamen de Vigo se alzó con el primer premio el Orfeón Orensano. *El Eco de Galicia*. 28-IX-1884, p. 6.

³⁴² *El Correo Gallego*. 26-VIII-1881, p. 2.

³⁴³ LÓPEZ-ACUÑA, Fernando: «Veiga, Pascual», en *Gran Enciclopedia Galega...*, vol. XLIII, p. 60. *La Voz de Galicia*. 15-VIII-1882, p. 2. *La Voz de Galicia*. 24-X-1882, pp. 2-3.

resultados satisfactorios en cuanto a concurrencia se refiere. En 1885, El Eco recogió el testigo y organizó un concurso musical celebrado el 4 de julio en el Teatro Principal. El certamen se dividía en dos partes, el concurso de composición, juzgado por Mariano Vázquez, Rafael Hernando y Ruperto Chapí³⁴⁴; y el concurso de interpretación por José Areal, José Braña Muiños, Francisco Pillado, Manuel Sánchez Yáñez y Miguel de Benito³⁴⁵. Al igual que había ocurrido años atrás, el concurso de orfeones quedó desierto³⁴⁶, pues de nuevo otro certamen musical celebrado en Santiago de Compostela ese mismo verano frustró este resultado³⁴⁷. El certamen se cerró con la interpretación de la obra que se alzó con el primer premio de composición, la *Cantata a Galicia* del tudense y organista de la catedral de León, José Areal Rodríguez, por parte del Orfeón El Eco y la Orquesta del Teatro Principal³⁴⁸.

Categoría	Galardonados	Premio	Obras
Interpretación de piano	Juana Suevos - primer premio Emilia Morán - accésit	Imperdible de oro y plata	<i>Impromptu opus 29, n° 1</i> de F. Chopin
Interpretación de piano	Rafael Salvador Fernández - primer premio	Metrónomo con accesorios de plata	<i>Pasquinade opus 59</i> de Gottschalk
Interpretación de violín	Julio Alonso acompañado de Rafael Salvador - primer premio Julio Veiga [hijo de Pascual Veiga], acompañado de Emilia Morán- accésit	Gemelos de oro y una colección de obras musicales clásicas elegantemente encuadradas al acompañante.	<i>Nouvelle Fantaise sur Faust</i> de Sarasate
Interpretación de orfeones	Desierto		<i>Après la Chasse</i> de Laurent de Rille
Composición	Celestino Sadurni	Premio de Honor	<i>Marcha triunfal para banda militar</i>
Composición	Desierto	Pensamiento de oro concedido por el Liceo Brigantino	<i>Vals para voces de hombre con acompañamiento de violines, piano y armónium</i>
Composición	José Areal Rodríguez	Lápida de mármol negro alusiva con plancha y relieves de oro y plata	<i>Cantata a Galicia</i> sobre un texto obligado

Tabla 4. Cuadro de los premios en el certamen organizado por el Orfeón El Eco (04-VII-1885). *El Regional. Diario de Lugo*. 07-VII-1885, p. 3. *El Eco de Galicia*. 29-III-1885, p. 3.

³⁴⁴ *Gaceta de Galicia. Diario de Santiago*. 13-V-1885, p. 2. En el Archivo de la Sociedad Coral Polifónica El Eco se conserva la partitura obra remitida para este concurso. Anexos. Catálogo del archivo musical de la Sociedad Coral Polifónica El Eco. Fondo histórico. S.a. *Flores, butánica y antorchas. Marcha triunfal*.

³⁴⁵ *El Regional. Diario de Lugo*. 07-VII-1885, p. 3.

³⁴⁶ El premio destinado a los orfeones entregado por el Ayuntamiento coruñés fue devuelto un año más tarde por quedar desierto. AMC Cultura. Expediente de actividades. Actos públicos, solemnes y oficiales. Fiestas 1885. Expediente sobre concesión al orfeón coruñés El Eco de un premio para el certamen que proyecta celebrar en el corriente año. Carta de El Eco al Ayuntamiento de A Coruña el 27 de enero de 1885. Carta de El Eco al Ayuntamiento de A Coruña el 24 de julio de 1886.

³⁴⁷ La Sociedad Económica de Amigos del País de Santiago de Compostela organizó un certamen musical con motivo del descubrimiento de las reliquias del Apóstol, acudieron el Orfeón Los Amigos de Pontevedra y el Orfeón Valverde. *Gaceta de Galicia. Diario de Santiago*. 20-VII-1885, p. 2. *La Voz de Galicia*. 28-VII-1885, p. 3.

³⁴⁸ Anexos. Documentos, prensa y correspondencia. 2.5. 1885. Certamen organizado por el Orfeón El Eco.

Durante ese verano de 1885 llegó a Coruña Emilio Castelar, expresidente de la I República española. Una parte del sector republicano de la ciudad organizó un homenaje³⁴⁹; también El Eco lo honra con una serenata en la ventada del hotel donde se hospedaba, logrando abarrotar la calle de seguidores y curiosos. Castelar correspondió con un brindis por el orfeón³⁵⁰. Ya hemos señalado la importancia del sector republicano en la vida social y política de la ciudad, también en El Eco se observa esta influencia, como en esta visita de Emilio Castelar o en la serenata que ofrecen a Pi i Margall cuando visitó A Coruña en 1892, frente a él cantaron *La marsellesa*³⁵¹; incluso, años más tarde, el Casino Republicano servirá de sede al orfeón para realizar reuniones puntuales³⁵².

Una de las festividades locales coruñesas más significativas era la representación del apropósito del carnaval. Se trataba de un género lírico-teatral que se interpretaba el miércoles de ceniza y que narraba en clave de humor los hechos más relevantes del año. El libreto era creado por un escritor local, en el caso de la música podían ser fragmentos reutilizados de obras conocidas o compuesta por los músicos que participaban en la representación³⁵³. Anteriormente ya había participado en esta celebración el Orfeón Coruñés, en 1880 interpretaron el *Wals* de Francisco Pillado y Francisco Salazar -conjuntamente con la Banda de Artillería- y en 1884 la *Polka* de Francisco Pillado y Froilán Salazar y *Semejanza* de José Castro Chané y José Céspedes. En 1886 El Eco participó con la sección de canto de la Reunión Recreativa e Instructiva de Artesanos y la Charanga de Cazadores de Reus. Dirigidos por Pascual Veiga, ambas agrupaciones realizaron los estrenos de *Danza* de Francisco Pillado y Antonio Carricarte³⁵⁴ y *Marcha jocosa* de José Braña Muiños³⁵⁵. Esta primera actuación de El Eco en el carnaval coruñés inaugura una participación que permanecerá activa durante largos años, además, se trata de la última función con Veiga al frente del orfeón.

En los últimos años, habían aparecido voces disidentes y discordantes por la manera que tenía Veiga de presidir la sociedad. El motivo de la rebelión surge debido al régimen tan poco permisible que se había propuesto en el primer reglamento de 1882, que lo establecía con el cargo de presidente y director perpetuo hasta la extinción de la sociedad³⁵⁶. El 26 de mayo de 1886, en presencia del delegado del gobernador civil, los socios de El Eco

³⁴⁹ ESTRADA CATOIRA, Félix. *Contribución a la Historia de La Coruña...*, pp. 111-114.

³⁵⁰ *La Voz de Galicia*. 31-VIII-1885, p. 1. *El Anunciador*. 01-IX-1885, pp. 2-3.

³⁵¹ *Gaceta de Galicia. Diario de Santiago*. 21-IX-1892, p. 1.

³⁵² *La Voz de Galicia*. 23-I-1915, p. 1. *El Diario de Pontevedra*. 26-I-1915, p. 2.

³⁵³ CUNS LOUSA, Xulio. «A propósito do Apropósito», en *Anuario Brigantino*. 1999, nº 22, pp. 465-467.

³⁵⁴ Anexos. Partituras editadas. Francisco Pillado. 20. *Danza. Carnaval de 1886*.

³⁵⁵ ESTRADA CATOIRA, Félix. *Contribución a la Historia de La Coruña...*, p. 115.

³⁵⁶ *Vid.* Capítulo 2. 2.4. La organización.

convocaron la junta general con el objetivo de establecer una nueva directiva³⁵⁷. Por unanimidad fue nombrado presidente Enrique Rodríguez Llamas y de director José Castro Chané³⁵⁸. Esta reunión fue llevada a cabo a espaldas de Pascual Veiga, el cual denuncia tal ilegalidad e inaugura un largo proceso de desentendimiento. El gobernador civil trató de mediar organizando una reunión³⁵⁹, pero ante la imposibilidad de llegar a acuerdo alguno deciden disolver el orfeón y realizar una refundación utilizando el mismo nombre. Se ven obligados a trasladar su domicilio a la casa número 94 de la Calle Real³⁶⁰.

[...] Como doloroso contraste a esos antecedentes, en el año próximo pasado tramose [sic] un complot en el seno de dicha Sociedad con el objeto de despojarse del honroso cargo que se le confiara; infringiendo de ese modo el pacto bilateral oneroso de 1882.

Por supuesto, sin duda, y empleando cierto género de habilidades, se obtuvo del Sr. Gobernador civil de la provincia la correspondiente autorización para celebrar una reunión, de la cual surgió otra sociedad coral con la misma denominación El Eco, pero con distinto reglamento y nuevo director, no mas no menos que si lo anteriormente hecho no hubiese tenido jamás existencia, o de ello fuera lícito prescindir solo porque asó conviniese a los autores de tan burda trama.

El Señor Gobernador civil que habrá tenido complacencias y deferido pretensiones que seguramente hubiera rechazado a no haberse empleado para sorprenderle medios de cierta índole, en 17 de junio de 1886, aprobó el nuevo Reglamento pero lo hizo sin embargo, como era de esperar de su rectitud con la adicción terminante de que «los premios de honor que hasta la fecha haya ganado la Sociedad pertenecen al exponente», y que además se dejaban intactos todos los otros derechos que el precitado reglamento e 1882 le otorga también, sin que la aprobación prejuzgase la cuestión de propiedad del título.

La Sociedad incautose [sic], sin embargo, de los premios de honor y se hizo cargo a la vez de varios objetos de la particular propiedad del que habla, extrayéndolos de un armario cerrado, cuya puerta se fracturó al ejecto [sic] en presencia del Notario D. Manuel Devesa y cuya única llave guardaba el recurrente; quedando en su poder 4 premios que poco antes de iniciarse el complot de que queda hecho mérito, había mandado llevar a su casa para exhibir a una familia forastera, como lo hicieran también en varias y análogas ocasiones otros individuos de la Sociedad.

Resulta pues, que la Sociedad El Eco creada por el Reglamento de 1882 vino a quedar extinguida de hecho y de derecho desde que los sucesos relatados privaron de las funciones de su cargo al Director perpetuo, sufrieron cambio radical las bases establecidas en dicho reglamento no modificado sino en absoluto reemplazado con otro completamente distinto del anterior de 1882; debiendo en su virtud, darse desde ese instante cumplida ejecución a lo preceplinado [sic] en el artículo 18 de ese mismo Reglamento; lo cual no se hizo, ni aun le fueron entregados siquiera los objetos de su domicilio, bien a la ligera, por cierto, consignados en el acta notarial por dicho señor Devesa y eso no da honra ciertamente a los que tan hicieron. [...]

Pascual Veiga³⁶¹

Este proceso evidenciaba que la historia se repetía de manera casi idéntica a lo que había ocurrido en el caso del Orfeón Coruñés seis años atrás, tanto en la propia abolición del

³⁵⁷ *El Telegrama*. 27-V-1886, p. 2.

³⁵⁸ *La Voz de Galicia*. 22-VII-1886, p. 3.

³⁵⁹ *Gaceta de Galicia. Diario de Santiago*. 18-VI-1886, p. 2.

³⁶⁰ *La Voz de Galicia*. 22-VII-1886, p. 3. En presencia de un notario procedieron a abrir forzosamente un armario que se encontraba en el antiguo local y que contenía numerosos objetos, debido a que la única llave la poseía Veiga. Anexos. Documentos, prensa y correspondencia. 2.6. 1886. Acta e inventario de la apertura del armario de premios que poseía el Orfeón El Eco.

³⁶¹ Anexos. Documentos, prensa y correspondencia. 2.7. 1886. Carta de Pascual Veiga a la directiva de El Eco por su destitución como presidente y director.

cargo de director-presidente perpetuo que Veiga ostentaba, como por el sucesor, que volvía a ser Castro *Chané*³⁶². Sin duda, el nuevo director que contaba con treinta años y que ostentaba una prestigiosa trayectoria bien conocida por el público coruñés, brinda nuevos aires de modernidad y de renovación a la sociedad, lo cual resultó de fundamental importancia en esta nueva etapa marcada por una fuerte reafirmación del sentimiento cultural gallego.

2.2. La época de mayor esplendor (1886-1893)

El orfeón «El Eco» ha llegado a la cumbre. Las monotonías del canto irlandés, los arranques geniales, las escenas de la campiña, la naturaleza y el alma; todo está allí. Yo no recuerdo una novela semejante a la de ayer, si no es la primera vez que oí a Rubinstein. ¿Y cómo no, si el ruso, el húngaro, el vasco y el gallego pertenecen a esas razas potentes y extrañas, cuya música popular tiene acentos originales cual ninguno? Anoche no se oyó al orfeón; anoche se oyó la poesía que el gallego lleva en la sangre de sus venas.

El doctor Aquel³⁶³

José Castro *Chané* debutó como director de El Eco en una velada musical el 5 de julio de 1886 en el teatro del Liceo Brigantino, en un concierto a beneficio del guitarrista ciego Antonio Jiménez Manjón³⁶⁴, y que, además, le servía como preparación para el certamen musical de Pontevedra organizado por el diario *O Galiciano*. En los días previos, en el Teatro Principal y acompañados por la Banda del Regimiento de Murcia dirigida por Martín Fayes, celebraron un concierto que tenía el fin de recaudar los fondos necesarios para sufragar los gastos del viaje³⁶⁵.

En esta ocasión El Eco se enfrentó musicalmente al Orfeón Valverde de Santiago³⁶⁶ y al Orfeón Los Amigos de Pontevedra, aunque este último participaría sin optar a premio³⁶⁷. La obra elegida para valorar la interpretación fue la *Gran alborada gallega* de Varela Silvari. El

³⁶² Observaremos que lo ocurrido con el Orfeón Coruñés, como con El Eco no desalentaron a Pascual Veiga en su propósito de gobernar la institución, ocurrirá lo mismo en el siguiente orfeón que crea: El Orfeón Coruñés Nº 4. ARAG Fondo Pascual Veiga. Reglamento del Orfeón Coruñés Número 4.

³⁶³ Anexos. Documentos, prensa y correspondencia. 2.17.1. «Los dos eran gallegos».

³⁶⁴ *La Voz de Galicia*. 07-VII-1886, p. 3.

³⁶⁵ *La Voz de Galicia*. 04-VIII-1886, p. 3.

³⁶⁶ El gobierno local compostelano subvencionó al Orfeón Valverde para sufragar los gastos que conllevaba el traslado a Pontevedra. *La Voz de Galicia*. 30-VII-1886, p. 3

³⁶⁷ BARROS PRESAS, Nuria. *La vida musical en la ciudad de Pontevedra...*, vol. I, pp. 371-372.

jurado formado por Rafael Hernando como presidente, Agustín Salvador, Martín Berben y Eugenio Marqués, entregó un accésit al Orfeón Valverde y el primer premio a El Eco³⁶⁸.



Figura 13. Orfeón El Eco con José Castro *Chané* sentado en el centro con la batuta en la mano (ca. 1886-1887). ASCPEE Álbum de fotografías.

Este reconocimiento funciona como importante impulso para ejecutar la ambiciosa aspiración de participar en el certamen musical organizado en Madrid por *El Gran Pensamiento* en 1887. Este planteamiento ya se venía gestando desde 1881, cuando el Orfeón Coruñés con *Chané* al frente trataba de preparar un viaje a Madrid con motivo del Centenario de Calderón de la Barca, frustrado en último extremo por falta de apoyo económico³⁶⁹. Para consumir este proyecto resultaron decisivas las relaciones establecidas por Ricardo Castro *Chané*-hermano del director- con importantes personalidades de la colonia gallega en Madrid. Ricardo se encontraba residiendo en Madrid desde 1884, año en que inició sus estudios de violonchelo en el Conservatorio de Música y Declamación³⁷⁰.

³⁶⁸ Anexos. Fotografías. FAP 3. Estandarte del Certamen de Pontevedra (10-VIII-1886). Documentos 2.8. 1886. Certamen de Pontevedra.

³⁶⁹ REY MAJADO, Áurea. *A Coruña y la música...*, p. 187.

³⁷⁰ Anexos. Documentos, prensa y correspondencia. 2.8.2. El laureado orfeón *El Eco*... CANCELA MONTES, Alberto; GÓMEZ ECHEMENDIA, Sixto. *Chané...*, pp. 189-190.

Con el fin de recaudar los fondos necesarios para el certamen madrileño, El Eco solicitó dos subvenciones de 1.000 ptas. cada una al Ayuntamiento y la Diputación de A Coruña, que fueron aprobadas³⁷¹. También realizaron una serie de conciertos a beneficio propio en los teatros de A Coruña y en la vecina ciudad de Ferrol³⁷². Una expedición formada por unos cincuenta orfeonistas salió con dirección a Madrid, acompañados por parte de la corporación municipal³⁷³. Numerosos gallegos residentes en la capital salieron a recibirlos a la estación del tren, entre todos ellos se encontraba José M^a García Ducazcal³⁷⁴, representante de la Editorial Casa Romero, que los invitó a realizar un concierto en sus salones para darse a conocer ante la prensa local³⁷⁵.

El 10 de junio se celebró el certamen musical de orfeones en los jardines de El Retiro. Los orfeones interpretaron como obra obligada *La mascarita* de Antonio Llanos y de libre elección las siguientes:

- El Eco escogió la *Alborada gallega* de Pascual Veiga y el coro jocoso *Pepita* de Adolf Müller³⁷⁶.
- La Sociedad Coral de Bilbao, el *Coro de los peregrinos* de la ópera *Tannhäuser* de Richard Wagner y *Retreta* de Rible.
- El Orfeón de San Sebastián, *El Rhin* de Ambroise Thomas y el zortzico *Inchauspeko alaba*³⁷⁷.

El jurado, compuesto por Francisco Asenjo Barbieri, Manuel Fernández Caballero, Ruperto Chapí, Antonio Llanos, Miguel Marqués y Valentín M^a Zubiaurre, entre otros,

³⁷¹ AMC Actos públicos, solemnes y oficiales. Acerca de la subvención solicitada por el orfeón coruñés El Eco para concurrir al Certamen Musical que en Madrid proyecta celebrar la sociedad El Gran Pensamiento, 1887. ADC Libro de Actas, 1887. Sesión de 7 de noviembre de 1887, p. 99 vº. Sesión de 9 de noviembre de 1887, fol. 112 vº-113 rº. *Gaceta de Galicia. Diario de Santiago*. 10-XI-1887, p. 2. Debido a que la subvención tardaría en hacerse efectiva y por la necesidad de contar con dichos fondos cuanto antes, un concejal anticipa dicha cantidad que el ayuntamiento ofrece antes de la marcha a la capital. *La Voz de Galicia*. 03-VI-1887, p. 2.

³⁷² *El Correo Gallego*. 05-IX-1886, p. 2. *Gaceta de Galicia. Diario de Santiago*. 04-IX-1886, p. 2.

³⁷³ *La Iberia*. 11-VI-1887, p. 2. *La Voz de Galicia*. 09-VI-1887, p. 3.

³⁷⁴ José M^a García Ducazcal fue un gran promotor de la música gallega en Madrid, en octubre de 1887 el joven Andrés Gaos se trasladaba para estudiar en aquella ciudad y también se presentó en un concierto en el salón de la Casa Romero. *La Voz de Galicia*. 11-X-1887, p. 3.

³⁷⁵ *Gaceta de Galicia. Diario de Santiago*. 11-VI-1887, p. 3. Tras este detalle El Eco otorga a García Ducazcal el reconocimiento como Socio de Mérito. *Vid.* Anexos. Tabla de socios de mérito y honoríficos.

³⁷⁶ *La Iberia*. 11-VI-1887, p. 2. El periódico *La Época* y *El Imparcial* comentan que El Eco interpreta en el concurso *La Hora del Crepúsculo* de Francisco Vidal en sustitución de la *Alborada* de Veiga. *La Época*. 10-VI-1887, p. 3. *El Imparcial*. 11-VI-1887, p. 2. Sin embargo, un telegrama remitido a *La Voz de Galicia* desde el certamen reafirma lo publicado por *La Iberia*. *La Voz de Galicia*. 11-VI-1887, p. 3.

³⁷⁷ *El Imparcial*. 11-VI-1887, p. 2. *La Iberia*. 11-VI-1887, p. 2. *La Época*. 10-VI-1887, p. 3. *Gaceta de Galicia. Diario de Santiago*. 13-VI-1887, p. 3.

concedieron la medalla de oro, un diploma y 2.000 ptas. al Orfeón El Eco³⁷⁸; en segundo lugar, la medalla de plata, un diploma y 1.000 ptas. a la Sociedad Coral de Bilbao; y finalmente la medalla de bronce y 500 ptas. al Orfeón de San Sebastián³⁷⁹. Los premios generaron enorme descontento y disconformidad entre los bilbaínos que pronunciando injuriosas quejas, incluso declinaron recoger el galardón³⁸⁰. Este altercado inició una profunda polémica entre ambas sociedades, excitada a través de la prensa local³⁸¹. Entre tanto, El Eco inició una gran celebración. Participó victorioso en diversos actos como la Exposición de Floricultura, en un concierto a beneficio de la Sociedad Unión Artística Musical de Socorros de Artistas y Músicos y otro en el Salón Romero. José Castro *Chané* fue altamente elogiado, recibió una batuta regalo de D. Venancio Vázquez³⁸², una corona de laurel-oro obsequio de José M^a García Ducazcal³⁸³ y fue invitado a almorzar con el maestro Fernández Caballero³⁸⁴. Sobre este certamen, el escritor Enrique Sepúlveda recogió sus impresiones en el libro *La vida en Madrid en 1887*.

[...] el jurado no ha conseguido interpretar con sus acuerdos el fallo previo del público que ha presenciado los ejercicios. [...] Los orfeones han constituido para el público madrileño una verdadera novedad. La voz potente y vigorosa de estos muchachos atléticos ha cautivado su oído, ha regocijado su corazón, y ha hecho estallar su entusiasmo en bravos y aplausos apenas interrumpidos. El espectáculo de aquella fila de hombres sanos y robustos formados en círculo en el quiosco, con boinas rojas en la cabeza, resulta por extremo original, sobre todo para oírlos cantar al unísono, como una sola voz, con verdadero despilfarro de gusto, de afinación y de elegancia. Mesnada de pecheros forrados de granito, con la testa en las nubes y la mirada en las olas que van y vienen del mar a la tierra, Vizcaínos y Guipuzcoanos quizá habrán podido encontrar mezquino y monótono el panorama de la corte y sus cercanías, pero en cambio han merecido de sus habitantes una acogida cariñosísima que habrá puesto de relieve ante su visita, otro panorama que vale tanto o más que el de su hermosa tierra: el panorama del arte lleno de triunfos y de glorias y espléndidamente avalorado en esta ocasión, por el cristal de aumento de las ovaciones delirantes.

Enrique Sepúlveda³⁸⁵

A su regreso a Coruña numerosos entusiastas fueron a recibirlos a la estación de tren: la Charanga de Reus, la Banda del Regimiento de Zamora y representantes de las sociedades Tertulia de Confianza, Circo de Artesanos, Liceo Brigantino y Casino Coruñés. Una larga

³⁷⁸ Anexos. Fotografías. FAP 4. Medalla de oro, primero premio en el certamen musical de *El Gran Pensamiento* de Madrid (10-VI-1887).

³⁷⁹ *La Iberia*. 12-VI-1887, p. 2.

³⁸⁰ NAGORE FERRER, María. *La revolución coral...*, p. 280.

³⁸¹ Anexos. Documentos, prensa y correspondencia. 2.24. 1888-1892. Disputa entre El Eco y la Sociedad Coral de Bilbao.

³⁸² Anexos. Fotografías. FAP 7. Batuta regalo Venancio Vázquez (ca. 14-VI-1887).

³⁸³ *La Iberia*. 13-VI-1887, p. 2.

³⁸⁴ *La Voz de Galicia*. 14-VI-1887, p. 3.

³⁸⁵ SEPÚLVEDA Y PLANTER, Enrique. «Concurso de bandas y orfeones», en SEPÚLVEDA Y PLANTER, Enrique. *La vida en Madrid en 1887*. Tip. de Ricardo Fé, Madrid, 1888, pp. 211-217. Anexos. Fotografías. OEE 1. Ilustración realizada por Juan Comba.

procesión civil recorrió la ciudad hasta su sede social, allí los esperaban una agrupación coral creada para la ocasión por Pascual Veiga y formada por treinta antiguos orfeonistas³⁸⁶. Esta distinción resultó fruto del agradecimiento que Veiga quiso mostrar a *Chané* por la elección de la *Alborada gallega* en el certamen. Poco después Veiga fue requerido en Madrid con el fin de realizar la primera edición de esta partitura³⁸⁷.

Días más tarde, el Círculo de Artesanos celebraba un banquete en honor a El Eco, al cual acudieron músicos y personalidades de toda Galicia. Esa noche le fueron entregados a los orfeonistas y a su director diversos agasajos³⁸⁸. Durante el ágape surge la idea de crear un conservatorio en la ciudad, así como enviar a *Chané* pensionado a Francia y Bélgica para estudiar las sociedades corales de aquellos países³⁸⁹.

Después de este éxito sin precedentes, en junta general la sociedad aprobó la participación en el certamen musical internacional que se celebraba en Barcelona durante la Exposición Universal de 1888³⁹⁰. De nuevo solicitaron sendas subvenciones a la Diputación Provincial y al Ayuntamiento coruñeses, que contribuyeron con 2.000 ptas. de cada institución³⁹¹; también llegaron aportaciones de los centros gallegos de Buenos Aires y La Habana, con 1.400 ptas. cada una; además de otras contribuciones de carácter personal³⁹². En el caso del Centro Gallego de La Habana, el propio vicepresidente Waldo Álvarez Insúa viaja personalmente a Coruña para entregar el tributo al orfeón³⁹³. Como era costumbre El Eco lo agasajó con una serenata, a lo que el periodista gallego-cubano respondió con una reseña en el libro que recogía las impresiones de este viaje.

³⁸⁶ *La Voz de Galicia*. 19-VI-1887, p. 2. En esta reunión de antiguos orfeonistas ya se comienza a gestar la idea de organizar un nuevo orfeón a las órdenes de Pascual Veiga. *La Voz de Galicia*. 22-IX-1887, p. 2.

³⁸⁷ *Vid.* Capítulo 5. 5.3.2. Pascual Veiga Iglesias.

³⁸⁸ Anexos. Fotografías. FAP 8. Corona de plata entregada por el Liceo Brigantino (*ca.* 16-VI-1887). FAP 9. Corona de plata entregada por varios entusiastas de El Eco (*ca.* 16-VI-1887). FAP 10. Corona de plata entregada por los empleados de la Empresa de Consumos (1887). FAP 11. Corona de plata entregada por la sociedad Tertulia de Confianza (1887). FAP 12. Placa de metal con el nombre de El Eco engalanado en diamantes, entregado por el Círculo de Artesanos (1887). FAP 13. Corona de plata entregada por la Fábrica Puig (1887).

³⁸⁹ Anexos. Documentos, prensa y correspondencia. 2.9. 1887. Banquete de El Eco en celebración del primer premio del certamen musical de Madrid.

³⁹⁰ *La Voz de Galicia*. 06-V-1888, p. 2. Como señala José Yxart, el Ayuntamiento de Barcelona pretende otorgar el carácter universal a toda la exposición celebrando también un certamen musical internacional, invitando a sociedades de diversos países. YXART, José. «Barcelona al través de los siglos. La exposición de 1888», en *Mundo Eléctrico y Producción Nacional*. 1915, nº 12, pp. 3-4.

³⁹¹ AMC Actos públicos, solemnes y oficiales. Expediente acerca de la subvención solicitada por el orfeón El Eco, para concurrir al Certamen Universal que se celebrará en el mes de octubre en Barcelona, 1888. ADC Libro de Actas, 1888. Sesión de 9 de noviembre de 1888, p. 82 rº. Anexos. Documentos, prensa y correspondencia. 2.10.2. «Excmo. Ayuntamiento de esta Capital».

³⁹² *La Voz de Galicia*. 18-X-1888, p. 3.

³⁹³ *La Voz de Galicia*. 14-VII-1888, p. 2. Anexos. Documentos, prensa y correspondencia. 2.10.1. «Sr. D. José Rodríguez Martínez, presidente del Orfeón Coruñés El Eco».

El Orfeón El Eco [...] está preparándose para marchar a Barcelona, en donde, a pesar de que se presentan a disputar el premio concedido grandes masas corales belgas, francesas y catalanas, es casi seguro que alcanzará gran parte de la victoria. Por cierto, que el Orfeón aludido está sumamente agradecido a nuestro querido Centro Gallego y, según la manifestación de su presidente, que me ha dispensado el honor de visitarme, al Centro se deberá que El Eco pueda concurrir a la capital del Principado.

Waldo Álvarez Insúa³⁹⁴

Ciertos problemas surgieron en cuanto a la fecha de la celebración del certamen³⁹⁵. El 21 de octubre habían organizado un concierto en el Teatro Principal a modo de despedida³⁹⁶, pero tres días más tarde recibieron un telegrama del secretario de la comisión de festejos de Barcelona anunciando el aplazamiento del certamen. El motivo fue por haberlo solicitado varios orfeones que no tenían ensayada todavía la partitura³⁹⁷. El Eco, con firme disposición a participar en el concurso, dirige un comunicado a la organización confirmando su asistencia siempre que se verificara antes del término del año³⁹⁸. Con más tiempo y con el fin de obtener más recursos para el viaje, proyectaron otro concierto en el Teatro Principal³⁹⁹. Finalmente, la partida se produjo el último día del mes de noviembre⁴⁰⁰.



Figura 14. Encabezado de la revista *La Exposición* (31-XII-1888). En él se aprecian referencias algunos de los participantes: «Bilbao, Coruñés, Lyre Narbonnaise, Barcino, Esperanza, etc.». *La Exposición*. 31-XII-1888, pp. 11-12.

A su llegada a Barcelona, en primer lugar, se dirigieron a prestar homenaje ante la estatua del padre del movimiento orfeonista en España, José Anselmo Clavé. Frente al mausoleo interpretaron la *Alborada gallega* de Veiga y *La aurora* de Reventós. Quedará como parte del anecdotario de El Eco, en el momento en que cantaban en honor a Clavé apareció de manera casual el maestro Claudio Martínez Imbert, miembro del jurado en el certamen,

³⁹⁴ ÁLVAREZ INSÚA, Waldo. *Galicia contemporánea. Páginas de viaje*. La propaganda literaria, La Habana, 1889, p. 34.

³⁹⁵ *Gaceta de Galicia. Diario de Santiago*. 29-IX-1888, p. 2.

³⁹⁶ *Gaceta de Galicia. Diario de Santiago*. 06-X-1888, p. 2.

³⁹⁷ *Gaceta de Galicia. Diario de Santiago*. 25-X-1888, p. 2.

³⁹⁸ *Gaceta de Galicia. Diario de Santiago*. 08-XI-1888, p. 2.

³⁹⁹ *La Voz de Galicia*. 21-X-1888, p. 2.

⁴⁰⁰ *Gaceta de Galicia. Diario de Santiago*. 01-XII-1888, p. 1.

el cual felicitó al orfeón añadiendo «Veo excesivamente corroborado el buen predicado que precedía a El Eco»⁴⁰¹.

El certamen musical se dividía en cuatro secciones: orfeones, sociedades corales, bandas civiles y militares nacionales y bandas militares y civiles internacionales⁴⁰². El Eco concurrió al certamen de sociedades corales, que se celebró el día 5 de diciembre. El jurado estaba formado por Francisco Asenjo Barbieri como presidente, Felipe Pedrell, Martínez Imbert y Conde de Morphy, entre otros⁴⁰³. Además de la pieza obligada, *Los Bregadors* de Climent Cuspinera, las corales interpretaron:

- L'Avenir de Saint Foy le Grande, *Le midi* de Latombelle.
- La Esperanza de San Andrés de Palomar, *La brema* de Clavé.
- La Taponera de Palafrugell, *Lo mercat* de Ribera.
- L'Ecole National de Musique de Cette, *Les greques au Termophiles*.
- El Centro Sabadellés, *Goigs y planys* de Clavé.
- Le Orphéon de Carbonne, *Gaule et France* de Saintés.
- El Ancora de Tarragona, *La tomba de Clavé* de Agramont.
- El Eco Coruñés, *La pepita* de Müller.

El Orfeón El Eco obtuvo el primer premio que consistía en la medalla de plata y 5.000 ptas.⁴⁰⁴. La alegre noticia de la victoria del Orfeón El Eco pronto llega a la ciudad coruñesa y un numeroso gentío salió a recorrer las calles con una pancarta donde se podía leer: «¡Llor al orfeón coruñés El Eco, primer premio en el concurso musical celebrado hoy en Barcelona!». El músico Jorge Yáñez Fernández compuso el himno titulado *Victoria. Llor al orfeón El Eco Coruñés*⁴⁰⁵. Entretanto el orfeón participó en los actos de cierre de la Exposición Universal⁴⁰⁶ y en un concierto benéfico en el Teatro Español a favor de la Sociedad Artístico

⁴⁰¹ *La Dinastía*. 05-XII-1888, p. 3.

⁴⁰² En el apartado de orfeones se alzó con el primer premio la Sociedad Coral de Bilbao, en el de bandas nacionales, civiles y militares fue agraciada la Banda Municipal de Barcelona y en el certamen internacional de bandas militares y civiles el premio recayó en La Lyre Narbonnaise. *La Exposición*. 31-XII-1888, pp. 11-12. Anexos. Fotografías. FEE 1. Fotografías del certamen de orfeones de la Exposición Universal de Barcelona.

⁴⁰³ *La Voç de Galicia*. 31-VIII-1888, p. 2.

⁴⁰⁴ *La Voç de Galicia*. 11-XII-1888, p. 3. Anexos. Fotografías. FAP 14. Medalla de oro, primer premio de la Exposición Universal de Barcelona (05-XII-1888).

⁴⁰⁵ La partitura se encuentra en el actual archivo musical de la Sociedad Coral Polifónica El Eco. Anexos. Catálogo del archivo musical de la Sociedad Coral Polifónica El Eco. Fondo histórico. Yáñez Fernández, Jorge. *Victoria. Llor al orfeón El Eco Coruñés*.

⁴⁰⁶ *Lo Catalanista*. 08-XII-1888, p. 12. *La Vanguardia*. 08-XII-1888, p. 2.

Musical de Socorros Mutuos⁴⁰⁷. Por este gesto, esta sociedad entregó a El Eco un diapasón de plata maciza (Figura 16). El exdiputado gallego Francisco Bastón y Cortón celebró un gran banquete en el Gran Hotel Internacional en obsequio al orfeón, al que asistieron importantes personalidades⁴⁰⁸. Durante esta estancia diversas personalidades de la ciudad y algunos miembros de la colonia gallega en Barcelona entregaron un estandarte al orfeón por esta victoria⁴⁰⁹.

La exitosa expedición emprendió el camino de vuelta con una parada prevista en Madrid. En su llegada a esta ciudad y, de igual manera que había ocurrido un año antes, numeroso gentío acudió a recibirlos en la estación de tren, entre los que se encontraban Eugenio Montero Ríos⁴¹⁰ y el Orfeón Matritense que interpretó unos coros en honor a los gallegos⁴¹¹. El Eco participó en un concierto organizado por la Sociedad Artístico Musical de Socorros Mutuos en el Salón Romero, acompañado por los músicos coruñeses Canuto Berea, Andrés Gaos y Ricardo Castro *Chané*⁴¹². Durante la velada, que fue presidida por la Infanta Isabel⁴¹³, la organización entregó un nuevo estandarte al orfeón⁴¹⁴.

Dieciocho días después del certamen, la expedición arribó a Coruña. En los alrededores de la estación de ferrocarril se agolpaba un impaciente público y acompañados por la Banda del Regimiento de Zamora y la Charanga de Cazadores de Reus se dirigieron hasta el local de la sociedad⁴¹⁵. Allí recibieron numerosos presentes de las sociedades de recreo coruñesas, empresas locales, diversas personalidades, etc. Durante todo el viaje hemos contabilizado un total de treinta y cinco agasajos⁴¹⁶, con todos ellos organizaron una

⁴⁰⁷ *La Vanguardia*. 09-XII-1888, p. 1.

⁴⁰⁸ Anexos. Documentos, prensa y correspondencia. 2.10.4. «Banquete Barcelona».

⁴⁰⁹ Anexos. Fotografías. FAP 16. Estandarte entregado por miembros de la colonia gallega en Barcelona y otras personalidades de la ciudad (ca. 09-XII-1888).

⁴¹⁰ *La Voz de Galicia*. 17-XI-1917, p. 3.

⁴¹¹ *La Voz de Galicia*. 13-XII-1888, pp. 2-3.

⁴¹² *El Lucense*. 13-XII-1888, p. 2.

⁴¹³ Al término del concierto, la Infanta felicitó personalmente al director pidiéndole varias composiciones interpretadas esa noche por el orfeón. CANCELA MONTES, Alberto; GÓMEZ ECHEMENDIA, Sixto. *Chané...*, p. 59.

⁴¹⁴ Anexos. Fotografías. FAP 17. Estandarte entregado por la Sociedad de Socorros Mutuos de Madrid (13-XII-1888).

⁴¹⁵ Anexos. Documentos, prensa y correspondencia. 2.10.5. «La entrada de El Eco».

⁴¹⁶ Anexos. Fotografías. FAP 18. Corona de plata entregada por miembros de la colonia gallega en Madrid (17-XII-1888). FAP 19. Corona de plata entregada por el Círculo Artístico e Literario de Madrid (ca. 17-XII-1888). FAP 20. Corbata entregada por el Colegio Dequidt de A Coruña (1888). FAP 21. Placa de metal con pepita de plata, entregada por Enrique Marey y Agustín Arizmendi (ca. 18-XII-1888). FAP 22. Placa de plata con mármol negro entregada por antiguos orfeonistas de El Eco (ca. 18-XII-1888). FAP 23. Medalla entregada por la sociedad Tertulia de Confianza (ca. 18-XII-1888). FAP 24. Placa de plata con zafiro rubíes entregada por la Reunión Recreativa e Instructiva de Artesanos (ca. 18-XII-1888). FAP 25. Estandarte entregado por los quintos del reemplazo militar de A Coruña (ca. 18-XII-1888). FAP 26. Estandarte entregado por el Liceo Brigantino (ca. 18-XII-1888). FAP 27. Corbata entregada por el Liceo Brigantino [ca. 18-XII-1888]. FAP 28. Libro y corona de oro entregado por la colonia gallega en La Habana (1888).

exposición abierta al público en el local del orfeón⁴¹⁷. Para conmemorar este viaje, la revista catalana *La Ilustración* publicó una fotografía del orfeón en el número de octubre de 1889⁴¹⁸.



Figura 15. Orfeón El Eco con José Castro Chané como figura central, de brazos cruzados (ca. 1888-1889). *La Ilustración* (Barcelona). 27-X-1889, p. 4. AAA Fotografías.

El colofón a estos años frenéticos se produce durante el verano de 1889, momento en el que El Eco se postula para asistir a la Exposición Universal de París. Lo mismo ocurre con Pascual Veiga que había organizado el Orfeón Coruñés Número 4 *ex profeso*. También el Orfeón Gallego inicia una campaña de captación de medios económicos para tal fin. Sin embargo, los lucenses no llegan a viajar⁴¹⁹.

Paralelamente, las dos sociedades coruñesas solicitan subvenciones a la Diputación de A Coruña que aprueba una partida de 1.000 ptas. al orfeón de Veiga y dos mil a El Eco⁴²⁰. Una parte de la sociedad coruñesa se postuló crítica a estas ayudas, entre otras cuestiones

⁴¹⁷ *La Voz de Galicia*. 19-XII-1888, pp. 2-3.

⁴¹⁸ Anexos. Fotografías. OEE 3. Cartel publicado por la revista *Galicia*, conmemorando la victoria en el certamen de Barcelona (1888).

⁴¹⁹ *Álbum Literario*. 31-III-1889, p. 7.

⁴²⁰ ADC Libro de Actas, 1889. Sesión de 9 de noviembre de 1889, p. 82 rº. *El Telegrama*. 28-VIII-1889, p. 2.

debido a que El Eco no participaría en el certamen musical de la exposición, a pesar de que su intención sí era la de concursar⁴²¹. Este debate llegó al pleno del ayuntamiento que, para no alimentar la polémica declina subvencionar a ambos orfeones⁴²². Por su parte, el Orfeón El Eco inició una campaña centrada en realizar una serie de conciertos recaudatorios⁴²³, abrieron una suscripción popular⁴²⁴, las aportaciones de sus socios protectores⁴²⁵ y también llegó apoyo económico desde la colonia gallega en América, principalmente desde La Habana⁴²⁶.

El paso de los dos orfeones coruñeses por la Exposición Universal de París fue desigual. Ya hemos indicado que el Orfeón Coruñés Número 4 había participado en el certamen celebrado en la Sala Trocadero, alzándose con el primer premio. Tan solo una semana más tarde del regreso de este orfeón, emprende la expedición El Eco, con dos paradas previstas para cantar en Vigo y León⁴²⁷. El 8 de septiembre llegaron a París, hospedándose en el Hotel Haute Loire en el Boulevard Raspail⁴²⁸. Tras unas jornadas de visita a los pabellones de la exposición, realizaron sendos conciertos los días 12 y 13 en el Cirque d'Hiver, a los que asistieron representantes de la prensa, embajadores y notables personalidades. El orfeón formó parte de una numerosa comisión de españoles -entre los que se encontraban diputados provinciales, representantes del Ayuntamiento de Barcelona y otras personalidades- que asistieron a una recepción en el Hôtel de Ville -el consistorio parisiense- y acudieron como espectadores a un concierto en el Palacio de la Industria. Como era costumbre, antes de la marcha de la ciudad acudieron a la redacción de los periódicos más representativos con el fin de agasajarlos musicalmente⁴²⁹.

⁴²¹ Para cerciorarse de la existencia del certamen envían una carta a la organización preguntando si durante su estancia se producirá algún concurso musical. CANCELA MONTES, Alberto; GÓMEZ ECHEMENDIA, Sixto. *Chané...*, p. 59.

⁴²² Anexos. Documentos, prensa y correspondencia. 2.13. 1889. Polémica sobre la subvención a los orfeones coruñeses.

⁴²³ Anexos. Documentos, prensa y correspondencia. 2.14. 1889. Conciertos previos al viaje de París. En el concierto realizado el treinta de julio de 1889 estrenan estrenan *A foliada. Escena coral* de José Castro Chané, una de las obras representativas del repertorio orfeonístico gallego. CANCELA MONTES, Alberto; GÓMEZ ECHEMENDIA, Sixto. *Chané...*, p. 152.

⁴²⁴ La suscripción mínima era de diez céntimos. *La Voz de Galicia*. 31-VIII-1889, p. 2.

⁴²⁵ Algunos de sus socios realizan suscripciones o préstamos. *El Telegrama*. 13-IV-1889, p. 2. *La Voz de Galicia*. 02-XII-1892, p. 2.

⁴²⁶ *La Iberia*. 15-VIII-1889, p. 3. *El Lucense*. 10-VIII-1889, p. 3. El Centro Gallego de La Habana propone a El Eco realizar un viaje por las principales ciudades latinoamericanas, para lo cual garantizan afrontar parte de los costes. El orfeón nombró una comisión para barajar dicha propuesta, pero finalmente el viaje no llegará a producirse. *Album Literario*. 25-VIII-1889, p. 8. *El Regional. Diario de Lugo*. 23-VIII-1889, p. 2.

⁴²⁷ Los conciertos de Vigo y León se producen los días 5 y 6 de septiembre, respectivamente. *La Voz de Galicia*. 01-IX-1889, p. 2. *La Voz de Galicia*. 07-IX-1889, p. 3.

⁴²⁸ *La Voz de Galicia*. 10-IX-1889, p. 3.

⁴²⁹ Anexos. 2.15. 1889. Viaje a París de los orfeones coruñeses. 2.16. 1889. Crónica realizado por Emilia Pardo Bazán sobre la participación de los orfeones gallegos en la Exposición Universal de París.

Durante el viaje de regreso a Coruña fueron contratados para realizar conciertos en San Sebastián y de nuevo en León. La primera de estas paradas resulta especialmente significativa debido a que allí conocieron y saludaron a Tomás Bretón, también fueron invitados al Palacio de Ayete para realizar un concierto en presencia de la Reina Regente María Cristina⁴³⁰.



Figura 16. Diapasón de plata entregado por la Sociedad de Socorros Mutuos de Barcelona (ca. 10-XII-1888). ASCPEE Tesoro de El Eco.

Con respecto a este viaje, debemos realizar una aclaración. Actualmente en el archivo de la Sociedad Coral Polifónica El Eco se conserva un diapasón de plata que se considera un presente que el compositor Camille Saint-Saëns entregó a El Eco durante su estancia en París (Figura 16). Este diapasón durante largos años estuvo inserto en el estandarte, regalo del Liceo Brigantino⁴³¹. A lo largo de todo el proceso de documentación y vaciado que hemos realizado para la consecución de esta Tesis Doctoral, no hemos podido certificar este hecho, desconociendo el origen o procedencia de esta afirmación. Sin embargo, hemos constatado que en diciembre de 1888 El Eco fue agasajado con dos diapasones, uno de mano del

⁴³⁰ Anexos. Documentos, prensa y correspondencia. 2.17. 1889. Los conciertos de vuelta de París.

⁴³¹ Anexos. Fotografías. FAP 26. Estandarte entregado por el Liceo Brigantino (ca. 18-XII-1888).

compositor Claudio Martínez Imbert y otro de la Sociedad de Socorros Mutuos de Barcelona. De este último encontramos una breve descripción en la prensa que coincide con el objeto referido. Precisamente por ello nos inclinamos a concluir que el origen del diapasón proviene de la Sociedad de Socorros Mutuos.

La Sociedad de Socorros Mutuos ha regalado a El Eco un diapasón de plata maciza, adornado con hojas de laurel, por haber cooperado en el concierto a beneficio de los huérfanos artistas.

*La Vanguardia*⁴³²

El Orfeón El Eco inicia la década de 1890 atravesando un excelente momento, tanto desde el punto de vista del reconocimiento del prestigio social como del económico. Por un lado, traslada su sede a un piso más amplio⁴³³ y también somete su reglamento a una renovación y modernización.

El 8 de agosto de 1890 se organizó un certamen musical en Santander. Esta región se encontraba en pleno auge del movimiento orfeonístico, por ello realizaron una fuerte difusión y propaganda de este concurso con el fin de captar la asistencia de importantes orfeones. Allí se congregaron siete sociedades que interpretaron la obra obligada *Los mártires* de Charles Gounod y como libre elección:

- La Sociedad Coral de Bilbao, *Las doce* de L. de Rillé.
- La Sirena de Santander, *La flor del valle* de J. A. Clavé.
- El Orfeón Obrero de Trubia de Asturias, *La góndola azul* de R. Baturel.
- Orfeón El Eco, *La pepita* de A. Müller⁴³⁴.
- El Orfeón Matritense, *El amanecer* de H. Eslava.
- El Orfeón Coruñés Numero 4, *El amanecer* de H. Eslava.
- El Orfeón Gallego de Lugo, *Le tyrol* de A. Thomas⁴³⁵.

El jurado formado por Jesús de Monasterio, Enrique Barrera, Adolfo Wünsch, José Seras y Teodoro Santa Fe, premió a la Sociedad Coral de Bilbao con el máximo galardón, el segundo premio para el Orfeón Gallego, dos terceros para el Coruñés Número 4 y El Eco - este último renunció al premio- y tres menciones de honor al Obrero de Trubia, al Matritense

⁴³² *La Vanguardia*. 11-XII-1888, p. 2.

⁴³³ *La Voz de Galicia*. 13-X-1889, p. 2.

⁴³⁴ De camino a Santander El Eco realiza un concierto en Gijón, que como era habitual contribuyó a la financiación del viaje. *La Voz de Galicia*. 30-VII-1890, p. 2.

⁴³⁵ Anexos. Documentos, prensa y correspondencia. 2.21.4. «Certamen de Santander».

y a La Sirena⁴³⁶. Pero el fallo del jurado no fue concorde con la opinión pública, que ensalzó la participación de los orfeones gallegos, hasta tal punto que los bilbaínos no pudieron cantar durante la recogida de premios debido a los fuertes abucheos que profirió el público⁴³⁷.

Ese mismo año en A Coruña se conmemoraba el III Centenario de la batalla de María Pita. En este contexto el Liceo Brigantino organizó un certamen literario. El Eco participó en esta jornada poniendo el broche final en la entrega de premios, interpretando *Los mártires* de Charles Gounod y *Les papillons* de Laurent de Rillé⁴³⁸.

El último gran proyecto de El Eco en la etapa de *Chané* se produjo en noviembre de 1892. El orfeón fue invitado a participar en los festejos del IV Centenario del descubrimiento de América en Madrid. También se celebró un certamen musical. Como era costumbre para poder abordar los gastos del viaje, los días previos a su partida cantaron en los teatros de sus dos feudos, A Coruña y Ferrol; además, gracias a las gestiones de su socio honorífico José M^a García Ducazcal, fueron contratados para actuar en el Teatro Calderón de Valladolid⁴³⁹.

El 27 de octubre se celebró el concurso musical de orfeones en los Jardines del Retiro. La obra de concurso en esta ocasión fue *El carnaval de Roma* de A. Thomas, además, los participantes interpretaron las siguientes obras de libre elección:

- El Orfeón Salmantino, el coro *Los hebreos cautivos* de la ópera *Nabucco* de G. Verdi.
- El Eco la *Fantasía española* de A. Llanos.
- La Sociedad Coral de Bilbao, *Escenas tártaras* de L. de Rillé.
- El Orfeón Cantabria, repitió el coro *Los hebreos cautivos* de G. Verdi⁴⁴⁰.

⁴³⁶ Zaida Hernández recoge el orden de los premiados de la siguiente manera: primer premio a la Sociedad Coral de Bilbao, segundo a El Eco y tercero al Orfeón Gallego. HERNÁNDEZ-ÚRCULO, Zaida. *Historia coral de Santander...*, pp. 74-76. Sin embargo, realizando un seguimiento de la prensa gallega de la época, también en reseñas póstumas de Juan Montes indican que el segundo premio fue obtenido por el Orfeón Gallego de Lugo -incluso el jurado lo sitúa a la altura del primer galardonado- y un reparto del tercero entre El Eco y el Coruñaés Número 4. *El Eco de Galicia*. 11-VIII-1890, p. 3. *La Correspondencia Gallega. Diario de Pontevedra*. 11-IV-1900, p. 4. *Galicia. Revista quincenal ilustrada*. 01-XI-1907, p. 4. VARELA DE VEGA, Juan Bautista. *Juan Montes...*, p. 230.

⁴³⁷ NAGORE FERRER, María. *La revolución coral...*, pp. 280-281. Anexos. Documentos, prensa y correspondencia. 2.21. 1890. Certamen de Santander.

⁴³⁸ MEIJIDE PARDO, Antonio. *Temas y personajes de la historia coruñesa contemporánea*. Deputación Provincial de A Coruña, A Coruña, 1997, p. 445.

⁴³⁹ García Ducazcal desempeñaba el cargo de director de la Escuela de Comercio de Valladolid. Anexos. Documentos, prensa y correspondencia. 2.22.17. «Madrid. De nuestro corresponsal especial».

⁴⁴⁰ La Sociedad Coral de Bilbao lo formaban ochenta y cuatro individuos, El Eco cuarenta y nueve, el Orfeón Cantabria cuarenta y ocho, el Orfeón de Salamanca cuarenta y nueve y finalmente el Orfeón Matritense cincuenta y tres. Este último participó sin optar a premio. *El Heraldo de Madrid*. 28-X-1892, p. 3.

En esta ocasión el jurado se encontraba presidido por el teniente alcalde de la ciudad Sr. Novella e integrado por los músicos Antonio Llanos, Valentín Zubiaurre, Pedro Fontanilla, Valentín de Arín, Ildelfonso Jimeno de Lerma, Emilio Serrano, José Pinilla y Mariano Vázquez. Los premios fueron concedidos de la siguiente manera: en primer lugar, la Coral de Bilbao; aunque situaron a El Eco a la misma altura, pero por no disponer la posibilidad de otorgar otro primer premio, le fue entregado el segundo; finalmente el tercero al Orfeón Cantabria y accésit al Orfeón Salamanca⁴⁴¹. Además, El Eco había conseguido despertar fuertes simpatías entre el público madrileño durante los tres viajes que realiza esta época. De igual manera a lo que había ocurrido dos años antes en Santander, la opinión pública manifestó su disconformidad. En definitiva, este fallo no dejaba un claro vencedor y en lugar de zanjar la vieja polémica que se había generado entre el Orfeón El Eco y la Sociedad Coral de Bilbao ya desde el concurso de Madrid de 1887, la alimenta todavía más. En vista de no alcanzar un dictamen satisfactorio a ambos, deciden realizar un enfrentamiento directo que pusiera fin a esta discusión. A través de la prensa, intercambian condiciones que ambos consideraban de obligado cumplimiento⁴⁴². Esta trifulca duró más de un mes, pero no pasó de las palabras, pues la contienda no llegaría a producirse jamás.

En Madrid, el orfeón fue requerido para realizar conciertos en el diario *La Correspondencia de España*, en el Salón Romero, el Circo de Parish⁴⁴³ o en el Teatro Real, este último fue un recital benéfico organizado por el Dispensario de Alfonso XIII. También fueron invitados a cantar en casa del presidente del Consejo de Ministros, Antonio Cánovas del Castillo; y en la residencia de Emilia Pardo Bazán⁴⁴⁴.

El orfeón El Eco, de A Coruña, logró cautivar al público madrileño en pasadas ocasiones, y en la presente ha conseguido más: ha conseguido apasionarlo y ponerlo resueltamente de su parte; no tienen otra explicación las ovaciones que continuamente recibe el orfeón coruñés, la devoción atentísima con que se escucha y el fervoroso entusiasmo con que le anima y le aplauda a donde quiera que El Eco va, allí va el público y no solamente le va a aplaudir a los teatros y a los salones, sí que también en las serenatas, en medio de la calle, bajo la lluvia o la helada preñada de catarros y pulmonías, se pasa las horas de pie sobre los ingratos guijarros del empedrado, sufre pacientemente las dilaciones a que le sujeta el orfeón cuando sube a ser agasajado en alguna casa, y tiene siempre prontas, sin avaricia ni cansancio, las manos para aplaudirle y los brazos y hasta los característicos y manolescos «¡olé!» para vitorearle.

La opinión ha convertido con su incontrastable fuerza en premio primero el segundo que ha obtenido en el concurso de los jardines; la opinión le proclama y le defiende contra su rival, el magnífico orfeón

⁴⁴¹ HERNÁNDEZ-ÚRCULO, Zaida. *Historia coral de Santander...*, pp. 124-125. *El Heraldo de Madrid*. 28-X-1892, p. 3.

⁴⁴² Anexos. Documentos, prensa y correspondencia. 2.24. 1888-1892. Disputa entre El Eco y la Sociedad Coral de Bilbao.

⁴⁴³ Anexos. Fotografías. FAP 30. Corona de plata entregada por la empresa Gran Circo de Parish (1892).

⁴⁴⁴ Anexos. Documentos, prensa y correspondencia. 2.22. 1892. Certamen de Madrid. *La Correspondencia de España*. 01-XI-1892, p. 3.

de Bilbao, y cuando entra en el escurridizo terreno de las comparaciones, busca argumentos a favor de El Eco, ya en el corto número de sus orfeonistas, ya en su falta de instrucción musical.

Que esto no es gana de hablar lo prueban bien claro los hechos: el orfeón vino a Madrid a conquistar un premio y conquistó un público; llámanle [*sí*] y le buscan por todas partes, ya para cantar en el teatro Real a beneficio de unos niños pobres, ya para que se llene de gente el Circo de Parish en el beneficio de una artista desgraciada, ya para contribuir al esplendor con que la Cámara de Comercio reviste uno de sus lucidos actos públicos, ya para ser agasajado por D^a Emilia Pardo Bazán o por el opulento periódico *La Correspondencia de España*. En todas partes donde va recibe agasajos y felicitaciones: en todas partes es obligado a repetir los coros que canta, tres y cuatro veces: en todas partes es aclamado con entusiasmo delirante, por todos los públicos, aunque sean tan distintos entre sí como el heterogéneo del Circo de Parish y el cultísimo que concurrió a la fiesta de la Cámara de Comercio; y esta rara unanimidad en mostrar al orfeón de A Coruña tan palpable y manifiesta predilección, o no significa nada, o significa que el orfeón ha conquistado el corazón leal de este noble pueblo madrileño, lo cual vale más que todos los premios que en el mundo se puedan obtener.

Aurelio Ribalta⁴⁴⁵

El enfrentamiento dialéctico con la Sociedad Coral de Bilbao dejaba al descubierto una de las grandes lagunas del Orfeón El Eco. Una de las condiciones que impusieron los bilbaínos era la interpretación de una obra inédita a primera vista, sin embargo, era conocido que los orfeonistas coruñeses desconocían la lectura musical⁴⁴⁶. De forma generalizada y prácticamente a lo largo de todo el siglo XIX, la educación musical en A Coruña sufrió fuertes carencias, pues generalmente se reducía al ámbito de la educación doméstica gracias a la actividad de algunos profesores particulares⁴⁴⁷. A partir de 1870 se introduce la instrucción musical en centros de pago como el Colegio Dequidt o el Centro de Enseñanza Musical de los hermanos Quílez, sin embargo, no era accesible a todos los individuos. También fueron centros musicales importantes las sociedades de recreo como la sociedad Liceo Brigantino y la Reunión de Artesanos⁴⁴⁸. El Eco también trató de dar respuesta a esta demanda de la sociedad coruñesa, por ello en 1884 implantó un aula de música como complemento a la actividad de la sociedad.

La escuela de música que dirige Pascual Veiga, en el local del orfeón El Eco de cuyo centro es director, promete llegar a ser un establecimiento de verdadera importancia en la enseñanza del divino arte a juzgar por el crecido número de alumnos que en ella ingresan entre los que se hallan varias señoritas matriculadas en la clase de armonía y composición; estudio importantísimo en el que puede brillar la

⁴⁴⁵ Anexos. Documentos, prensa y correspondencia. 2.22.9. «El orfeón El Eco».

⁴⁴⁶ Anexos. Documentos, prensa y correspondencia. 2.24.1. «Venga el reto». 2.24.2. «De La Coruña. A la Unión Vasco-Navarra». 2.24.4. «Observatorio Madrileño. Por El Eco y por Galicia. Arbitraje imparcial». 2.24.10. «El Orfeón Coruñés. Réplica»

⁴⁴⁷ Obtenemos referencias a que Canuto Berea enviaba a algunos alumnos para examinarse en la Escuela de la Real Sociedad Económica de Amigos del País de Santiago de Compostela. ARAG Fondo Familia Castillo. S.a. *Pilar Castillo. Una Gran Pianista Coruñesa*. La Voz de Galicia, A Coruña, 1913, pp. 3-4.

⁴⁴⁸ MEIJIDE PARDO, Antonio. «Implantación de la enseñanza musical en la escuela de Bellas Artes de La Coruña», en *Abrente. Revista de la Real Academia Gallega de Bellas Artes de Nuestra Señora del Rosario*. 1994, n^o 26, pp. 101-117.

rica fantasía de la mujer y su exquisita sensibilidad. Felicitamos al Sr. Veiga deseándole muy buenos resultados en la empresa que acaba de emprender con aplauso de los admiradores del divino arte.

*La Voz de Galicia*⁴⁴⁹

Con la llegada de Castro *Chané* estas clases se convirtieron en gratuitas, con la finalidad de educar musicalmente a los hijos de las clases obreras⁴⁵⁰. Por otro lado, en 1889 la Escuela de Bellas Artes de A Coruña instaló una Escuela de Música, que permaneció abierta durante apenas dos cursos. En ella impartían docencia Joaquín Lago, como profesor de instrumentos de viento; Manuel Berea, instrumentos de cuerda; Pascual Veiga, de solfeo; y José Castro *Chané* de canto individual y colectivo⁴⁵¹.

Tras el altercado de 1892 con la Sociedad Coral de Bilbao, volvió a resurgir este debate. Precisamente por ello, a iniciativa del ministro de fomento, Aureliano Linares-Rivas, se reestablecen las clases de música y canto en la Escuela de Bellas Artes de A Coruña. José Castro *Chané* fue nombrado Catedrático de Solfeo Aplicado al Conjunto de Masas Corales. Entre las funciones inherentes al cargo se le encomienda abrir un aula homónima en el local del orfeón⁴⁵².

El orfeón coruñés El Eco acordó no asistir a ningún concurso orfeónico ni tomar parte en festival de ninguna índole mientras tanto no puedan verificarlo cantando por música todos los individuos que pertenecen a dicha sociedad. Hace algunas noches comenzaron en el local social las clases de solfeo.

*Gaceta de Galicia. Diario de Santiago*⁴⁵³

Todo esto únicamente quedó en un propósito. El 22 de noviembre de 1893, José Castro *Chané* decide trasladar su residencia a La Habana, tras aceptar una oferta que le realizó el Centro Gallego para que dirigiera la enseñanza musical en aquella entidad. Esto supuso un duro varapalo para El Eco y dio por concluida la etapa de máximo esplendor del orfeón, hasta el punto de que incluso la prensa presagió que se disolvería⁴⁵⁴.

Tan solo un mes más tarde de la marcha de *Chané* ocurre un importante acontecimiento en la historia, no solo de El Eco, también para la música en Galicia. Lorenzo Colis

⁴⁴⁹ *La Voz de Galicia*. 09-III-1884. p. 2.

⁴⁵⁰ *La Voz de Galicia*. 15-VIII-1886, p. 3.

⁴⁵¹ En aquella ocasión surgió un intenso debate entre la prensa coruñesa y la lucense por los nombramientos de Veiga y *Chané*. Anexos. Documentos, prensa y correspondencia. 2.18. 1889. Polémica entre la prensa coruñesa y lucense.

⁴⁵² CANCELA MONTES, Alberto; GÓMEZ ECHEMENDIA, Sixto. *Chané...*, p. 65-70. Anexos. Documentos, prensa y correspondencia. 2.25. 1893. Las clases de música del orfeón.

⁴⁵³ *Gaceta de Galicia. Diario de Santiago*. 02-V-1893, p. 2.

⁴⁵⁴ *El Imparcial*. 21-XI-1893, p. 2. Anexos. Documentos, prensa y correspondencia. 2.27. 1893. La marcha de José Castro *Chané* a La Habana.

desembarcaba en A Coruña portando un fonógrafo procedente de los almacenes Edison de Chicago y, con objeto de mostrar su funcionamiento, organiza una sesión de grabación. El 20 de diciembre de 1893 el Orfeón El Eco realiza la primera grabación documentada de la historia de la música en Galicia, inmortalizando cuatro obras baluartes de su repertorio: *¿Qué ten o mozo?* de Prudencio Piñeiro, *Alborada gallega* de Pascual Veiga, *Melodía gallega* de Castro Chané y *Pepita* de Adolf Müller⁴⁵⁵. A pesar de que no especifica quien se encuentra al frente de la agrupación, es probable que se tratara de algún orfeonista como Ramón Ascart, el cual puntualmente realizaba funciones de dirección.

2.3. La organización

2.3.1. La junta directiva

El primer reglamento del Orfeón El Eco fue aprobado por el gobernador civil el día 15 de junio de 1882 (Figura 12)⁴⁵⁶ y el día 7 de agosto se constituyó la primera junta directiva⁴⁵⁷. El reglamento establecía tres figuras para el gobierno de la sociedad:

- El secretario, sobre el cual recaía las funciones de administración.
- El tesorero, encargado de todo lo concerniente a cuestiones económicas.
- Presidente-director, figura sobre la cual giraban todas las decisiones de la sociedad.

La visión de Veiga sobre su sociedad coral era similar a la que había establecido José Anselmo Clavé en La Euterpe; ambos desempeñaban las funciones de director y presidente perpetuo⁴⁵⁸. Sin embargo, los separan treinta años y, aunque también hemos observado esta forma organizativa en el Orfeón La Azucena (1882), creemos que es por herencia de Veiga debido a que su fundador Constantino Fernández había sido socio del Orfeón Coruñés⁴⁵⁹. Con lo cual, en este momento esta estructura resultaba ya obsoleta y superada, otras sociedades gallegas coetáneas funcionaban por la elección de los cargos por medio de una

⁴⁵⁵ FANDIÑO ALONSO, Xaime; LÓPEZ PENA, Zósimo; NEIRA PEREIRA Henrique. «A popularización do fonógrafo en Galicia. 1878-1895», en *Agra. Revista dos socios e socias do Museo do Pobo Galego*. 2013, nº 8, p. 117-129. S.a. «El primer registro fonográfico en Galicia se realizó en A Coruña el 20 de diciembre de 1893», en línea: www.axencia.sinsalaudio.es [última revisión, 22-XI-2017].

⁴⁵⁶ Anexos. Reglamentos de gobierno interno de la Sociedad El Eco. 1882-06-15. Reglamento para el buen gobierno y régimen del Orfeón El Eco.

⁴⁵⁷ *Liceo Brigantino*. 20-VIII-1882, p. 8.

⁴⁵⁸ CARBONELL I GUBERNA, Jaume. *Josep Anselm Clavé i el...*, p. 685.

⁴⁵⁹ *Vid.* Capítulo 1. 1.6.7. Sociedad Filarmónica La Azucena.

votación democrática: Orfeón Lucense (1879)⁴⁶⁰, Orfeón Compostelano (1879)⁴⁶¹, Orfeón Ferrolano (1879)⁴⁶², Orfeón Pontevedrés (1879)⁴⁶³ y el propio Orfeón Coruñés tras la marcha de Veiga⁴⁶⁴. También encontramos esta disposición en otras sociedades españolas como las santanderinas Sociedad La Armonía (1880) y Orfeón Montañés (1888)⁴⁶⁵; el Orfeón Pinciano (1892) y el Orfeón Castilla de Valladolid (1899)⁴⁶⁶; o en Sociedad Coral de Bilbao (1891), entre otras. Lo ocurrido tanto en el Orfeón Coruñés como en El Eco no desalienta a Pascual Veiga en su propósito de gobernar unipersonalmente las sociedades, así es que cuando organiza el Orfeón Coruñés Número 4 (1889) mantiene sendos cargos⁴⁶⁷.

Junta Directiva	1882	1883	1884	1885
Presidente	Pascual Veiga	Pascual Veiga	Pascual Veiga	Pascual Veiga
Tesorero				
Secretario			Manuel Ripamonty ⁴⁶⁸	Manuel Álvarez ⁴⁶⁹

Tabla 5. Composición de la junta directiva entre los años 1882-1885.

El primer reglamento del Orfeón El Eco establecía la existencia de un único tipo de socio, en calidad de orfeonista, que aportaba una cuota mensual estipulada por la propia sociedad según sus necesidades. Además, en él se recogen los nombres de los quince fundadores de la sociedad, con lo cual se ha podido realizar un seguimiento a través del padrón municipal de la ciudad, pudiendo obtener, en algunos casos, datos sobre su empleo y situación económica.

- Carlos Moreno Marqueti tenía treinta y seis años, era natural de Cádiz y regentaba una sastrería por la que pagaba 800 ptas. de contribución, también poseía otra tienda en Madrid. Este orfeonista había pertenecido al Orfeón Coruñés⁴⁷⁰.

⁴⁶⁰ VARELA DE VEGA, Juan Bautista. *Juan Montes...*, p. 211.

⁴⁶¹ GARCÍA CABALLERO, María. *La vida musical en Santiago...*, p. 313.

⁴⁶² *El Correo Gallego*. 17-VI-1879, p. 2.

⁴⁶³ MP Reglamento do Orfeón Pontevedrés (1883).

⁴⁶⁴ REY MAJADO, Áurea. *A Coruña y la música...*, p. 177.

⁴⁶⁵ HERNÁNDEZ-ÚRCULO, Zaida. *Historia coral de Santander...*, p. 78-79/p. 89.

⁴⁶⁶ LABAJO VALDÉS, Joaquina. *Aproximación al fenómeno orfeonístico en España...*, p. 118/p. 203.

⁴⁶⁷ ARAG Fondo Pascual Veiga. Reglamento del Orfeón Coruñés Número 4, 24-II-1889.

⁴⁶⁸ *Gaceta de Galicia. Diario de Santiago*. 31-XII-1884, p. 1.

⁴⁶⁹ En el archivo musical regentado en el actual local de la *Sociedad Coral Polifónica El Eco* se conserva una Marcha Triunfal titulada *Flores, butanica, antorchas* registrada por el secretario Manuel Álvarez. Anexos. Catálogo del archivo musical de la Sociedad Coral Polifónica El Eco. Fondo histórico. S.a. *Flores, butanica, antochas*.

⁴⁷⁰ AMC Fondo Municipal. Padrón 1882, barrio 3, fol. 25 vº. REY MAJADO, Áurea. *A Coruña y la música...*, p. 149.

- Manuel Álvarez Solorio de veinticuatro años, tenía como profesión la de cantor de la Colegiata donde Veiga era organista. Aparece también en la plantilla del Orfeón Coruñés⁴⁷¹.
- Martín María Ejarque Curro, de cuarenta y seis años, había nacido en Teruel. Se dedicaba al comercio por el cual pagaba 265 ptas. de contribución, además de 205 ptas. por propiedades⁴⁷².
- Ángel Lorenzo Balsa, joven curial de diecinueve años, nacido en A Coruña, vivía con su madre, que regentaba un negocio de baratijas por el cual aportaba 56 ptas. de industria⁴⁷³.
- Guillermo Díaz Lorenzo tenía veintidós años, era natural de Vigo y también curial⁴⁷⁴.
- Juan Casal Gómez, de veinticinco años, era oriundo de A Coruña y de profesión perito mercantil⁴⁷⁵.
- Jacinto Seoane Pérez de cincuenta y siete años, era natural del municipio coruñés de Vilalba y de oficio posadero⁴⁷⁶.
- Agustín Arizmendi Pérez, de diecisiete años, residía con sus padres y sus dos hermanos, dedicado a la profesión de platero⁴⁷⁷.
- Manuel Ripamonty García, de treinta y cuatro años, natural de A Coruña, residía con sus dos hermanas y su madre. Su hermana mayor y su madre contribuían con 14 y 94 ptas., respectivamente, por impuestos de terrenos⁴⁷⁸.

En el caso de los siguientes orfeonistas no queda tan claro su identidad por existir más de uno con el mismo nombre y apellido:

- José Baldomir Rodríguez
 - José Baldomir Rodríguez, pianista y compositor coruñés y que en este año contaba con diecisiete años. Sin embargo, no podemos afirmar contundentemente que se trate de él, entre otras cuestiones debido a que en el padrón municipal encontramos a su familia, pero él está ausente⁴⁷⁹, además, en ninguna referencia biográfica aparece este dato, por lo que estimamos que no se trataría de él.

⁴⁷¹ AMC Fondo Municipal. Padrón 1882, barrio 2, fol. 4 rº. REY MAJADO, Áurea. *A Coruña y la música...*, p. 150.

⁴⁷² AMC Fondo Municipal. Padrón 1882, barrio 9, fol. 14 rº.

⁴⁷³ AMC Fondo Municipal. Padrón 1882, barrio 9, fol. 29 rº.

⁴⁷⁴ AMC Fondo Municipal. Padrón 1882, barrio 7, fol. 43 rº.

⁴⁷⁵ AMC Fondo Municipal. Padrón 1882, barrio 11, fol. 35 vº.

⁴⁷⁶ AMC Fondo Municipal. Padrón 1882, barrio 11, fol. 35 rº.

⁴⁷⁷ AMC Fondo Municipal. Padrón 1882, barrio 5, fol. 57 vº.

⁴⁷⁸ AMC Fondo Municipal. Padrón 1882, barrio 10, fol. 32 rº.

⁴⁷⁹ AMC Fondo Municipal. Padrón 1882, barrio 7, fol. 9 vº.

- José Baldomir Rodríguez, de cuarenta y ocho años, nacido en A Coruña y pagaba 40 ptas. por industrial⁴⁸⁰.
- José Patricio Barbeito
- José Barbeito Ponte, de treinta y dos años y dedicado a la carpintería⁴⁸¹.
 - José Barbeito Soto, de cincuenta y dos años y de profesión cesante⁴⁸².
 - José Barbeito Paradela, de veinte años, vivía con sus ocho hermanos y sus padres, todos ellos jornaleros de profesión⁴⁸³. Nos inclinamos a pensar que podría tratarse de este individuo debido a que su hermano Manuel pertenecería a la directiva del orfeón en 1890 (Tabla 5).
- Manuel Crespo
- Manuel Crespo Gómez, de treinta años, nacido en Pontevedra y de profesión Cantero⁴⁸⁴.
 - Manuel Crespo Crespo, de cincuenta y cuatro años, natural de León y jornalero⁴⁸⁵.
 - Manuel Crespo Vázquez, de veintinueve años, oriundo de A Coruña, trabajaba de tapicero⁴⁸⁶.
- José García
- José García Estremon, de diecinueve años, natural de A Coruña y de profesión empleado de costurera⁴⁸⁷.
 - José García Meoras, de cuarenta y nueve años, trabajaba de zapatero⁴⁸⁸.
 - José García Caridad, de cuarenta años, era marinero⁴⁸⁹.

Por lo tanto, hemos comprobado que casi el cincuenta por ciento de estos orfeonistas fundadores eran comerciales o tenían algún tipo de negocio; además, había un perito mercantil, dos curiales, un cantor de la colegiata y finalmente tres de ellos eran jornaleros o empleados. Todo ello confirma lo que ya había adelantado Rey Majado en el caso del Orfeón

⁴⁸⁰ AMC Fondo Municipal. Padrón 1882, barrio 3, fol. 5 vº.

⁴⁸¹ AMC Fondo Municipal. Padrón 1882, barrio 6, fol. 13 rº.

⁴⁸² AMC Fondo Municipal. Padrón 1882, barrio 7, fol. 44 rº.

⁴⁸³ AMC Fondo Municipal. Padrón 1882, barrio 13, fol. 42 rº.

⁴⁸⁴ AMC Fondo Municipal. Padrón 1882, barrio 6, fol. 11 rº.

⁴⁸⁵ AMC Fondo Municipal. Padrón 1882, barrio 7, fol. 8 vº.

⁴⁸⁶ AMC Fondo Municipal. Padrón 1882, barrio 11, fol. 37 rº.

⁴⁸⁷ AMC Fondo Municipal. Padrón 1882, barrio 2, fol. 3 rº.

⁴⁸⁸ AMC Fondo Municipal. Padrón 1882, barrio 2, fol. 10 vº.

⁴⁸⁹ AMC Fondo Municipal. Padrón 1882, barrio 5, fol. 64 vº.

Coruñés: el orfeón estaba formado por familias de la clase media acomodada coruñesa⁴⁹⁰; precisamente hemos observado que algunos de los orfeonistas se trasladaban con Veiga allá donde iba. Aunque resulta un hecho anecdótico, ello permite a la prensa bilbaína mofarse de El Eco de la siguiente manera: «se componía de capitalistas y títulos nobiliarios; como que llevaban sombrero de copa alta y trajes de etiqueta. Vimos mucho *lujo*, mucha *cursilería*; vestían algunos zapatos de charol y todos llevaban guante blanco»⁴⁹¹.

La destitución de Pascual Veiga en 1886 establecía una completa renovación en la propia estructura de la sociedad. La junta directiva era elegida por la junta general de socios en una votación que se producía generalmente con carácter anual. Buscando mayor estabilidad, agruparon a los socios en tres categorías:

- Socios orfeonistas: pagaban una cuota por pertenecer a la sociedad.
- Socios protectores: aportaban una cantidad económica determinada para el sustento de la sociedad.
- Socios de mérito: este nombramiento se realizaba a importantes personalidades que de algún modo tuvieron incidencia en la proyección del orfeón.

Junta Directiva	1886 ⁴⁹²	1887 ⁴⁹³	1888 ⁴⁹⁴	1889 ⁴⁹⁵
Presidente	Enrique Rodríguez Llamas	Martín M ^a Ejarque/José Rodríguez Martínez	José Rodríguez Martínez/Arcadio Vilela Leal	José Martínez Fontenla
Vicepresidente				Martín M ^a Ejarque
Tesorero	Martín M ^a Ejarque		Hermógenes Cifuentes	Manuel Crespo
Contador	Manuel Crespo	Manuel Borrazás	Abelardo Taboada	Laureano Díaz
Secretario	José Regueira		José Barbeito	Alfonso Saavedra
Vicesecretario	Alfonso Saavedra		José Pérez	

⁴⁹⁰ REY MAJADO, Áurea. *A Coruña y la música...*, p. 148.

⁴⁹¹ Artículo de *La Unión Navarra*, publicado en: NAGORE FERRER, María. *La revolución coral...*, p. 280.

⁴⁹² Anexos. Documentos, prensa y correspondencia. 2.6. 1886. Acta e inventario de la apertura del armario de premios que poseía el Orfeón El Eco. *La Voz de Galicia*. 22-VII-1886, p. 3.

⁴⁹³ AMC Actos públicos, solemnes y oficiales. Acerca de la subvención solicitada por el orfeón coruñés El Eco para concurrir al Certamen Musical que en Madrid proyecta celebrar la sociedad El Gran Pensamiento, 1887. En junio fue nombrado presidente José Rodríguez Martínez. *La Voz de Galicia*. 08-VIII-1887, p. 3.

⁴⁹⁴ *La Voz de Galicia*. 20-XII-1887, p. 2.

⁴⁹⁵ *La Voz de Galicia*. 20-I-1889, p. 2. *Gaceta de Galicia. Diario de Santiago*. 31-I-1889, p. 2.

Junta Directiva	1890 ⁴⁹⁶	1892 ⁴⁹⁷	1893 ⁴⁹⁸
Presidente	José Martínez Fontenla		José M ^a Riguera Montero
Vicepresidente	Juan Boedo	José Regueira	Eugenio Carril
Tesorero	Manuel Valle		Romaní
Contador	Ángel Monteagudo		Moscoso
Secretario	Manuel Borrazás		Robustiano Faginas
Vicesecretario	Manuel Barbeito		Valentín Bermúdez

Tabla 6. Composición de la junta directiva entre los años 1886-1893.

Como señala Joaquina Labajo, para ocupar la presidencia de este tipo de sociedades se elegía a una persona notable de la ciudad, que contribuía a representarlos ante el pueblo y a su vez servía de enlace con el poder establecido⁴⁹⁹. La elección del presidente se producía con carácter anual. Durante esta época pasaron por la presidencia de El Eco las siguientes personas:

- Enrique Rodríguez Llamas (Figura 17) fue un reconocido abogado coruñés a quien también encontramos formando parte de la directiva de la Reunión de Artesanos en 1886⁵⁰⁰. Años más tarde emigró a Argentina donde dirigió el diario *La Patria* en Santa Fe⁵⁰¹.



Figura 17. Enrique Rodríguez Llamas (s.f.). *El Correo de Galicia*. 17-V-1925, p. 6.

⁴⁹⁶ *El Telegrama*. 19-XII-1889, p. 2.

⁴⁹⁷ José Regueira falleció en agosto de 1892 siendo todavía vicepresidente de El Eco. *La Voz de Galicia*. 20-VIII-1892, p. 3.

⁴⁹⁸ *La Voz de Galicia*. 10-I-1893, p. 3.

⁴⁹⁹ LABAJO VALDÉS, Joaquina. *Aproximación al fenómeno orfeonístico en España...*, p. 105.

⁵⁰⁰ *La Voz de Galicia*. 15-XII-1886, p. 3.

⁵⁰¹ *El Regional. Diario de Lugo*. 16-X-1989, p. 3.

- Martín M^a Ejarque fue nombrado responsable máximo para el viaje de Madrid en 1887 y presidió la sociedad durante ese período. Años atrás había sido secretario del Liceo Brigantino⁵⁰².
- José Rodríguez Martínez (Figura 18) fue nombrado presidente en junio de 1887. Fue un reconocido médico y periodista, concejal del Ayuntamiento de A Coruña y presidió durante varios años la Reunión de Artesanos⁵⁰³.



Figura 18. José Rodríguez Martínez (s.f.). S.a. «José Rodríguez Martínez (1856-1921)», en línea: www.studylib.es [última consulta, 26-VII-2018].

- Arcadio Vilela Leal fue nombrado presidente durante el viaje a Barcelona en 1888⁵⁰⁴; había sido presidente del Partido Carlista y diputado provincial⁵⁰⁵.
- José Martínez Fontenla (Figura 19) jurista y periodista, director del semanario *El Tributo* y *El Telegrama*. Posteriormente fue alcalde de A Coruña entre 1901 y 1902⁵⁰⁶. Martínez Fontenla escribió el texto de la célebre *A foliada* de Castro Chané.

⁵⁰² *Liceo Brigantino*. 20-VI-1883, p. 5.

⁵⁰³ S.a. «José Rodríguez Martínez...».

⁵⁰⁴ Además de Vilela, en el cargo de vicepresidente fue nombrado Alejandro Pardo Laborde y de secretario José B. Hermosilla. *La Voz de Galicia*. 20-XII-1887, p. 2. La renuncia de Vilela se produce en enero de 1889. *El Telegrama*. 26-I-1889, p. 2.

⁵⁰⁵ *La Voz de Galicia*. 26-VIII-1900, p. 2. *La Voz de Galicia*. 26-XII-1916, p. 1.

⁵⁰⁶ *La Voz de Galicia*. 29-I-1919, p. 1.



Figura 19. José Martínez Fontenla (ca. 1918). *La Voz de Galicia*. 29-I-1918, p. 1.

- José M^a Riguera Montero (Figura 20) fue nombrado presidente nada más llegar procedente de Uruguay donde había desempeñado importantes cargos como Catedrático de Latinidad, presidente de la Asociación Española de Socorros Mutuos, fue socio fundador de la Comisión de la Junta Central de Beneficencia y del Casino Español, secretario general del Hospital-Asilo Español y asesor de la Delegación del Gobierno de España en Uruguay⁵⁰⁷.



Figura 20. José M^a Riguera Montero (s.f.). GONZÁLEZ REY, Ramón. «Os Riguera Montero resolvían como avogados en América problemas de xente da Mariña», en línea: www.xornaldamariña.gal [última consulta, 06-X-2019].

⁵⁰⁷ *La Voz de Galicia*. 11-XII-1892, p. 2. *La Voz de Galicia*. 11-XII-1892, p. 2. PRIETO PRIETO, Verónica. *Ourol. A nosa historia*. Concello de Ourol, Ourol, 2011.

2.3.2. Los coralistas

En cuanto al número de orfeonistas, a lo largo de estos años observamos una ligera evolución en el Orfeón El Eco: en el certamen de Vigo de 1883, donde concurren treinta y cuatro orfeonistas⁵⁰⁸; y también en el momento de la participación en la Exposición Universal de Barcelona de 1888 se encontraba constituido por cuarenta y dos orfeonistas (Tabla 7)⁵⁰⁹. Precisamente tras obtener el primer premio en la citada exposición, encontramos un importante incremento: en 1889 eran cincuenta y ocho⁵¹⁰ y en 1892 la cantidad había ascendido a sesenta y cuatro⁵¹¹. Sin embargo, ese mismo año, tan solo viajan al certamen de Madrid cuarenta y nueve⁵¹².

1	Abelardo Taboada	15	Jesús Pérez	29	Manuel Borrazás
2	Alfonso Saavedra	16	José Barbeito	30	Manuel Crespo
3	Andrés Castillo	17	José G. Hermosilla	31	Manuel Ramallo
4	Antonio Campelo	18	José Gomal	32	Manuel Rodríguez
5	Antonio de la Iglesia	19	José González Iglesias	33	Manuel Sánchez
6	Antonio Flechet	20	José González	34	Manuel Trigo
7	Antonio Telechea	21	José Pérez	35	Manuel Valle
8	Antonio Veiga	22	José Regueira	36	Manuel Varela
9	Emilio Merino	23	José Telechea	37	Manuel Vidal
10	Emilio Romaní	24	Juan Gómez	38	Miguel Ramallo
11	Enrique Borrajo	25	Juan Rey	39	Pedro Menlle
12	Federico Valín	26	Laureano Díaz	40	Ramón Ascart
13	Hermógenes Cifuentes	27	Luis Arizaga	41	Simón González
14	J. Solache	28	Luis Baldomir ⁵¹³	42	Valentín Bermúdez

Tabla 7. Listado con los nombres de los coralistas de El Eco que participaron en el certamen de la Exposición Universal de Barcelona de 1888.

Ese progreso en el número de orfeonistas del Orfeón El Eco se corresponde con lo que consideramos una evolución normal. Durante la primera época en que la aparición de los orfeones comienza a ser estable, los datos arrojan que el número habitual sería de unos treinta orfeonistas. Es el caso del Orfeón Coruñés: en 1878 eran treinta y dos, y en el

⁵⁰⁸ *La Voz de Galicia*. 08-VIII-1883, p. 1.

⁵⁰⁹ Anexos. Fotografías. FAP 28. Libro y corona de oro entregado por la colonia gallega en La Habana (1888). FAP 22. Placa de plata con mármol negro entregada por antiguos orfeonistas de El Eco (ca. 18-XII-1888). OEE 3. Cartel publicado por la revista *Galicia*, conmemorando la victoria en el certamen de Barcelona (1888).

⁵¹⁰ *El Lucense*. 21-VIII-1889, p.2.

⁵¹¹ *La Voz de Galicia*. 03-III-1892, p. 3.

⁵¹² *El Heraldo de Madrid*. 28-X-1892, p. 3.

⁵¹³ Podría tratarse del hermano mayor del pianista, compositor y director Jose Baldomir. En este momento, Luis Baldomir Rodríguez tenía veintiocho años. AMC Fondo Municipal. Padrón 1889, barrio 7, fol. 37 rº. En el Archivo de la Sociedad Coral Polifónica El Eco conservan un diploma que la Exposición Universal de Barcelona entregó a Luis Baldomir Rodríguez a propuesta de El Eco como jurado de la exposición. Anexos. Fotografías. OEE 2. Diploma de cooperación como jurado en la Exposición Universal de Barcelona a Luis Baldomir Rodríguez, a propuesta de El Eco.

certamen de Pontevedra de 1880 eran treinta y uno⁵¹⁴. También el Orfeón del Liceo Brigantino contaba con treinta y dos coralistas en 1878⁵¹⁵. En el certamen de Vigo de 1883 participaron el Orfeón Los Amigos y el Orfeón Paz, constituidos por veintiocho y veinticuatro coralistas, respectivamente⁵¹⁶. Este último orfeón procedía de Vilagarcía, una localidad de menor población, por ello la cifra es justificadamente menor. Hacia la década de 1890 algunos orfeones -sobre todo los que ya habían obtenido un cierto prestigio- habían aumentado de tamaño, y se encontraban en torno a los cuarenta orfeonistas. Si tomamos como ejemplo el certamen de Vigo de 1891, participaron el Orfeón El arte de Ferrol con cuarenta y cinco voces, Unión Orensana también con cuarenta y cinco, Orfeón Orensano Número 3 por cuarenta y siete, Orfeón Los trovadores de Pontevedra por treinta voces, y el Orfeón Obrero Número 3 de Pontevedra por treinta y cuatro⁵¹⁷.

El número de componentes también sería similar en el resto de España. Hemos comprobado que, al certamen de Madrid de 1892 acudieron el Orfeón Cantabria, formado por cuarenta y ocho voces; el Orfeón de Salamanca, por cuarenta y nueve voces; y el Orfeón Matritense, por cincuenta y tres orfeonistas. Había otros orfeones como la Sociedad Coral de Bilbao que poseía un tamaño mucho mayor, a este certamen se presenta con ochenta y cuatro individuos⁵¹⁸, además, ya desde su constitución, en 1886, rondaba el centenar⁵¹⁹.

⁵¹⁴ REY MAJADO, Áurea. *A Coruña y la música...*, p. 158/p. 184.

⁵¹⁵ *El Correo Gallego*. 17-VIII-1878, p. 2.

⁵¹⁶ *La Voz de Galicia*. 10-VIII-1883, p. 1.

⁵¹⁷ *La Voz de Galicia*. 01-IX-1891, p. 1.

⁵¹⁸ *El Heraldo de Madrid*. 28-X-1892, p. 3.

⁵¹⁹ NAGORE FERRER, María. *La revolución coral...*, p. 245.

2.3.3. Los directores

2.3.3.1. Pascual Veiga Iglesias (Mondoñedo, 09-IV-1842; Madrid, 12-VII-1906)



Figura 21. Pascual Veiga Iglesias (s.f.). *España y América*. 01-VIII-1906, p. 60.

Organista, pianista, compositor y director, Pascual Veiga Iglesias⁵²⁰ nació en Mondoñedo en 1842. Los inicios de su instrucción musical fueron en el seno de la catedral de Mondoñedo, bajo el magisterio del maestro de capilla José Pacheco y el organista Rafael Tafall. Tras la marcha de este último, opositó al puesto, también en la Colegiata de Covadonga en Asturias, sin éxito. En 1864 se trasladó a Coruña, donde obtuvo la plaza de organista en la colegiata de Santa María del Campo. En 1865 fue nombrado vicepresidente de la sección de música de la Sociedad Fraternidad Infantil, participando activamente en la sección coral organizada un año antes por Teobaldo Ruiz. Veiga fue considerado el padre del orfeonismo gallego, durante su etapa en A Coruña organizó y dirigió el orfeón del Liceo Brigantino (1877-1878/1880-1881), el Orfeón Coruñés (1878-1880), El Eco (1882-1886) y

⁵²⁰ RAPERÓ PARDO, José. «Pascual Veiga», en CAO MOURE, José. *Lugo y su provincia. Libro de Oro*. Ed. P.P.K.O., Vigo 1929, p. 139. LÓPEZ-ACUÑA, Fernando: «Veiga, Pascual», en *Gran Enciclopedia Galega...*, vol. XLIII, pp. 58-62. CARREIRA, Xoán M. «Veiga Iglesias, Pascual», en CASARES RODICIO, Emilio (dir. y coord.). *Diccionario de la música española e hispanoamericana...*, vol. X, p. 786. CORA, José de. *Pascual Veiga...* S.a. «Músicos Gallegos. Don Pascual Veiga», en PARDO Y GÓMEZ, Eduardo. *Álbum Literario*, 11-VIII-1889, p. 3. *El Día*. 14-V-1892, p. 3. *La Voz de Galicia*. 15-IX-1893, p. 1.

el Orfeón Coruñés Número 4 (1888-1890). Con este último se alzó con el primer premio y medalla de oro en el certamen musical de la Exposición Universal de París.

En 1889 fue nombrado profesor de solfeo en la Escuela de Música de la Academia de Bellas Artes de A Coruña. Precisamente su faceta como docente fue el motivo que lo llevó a trasladar su residencia a Madrid en 1892, tras obtener la cátedra de canto de la Escuela Nacional de Música y, un año más tarde, lo encontramos como profesor de canto y dirección del orfeón de la Escuela de Párvulos, agregada a la Escuela Normal de Maestros. Posteriormente se le encargó la dirección del Orfeón Matritense y también el del Centro Gallego de Madrid. Su fallecimiento acaece el 12 de julio de 1906, en su casa de la calle Marqués de Urquijo, nº 2, de Madrid; y sus restos fueron trasladados a Mondoñedo en 1912.

Pascual Veiga es uno de los músicos más representativos de la música gallega del siglo XIX. Su formación musical, de mano de José Pacheco -autor de treinta y seis villancicos realizados en idioma gallego⁵²¹- produjo una importante influencia en su carrera y condicionó muchos aspectos de su lenguaje compositivo, como indica Luis Costa⁵²². Veiga formó parte del comité regionalista constituido en A Coruña en 1890, en este círculo mantuvo relaciones cercanas con importantes figuras como Francisco Tettamancy, quien formó parte del Orfeón Coruñés y del Coruñés N° 4; y con Francisco M^a de la Iglesia, presidente del referido comité⁵²³. Precisamente con este escritor, pionero en la utilización del idioma gallego en su obra literaria, mantuvo una estrecha colaboración en la composición de varias obras de música escénica como *Gallegos. ¡A nosa terra!* (1879) y *Os ártabros* (1888); también obras orfeonísticas, *Muiñeira* o *Alborada gallega*. Otras obras importantes son *Himno al trabajo* (1878), *Aurora de Galicia* (1879), *A rosa* (1882), *No me olvides* (1882) o *La escala* (1888), para orfeón; *A última queixa*, *El canto del pescador*, *Lazos de amor* o *Unha foliada*, para canto y piano; *Misa de réquiem* o *Septenario a la Virgen de los Dolores* (1856), música religiosa; y *¡Al mar, al mar!* (1884), música orquestal.

⁵²¹ VILLANUEVA ABELAIRAS, Carlos. *Los villancicos gallegos*. Ed. Fundación Pedro Barrié de la Maza, A Coruña, 1994, pp. 160-165.

⁵²² COSTA VÁZQUEZ-MARIÑO, Luis. «El coralismo en Galicia: 1870-1930», en CARBONELL I GUBERNA, Jaume (coord.). *Els orígens de...*, p. 173.

⁵²³ MÁIZ, Ramón. *O rexionalismo galego: organización e ideoloxía (1886-1907)*. Edicións do Castro, A Coruña, 1984, p. 113.

2.3.3.1.1. El repertorio

Pascual Veiga estuvo al frente de El Eco durante cuatro años, en este tiempo realizó veintinueve actuaciones⁵²⁴. De todos estos conciertos hemos podido reconstruir un 52% del repertorio que interpretó el orfeón bajo su dirección.

Nº	Título	Autor música	Autor texto	Número de interpretaciones
1	<i>Muiñeira</i>	Pascual Veiga Iglesias	Francisco M ^a de la Iglesia	6
2	<i>El amanecer</i>	Hilarión Eslava	Ángela Grassi	4
3	<i>Alborada gallega</i>	Pascual Veiga Iglesias	Francisco M ^a de la Iglesia	3
4	<i>La vignesa</i>	Francisco Piñeiro	Rosalía de Castro	2
5	<i>A la patria</i>	Giacomo Meyerbeer		2
6	<i>La barca. Barcarola</i>	Pascual Veiga Iglesias	Victorino Novo y García	2
7	<i>La bona paraula</i>	Leandre Sunyer	Adolfo Blanch	2
8	<i>A rosa. Mazurka</i>	Pascual Veiga Iglesias	M. Amor	1
9	<i>No me olvidés. Wals</i>	Pascual Veiga Iglesias	Güell Rene	1
10	<i>La aurora</i>	Laurent de Rillé	J. V.	1
11	<i>Escenas pintorescas (3 números)</i>	Jules Massenet		1
12	<i>¡Al mar!, ¡al mar! Barcarola</i>	José Estarrona		1
13	<i>Marcha jocosa</i>	José Braña Muiños		1
14	<i>Cantata a Galicia</i>	José Areal Rodríguez		1
15	<i>El regreso a la patria</i>	Jesús de Monasterio	Antonio M ^a Segovia	1
16	<i>La africana. Coro</i>	Giacomo Meyerbeer	Eugène Scribe	1
17	<i>La hora del crepúsculo</i>	Francisco Vidal	V. Balaguer	1
18	<i>Danza</i>	Francisco Pillado	Antonio Carricarte	1
19	<i>Muiñeira</i>	Francisco Pillado		1

Tabla 8. Obras interpretadas por Pascual Veiga en la dirección.

En primer lugar, debemos destacar la interpretación de obras de catorce compositores, tres franceses o de estilo francés: Jules Massenet, Laurent de Rillé y Giacomo Meyerbeer; y diez españoles: Jesús de Monasterio, Francisco Vidal, Hilarión Eslava, José Estarrona y Leandre Sunyer; a los que se suman otros compositores gallegos como José Areal -ganador del certamen organizado por el propio orfeón en 1885-, Francisco Piñeiro, Francisco Pillado y José Braña Muiños, algunas de ellas compuestas para el propósito carnavalesco. Además, Veiga incorpora algunas de sus composiciones para el orfeón, las cuales se encuentran entre las más interpretadas en su época. Debemos resaltar el caso de la *Muiñeira*, que fue utilizada

⁵²⁴ Anexos. Tablas. Actuaciones realizadas por la Sociedad El Eco.

para la representación del primer drama regional escrito en idioma gallego titulado *A fonte do xuramento* de Francisco M^a de la Iglesia.



Gráfico 8. Número de interpretaciones por compositores durante la etapa de Pascual Veiga en la dirección.

2.3.3.2. José Castro González *Chané* (Santiago de Compostela, 18-I-1856; La Habana, 24-I-1917)

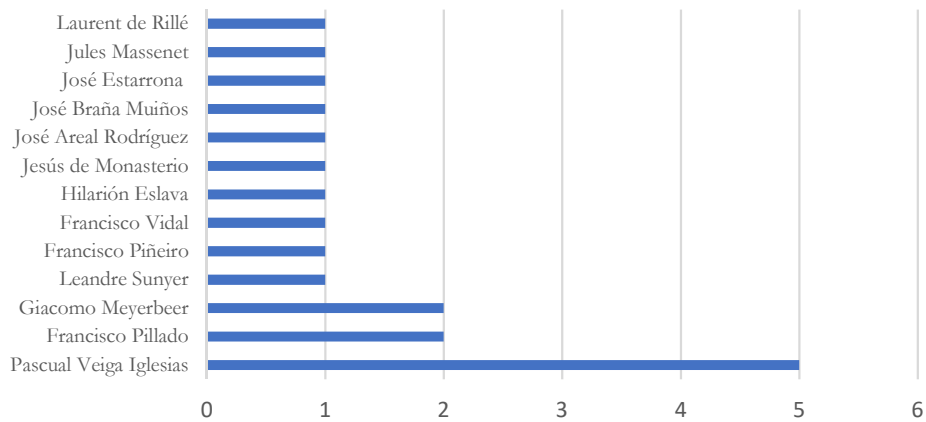

Figura 22. Retrato de José Castro *Chané* (1919). Ayuntamiento de A Coruña. Fotografías. Retrato de José Castro *Chané* realizado por Manuel Abelenda Zapata. CORREDOIRA PELLEJERO, Sonsoles; LÓPEZ GALLEGO, Iván. *Colección de arte do Concello da Coruña*. Concello de A Coruña, A Coruña, 2009, Vol. I, p. 32.

Compositor, director y músico de instrumentos de púa, José Castro *Chané*⁵²⁵ nació en Santiago de Compostela en 1856. Su infancia transcurrió viajando por gran parte de España, Portugal e incluso Francia y Reino Unido, acompañando a su padre Juan de Castro, un músico virtuoso como intérprete de guitarra y la bandurria. Hacia 1874 se instaló en A Coruña, donde terminó de formarse musicalmente con Bernardo Noriega, Felipe Bascuas y Joaquín Lago.

La vida de *Chané* estuvo ligada de forma continua al orfeonismo. En primera instancia dirigió el Orfeón Coruñés (1880-1884), sociedad que fue absorbida por la Reunión de Artesanos, allí reorganizó la sección musical al completo; y posteriormente se puso al frente de El Eco (1886-1893), donde alcanzó numerosos premios y reconocimiento.

Como docente, en 1889 entró a formar parte del claustro de profesores de la Escuela de Música de la Academia de Bellas Artes coruñesa y en 1892 le fue concedida la cátedra en la asignatura de Solfeo Aplicado al Conjunto de Masas Corales. Sin embargo, permanece poco tiempo en esta plaza, pues en noviembre 1893 traslada su residencia a La Habana, donde le encargan la organización de la enseñanza musical en el Centro Gallego. A su llegada a Cuba, además de la docencia, se hace cargo de la dirección del orfeón Ecos de Galicia y en 1895 logra la fusión de los tres orfeones de la colonia gallega -con el Orfeón Glorias de Galicia y El Hércules- en una gran Sociedad Coral Gallega.

Chané mantuvo una estrecha relación con importantes figuras de la colonia gallega como Manuel Curros Enríquez o José Fontenla Leal. En 1905 participó en la fundación de la Asociación Iniciadora y Protectora de la Academia Gallega, que fue el primer paso para la constitución de la Real Academia Gallega. El 24 de enero de 1917, tan solo seis días después de cumplir los sesenta y un años, fallece en su residencia de La Habana. Un mes más tarde, su cuerpo fue trasladado al cementerio de San Amaro de A Coruña.

A lo largo de su vida realizó un importante corpus musical de medio centenar de obras. Entre las que mayor popularidad obtuvieron encontramos las orfeonísticas, *A mabiana* (1887), *Muiñeira* (1887), *A foliada* (1889) e *Himno regional gallego* (1892); las canciones para canto y piano, *Os teus ollos* (1890), *Un adiós a Mariquiña* (1893), *Cántiga. Unha noite* (1896) y *Tangaraños* (1904), todas estas sobre textos de Curros Enríquez; música para orquesta, *Galicia. Sinfonía sobre aires populares gallegos* (ca. 1895); música religiosa, *Despedida a la S. M^a. Virgen* (ca. 1892); arreglos y composiciones para instrumentos de púa, *Potpurri sobre motivos y cantos populares de*

⁵²⁵ Vid. CANCELA MONTES, Alberto; GÓMEZ ECHEMENDIA, Sixto. *Chané...*

Galicia (ca. 1886); y composiciones para el carnaval coruñés, *Trapitos al sol...* (1889) y *Una broma pesada* (ca. 1892), esta última sobre un texto de Antonio Navarro.

2.3.3.2.1. El repertorio

José Castro *Chané* desempeñó el cargo de director del Orfeón El Eco durante siete años. En este tiempo hemos podido constatar la realización de ciento treinta y seis actuaciones⁵²⁶, de las cuales hemos identificado un 40% del repertorio interpretado bajo su dirección.

Nº	Título	Autor música	Autor texto	Número de interpretaciones
1	<i>Pepita</i>	Adolf Müller		18
2	<i>A foliada</i>	José Castro <i>Chané</i>	José Martínez Fontenla	16
3	<i>Alborada gallega</i>	Pascual Veiga Iglesias	Francisco M ^a de la Iglesia	15
4	<i>La aurora</i>	José Reventós	Ángela Grassi	13
5	<i>Minueto</i>	Luigi Boccherini, arr. <i>Chané</i>		11
6	<i>¿Que ten o mozo?</i>	Prudencio Piñeiro	Rosalía de Castro	11
7	<i>Las mariposas</i>	Laurent de Rillé		10
8	<i>A mabiana</i>	José Castro Chané	Francisco M ^a de la Iglesia	7
9	<i>Fantasia española</i>	Antonio Llanos		6
10	<i>La mascarita</i>	Antonio Llanos		5
11	<i>El carnaval de Roma</i>	Ambroise Thomas		4
12	<i>Annibal atravesando Los Alpes</i>	Bazme		4
13	<i>Los bregadors</i>	Climent Cuspinera	Climent Cuspinera	4
14	<i>La hora del crepúsculo</i>	Francisco Vidal	V. Balaguer	4
15	<i>Le chant des amis</i>	Ambroise Thomas		3
16	<i>Los mártires</i>	Charles Gounod		3
17	<i>Coro de Rataplan. Los Hugonotes</i>	Giacomo Meyerbeer	Eugène Scribe	3
18	<i>Gran alborada</i>	José María Varela Silvari		3
19	<i>La primavera</i>	Claudio Martínez Imbert	Artur Gallard	2
20	<i>Misa</i>	Guiseppe Concone		2
21	<i>Os teus ollos. Melodía gallega</i>	José Castro <i>Chané</i>	Manuel Curros Enríquez	2
22	<i>La marsellesa</i>	Joseph Rouget de Lisle		2
23	<i>La aurora</i>	Laurent de Rillé	J. V.	2
24	<i>Herreros forjadores</i>	[Desconocido]		2
25	<i>Marcha fúnebre</i>	José Castro <i>Chané</i>		2

⁵²⁶ Anexos. Tablas. Actuaciones realizadas por la Sociedad El Eco.

Capítulo 2. El Orfeón El Eco. Un nuevo proyecto orfeonístico (1882-1886)

26	<i>Danza</i>	Francisco Pillado	Antonio Carricarte	1
27	<i>Vals</i>	Francisco Pillado		1
28	<i>La africana. Coro</i>	Giacomo Meyerbeer	Eugène Scribe	1
29	<i>La caridad</i>	Gioachino Rossini		1
30	<i>Wals</i>	José Braña Muiños		1
31	<i>Bella es tu faz. Polka</i>	José Castro Chané		1
32	<i>Himno regional gallego</i>	José Castro Chané	Alberto García Ferreiro	1
33	<i>Trapitos al sol... Apropósito</i>	José Castro Chané		1
34	<i>Danza</i>	José Santos Soeiras		1
35	<i>La artesana. Americana</i>	José Santos Soeiras		1
36	<i>Quiero huir de los campos</i>	Moritz Hauptmann		1
37	<i>Tannhäuser. Coro de peregrinos</i>	Richard Wagner	Richard Wagner	1
38	<i>¡Por un bastón! Apropósito</i>	[Desconocido]	Daniel Álvarez	1
39	<i>A gaita. Jugete</i>	[Desconocido]		1
40	<i>A zanfona. Jugete</i>	[Desconocido]		1
41	<i>De Sabbat ou le Ronde des Sorcières</i>	[Desconocido]		1
42	<i>El coro de los borrachos</i>	[Desconocido]		1
43	<i>El gran paseo. Apropósito</i>	[Desconocido]	Daniel Álvarez	1
44	<i>La jota</i>	[Desconocido]		1
45	<i>O fado</i>	[Desconocido]		1

Tabla 9. Obras interpretadas por José Castro Chané en la dirección.

Al igual que ocurre en el caso de Pascual Veiga, las obras preponderantes en el repertorio de Chané son de su propia autoría; si añadimos el arreglo realizado del *Minueto* de Boccherini, estas ascienden a un total de ocho. Precisamente esa obra y *A foliada* fueron las más interpretadas por el orfeón.

Este director mantiene algunas de las obras de la etapa anterior como *La hora del crepúsculo* de Vidal, el coro de *La africana* de Meyerbeer, *La aurora* de Rillé y la *Alborada gallega* de Pascual Veiga, que se convierte ya en un referente del orfeón. Además, incorpora *Pepita* de Adolf Müller, obra que interpreta en mayor número de ocasiones. Mantiene una clara preferencia por los compositores de tradición francesa como Laurent de Rillé, Ambroise Thomas, Charles Gounod o Giacomo Meyerbeer, incluso interpretan el himno francés, *La marsellesa*. También observamos la utilización de obras de compositores de su entorno, como Francisco Pillado, Prudencio Piñeiro José Braña Muiños o José Santos Soeiras, además de otras, de las que desconocemos la autoría, que fueron utilizadas en su mayoría en el propósito carnavalesco.

En 1888 el orfeón introduce el *Coro de peregrinos* de la ópera *Tannhäuser* de Richard Wagner, obra que posiblemente fuera adquirida durante el viaje a Madrid de 1887, ya que pertenecía al repertorio de la Sociedad Coral de Bilbao⁵²⁷.



Gráfico 9. Número de interpretaciones por compositores durante la etapa de José Castro Chané en la dirección.

2.3.4. Estructura económica.

Desde la aparición del movimiento la falta de apoyo económico fue una realidad a la que se tuvieron que enfrentar estas sociedades de forma generalizada. En 1882 un representante de la prensa coruñesa se lamentaba «de que las corporaciones oficiales miren con indiferencia a las masas corales y no les presten el apoyo que necesitan»⁵²⁸. El sustento económico del orfeón pasaba principalmente por mantener una elevada actividad musical, ya fuera por los ingresos que estos contratos proporcionaban, como por la propia permanencia de los socios. A todo esto, debemos añadir que la preparación de los viajes para participar en los certámenes, cada vez más habituales, abrió la necesidad de expandir las fuentes de financiación para afrontar los altos costes tanto de la estancia como de

⁵²⁷ NAGORE FERRER, María. *La revolución coral...*, p. 108.

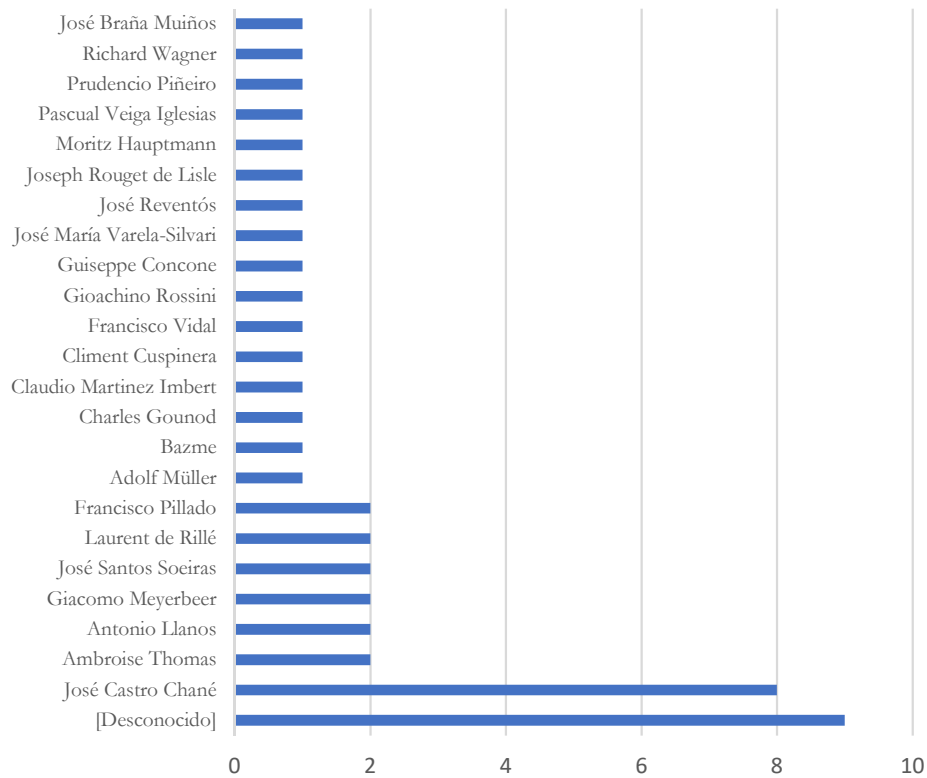
⁵²⁸ *La Voz de Galicia*. 22-VIII-1882, p. 2.

transporte⁵²⁹. En el caso del Orfeón El Eco las formas de ingreso radicaban principalmente en las siguientes:

- La realización de conciertos a su propio beneficio, gracias a la cesión de algún teatro gratuitamente.
- Las subvenciones otorgadas por la Diputación y el Ayuntamiento coruñeses.
- Los aportes o préstamos realizados por parte de sus protectores.
- Por medio de suscripciones popular, generalmente desde las colonias gallegas en ultramar.
- Las rebajas en el precio de los billetes que realizaba habitualmente las empresas de transporte.

Con el inicio de la década de 1890 le son suprimidas las subvenciones y las ayudas para el transporte, pero a pesar de ello, vive su etapa más gloriosa en términos de prosperidad económica. La sociedad quiso reflejar esta etapa de bonanza en su propia estructura, por ello sometieron su reglamento a una renovación y modernización, que se resume a través de estos tres puntos:

- Adquisición ordinaria de recurso por medio de exhibiciones en A Coruña y fuera de ella.
- Distribución prudencial de los fondos de la Sociedad entre su director y los socios, sin perjuicio de la reserva que a aquella deba hacerse para subvenir a sus necesidades ordinarias y probables, imposición de multas y presentación de anticipos, bajo la responsabilidad estos últimos de la Junta Directiva.
- Nombramiento de José Castro *Chané* como director vitalicio de El Eco, con una participación importante en sus fondos⁵³⁰.

⁵²⁹ La prensa publica que, para el viaje a Madrid de 1892 el orfeón precisa reunir unos diez mil reales. *La Voz de Galicia*. 18-X-1892, pp. 2-3.

⁵³⁰ *El Regional. Diario de Lugo*. 15-II-1890, p. 2.

**Capítulo 3. Un período convulso.
Renovación vs. disolución (1894-1917)**

Capítulo 3. Un período convulso. Renovación vs. disolución (1894-1917)

3.1. En busca de una nueva identidad (1894-1905)

El orfeón *El Eco* no es ni la sombra de lo que en pasadas épocas ha sido.

Aquella importantísima masa coral, de universal renombre, que de conquista en conquista obtuvo laureles para tejer con ellos una espléndida corona con la que ciñó las sienes de la Matrona herculina; aquella legión de jóvenes artistas ganosos de fama para honrar a su región; aquel entusiasmo por el divino arte del sonido que inmortalizó a tantos genios... ¡todo ha desaparecido...!

*Revista Gallega*⁵³¹

Tras la marcha de *Chané*, el primer gran reto al que se enfrenta la junta directiva del Orfeón El Eco fue el de situar en la dirección a un importante músico, que marcara una continuidad en la línea de distinción que venía describiendo desde su fundación. El 21 de febrero de 1894 José Baldomir Rodríguez fue nombrado para dicho cargo⁵³². Con intención renovadora, el nuevo director inicia los ensayos que habían estado interrumpidos durante casi un año. La prensa se hace eco de esta noticia y rápidamente surgió una oferta para actuar en las fiestas patronales de Badajoz. También le fueron propuestos dos viajes a Pamplona y Girona, pero debido a la falta de recursos económicos se vieron obligados a declinar las invitaciones⁵³³.

El 10 de agosto de 1894 pusieron rumbo a Badajoz. A su paso por Ourense la Banda Municipal y el Orfeón Unión Orensana salieron a recibirlos a la estación del tren y, por la noche, ambas sociedades dieron un concierto en el teatro de la ciudad. Ya en Badajoz, tenían programadas tres sesiones: el día 16 de agosto en la plaza de toros, donde también tomó parte la Banda Municipal de Badajoz; y los días 18 y 19 en el teatro López de Ayala. En sendas fechas compartieron escenario con la orquesta de la Sociedad Unión Artístico-Musical⁵³⁴. Las condiciones acordadas obligaban al ayuntamiento de la ciudad a hacerse cargo de los gastos del viaje y estancia⁵³⁵, además, concedían al orfeón el beneficio íntegro de la

⁵³¹ Anexos. Documentos, prensa y correspondencia. 3.10.1. «Orfeón El Eco Coruñés».

⁵³² Anexos. Documentos, prensa y correspondencia. 3.1. 1894. Junta general para la elección de José Baldomir como director.

⁵³³ *Gaceta de Galicia. Diario de Santiago*. 16-VI-1894, p. 2. *El Lucense*. 10-V-1894, p. 3.

⁵³⁴ *La Región Extremeña*. 18-VIII-1894, p. 2. *La Región Extremeña*. 21-VIII-1894, p. 2.

⁵³⁵ *La Voz de Galicia*. 16-VI-1894, p. 2.

taquilla del último de los conciertos. Pero no todo salió como debía y surgieron una serie de desafortunados incidentes. En el concierto realizado en la Plaza de Toros la prensa se posicionó crítica debido al escaso número de orfeonistas para un espacio tan grande: «las voces se perdían en el vacío»⁵³⁶. Por su lado, El Eco achacaba dicho inconveniente a las malas condiciones acústicas de recinto y al fuerte viento que soplaba esa noche⁵³⁷. También denunciaron que el día del concierto destinado a beneficio del orfeón, el ayuntamiento había contraprogramado una sesión de fuegos artificiales, además de otros bailes en diferentes sociedades y, por lo tanto, el público fue escaso.

Con la expedición al borde del fracaso y en pleno viaje, recibieron una propuesta para actuar en Oporto. Ya desde 1889 hemos detectado un interés en contratar a El Eco por parte de algunos sectores de aquella ciudad⁵³⁸. De regreso y con el fin de salvar el viaje, el 23 de agosto actuaron en el Teatro del Príncipe Real de Oporto⁵³⁹.

¿Quieres hacerme el favor de decirme qué le pasó y le pasa al Orfeón con el Beethoven gallego Sr. Baldomir? ¿Se embriagaron los orfeonistas con el testamento de Baco, y le armaron bronca después? Si fue así, ¿son consecuencias de ensayar y ejecutar lo que testan los borrachos? ¿O fue que hubo temporal y naufragaron con patrón y todo, los marineros de Dunquerque? Yo creo que fue por el tal Testamento de Baco, pues solo así se explica que en Badajoz fueran a recibirlos dos municipales, en cuya compañía fue el Orfeón hasta el pueblo, haciéndole después algunas picardías que me han indignado. Te ruego que me enteres.

José Castro *Chané*⁵⁴⁰

Esta misiva enviada desde La Habana por José Castro *Chané* revela una cierta rebelión en el seno del orfeón hacia Baldomir. Así fue que tras regresar de este viaje se produjo su renuncia irrevocable⁵⁴¹. Esta prematura dimisión inaugura una etapa de fuerte inestabilidad en el seno de El Eco. Diversos conatos de reorganización trataron de normalizar su vida musical, ya de manera puntual, participando como refuerzo de la coral y orquesta que dirigía Joaquín Lago⁵⁴²; ya con algunos orfeonistas en labores de dirección, como ocurrió con

⁵³⁶ *La Región Extremeña*. 24-VII-1894, p. 3.

⁵³⁷ Anexos. Documentos, prensa y correspondencia. 3.4.2. «El concierto de anoche».

⁵³⁸ *Gaceta de Galicia. Diario de Santiago*. 12-VI-1889, p. 2.

⁵³⁹ Anexos. Documentos, prensa y correspondencia. 3.4.5. «Desde Badajoz. La excursión de El Eco».

⁵⁴⁰ BDC Correspondencia Canuto Berea. Caja AB-50. Carta de José Castro *Chané* a Eduardo Puig. La Habana [1894]. Esta carta fue publicada en: CANCELA MONTES, Alberto; GÓMEZ EICHEMENDIA, Sixto. *Chané...*, pp. 224-225.

⁵⁴¹ *La Voz de Galicia*. 06-IX-1894, p. 2. En los sucesivos meses Baldomir continúa su carrera como director, organiza un coro femenino para la festividad de la Purísima Concepción, también dirige el Orfeón de la Reunión de Artesanos. *La Voz de Galicia*. 09-XII-1894, p. 1. *La Voz de Galicia*. 29-I-1895, p. 3.

⁵⁴² *El Eco de Galicia*. 07-XI-1894, p. 3. *La Voz de Galicia*. 26-IV-1896, p. 2.

Ramón Ascart, que abanderaba la formación en alguna ocasión⁵⁴³. Además, en muchas de estas apariciones, la sociedad aparecía reducida a pequeñas secciones.

Recién iniciado 1895 el músico Manuel Chaves estableció su residencia en A Coruña, El Eco vió en ello una oportunidad y le encargó la dirección, sin embargo, declinó la oferta⁵⁴⁴. En junio de ese mismo año El Eco se inscribió en el certamen musical de Segovia, donde participaba el Orfeón Cantabria de Santander, Orfeón Pinciano de Valladolid, Unión Orensana y El Eco de Madrid, este último dirigido por Pascual Veiga. La pérdida de continuidad en los ensayos justifica su ausencia⁵⁴⁵. Así termina el año y con él las esperanzas de una reorganización del orfeón.



Figura 23. Fotografía del Orfeón El Eco en la Fábrica de gas de A Coruña (17-IV-1897). Se observa a los treinta y nueve orfeonistas, a Salvador Golpe y a José Baldomir, como presidente y director respectivamente, abajo en el centro. Anexos. Documentos, prensa y correspondencia. 3.7. 1897. Artículo que acompaña a una fotografía del Orfeón El Eco, publicada por la revista *Galicia Moderna*. SOTO VISO, Margarita. *Melodías galegas de José Baldomir...*, p. 33.

⁵⁴³ *La Voz de Galicia*. 09-IX-1894, p. 3.

⁵⁴⁴ *El Regional. Diario de Lugo*. 20-I-1895, p. 2. *El Eco de Galicia*. 19-IV-1895, p. 3. *El Anunciador*. 18-V-1895, p. 2.

⁵⁴⁵ *La Voz de Galicia*. 28-VI-1895, p. 1.

En 1896 accedió al cargo de presidente de la sociedad Salvador Golpe⁵⁴⁶, y fue nombrado director provisional al orfeonista José Edreira⁵⁴⁷. Golpe mantenía una estrecha relación con José Baldomir -ambos colaboran en la composición de la melodía gallega *Mens amores*⁵⁴⁸- y consigue convencerlo para que regrese a la dirección del orfeón⁵⁴⁹. Un año antes Baldomir había obtenido la cátedra de la Escuela de Música de la Academia de Bellas Artes, por ello exhorta a los orfeonistas a inscribirse para formarse musicalmente, accediendo a las clases más de una treintena⁵⁵⁰.

El 5 de diciembre de 1896 El Eco celebró un banquete para conmemorar el octavo aniversario de la victoria en el Certamen Internacional de Barcelona⁵⁵¹. Este acto que apelaba a la historia más gloriosa de la agrupación fue planteado como una fiesta de inauguración de una nueva etapa, incluso tomaron una fotografía que publicaron en el número de mayo de 1897 de la revista *Galicia Moderna* (Figura 23). Pero tampoco en esta ocasión Baldomir logró hacerse con el control. Algunos orfeonistas participaban paralelamente con la Banda del Regimiento de Zamora, a las órdenes del Aureliano San José⁵⁵².

En septiembre de 1897 José Baldomir presentó su dimisión como director de El Eco⁵⁵³; en su lugar fue nombrado, ahora ya de forma oficial, Aureliano San José⁵⁵⁴. Este músico se comprometió a alternar la dirección del orfeón con las obligaciones inherentes al cargo de músico mayor de la Banda de Zamora; para suplir sus ausencias actuaría como segundo director el orfeonista José Edreira⁵⁵⁵. Sin embargo, poca actividad hemos constado en los meses correlativos. El estallido de la Guerra de Cuba incrementó de forma significativa las obligaciones de la banda militar. Ese año de 1898 únicamente realizaron dos apariciones públicas, ambas en favor de la campaña militar.

En enero de 1899 la junta directiva decidió cesar a San José y nombrar director a Constante Suárez *Chané*⁵⁵⁶. Sin haber realizado ninguna actividad, renunció al cargo dos

⁵⁴⁶ *La Voz de Galicia*. 21-II-1896, p. 2.

⁵⁴⁷ *La Voz de Galicia*. 31-V-1896, p. 2.

⁵⁴⁸ VILANOVA RODRÍGUEZ, Alberto. «Golpe Varela, Salvador», en *Gran Enciclopedia Galega...*, vol. XXI, p. 157.

⁵⁴⁹ *La Voz de Galicia*. 26-IX-1896, p. 2.

⁵⁵⁰ *La Voz de Galicia*. 09-X-1896, p. 2.

⁵⁵¹ Anexos. Documentos, prensa y correspondencia. 3.5. 1896. Banquete organizado por El Eco para conmemorar la victoria en el certamen musical de Barcelona en 1888. Esta efeméride se celebrará sucesivamente en diversas ocasiones. *El Telegrama*. 17-VI-1889, p. 3. *La Voz de Galicia*. 06-XII-1891, p. 2.

⁵⁵² *La Voz de Galicia*. 21-III-1897, p. 2. *La Voz de Galicia*. 29-VIII-1897, p. 2. *La Voz de Galicia*. 30-VIII-1897, p. 1.

⁵⁵³ *El Correo Gallego*. 24-IX-1897, p. 2.

⁵⁵⁴ *Gaceta de Galicia. Diario de Santiago*. 05-X-1897, p. 2.

⁵⁵⁵ *La Voz de Galicia*. 05-V-1898, p. 1.

⁵⁵⁶ *La Voz de Galicia*. 20-I-1899, p. 2.

meses más tarde. El motivo fue su nombramiento como profesor de música en la Sociedad Recreativa e Instructiva de Artesanos⁵⁵⁷.

El orfeón se encontraba completamente descabezado. Se presentaba en diversos actos de la ciudad dividido en secciones, formando parte del elenco coral de la zarzuela *Gigantes y cabezudos*, acompañados por la orquesta que dirigía Manuel Sánchez Yáñez; o en solitario con José Edreira en la dirección. Puntualmente, durante las fiestas coruñesas de 1900 encontramos de nuevo a José Baldomir al frente de El Eco, reducido a un pequeño número de individuos que actuaron para amenizar la visita de los Reyes de España⁵⁵⁸.

Desde su constitución, el Orfeón El Eco se había convertido en una prestigiosa sociedad y en un símbolo para la ciudad. Precisamente debido al bajo nivel, tanto cualitativo como cuantitativo del momento, aparecen publicados duros artículos criticando la desidia y la falta de organización, mayormente en la *Revista Gallega*, órgano del movimiento regionalista⁵⁵⁹.

En el Orfeón, según hoy está constituido, faltan voces, falta novedad puesto que su repertorio de ahora es el tan sobado de antes, falta disciplina, y con estas faltas y algunas sobras que no habremos de enumerar, no es posible la reorganización de una colectividad que tanto enalteció a Coruña.

En las circunstancias en que al presente se encuentra el Orfeón coruñés, no debe presentarse en ninguna parte si aspira a conservar su pasado prestigio, porque lo que hoy se nos manifiesta es una ridícula caricatura de lo que algún día ha sido imagen acabada y perfecta.

[...]

Trabájese [*sic*] con ahínco para conservar incólume el preclaro nombre que al Orfeón distingue; más si faltos de iniciativas y entusiasmos se va, poco a poco, eclipsando la fama tan justamente adquirida, entonces es preferible que la disolución del Orfeón se imponga, antes de cubrir con el descrédito tanta gloria como la atesorada por el antiguo Orfeón.

Al menos, cuando a la contemplación del público se presente el Orfeón, que sea de un modo digno de su pasada notoriedad, no como una parodia del antiguo y esplendoroso *Eco Coruñés*.

*Revista Gallega*⁵⁶⁰

Tras pasar una década sumido en una transitoria inestabilidad, en febrero de 1902 comienza una nueva etapa para el Orfeón El Eco. Constante Suárez *Chané* regresa a la dirección del orfeón. En esta ocasión su paso dejó una estela que permitirá al orfeón mirar al futuro de forma optimista.

⁵⁵⁷ CANCELA MONTES, Alberto; GÓMEZ ECHEMENDIA, Sixto. *Chané...*, pp. 192-193.

⁵⁵⁸ *La Voz de Galicia*. 28-VIII-1900, p. 2.

⁵⁵⁹ Anexos. Documentos, prensa y correspondencia. 3.10. 1896-1904. Serie de artículos críticos con la reorganización de El Eco.

⁵⁶⁰ Anexos. Documentos, prensa y correspondencia. 3.10.1. «Orfeón El Eco Coruñés».

Constante *Chané*, emulando los afanes de su hermano y recordando que ese coro de hombres que hoy se somete a su voz de mando ganó ayer timbres imborrables, escritos en sus pendones de y aquí de América, muestra alientos que tranquilizan respecto a lo porvenir.

*La Voz de Galicia*⁵⁶¹

A pesar de esto, tendremos que esperar un año para detectar actividad musical alguna. En agosto de 1903 el secretario de la Sociedad de Socorros Mutuos La Fraternidad Española de Lisboa, Manuel Álvarez -de origen gallego- se trasladó personalmente a Coruña para convidar al orfeón a viajar a la ciudad lusa⁵⁶². La sociedad costearía los gastos de transporte y estancia, además se comprometía a abonar 1.000 ptas. y obtener la cesión del teatro de la ciudad a beneficio de El Eco⁵⁶³. Inmediatamente aceptan las condiciones y con celeridad imprimen mayor énfasis a los ensayos.

El día 25 de septiembre la expedición coruñesa llegó a Lisboa. Los orfeonistas fueron recibidos por la corporación municipal y por gran parte de los gallegos residentes en aquella ciudad. En total realizaron tres conciertos, en el segundo de los cuales también participó el guitarrista y cantador de fados Reinaldo Varela⁵⁶⁴. Para la última jornada el teatro había sido reservado a beneficio del orfeón, sin embargo, debido al buen trato recibido y al superávit que estaba arrojando el viaje, decidieron renunciar a ello. En su lugar programaron un concierto benéfico, cuyo fin era ayudar a la colonia portuguesa en Cabo Verde. Para que resultara lo más efectivo posible acudieron a la residencia que tenía en Cascaes la Reina de Portugal, Amelia de Orleáns, para que accediera a patrocinar el evento⁵⁶⁵. Por todo este altruista gesto y en señal de expreso agradecimiento, las sociedades La Fraternidad y La Galaica los agasajaron con una batuta de ébano y una placa de plata, respectivamente⁵⁶⁶. De regreso a Galicia fueron contratados para cantar en Figueira da Foz, Espinho y Oporto⁵⁶⁷.

El 30 de mayo de 1904, por iniciativa del fotógrafo coruñés Pedro Ferrer, El Eco participó en una nueva impresión sonora (Figura 24). Un automóvil convertido en un laboratorio de grabación de la Compagnie Française du Gramophone llegó a Galicia y grabó

⁵⁶¹ Anexos. Documentos, prensa y correspondencia. 3.9.1. «El viaje de El Eco a Lisboa. Un interesante consejo».

⁵⁶² *Gaceta de Galicia. Diario de Santiago*. 27-VIII-1903, p. 2.

⁵⁶³ *La Voz de Galicia*. 27-VIII-1903, p. 2.

⁵⁶⁴ El orfeonista José Edreira acompañó a Reinaldo Varela en alguna pieza a la guitarra. Anexos. Documentos, prensa y correspondencia. 3.9.4. «El Eco. Su llegada a Lisboa».

⁵⁶⁵ Anexos. Documentos, prensa y correspondencia. 3.9. 1903. Viaje a Portugal.

⁵⁶⁶ Anexos. Fotografías. FAP 32. Batuta de ébano y oro entregada por la Sociedad La Fraternidad (ca. 30-IX-1903). FAP 33. Placa de plata entregada por la Sociedad La Galaica de Lisboa (01-X-1903).

⁵⁶⁷ Anexos. Documentos, prensa y correspondencia. 3.9.6. «El regreso de El Eco. Un resumen de la excursión».

al coro pontevedrés Aires d'a Terra⁵⁶⁸ y al Orfeón El Eco. Entre las obras recogidas se encuentra la *Alborada gallega n° 2* de Pascual Veiga y *Pepita* de Adolf Müller⁵⁶⁹. Se trataba de la segunda grabación realizada por el orfeón pero, al igual que ocurrió en 1893, de nuevo poseía carácter de no oficial. Unos días más tarde El Eco emitió un comunicado a la prensa con la siguiente aclaración:

[...] no el orfeón El Eco, como se dijo, sino cinco jóvenes -que apenas puede decirse que forman coro, menos pueden constituir por sí solos la celebradísima masa coral- fueron quienes impresionaron varios números en una audición fonográfica solicitada desde París. [...] No puede decirse, pues, que en esos discos se impresionaron coros cantados por el orfeón El Eco, sino por cinco orfeonistas, que es bien distinto. Lo lamentable es que esto dé pobre idea de lo que es no fue la notable sociedad coruñesa.

*La Voz de Galicia*⁵⁷⁰



Figura 24. Disco de pizarra con la grabación de la *Alborada n° 2* de Pascual Veiga, realizada por el Orfeón El Eco (1904). CCG Archivo Sonoro de Galicia. Colección de discos.

⁵⁶⁸ PINHEIRO ALMUINHA, Ramon (ed.). *Aires d'a Terra*. Ouvirmos, Sarria, 2003, CD. PINHEIRO ALMUINHA, Ramon. «As gravacións de Aires d'a terra em 1904 ou o nacemento da historia da música gravada na Galiza», en *Murguía, Revista Galega de Historia*. 2004, n° 4, pp. 29-45.

⁵⁶⁹ AEO Colección discográfica. 1107. *Pepita*. Müller. 1108. *Alborada n° 2*. Veiga.

⁵⁷⁰ *La Voz de Galicia*. 07-VI-1904, p. 3.

En octubre de ese mismo año, el escritor Manuel Curros Enríquez realizó un viaje a Coruña procedente de La Habana, donde residía desde hacía una década. En el Teatro Principal se organizó una velada literaria y musical en honor al escritor⁵⁷¹, a la cual asistieron importantes personalidades como Alfredo Vicenti, Manuel Murguía y Salvador Golpe, entre otros. El Eco, que había pasado el verano sin actividad concertística, tuvo una importante presencia en el acto. Por una parte, el escenario estuvo adornado por las coronas y estandartes obtenidos por el orfeón a lo largo de su historia, además, interpretaron la *Alborada gallega* de Veiga; *A foliada* y *Os teus ollos* de Castro Chané, esta última obra con letra de Curros Enríquez; y estrenaron *N'os teus beizos* de Constante Suárez Chané. El programa se completó con la lectura de diversos poemas, entre otros, por la poetisa Filomena Dato Muruais y el homenajeador, que leyó unas líneas en agradecimiento. Después de la velada El Eco agasajó con una serenata a Curros y Vicenti⁵⁷².

Durante la primera década de vida, El Eco había conseguido alcanzar y mantener un notable prestigio, gracias a los numerosos éxitos conseguidos, sin embargo, en los sucesivos años venía soportando una dificultosa situación desde el punto de vista organizativo. Precisamente en el momento en el que comenzaba a manifestar un nuevo impulso, aquel pasado glorioso sirvió de estímulo para su resurgimiento. Esto se puede observar perfectamente cuando en 1905 optan a las ayudas que otorgaba el Ministerio de Instrucción Pública y Bellas Artes para participar en los actos que conmemoraban el III Centenario de la publicación de *El Quijote* de Miguel de Cervantes, que se celebraba en Madrid⁵⁷³. El Eco solicitó el favor de algunos de sus protectores como la condesa Emilia Pardo Bazán, el presidente de *El Eco Matritense*, Eduardo Vincenti -presidente del Centro Gallego de Madrid y presidente de honor de El Eco- y otras personalidades de la colonia gallega en Madrid, para que, mediante su influencia, los incluyeran en el listado de sociedades subvencionadas. La siguiente misiva fue remitida por Juan de la Cierva, ministro de instrucción pública y bellas artes, a Eduardo Vincenti.

Mi distinguido amigo: recibo su atenta carta de 17 del corriente en que con tanto interés me recomienda la petición de los orfeonistas de Galicia Sociedad Coral Unión Artística de Santiago, Eco de A Coruña

⁵⁷¹ Anexos. Programas de conciertos y veladas. PCV 1. Programa de la velada literario-musical en honor a Manuel Curros Enríquez (21-X-1904).

⁵⁷² ALONSO MONTERO, Xesús. «A coroación de Curros Enríquez (A Coruña, 21 de outubro de 1904)», en ALONSO MONTERO, Xesús. *Ao pobo coruñés; 25 poemas, unha loa en prosa e outras páxinas*. Ed. Facsímil Concello da Coruña y Real Academia Galega, A Coruña, 2001, p. 19.

⁵⁷³ Anexos. Documentos, prensa y correspondencia. 3.11. 1905. Correspondencia sobre la subvención para asistir a los actos del III Centenario de la publicación de El Quijote, en Madrid.

y de Pontevedra, que desean concurrir al centenario del Quijote. Muy presentes tendré deseos cuando me ocupe en este asunto y no dude ha de hacer todo lo posible por complacerle su affmo. amigo etc.

Juan de la Cierva⁵⁷⁴

Felizmente El Eco fue incluido en la cartera de subvenciones, además de las siguientes sociedades:

- Unión Orensana, dirigida por Adolfo Berges.
- Sociedad Artística de Pontevedra, por Juan Serrano.
- Unión Artística de Santiago, por Ladislao Suarez.
- Orfeón del Centro Gallego de Madrid, por Rafael Gayoso.
- Orfeón Sevillano, por Joaquin Castro Valenzuela.
- Orfeón Micalet de Valencia, por Joaquin Pallardó.
- Orfeón de Toledo, por Alejandro Martin.
- Orfeón del Duero de Zamora, por Inocente Haedo.
- La Llanera del Suria de la Federación La Euterpe.
- Rondalla Airiños d'a Miña Terra de Ferrol, por Antonio Seoane Pampín.
- Rondalla Sevillana, por Luis Sopena⁵⁷⁵.

Meses antes de este viaje, la organización del evento envió a los orfeones participantes el himno *Gloria a Cervantes*, que había realizado expresamente para la fecha el compositor Pedro Badía⁵⁷⁶. También desde el Centro Gallego de Madrid surgió la propuesta de que todos los orfeones gallegos realizaran una interpretación conjunta de la *Alborada gallega* de Veiga y del himno de Badía. En cuanto a este asunto, El Eco mostró su disconformidad desde el primer momento, señalando como principal inconveniente el tiempo insuficiente para estudiar la obra⁵⁷⁷. Pero no solo eso, además, existía un motivo más profundo que estaba relacionado con las modificaciones que Constante Suárez Chané habría introducido a la *Alborada gallega* y, por lo tanto, no concordaría con la interpretación del resto de orfeones⁵⁷⁸.

⁵⁷⁴ Anexos. Documentos, prensa y correspondencia. 3.11.3. «Carta de Eduardo Vincenti al presidente del orfeón El Eco».

⁵⁷⁵ *El Heraldo de Madrid*. 08-V-1905, p. 3.

⁵⁷⁶ En el archivo de la Sociedad Coral Polifónica El Eco se encuentra la partitura *Gloria a Cervantes* de Pedro Badía que contiene la siguiente inscripción, «Es copia del original de la obra en el archivo de la sociedad Coral Orfeón Eco de Madrid. Madrid 25 de marzo de 1905». Anexos. Catálogo del archivo musical de la Sociedad Coral Polifónica El Eco. Fondo histórico. Badía, Pedro. *Gloria a Cervantes*.

⁵⁷⁷ *La Voz de Galicia*. 03-V-1905, p. 2.

⁵⁷⁸ Anexos. Documentos, prensa y correspondencia. 3.13.4. «El viaje de los orfeones y la protesta de El Eco».

El día 8 de mayo de 1905, ya en Madrid, participaron en un concierto en la plaza de toros conjunto con todas las agrupaciones participantes y la Banda de Música de Barcelona, para, a continuación, desplazarse en una procesión cívica hasta el mausoleo de Miguel de Cervantes⁵⁷⁹. Al día siguiente se celebró un oficio religioso en la Iglesia de San Jerónimo, a cuyo término los orfeones acudieron a cantar una serenata al paso del Rey Alfonso XIII (Figura 25). El monarca gratificó económicamente a todos los orfeones⁵⁸⁰.



Figura 25. Orfeones participantes en el III Centenario de la publicación de *El Quijote*, al paso de Alfonso XIII (09-V-1905). *Nuevo Mundo*. 18-V-1905, pp. 14-15.

La fiesta de los orfeones gallegos se produjo el día once. Almorzaron en fraternidad en el Centro Gallego, donde también cantaron varios coros, y posteriormente se trasladaron al Teatro Real, donde ofrecieron un concierto con el siguiente programa:

Primera parte

- Obertura de *Mignon* de A. Thomas, por una orquesta.
- *O consello d'o vello. Alalá* de Rafael Gayoso, por el Orfeón del Centro Gallego de Madrid y dirigido por el mismo autor.

⁵⁷⁹ *La Época*. 05-V-1905, p. 3. *El Diario de Pontevedra*. 09-V-1905, p. 3.

⁵⁸⁰ Alfonso XIII entregó 1.000 ptas. a los orfeones gallegos y castellanos; 5.000 ptas. a los catalanes, debido a su elevado número; y 500 ptas. al sevillano. *El Globo*. 12-V-1905, p. 2.

- *Os teus ollos* de José Castro *Chané*, por la Rondalla Airiños d'a Miña Terra de Ferrol.
- *A foliada* de José Castro *Chané*, por El Eco.
- *Alborada gallega* de Pascual Veiga, por todos los orfeones dirigidos por Rafael Gayoso.

Segunda parte

- *Les Erinnyes. Suite para orquesta* de Jules Massenet, por la orquesta.
- *Tisturas* de Rafael Gayoso, por el orfeón de Pontevedra.
- *A tanto amor* de Donizeti y *Adiós a Mariquiña* de José Castro *Chané*, interpretadas por Brandón acompañado de la orquesta.
- *Vinde xa*, por la Rondalla Airiños d'a Miña Terra.
- *Turreiro* de Adolfo Berges, por el orfeón Unión Orensana dirigido por el autor.

Tercera parte

- *En la alhambra. Serenata* de Tomás Bretón, por la orquesta.
- *O bico* de Juan Montes, por el Orfeón de Santiago.
- *Danse d'Anitra* de Edward Grieg, por Airiños d'a Miña Terra.
- *Gloria a Cervantes. Himno* de Pedro Badía, por todos los orfeones dirigidos por Rafael Gayoso.
- *Poema sinfónico* por la Banda de la Marina, de su director Pérez Monllort, inspirado en *El Quijote*⁵⁸¹.

Para conmemorar este concierto, el Centro Gallego entregó una placa de plata a los orfeones⁵⁸² y una batuta al director Constante Suárez *Chané*⁵⁸³. Durante la estancia en Madrid, El Eco y la Rondalla Airiños d'a Miña Terra realizaron un concierto conjunto en el Teatro de la Zarzuela⁵⁸⁴.

Tras este viaje prácticamente concluye la etapa de Constante *Chané* al frente del Orfeón El Eco. El motivo fue su traslado de residencia a La Habana, siguiendo los pasos de su hermanastro José Castro *Chané*. El día 18 de septiembre celebraron un concierto de despedida en el palco de la música, acompañados de la Banda de Isabel La Católica⁵⁸⁵. Días

⁵⁸¹ *La Correspondencia de España*. 11-V-1905, p. 2.

⁵⁸² Anexos. Fotografías. FAP 34. Placa de plata entregada por el Centro Gallego de Madrid (11-V-1905).

⁵⁸³ *La Voz de Galicia*. 13-V-1905, pp. 2-3.

⁵⁸⁴ *El Heraldo de Madrid*. 10-V-1905, p. 3.

⁵⁸⁵ *La Voz de Galicia*. 19-IX-1905, p. 1.

más tarde, El Eco envió un mensaje de gratitud acompañado de una fotografía de los orfeonistas que habían cantado bajo su dirección⁵⁸⁶.



Figura 26. Fotografía del Orfeón El Eco (X-1905). ASCPEE Fotografías.

3.2. El camino hacia la disolución (1906-1917)

- ¿Volveremos a lo que fuimos? ¿Será éste el punto de partida de una vida nueva? ¿Volverá El Eco a sus esplendores de ayer?

Robustiano [Faginas]⁵⁸⁷

Aprovechando la estabilidad que había dejado la etapa de Constante Suárez *Chané* y de forma inmediata, la sociedad se somete a una profunda renovación, actualizando de base su reglamento. Además, en junio de 1905 José Edreira había abandonado las filas del orfeón para fundar el Orfeón La Aurora, al amparo del Casino Republicano, y con él se van algunos orfeonistas. Por ello, se apresuraron en cubrir la vacante en el puesto de dirección, ofrecida en primera instancia a José Baldomir, pero tras las dos experiencias previas decidió no

⁵⁸⁶ *La Correspondencia Gallega*. 22-IX-1905, p. 2.

⁵⁸⁷ *La Voz de Galicia*. 07-VII-1912, p. 1.

aceptar⁵⁸⁸. En su lugar fue contratado Manuel Sánchez Yáñez⁵⁸⁹, un músico que ostentaba una larga experiencia en el ámbito de la dirección y que ya había dirigido el orfeón en alguna ocasión de manera puntual.

El 31 de mayo de 1906 se celebró en Madrid el enlace matrimonial entre el Rey Alfonso XIII y Victoria Eugenia de Battenberg. Al igual que había ocurrido un año atrás para el III Centenario de *El Quijote*, se aprobaron una serie de subvenciones a diversas agrupaciones musicales procedentes de todas las partes del país. El requisito para optar a ellas era acreditar una existencia superior a dos años de vida, además, tendrían preferencia las sociedades que hubiesen obtenido premios públicos⁵⁹⁰. El Eco, que reunía estas condiciones sobradamente, inició los trámites, pero en esta ocasión le fue denegada.

Es muy cómodo apuntarse como propios hoy los triunfos alcanzados por *El Eco* en pasadas épocas, con otros maestros y otros orfeonistas. En cambio, podemos responder de que el famoso *Eco*, que paseó sus banderas por París, no querría apuntar en su historia los episodios registrados por *El Eco* de ahora en las últimas fiestas del Centenario. Mejor es no hablar de esto, porque la ropa sucia se lava en casa y para tales efectos consideramos como hogar común a toda la región gallega.

De todo ello se deduce que *El Eco* actual, quiere ir a Madrid explorando el apellido de familia, al igual de aquellos aristócratas tronados que, careciendo de méritos propios, invocan a todas horas, para hacerse valer, los arrugados pergaminos de los ilustres antepasados.

Con esto de los méritos somos resueltamente opuestos a la Ley de las herencias. No debe vivirse a la sombra de los que ganaron otros, sino de los que se ganen por el propio esfuerzo. El orfeón de La Coruña estuvo disuelto muchos años y se organizó rápidamente hace uno para el solo a fin de ir a las fiestas del Quijote, adoptando el nombre de *El Eco* como pudo adoptar el del inmortal manchego cuyo centenario de conmemoraba.

*El Diario de Pontevedra*⁵⁹¹

La sociedad emitió una protesta pública y culpó en primera instancia a Eduardo Vincenti, que en ese momento desempeñaba el cargo de alcalde de Madrid. Ciertas rencillas habían surgido entre Vincenti y Constante *Chané* tras el último viaje del orfeón a la capital de España, entre otras cuestiones debido a la declinación, por parte de El Eco, en la interpretación conjunta de la *Alborada gallega*⁵⁹².

Durante el verano de 1906, el orfeón centró sus esfuerzos en preparar su participación en dos certámenes musicales. El primero de ellos fue organizado el 29 de julio en el marco de las fiestas del Apóstol de Santiago de Compostela. Felipe Paz Carbajal, José Gómez *Curros*,

⁵⁸⁸ *La Voz de Galicia*. 22-IX-1905, p. 1.

⁵⁸⁹ *La Voz de Galicia*. 21-X-1905, p. 2.

⁵⁹⁰ *La Voz de Galicia*. 13-V-1906, p. 2.

⁵⁹¹ Anexos. Documentos, prensa y correspondencia. 3.13.3. «Las fiestas reales. El viaje de los orfeones y la prensa de La Coruña».

⁵⁹² Anexos. Documentos, prensa y correspondencia. 3.13. 1906. Polémica entre la prensa coruñesa y la pontevedresa sobre la subvención para asistir a la boda entre Alfonso XIII y Victoria Eugenia de Battenberg.

Ladislao Suárez, Enrique Lens y Manuel Soler formaban el jurado y la partitura obligada fue *Las Mariposas* de Laurent de Rillé. Los premios fueron concedidos de la siguiente manera: el primero a la Sociedad Artística de Pontevedra, el segundo al Orfeón Unión Orensana, el tercero a El Eco y concedieron una mención honorífica al Orfeón del Círculo Católico de Vigo. En completo desacuerdo con el fallo, los coruñeses emitieron profundas quejas⁵⁹³, e incluso señalaron la sombra de Eduardo Vincenti que había presenciado el certamen⁵⁹⁴.

El segundo concurso fue organizado por la sociedad Círculo de las Artes de Lugo. En este caso participaron la Sociedad Artística Musical de Pontevedra, La Aurora y el Orfeón Gallego, este último fuera de concurso. La partitura obligada fue la 2ª *Barcarola* de Juan Montes y en el jurado se encontraban Bartolomé Pérez Casas e Ildefonso Urizar. El Eco se alzó con el primer premio, la segunda posición fue para la Artística de Pontevedra y La Aurora se quedó sin galardón. La visita de estos orfeones a Lugo fue aprovechada para rendir homenaje a Juan Montes, fallecido siete años antes. A estas sociedades se unieron el Orfeón Círculo de las Artes de Lugo, La Oliva de Vigo, Unión Orensana, El Iris de Monforte, la Rondalla Airiños d'a Miña Terra de Ferrol y la Banda Municipal de Lugo. Todas ellas interpretaron conjuntamente *O bico* de Montes, bajo la dirección de Pérez Casas⁵⁹⁵.

Otro importante evento tuvo lugar en 1906. Llegó a Coruña una amplia representación de la Federación La Euterpe de Barcelona; unos trescientos cincuenta orfeonistas que pertenecían a las siguientes sociedades:

- La Sirena de Calle Reme.
- Centro Federal de Girona.
- La Castalia de Barcelona.
- La Aurora Perpetuense.
- El Alba de Barcelona.
- La Primitiva de Riudoms.
- La Estrella de Navarcles.
- La Paloma de Lleida.
- La Naciente de Paradés.
- Paz y Esperanza de San Andrés de Palomar.

⁵⁹³ Anexos. Documentos, prensa y correspondencia. 3.14. 1906. Certamen de Santiago.

⁵⁹⁴ *El Noroeste*. 29-VII-1906, p. 2.

⁵⁹⁵ Anexos. Documentos, prensa y correspondencia. 3.15. 1906. Certamen de Lugo. *El Norte de Galicia*. 09-X-1906, p. 2.

- Unión de Hostranche.
- Ilustración Obrera de Constanti en Tarragona.
- Unión de Vilanova i la Geltrú.
- Los Pescadores de Geltrú.
- La Nueva Unión de San Andrés.
- La Esperanza de Arenys del Mar.
- La Perdiz de Papiol.
- La Palma de Barcelona.
- La Juventud de Barcelona.
- El Alba de Badalona.
- La Unión Adresense.
- El Agrícola de Castell de la Bisball.
- La Patria de Barcelona.
- La Fraternidad Republicana de Riudoms⁵⁹⁶.

A la recepción en la estación de tren acudieron las sociedades El Eco, La Aurora, Orfeón Infantil Coros Gallegos y la Banda Municipal de Santiago. El 10 de agosto, los coros de la federación y el Orfeón Infantil Coros Gallegos realizaron un festival en la plaza de toros de la ciudad. Al día siguiente El Eco cantó en el palco de la música en honor a los visitantes⁵⁹⁷. Por este gesto El Eco fue convidado a viajar a Barcelona a la celebración del cincuenta aniversario de la fundación de La Euterpe, que se celebraría un año más tarde⁵⁹⁸.

Ese mismo año se produjo el fallecimiento de Pascual Veiga. El Eco quiso participar del dolor de la familia y enviaron a un miembro del Centro Gallego de Madrid como representante para mostrar sus respetos a su fundador.

Manuel Cristóbal. -Centro Gallego. -Enterados prensa, pérdida ilustre director maestro Veiga que fue de esta colectividad, acordó junta general rogar V. sirva dar pésame familia en nombre orfeón Eco, representándole en funerales.

Ricardo Mujico, presidente de El Eco⁵⁹⁹

⁵⁹⁶ *La Voz de Galicia*. 10-VIII-1906, pp. 1-2.

⁵⁹⁷ *La Voz de Galicia*. 12-VIII-1906, p. 2.

⁵⁹⁸ Debido a la imposibilidad de trasladarse a Barcelona, enviaron a un miembro del Centro Gallego de aquella ciudad en representación. *Coruña Moderna*. 19-V-1907, p. 2.

⁵⁹⁹ *La Voz de Galicia*. 15-VII-1906, p. 2.

Durante esta etapa encontramos a El Eco colaborando con la capilla de música religiosa que también dirigía Manuel Sánchez Yáñez en la iglesia de San Nicolás. El 22 de marzo de 1907 ambas agrupaciones interpretaron la *Misa para orquesta, órgano y coro* de Juan Montes⁶⁰⁰. Tres meses más tarde realizaron dos nuevas reposiciones de la obra⁶⁰¹.

En 1907 se inscribieron en el certamen musical celebrado en San Sebastián. Comenzaron los ensayos de la partitura obligada, *Erutavit cor meum* de Tomás Bretón⁶⁰², realizaron un concierto en el Teatro Rosalía de Castro a su propio beneficio, incluso la Diputación y el Ayuntamiento de A Coruña aprobaron sendas subvenciones⁶⁰³. A pesar de todo esto, finalmente no llegarían a presentarse. El motivo fue la inminente visita de José Castro *Chané* que, tras catorce años, regresaba desde La Habana a Coruña.

Por iniciativa de La Liga de Amigos de A Coruña se organizó un gran evento musical de fraternidad regionalista. Manuel Lugrís Freire, Francisco Tettamancy y Eugenio Carré Aldao fueron comisionados para organizar el concierto y, para ello, invitaron a José Castro *Chané*, que aceptó sin condiciones. El día de su llegada, en el puerto coruñés se congregó una numerosa concurrencia, formada por representantes de las instituciones más importantes de la ciudad y también numerosos orfeonistas que subieron a recibirlo al barco. Esa misma noche el orfeón ofreció una serenata en el Hotel de Francia, donde se alojaba el músico.

El 18 de agosto se celebró el concierto en la plaza de toros coruñesa. El acto estuvo presidido por José Castro *Chané*, Emilia Pardo Bazán y Francisco Ponte y Blanco -presidente de la Liga de Amigos-, entre otras personalidades. Las sociedades participantes interpretaron el siguiente programa:

- *A foliada* de Castro *Chané* por el Orfeón Infantil Coros Gallegos.
- *Negra sombra* de Juan Montes por El Eco.
- *Compromiso* de José M^a Carracedo por el Orfeón Gallego de Lugo.
- *A terriña. Tristuras* de Rafael Gayoso por La Oliva de Vigo.
- *De ruada* de Adolfo Berges por Unión Orensana.
- *Maruxa. Rapsodia galega* por la Banda de Isabel La Católica.
- *A lúa de Cangas* de José Gómez *Curros* por Unión Artística Compostelana.
- *Despedida do emigrante* de Luis Taibo por el Orfeón La Aurora.

⁶⁰⁰ *La Voz de Galicia*. 21-III-1907, p. 1.

⁶⁰¹ *La Voz de Galicia*. 18-VI-1907, p. 2. *La Voz de Galicia*. 25-VI-1907, p. 1.

⁶⁰² *El Norte de Galicia*. 20-VI-1907, p. 2.

⁶⁰³ *El Correo Gallego*. 30-V-1907, p. 2. *El Norte de Galicia*. 18-VII-1907, p. 2.

- *O sol da primavera* de Torres Creo por el Círculo Católico de Obreros de Vigo.
- *Neve* de Federico Hoefeld por el Orfeón Juventud Artística de Tui.
- Los casi quinientos orfeonistas se reunieron bajo la batuta de *Chané* e interpretaron la *Alborada gallega* y *La escala* de Pascual Veiga⁶⁰⁴.

En esta fugaz visita, El Eco celebró un concierto en la Reunión de Artesanos, allí *Chané* se puso al frente del orfeón una vez más. En ese acto los orfeonistas regalaron la antigua batuta con la que obtuvo su primer triunfo, con la inscripción «El Eco a *Chané*, agosto de 1886 y agosto de 1907»⁶⁰⁵; y un diploma que lo acreditaba como director honorario del orfeón⁶⁰⁶.



Figura 27. Fotografía del Orfeón El Eco con José Castro *Chané* y el director Manuel Sánchez Yáñez en el centro de pie (ca. 1907/1908). Donación de Miguel Molina. ASCPEE Fotografías. Esta fotografía forma parte de una colección de fotografías de masas corales españolas publicadas en la revista barcelonesa *La Actualidad*. Anexos. Documentos, prensa y correspondencia. 3.19. 1908. Breve cronología del orfeón El Eco publicada por la revista barcelonesa *La Actualidad*.

⁶⁰⁴ CANCELA MONTES, Alberto; GÓMEZ ECHেমENDIA, Sixto. *Chané...*, pp. 99-103. Anexos. Documentos, prensa y correspondencia. 3.16. 1907. Fiesta regionalista organizada por la Liga de Amigos de A Coruña.

⁶⁰⁵ *El Correo Gallego*. 05-IX-1907, p. 1.

⁶⁰⁶ El título contenía un dibujo a pluma con alegorías, realizado por Manuel Bernárdez. *La Voz de Galicia*. 28-XII-1907, pp. 1-2. *El Norte de Galicia*. 30-XII-1907, p. 2.

Un año más tarde *Chané* regresó a Coruña. En esta ocasión fueron causas más tristes las que propiciaron el viaje. *Chané*, Alfredo Nan de Allariz y José López Pérez -presidente del Centro Gallego de La Habana- fueron comisionado para acompañar al cementerio coruñés los restos mortales del escritor Manuel Curros Enríquez, que había fallecido en La Habana el 7 de marzo de 1908⁶⁰⁷. El Eco, al igual que otras masas corales como La Oliva, La Aurora, Orfeón Gallego y Coros Gallegos, participaron en el acto fúnebre⁶⁰⁸.

Durante estos dos viajes *Chané* tomó varias fotografías con el orfeón, una de ellas fue publicada en la revista catalana *La Actualidad* (Figura 27)⁶⁰⁹.

En 1908 El Eco organizó el apropósito del carnaval y para ello celebró un concurso de composición⁶¹⁰. La obra galardonada fue *Cosas del Momo o la prensa del porvenir*, con texto de Paco Rodríguez y música de José Sánchez Porto. Fue escenificada los días 5 y 6 de marzo en el Teatro Circo por El Eco y la sección declamación de la Academia de Bellas Artes⁶¹¹.

Tras esta representación, la sociedad decidió constituir una sección de declamación propia. Para organizar sus filas encargan la dirección a Luis Panisse⁶¹², un actor que se había formado en la Escuela Regional de Declamación de A Coruña y que había sido fundador de la sección de declamación Talía⁶¹³. Unos meses más tarde esta sección se presentaba públicamente, acompañando a Nan de Allariz en la representación de *O xoqueiro de Vilaboa* y *Las dos joyas de la casa*, en A Coruña y Lugo⁶¹⁴.

En el mes de mayo de 1908, Manuel Sánchez Yáñez atraviesa por un dificultoso momento de salud y se ve incapaz de atender sus numerosos compromisos, pues aparte de sus funciones en El Eco y la capilla religiosa de San Nicolás, también dirigía la academia musical Sarasate. Por ello, dimitió de la dirección del orfeón⁶¹⁵. Para relevar la vacante la junta directiva nombró a Mauricio Farto Parra⁶¹⁶ y, como bienvenida, celebraron un banquete para inaugurar esta nueva etapa⁶¹⁷.

⁶⁰⁷ CANCELA MONTES, Alberto; GÓMEZ ECHEMENDIA, Sixto. *Chané...*, p. 110-112.

⁶⁰⁸ *La Voz de Galicia*. 03-IV-1908, p. 1.

⁶⁰⁹ Anexos. Fotografías. FEE 3. Fotografía del Orfeón El Eco con José Castro *Chané* y el director Manuel Sánchez Yáñez (ca. 1907/1908). FEE 4. Fotografía del Orfeón El Eco con José Castro *Chané*, Eladio Fernández Diéguez y Manuel Sánchez Yáñez, presidente y director de la sociedad (ca. 1907/1908).

⁶¹⁰ El premio consistía en el abono de 100 ptas. *La Voz de Galicia*. 04-XII-1907, p. 2.

⁶¹¹ Ese mismo año se realiza otro apropósito en la Academia de Bellas Artes titulado *Cinematógrafo parlante*, del joven fotógrafo Sr. Buch. *La Voz de Galicia*. 29-II-1908, p. 1.

⁶¹² *El Norte de Galicia*. 20-III-1908, p. 2.

⁶¹³ *La Correspondencia Gallega. Diario de Pontevedra*. 02-V-1903, p. 2. *El Eco de Galicia*. 26-VI-1910, p. 2.

⁶¹⁴ *La Voz de Galicia*. 10-XI-1908, pp. 1-2. *La Voz de Galicia*. 15-XI-1908, p. 1.

⁶¹⁵ *La Voz de Galicia*. 19-V-1908, p. 1.

⁶¹⁶ *El Norte de Galicia*. 23-V-1908, p. 2. *La Voz de Galicia*. 22-V-1908, p. 2.

⁶¹⁷ Anexos. Fotografías. FEE 6. Banquete de bienvenida a Mauricio Farto Parra (07-III-1909).

El nuevo director dispuso de tres meses para organizar los ensayos y preparar la participación en el concurso musical celebrado el 23 de agosto en Vigo. En este certamen el jurado estuvo constituido por importantes personalidades musicales de la talla de Tomás Bretón, Valentín Zubiaurre, Fernández Grajal, Manrique de Lara y Pedro Fontanilla. La obra de obligada interpretación fue *La tarde en el mar* de Reveriano Soutullo. El Eco se enfrentó al Orfeón Gallego de Lugo, Sociedad Coral e Instrumental Ovetense y Orfeón Asturiano de Gijón. Los premios fueron otorgados de la siguiente manera: el primero a la sociedad de Oviedo, el segundo para la de Gijón y para El Eco crearon un tercer premio, consistente en 500 ptas. y un diploma⁶¹⁸.

El paso de Farto Parra por el orfeón fue breve. Entre las actuaciones más destacables se encuentran la participación en los apropósitos carnavalescos de 1909 y 1910⁶¹⁹, o el concierto benéfico a favor de los soldados heridos en la campaña del Riff, organizado en el Sporting Club de A Coruña el 22 de agosto de 1909⁶²⁰.

En junio de 1910 El Eco recibió una oferta para actuar en Huelva⁶²¹. Esta propuesta surgió gracias a las diligencias realizadas por Eladio Fernández Diéguez, que había sido presidente de El Eco, precisamente hasta el momento en que fue nombrado director del *Diario de Huelva*, en febrero de ese mismo año⁶²². Entretanto se produjo la renuncia de Mauricio Farto y, por lo tanto, se disiparon las esperanzas de realizar el viaje.

Dos años después, Manuel Sánchez Yáñez fue reelegido director de El Eco⁶²³, su compromiso fue realizar de forma regular los ensayos. Muchos orfeonistas se inscribieron en las clases música de la Academia de Bellas Artes, donde impartía docencia José Baldomir⁶²⁴. Pero esta estabilidad sólo se mantuvo un año.

En 1911 se inició una profunda crisis en el seno del orfeón El Eco que tendrá fuertes repercusiones en su funcionamiento general; además, coincidió con la época de desgaste del movimiento orfeonístico, que ya hemos explicado en el Capítulo 1. El Eco encontró como detonante para esta situación la organización del apropósito carnavalesco, que resultó ser un

⁶¹⁸ *El Norte de Galicia*. 25-VIII-1908, p. 2. Un mes más tarde de la celebración del certamen una excursión procedente de Vigo se traslada a Coruña a entregar un presente a El Eco como recuerdo de su estancia en la ciudad. *La Correspondencia Gallega. Diario de Pontevedra*. 07-IX-1908, p. 3.

⁶¹⁹ El apropósito del periodista Francisco Rodríguez titulado *¡Esto se va!*, posee fragmentos musicales de Mauricio Farto. *La Voz de Galicia*. 26-I-1909, p. 2. *La Voz de Galicia*. 10-II-1910, p. 1.

⁶²⁰ *La Voz de Galicia*. 24-VIII-1909, p. 1.

⁶²¹ *Gaceta de Galicia. Diario de Santiago*. 03-VI-1910, p. 2.

⁶²² *La Voz de Galicia*. 16-II-1910, p. 1.

⁶²³ *La Voz de Galicia*. 03-VI-1910, p. 2.

⁶²⁴ *El Diario de Pontevedra*. 03-XI-1910, p. 2.

fracaso económico para la sociedad. A raíz de ello, comienzan a acumular numerosas deudas⁶²⁵, una de ellas contraída con el director Manuel Sánchez Yáñez que reclama sus emolumentos por los servicios prestados. Debido a la imposibilidad de hacer frente a tales gastos de manera inmediata y con vista de no llegar a un acuerdo, deciden cesarlo en su cargo. En su lugar nombraron al antiguo orfeonista, José Edreira⁶²⁶.

Durante estos años la actividad concertística del orfeón fue muy discontinua. Precisamente ese fue el principal motivo para declinar la invitación de la compañía francesa Gramophone, que de nuevo se había fijado en El Eco para realizar la grabación de algunos coros gallegos⁶²⁷. Lo más destacable fue la organización de una serie de festivales musicales durante los veranos de 1911, 1912 y 1913. Previo pago de entrada se podía acceder al campo de fútbol de Riazor -cedido por el Real Club Deportivo- iluminado con luz eléctrica y donde se podían encontrar puestos de venta de refrescos y helados, algunos juegos como la tómbola, terminando las noches con salvas de fuegos de artificio. La música corría a cargo de El Eco, la Banda de Isabel la Católica y la Banda del Hospicio⁶²⁸. Resulta imposible no encontrar paralelismo con los bailes que realizaba la sociedad La Fraternidad en el Paseo de Gracia de Barcelona sesenta años atrás, donde también había que pagar entrada y participaba el coro y una orquesta⁶²⁹.

A principios de 1913 la actividad musical de El Eco era inexistente, entre otras razones, debido a que el director del orfeón, José Edreira, había organizado una agrupación vocal e instrumental denominada Galicia Artística. El presidente, Manuel Borrazás, realizó un llamamiento a los orfeonistas apelando a la historia de la sociedad, incluso se acordó no cobrar las cuotas mensuales⁶³⁰. También solicitaron auxilio económico a los centros gallegos de La Habana y Madrid, así como la Diputación y al Ayuntamiento, sin éxito⁶³¹.

Esta junta tiene por objeto el dar cuenta del lastimoso estado en que se encuentra esta, por tantos títulos gloriosa, entidad y al mismo tiempo tratar de buscar una fórmula que traiga consigo aparejado su verdadero resurgimiento, al cual fácil es llegar si prevalidos de los acendradísimos [sic] cariños, entusiasmos y afectos que siempre hemos profesado a *El Eco*, nos disponemos una vez más a honrar su brillante historial, pues de ningún modo debemos tolerar el que se encuentre relegado a la indiferencia

⁶²⁵ Entre otras cuestiones no pueden continuar pagando el piano adquirido a Canuto Berea. Anexos. Libro de Actas. Junta de gobierno, 21-IV-1911.

⁶²⁶ Anexos. Libro de Actas. Junta de Gobierno, 28-III-1911. Junta de Gobierno, 31-III-1911. Junta General de orfeonistas, 03-IV-1911. Junta General de orfeonistas, 06-IV-1911.

⁶²⁷ Anexos. Libro de Actas. Junta de Gobierno, 17-X-1911. Junta de Gobierno, 21-X-1911.

⁶²⁸ *La Voz de Galicia*. 02-VIII-1911, p. 1.

⁶²⁹ CARBONELL I GUBERNA, Jaume. *Josep Anselm Clavé i el...*, pp. 99-111.

⁶³⁰ *La Voz de Galicia*. 21-IV-1913, p. 1.

⁶³¹ *El Correo Gallego*. 22-IV-1913, p. 1.

más absoluta cuando nuestro deber nos impone el colocarlo en el lugar que por derecho propio le corresponde.

Los señaladísimos triunfos alcanzados en distintas y reñidas lides artísticas; el éxito grandioso obtenido en París, Lisboa, Barcelona, Madrid y muchos más pueblos más, deben ser motivo más que suficiente para que provistos de la mayor voluntad y el mejor deseo nos aprestemos a laborar por el engrandecimiento de quien supo poner tan alto el nombre de nuestro pueblo.

Manuel Borrazás⁶³²

Esta carta parece que surtió efecto de forma inmediata, y durante las fiestas veraniegas de 1913 el orfeón vuelve a tener cierta actividad⁶³³, sin embargo, pronto reaparecen nuevas escisiones que actúan de forma independiente⁶³⁴.

Prácticamente a lo largo de todo el año de 1914, la junta directiva reclamaba la asistencia a los ensayos, tanto de los orfeonistas como del director, sin obtener respuesta por ninguna de las partes⁶³⁵. Después de largos años, El Eco no pudo organizar el propósito carnavalesco⁶³⁶. Hartos de esta situación, la junta de gobierno se reunió para abordar el problema de la acumulación de deudas y de las reiteradas ausencias⁶³⁷. El 23 de enero de 1915 se produjo la disolución legal del orfeón, firmado por el vicepresidente Eduardo Paredes, por ausencia de Manuel Borrazás⁶³⁸. Por disposición estatutaria se hizo entrega al Ayuntamiento de A Coruña de los premios y alhajas del orfeón, se acordó entregar al Circo de Artesanos el armonio de los ensayos y el archivo musical, en calidad de depósito⁶³⁹.

Tras conocer esta noticia, un buen número de orfeonistas manifestaron su total desacuerdo con la disolución⁶⁴⁰ e iniciaron una movilización encaminada a la recogida de firmas para entregar al gobernador civil y al alcalde recurriendo la decisión. Emitieron el siguiente comunicado.

Ayer nos dijeron que estaba decretada la muerte del orfeón «El Eco», que constituyó un tiempo el más alto prestigio artístico coruñés y vimos expuestos -a modo de R.I.P.- en el escaparate de un comercio de la calle Real, los gloriosos trofeos tan bien ganados por la colectividad.

⁶³² Anexos. Documentos, prensa y correspondencia. 3.20. 1913. Llamamiento del presidente de El Eco a los socios buscando apoyo económico.

⁶³³ *El Progreso*. 02-VIII-1913, p. 3.

⁶³⁴ *El Noroeste*. 27-VIII-1913, p. 1. *El Progreso*. 07-III-1914, p. 3.

⁶³⁵ Anexos. Libro de actas. Junta de Gobierno, 10-V-1914. Junta de Gobierno, 25-V-1914. Junta de Gobierno, 09-IX-1914.

⁶³⁶ *La Voz de Galicia*. 25-II-1914, p. 2.

⁶³⁷ Anexos. Libro de actas. Junta de Gobierno, 05-I-1915.

⁶³⁸ Anexos. Libro de actas. Junta de Gobierno y General Extraordinaria, 23-I-1915. *La Voz de Galicia*. 23-I-1915, p. 1.

⁶³⁹ La entrega de los materiales al ayuntamiento se realiza el día 30 de enero en presencia del notario Antonio Viñes y mediante inventario. *La Voz de Galicia*. 30-I-1915, p. 1.

⁶⁴⁰ Anexos. Documentos, prensa y correspondencia. 3.21.6. Relación de los señores orfeonistas que no se hallan conformes...

Hemos preguntado qué había de «eso» a muchos compañeros veteranos, a algunos antiguos y siempre entusiastas protectores, y nos dijeron, tan sorprendidos como nosotros, que no sabían ni media palabra de semejante resolución. Por lo visto, la adoptaron cuatro o seis señores en un explicable momento de desánimo. Cerraron los ojos y decidieron, interpretando ampliamente el artículo tantos o cuantos del reglamento de «El Eco», enviar aquellas memorables y valiosas preseas al ayuntamiento. Un dolor.
[...]

«El Eco» no es ni puede ser patrimonio de media docena de señores que en un momento de malhumor o de cansancio prefieran desentenderse de una carga molesta. Debíó haber precedido al decreto de muerte un cortés aviso, una notificación expresa a los centenares de protectores, orfeonistas «viejos», etc., que con «El Eco» tienen o tuvieron relación tantos años. Y juntos todos, o la mayoría de ellos, persuadidos de que la cosa no tenía remedio, resolver de acuerdo. Serían éstos, por lo menos, unos funerales decentes y en consonancia con el alto rango artístico que alcanzó el muerto. Porque es triste cosa que así, en silencio, como quien dice «¡ahí queda eso!» se haya abierto por alguien una fosa común y arropado a ella, sin más ni más, un nombre y un prestigio.

No queremos saber nada de cuentas pendientes, ni de elementos musicales en rehenes, ni en otras zarandajas de orden interior de la Sociedad. Lo que nos duele, es que, sin elementales requilorios, sin consultar con nadie, con solo dos líneas de aviso en un periódico, se crea haber cumplido bien, enterrando a «El Eco». ¡Ni aún de sí publicó la esquela en toda la prensa local! ¿Hubo junta solemne y extraordinaria para desahuciar al enfermo?

¿Se estudiaron con firme empeño los medios de galvanizar ese cadáver, que aun anda y aun canta... si se quiere que cante? ¡Pues entonces!

Lo natural, a nuestro juicio, sería retirar de los estandartes que de modo tan lastimoso fueron sacados a luz y proceder con mayor método y homenaje. ¡Caballeros, que no se trata de un pobre diablo cualquiera!

Varios antiguos orfeonistas⁶⁴¹

A partir de este momento, se produjo una situación peculiar. Durante los dos años previos a la disolución, el orfeón se había mantenido vivo tan solo administrativamente, sin actividad musical; y posteriormente a la disolución oficial comienza una nueva etapa justamente contraria, en la que no existía junta directiva pero sí masa coral, que pasó a manos de Manuel Sánchez Yáñez (Figura 28).

Este grupo de coralistas decidieron presentarse al certamen musical celebrado en Vigo en 1915⁶⁴². Con el fin de obtener fondos para realizar el viaje, buscaron la protección de las sociedades de recreo coruñesas como la Reunión de Artesanos, el Sporting Club, el Nuevo Club y el Centro Castellano, además del apoyo de importantes personalidades coruñesas⁶⁴³. El ayuntamiento concedió 800 ptas. de subvención para el viaje y, además, cedió la bandera depositada con el resto de los trofeos⁶⁴⁴.

El certamen de orfeones de Vigo se celebró el día 23 de agosto, con un jurado formado por Emilio Serrano, Bartolomé Pérez Casas, Rogelio Villar y Reveriano Soutullo⁶⁴⁵. Allí se congregaron el Orfeón Ovetense, Unión Orensana, La Artística de Pontevedra, El Eco,

⁶⁴¹ Anexos. Documentos, prensa y correspondencia. 3.21.1. «Los viejos prestigios. El entierro de El Eco. Señor Director de *La Voz de Galicia*».

⁶⁴² *La Voz de Galicia*. 18-VII-1915, p. 1. *El Eco de Galicia*. 18-VII-1915, p. 1.

⁶⁴³ *La Voz de Galicia*. 21-VIII-1915, p. 2.

⁶⁴⁴ Anexos. Documentos, prensa y correspondencia. 3.21.9. «Agosto, 14 de 1915». 3.21.10. «El presidente del Orfeón Coruñés El Eco». 3.21.13. «Sr. alcalde presidente del Exmo. Ayuntamiento de esta capital».

⁶⁴⁵ *El Progreso*. 19-VIII-1915, p. 2.

Orfeón Gallego de Lugo y el Orfeón Pontevedrés, que interpretaron como obra obligada *La primavera* de Martínez Imbert. Los premios se establecieron de la siguiente manera: dos primeros premios, al Orfeón Gallego y La Artística de Pontevedra; dos segundos a Unión Orensana y Orfeón Pontevedrés; y, finalmente, dos premios extraordinarios para el Ovetense y para El Eco⁶⁴⁶.



Figura 28. Fotografía de El Eco tomada tras la reorganización de los orfeonistas (1915). *Vida Gallega*. 15-VIII-1915, p. 19.

El hecho de no poseer junta directiva no parece afectar al funcionamiento de la sociedad; los ensayos se producían regularmente y los orfeonistas continuaban asistiendo a las clases de solfeo y canto. Incluso se mudaron a un local social en la calle Cordelería nº 14⁶⁴⁷. Para dar normalidad a esta situación establecieron una junta directiva de la que salió nombrado presidente Juan Perina Barreiro.

El día 20 de agosto de 1916 se celebró un gran festival de música gallega en la plaza de toros coruñesa, en la que participaron la Banda de Isabel la Católica, Toxos e Froles, Cantigas e Aturuxos, Os Montes y un coro procedente de Ordes. El Eco había anunciado su participación, pero finalmente no acudió⁶⁴⁸. Al término del festival todas las corales,

⁶⁴⁶ *El Diario de Pontevedra*. 24-VIII-1915, p. 2.

⁶⁴⁷ *El Noroeste*. 30-V-1916, p. 1.

⁶⁴⁸ *Diario de Galicia*. 19-VIII-1916, p. 2.

acompañados de la Banda de Isabel La Católica, cantaron el *Himno regional gallego* de Pascual Veiga con texto de Eduardo Pondal⁶⁴⁹. En los días sucesivos, numerosas voces se manifestaron solicitando al director de la Banda de Isabel la Católica, Pedro Quiroga, que volviera a interpretar esta partitura⁶⁵⁰. Sin duda, esto viene motivado y promovido desde As Irmandades da Fala, organización que había sido fundada ese mismo año. La banda accede a la petición y la incluye en los sucesivos programas de sus conciertos públicos⁶⁵¹. Pero los coruñeses, no conformes con eso, reclaman la incorporación de la parte vocal, por ello exhortan a El Eco a incluirla en su repertorio. Y de nuevo la presión social da sus frutos. El día 31 de agosto, en el palco de la música de A Coruña, la Banda de Isabel La Católica, el Orfeón Infantil Coros Gallegos y El Eco interpretan conjuntamente esta composición.

Aquí el «Himno a Galicia» comienza a ser difundido. Anoche lo tarareaba mucha gente con el orfeón. Será popular y merece serlo. Literal: Lo cantaron el orfeón y los niños deliciosamente, con los contrastes debidos, con claro oscuro bastante, aunque nunca estará de más que sobrepujen de modo rotundo las voces varoniles. Ante las merecidas ovaciones del auditorio, hubo el buen acuerdo no solo de repetir la obra, sino de cantarla a voces solas, dando la música la entrada y cerrando la página con los compases finales.

Pudo así apreciarse más la correcta labor de las tres cuerdas, que apretaban de firme ante la intensidad de las voces infantiles. Muy bien.

*La Voz de Galicia*⁶⁵²

Diez días más tarde, El Eco participó en el certamen musical de Rivadavia. En contienda con los orfeones La Artística de Vigo, Unión Orensana, Orfeón de Tui y el Orfeón de Pontevedra, interpretaron como obra obligada *El regreso de la patria* de Jesús de Monasterio⁶⁵³. El jurado formado por José Gómez Curros, Luis Fernández y Manuel Ansola⁶⁵⁴ reconoció con el primer premio a La Artística de Vigo y con el segundo al Orfeón Unión Orensana, dejando a El Eco sin reconocimiento alguno. Al término del certamen, El Eco y la Banda de Música La Lira de Rivadavia, interpretaron el *Himno regional* de Veiga y Pondal⁶⁵⁵.

Este certamen constituyó un importante fracaso para el orfeón y supuso prácticamente su disolución. El Eco, que había saboreado el lauro de las grandes victorias, en los últimos años había desgastado por completo su prestigio. Tan solo la noticia del fallecimiento de José Castro *Chané*, acaecido el 24 de enero de 1917, produjo su epílogo.

⁶⁴⁹ *La Voz de Galicia*. 21-VIII-1916, p. 1.

⁶⁵⁰ *La Voz de Galicia*. 23-VIII-1916, p. 3.

⁶⁵¹ FERREIRO, Manuel; LÓPEZ-ACUÑA, Fernando. «O himno. Historia...», p. 150.

⁶⁵² *La Voz de Galicia*. 01-IX-1916, p. 2.

⁶⁵³ *Gaceta de Galicia. Diario de Santiago*. 21-VII-1916, p. 2.

⁶⁵⁴ *Gaceta de Galicia. Diario de Santiago*. 09-IX-1916, p. 3.

⁶⁵⁵ *El Noroeste*. 11-IX-1916, p. 1.

Al igual que había ocurrido con Manuel Curros Enríquez nueve años atrás, los restos mortales de Castro *Chané* fueron trasladados a Coruña. Los orfeonistas organizaron una reunión con el fin de realizar un llamamiento a todas las sociedades musicales gallegas para que participaran en el funeral⁶⁵⁶. Algunas de ellas enviaron sus estandartes, otras optaron por trasladarse personalmente, como fue el caso de La Artística de Pontevedra, Orfeón Veiga de Mondoñedo, Orfeón Gallego de Lugo, Orfeón Valverde de Santiago, Unión Artística Compostelana, La Aurora de A Coruña, La Walkyria, Toxos e Froles y Airiños d'a Miña Terra, estos tres últimos de Ferrol.

Los restos mortales de *Chané* desembarcaron en el puerto de A Coruña el 4 de marzo de 1917. Acompañando el cadáver vinieron José Fontenla Leal y Emilio Castro Hernández, hijo del finado. Al día siguiente, en la iglesia de San Jorge, se celebró el acto fúnebre, en el que el tenor coruñés Ignacio Varela, acompañado al armonio por Ángel del Castillo, interpretaron fragmentos del *Requiem* de Giuseppe Verdi; también el Orfeón Valverde cantó *Pieta, Signore* de Alessandro Stradella. Al término del funeral la procesión se dirigió al Cementerio de San Amaro, detrás del ataúd iba una carroza con los trofeos ganados por el orfeón con *Chané* al frente. A su paso por la Reunión de Artesanos, el orfeón La Aurora repitió la obra de Stradella y ya a los pies de la tumba El Eco interpretó un *Miserere*, mientras se daba el último adiós al músico⁶⁵⁷.

Desde el mismo momento en que los orfeonistas de El Eco tuvieron conocimiento de la muerte de José Castro *Chané*, iniciaron una larga campaña que tuvo como objetivo recaudar los fondos necesarios para alzar un mausoleo a su figura. La comisión gestora fue encabezada por Pedro Menlle, Eduardo Paredes, Federico García y los hermanos Pedro y Luis Núñez Mosquera. Pero en 1919 debido a las dificultades suscitadas tras el estallido de la I Guerra Mundial, la comisión se vio obligada a paralizar su actividad.

La última actuación del Orfeón El Eco durante esta etapa ocurre un mes y medio después de este acto. El motivo fue el fallecimiento de Eduardo Pondal. El Ayuntamiento de A Coruña reclama la presencia de El Eco para interpretar el *Himno regional gallego*, acompañados de la Banda Isabel La Católica y del Orfeón Veiga⁶⁵⁸.

⁶⁵⁶ *La Voz de Galicia*. 26-II-1917, p. 1.

⁶⁵⁷ CANCELA MONTES, Alberto; GÓMEZ ECHEMENDIA, Sixto. *Chané...*, pp. 127-129.

⁶⁵⁸ *Diario de Galicia*. 10-III-1917, p. 3.

3.3. La organización

3.3.1. La junta directiva

Durante los últimos años del siglo XIX y principios del XX, la estructura del orfeón no se sometió a ningún proceso de transformación importante, incluso la presidencia mantuvo continuidad tras la etapa de *Chané*, cargo que fue ocupado por José Martínez Fontenla y José M^a Riguera Montero.

En 1905, tan solo una semana más tarde de la marcha de Constante Suárez *Chané*, El Eco inició el proceso de redacción de un nuevo reglamento. Para ello nombraron una Comisión Renovadora de Cuentas formada por Germán Ramos, Antonio Otero y Antonio Pérez⁶⁵⁹. El nuevo reglamento fue aprobado oficialmente por el gobernador civil el 22 de enero de 1906 y se encontraba en la línea de la reforma que habían hecho en 1886. El documento establecía tres tipos de socios: además de los orfeonistas, se reconocían las figuras de socios honorarios y protectores. Estos últimos contribuían al sostenimiento de la sociedad con una cuota mínima de 0,2 ptas. y, a excepción de voz y voto en las juntas generales, disponían de los mismos derechos que los orfeonistas. También estipulaba el reparto de los bienes económicos de la sociedad, con un 20% para el fondo de la sociedad, un 10% para el director y el 70% a repartir a partes iguales entre los orfeonistas. Por otro lado, ampliaba la estructura de la junta directiva, estableciendo los cargos de presidente, vicepresidente, secretario, vicesecretario, tesorero, contador, dos vocales y un depositario de alhajas⁶⁶⁰.

⁶⁵⁹ *La Voz de Galicia*. 22-XII-1905, p. 2.

⁶⁶⁰ El Reglamento de la Sociedad, aprobado el 12 de junio de 1931, expresa en su primer capítulo: «La Sociedad Coral Orfeón Coruñés El Eco fundada el 17 de diciembre de 1882 y reconstituida en 29 de septiembre de 1905». Anexos. Reglamentos de gobierno interno de la Sociedad El Eco. 1906-01-22. Reglamento de la Sociedad Coral Coruñesa «El Eco». 1931-07-16. Reglamento de la Sociedad Coral Coruñesa «El Eco» de La Coruña.

Junta Directiva	1893 ⁶⁶¹	1894 ⁶⁶²	1895 ⁶⁶³	1896 ⁶⁶⁴	1897 ⁶⁶⁵	1898 ⁶⁶⁶
Presidente	José M ^a Riguera Montero	José Martínez Fontenla	José M ^a Riguera Montero	Salvador Golpe	Salvador Golpe	Salvador Golpe
Vicepresidente	Eugenio Carril	Salvador Golpe		Laureano Díaz	Robustiano Faginas	Antonio López Pérez
Tesorero	Romaní	Rogelio Martínez		Rogelio Martínez	Ramón Zinke	Ramón Zinke
Contador	Moscoso	Manuel Crespo		Manuel Crespo	Ventura Zas	Antonio Ferro
Secretario	Robustiano Faginas	Manuel Borrazás		Manuel Borrazás	Alejandro Barreiro	Alejandro Barreiro
Vicesecretario	Valentín Bermúdez	Valentín Bermúdez		Valentín Bermúdez	Valentín Bermúdez	Valentín Bermúdez

Junta Directiva	1899 ⁶⁶⁷	1900-1902 ⁶⁶⁸	1903 ⁶⁶⁹	1904 ⁶⁷⁰	1905 ⁶⁷¹	1905 ⁶⁷²
Presidente	Salvador Golpe	Salvador Golpe	Salvador Golpe	Salvador Golpe	Arcadio Vilela Leal	Antonio Carrera Romalde
Vicepresidente	Valentín Bermúdez		Laureano Díaz		Federico Iglesias	Segundo Varela
Tesorero	Ramón Zinke				Rafael Vázquez	Antonio Currás
Contador	Antonio Ferro		Bernardo Faginas		Enrique Vázquez	Aquilino Gonzalo
Secretario	Eduardo Paredes		Alejandro Barreiro		Eduardo Paredes	Manuel Monteagudo
Vicesecretario	Antonio López Pérez		Valentín Bermúdez		Valentín Bermúdez	Julio Sáenz

⁶⁶¹ *Gaceta de Galicia. Diario de Santiago*. 04-I-1893, p. 2. En un primer momento fueron nombrados en los cargos de presidente José Martínez Fontenla, tesorero Manuel Valle y contador Ángel Monteagudo, pero renuncian una semana más tarde. *La Voz de Galicia*. 10-I-1893, p. 3.

⁶⁶² *El Telegrama*. 12-XII-1893, p. 2. En la primera elección fue nombrado vicesecretario Guillermo Gil, pero renuncia al cargo. *La Voz de Galicia*. 22-II-1894, pp. 2-3.

⁶⁶³ *El Eco de Galicia*. 04-I-1895, p. 2.

⁶⁶⁴ *La Voz de Galicia*. 31-V-1896, p. 2.

⁶⁶⁵ Anexos. Libro de actas. Junta general, 06-I-1897.

⁶⁶⁶ *El Eco de Galicia*. 10-III-1898, p. 6.

⁶⁶⁷ *La Voz de Galicia*. 20-I-1899, p. 2.

⁶⁶⁸ *La Voz de Galicia*. 18-VIII-1900, p. 2. *La Voz de Galicia*. 31-VIII-1902, p. 2.

⁶⁶⁹ *La Voz de Galicia*. 17-IX-1903, p. 2. *La Voz de Galicia*. 29-IX-1903, p. 1. *La Voz de Galicia*. 09-X-1903, p. 1. En noviembre de 1903 renuncian a sus cargos Alejandro Barreiro y Bernardo Faginas. *La Correspondencia Gallega. Diario de Pontevedra*. 21-XI-1903, p. 2.

⁶⁷⁰ *La Voz de Galicia*. 07-X-1904, p. 1.

⁶⁷¹ *La Voz de Galicia*. 01-XII-1904, p. 2.

⁶⁷² En junio de 1905 se renueva la directiva. *La Voz de Galicia*. 29-VI-1905, p. 2.

Capítulo 3. Un período convulso. Renovación vs. disolución (1894-1917)

Junta Directiva	1906 ⁶⁷³	1908 ⁶⁷⁴	1909 ⁶⁷⁵	1910 ⁶⁷⁶	1911 ⁶⁷⁷	1911 ⁶⁷⁸
Presidente	Antonio Carrera Romalde/Eladio Fernández Diéguez	Eladio Fernández Diéguez	Eladio Fernández Diéguez	Eladio Fernández Diéguez/Antonio Fernández Rivas	Aurelio Silva	José Pita
Vicepresidente	Ricardo Mujico	Ernesto Villaronte	Francisco Piñeiro	Antonio Fernández Rivas	José Pita	Eduardo Paredes
Tesorero	Julio Sanz	Eduardo Paredes	Eduardo Paredes	Eduardo Paredes	Eduardo Paredes	Enrique Freijido
Contador	Pedro Núñez	Andrés Fernández	Antonio Pérez	Valentín Bermúdez	Marcelino Sar	Enrique Freijido
Secretario	Germán Ramos	Juan Dopico	Miguel Parral	Luis Seijo	Luis Seijo	Ramón Lago
Vicesecretario	Gerardo Varela		Luis Panisse	Gonzalo Fana	Manuel Peinó	Lens Moledo
Depositario de alhajas	Valentín Bermúdez	Dionisio Tasende	Dionisio Tasende	Dionisio Tasende	Valentín Bermúdez	
Vocales	Enrique Álvarez y Ricardo Gundín	Germán Ramos y Valentín Bermúdez	Germán Ramos y Valentín Bermúdez	Gonzalo Piñeiro y Manuel García	Luis Lens, José Cabezas, Antonio Pérez y Alejandro Fernández	Alejandro Fernández y Rafael Barreiro Pérez
Conserje				Enrique Mosteiro	José Ferreira ⁶⁷⁹	
Costurera					Josefa Guitian ⁶⁸⁰	

⁶⁷³ *La Voz de Galicia*. 22-XII-1905, p. 2. En julio de 1906 fue nombrado en el cargo de presidente a Eladio Fernández Diéguez. *La Voz de Galicia*. 26-VII-1906, p. 1.

⁶⁷⁴ *La Voz de Galicia*. 25-XII-1907, p. 1. En septiembre de 1908 fue nombrado vicepresidente, Francisco Piñeiro Pose. *El Norte de Galicia*. 22-IX-1908, p. 2.

⁶⁷⁵ En septiembre de 1909 aparecen en el cargo de secretario Santiago Serrapio y como vocales Valentín Bermúdez y José Amor. ARG Gobierno Civil. Secretaría. Coral Orfeón Coruñés «El Eco». Año 1906. Junta directiva, 09-IX-1909.

⁶⁷⁶ *La Voz de Galicia*. 29-XII-1909, p. 1. En febrero de 1910 se produce la renuncia de Eladio Fernández Diéguez. Anexos. Libro de actas. Junta de Gobierno, 24-XI-1910.

⁶⁷⁷ Anexos. Libro de actas. Junta General Ordinaria. 01-I-1911.

⁶⁷⁸ A mediados de 1911 se renueva la directiva. Anexos. Libro de actas. Junta General Extraordinaria. 17-III-1911. Junta de Gobierno. 30-V-1911. Junta general extraordinaria. 08-VI-1911. *El Noroeste*. 04-IV-1911, p. 3.

⁶⁷⁹ Anexos. Libro de actas. Junta de Gobierno, 17-I-1912.

⁶⁸⁰ Anexos. Libro de actas. Junta de Gobierno, 31-I-1911.

Junta Directiva	1912 ⁶⁸¹	1913 ⁶⁸²	1914 ⁶⁸³	1915 ⁶⁸⁴	1916 ⁶⁸⁵	1917 [falta número] ⁶⁸⁶
Presidente	Manuel Borrazás Fernández	Manuel Borrazás Fernández	Manuel Borrazás Fernández	Manuel Borrazás Fernández	Juan Perina Barreiro	
Vicepresidente		Eduardo Paredes		Luis Seijo Vázquez		Pedro Núñez
Tesorero				Antonio Pérez Fernández		Manuel Peinó
Contador	José Pérez Choza				Ricardo Lago Portela	Ernesto Villaronte
Secretario	Luis Seijo			Miguel García	Federico García	Ramón Lago
Vicesecretario	Fernando Seijo				Enrique Pena Vila	Eduardo Fariña
Depositario de alhajas	Valentín Bermúdez					Carlos Rey
Vocales	Luis Lens, Arturo F. Veiga, Antonio Otero y Luis Rey	José Sánchez Porto y Enrique González				Alejandro Fernández, José Cabezas, Antonio Pérez y Enrique Álvarez
Conserje	Antonio García/Ramón López ⁶⁸⁷					

Tabla 10. Composición de la junta directiva entre los años 1893-1917.

Durante esta etapa pasaron por la presidencia de El Eco las siguientes personalidades:

- En mayo de 1896, tras la renuncia de José Martínez Fontenla, fue nombrado presidente Salvador Golpe (Figura 29). A lo largo de su vida desempeñó importantes cargos en la Asociación Regionalista de A Coruña, la sociedad Folk-Lore Gallego, la Real Academia Gallego, Liga Gallega y fue edil del consistorio de la ciudad. También fundó diversos periódicos como *El Clamor de Galicia*, *Unión Gallega* y colaboró en otros muchos como redactor⁶⁸⁸. Salvador Golpe estuvo en la presidencia del orfeón durante ocho años, tuvo la difícil tarea de mantenerlo con vida, superando numerosos intentos de escisión.

⁶⁸¹ Anexos. Libro de actas. Junta General Ordinaria 23-XII-1911. El cargo de conserje se renueva en el mes de julio 1912, nombrando a Antonio García.

⁶⁸² *El Diario de Pontevedra*. 22-IV-1913, pp. 1-2.

⁶⁸³ Anexos. Libro de actas. Junta de Gobierno, 25-IV-1914.

⁶⁸⁴ *La Voz de Galicia*. 31-I-1915, p. 1. Anexos. Libro de actas. Junta de Gobierno y General Extraordinaria, 23-I-1915.

⁶⁸⁵ ARG Gobierno Civil. Secretaría. Coral Orfeón Coruñés «El Eco». Año 1906. Junta directiva, 21-VIII-1916.

⁶⁸⁶ ARG Gobierno Civil. Secretaría. Coral Orfeón Coruñés «El Eco». Año 1906. Junta directiva, 22-IV-1917 [falta número].

⁶⁸⁷ Anexos. Libro de actas. Junta de Gobierno, 20-VII-1912.

⁶⁸⁸ VILANOVA RODRÍGUEZ, Alberto. «Golpe Varela, Salvador», en *Gran Enciclopedia Galega...*, p. 157. *El Alcance*. 10-I-1898, p. 1.



Figura 29. Salvador Golpe (ca. 1897). *Galicia Moderna*. 01-V-1897, s.p.

- En 1905 fue investido presidente Arcadio Vilela Leal, el cual ya había ocupado el cargo de forma interina durante el viaje a Barcelona en 1888. En esta ocasión tan solo estuvo seis meses al frente de la sociedad.
- En junio de ese mismo año llegó a la presidencia de El Eco Antonio Carrera Romalde, que fue también presidente de la Rondalla Blanco y Negro⁶⁸⁹, de la Sociedad de Socoros Mutuos La Legalidad⁶⁹⁰ y de la Sociedad Benéfica La Equidad⁶⁹¹. Este presidente permaneció un año en el cargo, fue quien abanderó y firmó la reforma del reglamento de 1906⁶⁹².
- Eladio Fernández Diéguez (Figura 30), periodista redactor de *La Voz de Galicia*, director de *El Correo Gallego*, *El Diario de Huelva* y de la revista *Tierra Gallega*⁶⁹³, llegó a la presidencia de El Eco en julio de 1906. También desempeñó cargos políticos como el de gobernador civil en Barcelona (1920)⁶⁹⁴, A Coruña (1923)⁶⁹⁵ y Zamora (1923)⁶⁹⁶. Bajo su presidencia, en 1908, se constituyó la sección de declamación de El Eco.

⁶⁸⁹ *La Voz de Galicia*. 10-I-1906, p. 2.

⁶⁹⁰ *La Voz de Galicia*. 19-III-1907, p. 2.

⁶⁹¹ *La Voz de Galicia*. 16-X-1912, p. 2.

⁶⁹² Anexos. Reglamentos de gobierno interno de la Sociedad El Eco. 1906-01-22. Reglamento de la Sociedad Coral Coruñesa «El Eco».

⁶⁹³ *La Voz de Galicia*. 26-VII-1906, p. 1. *El Correo Gallego*. 16-III-1935, p. 1.

⁶⁹⁴ *El Ideal Gallego*. 23-X-1920, p. 2.

⁶⁹⁵ *El Correo Gallego*. 10-II-1923, p. 1.

⁶⁹⁶ *El Correo Gallego*. 16-VI-1926, p. 1.



Figura 30. Eladio Fernández Diéguez (ca. 1910). *Vida Gallega*. 15-II-1910, p. 18.

- Tras el abandono de Fernández Diéguez y, durante los dos años consecutivos, se sucedieron tres presidentes, dos de ellos habían ascendido desde el cargo de vicepresidente. El primero fue Antonio Fernández Rivas, que también ostentó la presidencia de la sociedad de socorros mutuos La Fuente de la Salud⁶⁹⁷, el semanario *El Progreso* y fue redactor de *El Pueblo*⁶⁹⁸; lo encontramos como candidato a las elecciones municipales de A Coruña de 1911 como republicano independiente⁶⁹⁹. Bajo la breve presidencia de Fernández Rivas se produjo la fusión con la sociedad de recreo La Gran Peña⁷⁰⁰ y un intento de anexión con la Sociedad de Declamación Talía. En este último caso establecerían un acuerdo de cooperación, en el cual, las condiciones más destacables se resumían en que la Sociedad Talía solicitaba el local a cambio de prestar cooperación en dos veladas o festivales que celebrara El Eco cada mes; por su parte El Eco aceptaba como socios de número a los inscritos en la Sociedad Talía⁷⁰¹.

- Tras Fernández Rivas, en enero de 1911 ofrecieron el cargo al escritor Manuel Lugrís, pero no aceptó⁷⁰². En su lugar fue nombrado presidente Aurelio Silva⁷⁰³, que había desempeñado el cargo de interventor de Hacienda y jefe de la Junta de Instrucción Pública⁷⁰⁴. Silva permaneció seis meses al frente de El Eco.

⁶⁹⁷ *La Voz de Galicia*. 24-II-1910, p. 2.

⁶⁹⁸ *Vid. El Progreso y El Pueblo*, en línea: www.hemeroteca.betanzos.net [última revisión, 30-IX-2018].

⁶⁹⁹ *La Voz de Galicia*. 11-XI-1911, p. 1.

⁷⁰⁰ Anexos. Libro de actas. Apertura del libro, 1910.

⁷⁰¹ Anexos. Libro de actas. Junta de gobierno, 24-XI-1910. Este contrato se prorroga un año más en iguales condiciones. Junta de gobierno, 12-III-1912.

⁷⁰² Anexos. Libro de actas. Junta General Ordinaria, 01-I-1911.

⁷⁰³ *La Voz de Galicia*. 27-VIII-1913, p. 4. *La Voz de Galicia*. 26-VIII-1913, p. 1.

⁷⁰⁴ *La Voz de Galicia*. 26-XI-1907, p. 1.

- El tercer presidente en esta corta etapa fue José Pita Lodeiro, que había ascendido desde el cargo de vicepresidente⁷⁰⁵. Pita Lodeiro presidió también la sociedad de socorros La Verdadera Legalidad⁷⁰⁶ y la sociedad Higiene y Economía⁷⁰⁷.
- Tras esta época en la que en un breve espacio de tiempo se suceden varios presidentes, entre 1912 y 1915 se mantuvo en el cargo Manuel Borrazás Fernández. Profesionalmente fue oficial de la Fiscalía de la Audiencia⁷⁰⁸ y también había formado parte de la junta directiva del Casino Republicano coruñés⁷⁰⁹. Manuel Borrazás ingresó en las filas de El Eco como coralista y posteriormente desempeñó el cargo de secretario. Su gestión quedó enturbiada por una fuerte división interna, lo cual propició que en 1914 algunos orfeonistas trataran de constituir una nueva junta directiva, nombrando presidente a Pedro Sunier⁷¹⁰, sin embargo, consiguió impugnar este nombramiento argumentando que muchas de las personas que habían votado no eran socios de El Eco⁷¹¹. Tras este incidente, la directiva no pudo remediar una situación insostenible y se vieron obligados a firmar la disolución en 1915⁷¹².
- En agosto de 1916 encontramos una nueva junta directiva presidida por Juan Perina Barreiro⁷¹³, también perteneciente a las filas del Partido Republicano y que desempeñaba el cargo de Inspector de arbitrios municipales⁷¹⁴. Su constitución se vio motivada directamente por el intento de restablecer una situación de normalidad tras la disolución, aunque tan solo lograron mantenerla activa durante un año.

3.3.2. Los coralistas

Las dificultades organizativas por las que pasó el orfeón a lo largo de la época afectarían de forma evidente a la evolución en el número de integrantes. Ya hemos señalado que en muchas ocasiones la sociedad se presentaba dividida en pequeñas secciones, así como otras vicisitudes como las fugas de orfeonistas a otras sociedades de la ciudad. Para tratar de solucionar los abandonos masivos de la sociedad, llevaron a cabo diversas medidas de

⁷⁰⁵ *La Voz de Galicia*. 14-IV-1916, p. 3.

⁷⁰⁶ *La Voz de Galicia*. 12-II-1912, p. 2.

⁷⁰⁷ *La Voz de Galicia*. 09-IV-1915, p. 4.

⁷⁰⁸ *El Correo de Galicia*. 29-XII-1911, p. 2.

⁷⁰⁹ *La Voz de Galicia*. 21-IX-1917, p. 1.

⁷¹⁰ Anexos. Libro de actas. Junta General Extraordinaria, 20-IV-1914.

⁷¹¹ Anexos. Libro de actas. Junta de Gobierno, 25-IV-1914.

⁷¹² Anexos. Libro de actas. Junta de Gobierno y General Extraordinaria, 23-I-1915.

⁷¹³ *La Voz de Galicia*. 03-IX-1938, p. 4.

⁷¹⁴ *El Eco de Galicia*. 10-XI-1913, p. 1. *La Voz de Galicia*. 06-XI-1936, p. 4.

captación de socios, como la de no cobrar cuota de inscripción a los antiguos orfeonistas que habían pertenecido en alguna ocasión a El Eco⁷¹⁵.

Tras la marcha de *Chané*, en el viaje a Badajoz de 1894 hemos podido observar que conformaban el orfeón unas sesenta voces⁷¹⁶; y todavía en 1897 eran cincuenta y seis individuos⁷¹⁷. Con la llegada de Constante Suárez *Chané* la sociedad se estabiliza; se observa una ligera evolución, desde unos treinta en el viaje a Lisboa de 1903⁷¹⁸, hasta más de cuarenta en 1904⁷¹⁹ y un año más tarde cuarenta y ocho⁷²⁰.

También hemos puesto el foco de atención en otras sociedades. Obtenemos datos del Orfeón Gallego de Lugo, que en 1898 contaba con treinta y dos coralistas⁷²¹ y años más tarde, en 1913, unos cincuenta⁷²²; La Oliva de Vigo contaba con cincuenta y dos en 1904⁷²³ y setenta y dos en 1912⁷²⁴; Unión Orensana tenía cincuenta orfeonistas en 1903⁷²⁵, un año más tarde cuarenta y cuatro⁷²⁶ y en 1914 se reorganiza con cuarenta voces⁷²⁷; la Sociedad Artística de Pontevedra disponía de sesenta y cinco voces en el viaje a Madrid de 1905⁷²⁸ y cincuenta y cuatro en 1915⁷²⁹. Puntualmente hemos obtenido datos de otros orfeones como el Orfeón Pacheco, con treinta integrantes en 1895⁷³⁰; el Orfeón del Centro Obrero de Lugo tenía sesenta orfeonistas en 1903⁷³¹; Unión Artística Compostelana casi cincuenta en 1904⁷³²; o La Esperanza de Vigo contaba con cincuenta y dos en 1912⁷³³.

En 1907, para el festival de música regional celebrado en la plaza de toros de A Coruña, la organización estableció un máximo de cincuenta orfeonistas que tendrían la estancia

⁷¹⁵ «[...] la cuota de ingreso establecida será de 5 ptas. sólo para aquellos que solicitan el alta, a excepción de los orfeonistas que, habiéndose dado de baja, deseen volver a pertenecer a la Sociedad; acuerdo que empezará a regir en el día de la fecha hasta el 15 de marzo próximo». Anexos. Libro de actas. Junta General Extraordinaria, 20-I-1911.

⁷¹⁶ *Gaceta de Galicia. Diario de Santiago*. 09-VIII-1894, p. 2.

⁷¹⁷ Anexos. Documentos, prensa y correspondencia. 3.6.1. «A Beneficio de los soldados. El Concierto de Anoche».

⁷¹⁸ Anexos. Documentos, prensa y correspondencia. 3.9.6. «El regreso de El Eco. Un resumen de la excursión».

⁷¹⁹ *Gaceta de Galicia. Diario de Santiago*. 13-X-1904, p. 2.

⁷²⁰ *El Correo Gallego*. 01-V-1905, p. 1.

⁷²¹ *El Regional. Diario de Lugo*. 27-IV-1898, p. 2.

⁷²² *La Voz de la Verdad*. 24-VI-1913, p. 1.

⁷²³ *La Revista Popular*. 01-X-1904, p. 13.

⁷²⁴ *El Correo de Galicia*. 22-VII-1912, p. 2.

⁷²⁵ *La Correspondencia Gallega. Diario de Pontevedra*. 23-X-1903, p. 2.

⁷²⁶ *Vida gallega*. 21-II-1904, p. 3.

⁷²⁷ *La Voz de la Verdad*. 25-X-1914, p. 2.

⁷²⁸ *El Diario de Pontevedra*. 15-V-1905, p. 2.

⁷²⁹ *El Progreso*. 22-VIII-1915, p. 1.

⁷³⁰ *El Eco de Galicia*. 31-VIII-1895, p. 3.

⁷³¹ *La Correspondencia Gallega. Diario de Pontevedra*. 10-IV-1903, p. 2.

⁷³² *Gaceta de Galicia. Diario de Santiago*. 03-IV-1904, p. 2.

⁷³³ *El Correo de Galicia*. 22-VII-1912, p. 2.

gratuita en la ciudad, aunque no todos los coros alcanzaban ese número⁷³⁴. Estas sociedades eran el Orfeón Gallego, La Oliva, Unión Orensana y Juventud Artística de Tui.

Fuera de Galicia la situación era más o menos similar, en 1905 El Eco de Madrid contaba con cincuenta y cinco orfeonistas; el Duelo de Zamora tenía sesenta y siete, el Sagrario de Toledo sesenta y cinco, el Sarabiensa de Medina del Campo cuarenta y cinco, la Fraternidad Republicana de Madrid sesenta, el Taurense de Toro setenta y dos y el Pinciano de Valladolid noventa miembros⁷³⁵. En el caso de la Sociedad Coral de Bilbao ya era mucho mayor, sobre todo a partir de 1906, cuando se convierte en coro mixto, superando incluso los trescientos coralistas⁷³⁶.

3.3.3. Los directores

3.3.3.1. José Baldomir Rodríguez (A Coruña, 26-XI-1865; A Coruña, 01-II-1947)



Figura 31. José Baldomir Rodríguez (ca. 1918). *Vida Gallega*. 15-III-1918, p. 20.

⁷³⁴ CANCELA MONTES, Alberto; GÓMEZ ECHEMENDIA, Sixto. *Chané...*, p. 102. *El Diario de Pontevedra*. 23-VII-1907, p. 1.

⁷³⁵ *El Correo Gallego*. 08-V-1905, p. 2.

⁷³⁶ NAGORE FERRER, María. *La revolución coral...*, pp. 243-246.

Compositor, director, pianista y profesor, José Baldomir⁷³⁷ nació en A Coruña en 1865. Sus primeras lecciones musicales las recibió de su hermano Francisco⁷³⁸ y posteriormente se perfeccionó con Marcial Torres del Adalid. Como intérprete, desde temprana edad comenzó a realizar diversas giras por España, Portugal, Alemania y Francia. En este último país destaca el concierto que realizó en Biarritz ante importantes músicos como Pablo Sarasate o Jules Massenet⁷³⁹.

En A Coruña desarrolló una importante carrera como director de las orquestas del Liceo Brigantino (1892), Sociedad Bretón de los Herreros y Reunión de Artesanos (*ca.* 1895)⁷⁴⁰; también del Orfeón El Eco (1894/1896-1897/1900-1901) y del coro femenino de las Hijas de María (1895) (Figura 8)⁷⁴¹. En octubre de 1895 obtuvo la plaza de profesor de canto individual y de conjunto coral de la Escuela de Bellas Artes de A Coruña⁷⁴², la cual desempeñó hasta 1930⁷⁴³. También fue profesor del grupo escolar Da Guarda⁷⁴⁴.

Baldomir realizó labores de folclorista, con Ramón Arana recogió melodías tradicionales para el cancionero *Cantos y bailes de Galicia*, de José Inzenga y para el *Cancionero musical popular español*, de Felipe Pedrell. Su labor se extiende al ámbito periodístico participando durante largos años como crítico musical, colaborando en *La Voz de Galicia* y *La Ilustración Musical* de Barcelona.

En 1905 fue nombrado miembro de número de la Academia provincial de Bellas Artes; en 1922, correspondiente de la Real Academia de Bellas Artes de San Fernando, a propuesta de Bretón, Serrano y Tragó⁷⁴⁵; y en 1941 académico de número de la Real Academia Gallega.

⁷³⁷ CARTELLE, Ramiro. «Baldomir Rodríguez, José», en *Gran Enciclopedia Galega...*, vol. IV, pp. 200-201. BALIÑAS, María; CARREIRA, Xoán M. «Baldomir Rodríguez», en CASARES RODICIO, Emilio (dir. y coord.). *Diccionario de la música española e hispanoamericana...*, vol. II, pp. 91-92. CAPELÁN, Montserrat. «Tradicionalismo y escena: una aproximación a la música escénica de José Baldomir», en VILLANUEVA, Carlos; GARBAYO MONTABES, F. Javier, COSTA VÁZQUEZ, Luis; CAPELÁN, Montserrat (coords.). *Os soños da memoria. Documentación musical en Galicia: Metodoloxías para o estudio*. Ed. Deputación de Pontevedra, Pontevedra, 2013, pp. 229-260. SOTO VISO, Margarita. *Melodías galegas de José Baldomir...*, pp. 27-69.

⁷³⁸ Su hermano Francisco Baldomir emigró a Montevideo, allí fue un notable músico. Uno de sus hijos, Alfredo, fue presidente de la República de Uruguay entre 1938-1942. *La Voz de Galicia*. 04-II-1947, p. 5.

⁷³⁹ *La Correspondencia de España*. 21-IX-1906, p. 2.

⁷⁴⁰ *Coruña Alegre*. 16-VI-1895, p. 7.

⁷⁴¹ *La Voz de Galicia*. 21-V-1895, p. 2.

⁷⁴² MEIJIDE PARDO, Antonio. «Implantación de la enseñanza musical...», p. 116.

⁷⁴³ SOTO VISO, Margarita. *Melodías galegas de José Baldomir...*, p. 33.

⁷⁴⁴ *El Pueblo Gallego*. 28-I-1931, p. 2.

⁷⁴⁵ *La Voz de Galicia*. 05-VII-1922, p. 3.

A pesar de su elevado reconocimiento social como músico, en algunos momentos pasó por dificultades económicas, incluso en 1928 se organizó un festival musical para recaudar dinero a su favor⁷⁴⁶.

Como señala Monserrat Capelan, José Baldomir fue uno de los últimos representantes de la corriente tradicionalista en la música gallega⁷⁴⁷. Como compositor desarrolló una intensa actividad. Sus melodías gallegas para canto y piano encumbraron su carrera, entre ellas destacan *¿Cómo foi?*, *Maio Longo* (1904), *A un batido*, *Meus amores*, *¿Por qué?*, *No ceo azul*, *Ocho canciones infantiles*, *Quérome ire*, *Teño medo*, entre otras muchas. Compuso las zarzuelas *Santos e meigas* (1908) y *Las malditas ideas* (1908)⁷⁴⁸, ambas con textos de Manuel Linares Rivas; y *A Virxe do cristal*, con texto de Curros Enríquez. También otras obras como *Himno* con letra de Leopoldo Pedreira⁷⁴⁹ o *Cantiga* para As Irmandades da Fala⁷⁵⁰.

3.3.3.1.1. El repertorio

José Baldomir estuvo al frente del orfeón en tres períodos diferentes. De un total de veinticinco actuaciones hemos rescatado el 44% del repertorio interpretado bajo su batuta.

Nº	Título	Autor música	Autor texto	Número de interpretaciones
1	<i>Le chant des amis</i>	Ambroise Thomas		9
2	<i>Las mariposas</i>	Laurent de Rillé		6
3	<i>Alborada gallega</i>	Pascual Veiga Iglesias	Francisco M ^a de la Iglesia	6
4	<i>A foliada</i>	José Castro <i>Chané</i>	José Martínez Fontenla	5
5	<i>Fantasia española</i>	Antonio Llanos		4
6	<i>¿Qué ten o mozo?</i>	Prudencio Piñeiro	Rosalía de Castro	4
7	<i>El testamento de Baco</i>	Felix Mendelssohn		3
8	<i>Los pescadores de Dunquerque</i>	François-Auguste Gevaert		3
9	<i>La caridad</i>	Gioachino Rossini		2
10	<i>La aurora</i>	José Reventós	Ángela Grassi	2
11	<i>La aurora</i>	Laurent de Rillé	J. V.	2
12	<i>Tannhäuser. Coro de peregrinos</i>	Richard Wagner	Richard Wagner	2
13	<i>Pepita</i>	Adolf Müller		1
14	<i>La mascarita</i>	Antonio Llanos		1

⁷⁴⁶ Anexos. Libro de actas. Junta de Gobierno, 15-V-1928. SOTO VISO, Margarita. *Melodías galegas de José Baldomir...*, pp. 63-64.

⁷⁴⁷ CAPELÁN, Montserrat. «Tradicionalismo y escena...», p. 259.

⁷⁴⁸ *La Voz de Galicia*. 25-IX-1908, p. 2.

⁷⁴⁹ *El Eco de Galicia*. 04-IX-1912, p. 1.

⁷⁵⁰ *Vida Gallega*. 01-VII-1916, p. 20.

15	<i>¿Viva la asociación? Mazurka</i>	Cesar Iglesias		1
16	<i>Serenata a la luna</i>	Felix Mendelssohn	Emanuel von Geibel	1
17	<i>Las veinticuatro horas. Scherzo</i>	José Baldomir		1
18	<i>Despidiendo a Momo</i>	José Edreira		1
19	<i>La barca. Barcarola</i>	Pascual Veiga Iglesias	Victorino Novo y García	1

Tabla 11. Obras interpretadas por José Baldomir en la dirección.

Durante su etapa al frente de El Eco se mostró preocupado por la formación de los orfeonistas, insistiendo en varias ocasiones en la asistencia a las clases de música que impartía en la Academia de Bellas Artes. A pesar de todo ello, no hemos podido confirmar si finalmente logra que canten bajo lectura de partituras. En esta tabla se observa la incorporación de obras del repertorio clásico, de autores como Felix Mendelssohn o François-Auguste Gevaert; de su propia autoría y de otros compositores locales como Cesar Iglesias y José Edreira, todas estas compuestas para el propósito del carnaval; y consolida obras del repertorio gallego como *Alborada gallega* de Veiga, *¿Qué ten o mozo?* de Piñeiro y *A foliada de Chané*.



Gráfico 10. Número de obras por compositores de José Baldomir en la dirección.

3.3.3.2. Directores ocasionales

Entre los años 1894 y 1901 se sucedieron diferentes músicos en la dirección del Orfeón El Eco. Algunos de ellos no fueron nombrados oficialmente por la junta directiva, debido a que dirigieron la agrupación en alguna festividad o celebración puntual, incluso a veces el orfeón actuaba dividido en pequeñas secciones.

En el Orfeón, según hoy está constituido, faltan voces, falta novedad puesto que su repertorio de ahora es el tan sobado de antes, falta disciplina, y con estas faltas y algunas sobras que no habremos de enumerar [...]

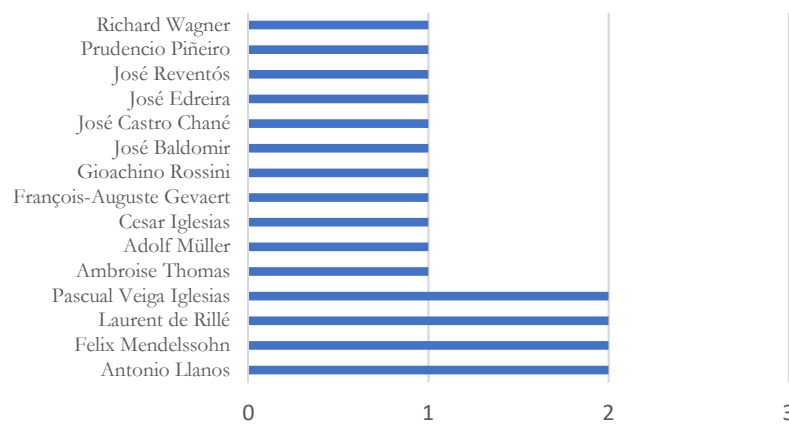
*Revista Gallega*⁷⁵¹

En esta etapa pasaron por la dirección los orfeonistas Manuel Barral, Ramón Ascart y José Edreira; también otros consagrados directores como Mauricio Farto Parra, Emilio Orejón, Joaquín Lago y Manuel Sánchez Yáñez.

3.3.3.2.1. El repertorio

De estas actuaciones hemos podido recuperar un 59% de los programas interpretados.

Nº	Título	Autor música	Autor texto	Número de interpretaciones
1	<i>Pepita</i>	Adolf Müller		3
2	<i>Coro repatriados. Gigantes y cabezudos</i>	Manuel Fernández Caballero	Miguel Echegaray y Eizaguirre	3
3	<i>A foliada</i>	José Castro <i>Chané</i>	José Martínez Fontenla	2
4	<i>Misa a gran orquesta</i>	[Desconocido]		2
5	<i>Le chant des amis</i>	Ambroise Thomas		1
6	<i>Fantasia española</i>	Antonio Llanos		1
7	<i>La mascarita</i>	Antonio Llanos		1
8	<i>Os teus ollos. Melodía gallega</i>	José Castro <i>Chané</i>	Manuel Curros Enríquez	1
9	<i>Miña estrela. Melodía gallega</i>	José Edreira	Marcial de la Iglesia	1
10	<i>La marsellesa</i>	Joseph Rouget de Lisle		1
11	<i>Las mariposas</i>	Laurent de Rillé		1
12	<i>Alborada gallega</i>	Pascual Veiga Iglesias	Francisco M ^a de la Iglesia	1
13	<i>¿Qué ten o mozo?</i>	Prudencio Piñeiro	Rosalía de Castro	1

Tabla 12. Obras interpretadas por los directores puntuales.

Si nos centramos en las obras interpretadas por el orfeón, podemos observar la participación en la zarzuela *Gigantes y Cabezudos* de Manuel Fernández Caballero y Miguel Echegaray y Eizaguirre, con la compañía dirigida por Emilio Orejón; la *Misa a gran orquesta* con la orquesta de Manuel Sánchez Yáñez; o *La marsellesa* a beneficio de la Escuadra Francesa y acompañado de la Banda del Regimiento de Zamora. El resto del repertorio interpretado no ofrece mayores novedades con respecto a la época en la que se enmarca, tan solo la

⁷⁵¹ Anexos. Documentos, prensa y correspondencia. 3.10.2. «Orfeón El Eco Coruñés».

incorporación de alguna obra puntual, como la melodía gallega *Miña estrela* de José Edreira, dirigida por él mismo.



Gráfico 11. Número de obras por compositores de algunos directores puntuales en la dirección.

3.3.3.3. Aureliano San José (Madrid, 16-VI-1866)

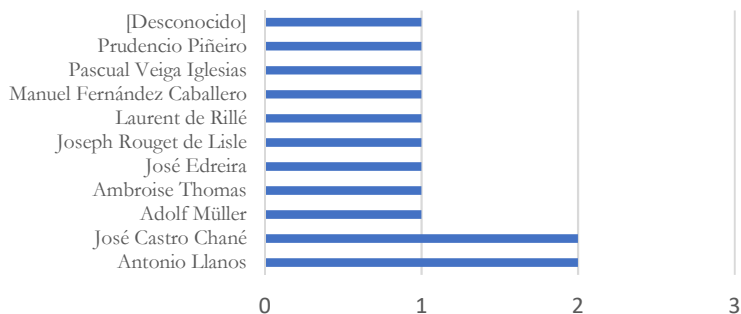

Figura 32. Aureliano San José (s.f.). TOLEDO MOMPALER, Vicente. «Músico Mayor de 1ª. Músicas Militares. Época Alfonso XIII», en línea: www.vicentetoledo.es [última consulta, 07-X-2019].

Aureliano San José⁷⁵² fue un importante director de música militar nacido en Madrid en 1866. Con quince años ingresó como voluntario en el Regimiento de Ingenieros nº 2, donde permaneció hasta 1885, año en que se licenció. En 1889 obtuvo el grado de músico

⁷⁵² AMGS Hoja de servicios y filiación. Aureliano San José.

de primera destinado al Regimiento de Infantería de Guadalajara nº 20 y en 1894 alcanzó por oposición el rango de músico mayor.

A lo largo de su carrera pasó por diversos destinos como Valencia, Santander, Pamplona, Zaragoza, Melilla y A Coruña. A esta última ciudad llegó en 1896 para dirigir el Regimiento de Infantería de Zamora, labor que compaginó con la dirección de El Eco (1897-1898), en un primer momento dirigiendo únicamente una sección de la formación y posteriormente ya de forma oficial.

En octubre de 1906 regresó a Madrid para ponerse al frente del Regimiento del Rey nº 1. En esta ciudad obtuvo el retiro el 22 de junio de 1926.

3.3.3.3.1. El repertorio

Aureliano San José estuvo al frente de El Eco poco más de un año, realizando diez actuaciones, pero, además, algunas de ellas fueron dirigidas por el segundo director, José Edreira. Se ha logrado determinar el repertorio del 50% de las actuaciones totales.

Nº	Título	Autor música	Autor texto	Número de interpretaciones
1	<i>La primavera</i>	Claudio Martínez Imbert	Artur Gallard	2
2	<i>La aurora</i>	Laurent de Rillé	J. V.	2
3	<i>¿Qué ten o mozo?</i>	Prudencio Piñeiro	Rosalía de Castro	2
4	<i>Marcha de Cádiz</i>	Federico Chueca y Joaquín Valverde	Javier de Burgos	2
5	<i>Pepita</i>	Adolf Müller		1
6	<i>Le chant des amis</i>	Ambroise Thomas		1
7	<i>A foliada</i>	José Castro <i>Chané</i>	José Martínez Fontenla	1
8	<i>Alborada gallega</i>	Pascual Veiga Iglesias	Francisco M ^a de la Iglesia	1

Tabla 13. Obras interpretadas por Aureliano San José en la dirección.

Con San José en la dirección El Eco se presentó en algunas ocasiones acompañado por la Banda del Regimiento de Zamora, interpretando pasajes de *La Marcha de Cádiz*. De forma general no encontramos cambios significativos en el repertorio.



Gráfico 12. Número de obras por compositores de Aureliano San José en la dirección.

3.3.3.4. Constante Suárez Llinás *Chané* (Burgos, ca. 1869; La Habana, ca. 1912-1921)

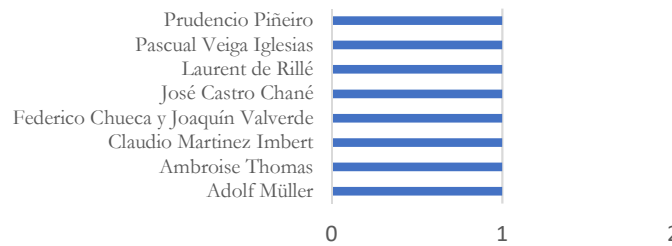

Figura 33. Fotografía atribuida a Constante Suárez *Chané* (ca. 1912-21). CALERO MARTÍN, José; VALDÉS QUESADA, Leopoldo. *Cuba Musical*. Imp. de Molina y Compañía, La Habana, 1929, p. 931.

Compositor, director y violinista, Constante Suárez *Chané*⁷⁵³ nació en Burgos hacia 1869. Las primeras noticias sobre este músico las encontramos cuando, con tan solo ocho años, comenzó a acompañar con la guitarra a Juan de Castro, padre de José Castro *Chané*. A partir de ese momento quedó unido de por vida a esta familia de músicos, incluso incorporó el apodo familiar a su nombre. En 1882 se trasladó con su hermanastro Ricardo Castro *Chané* a Madrid, donde ingresó en el Orfeón del Centro Gallego.

⁷⁵³ CANCELA MONTES, Alberto; GÓMEZ ECHEMENDIA, Sixto. *Chané...*, pp. 191-195.

En 1899 regresó a Coruña, momento en el que se hizo cargo del aula de violín de la Reunión de Artesanos. Además de la docencia, desarrolló una impecable carrera como violinista formando pareja musical con Francisco Pillado; participando en el sexteto de cuerdas dirigido por José Lloréns, en 1899; y además entre 1903 y 1904 desempeñó el cargo de vicepresidente y concertino de la Sociedad Orquesta de A Coruña, dirigida por Manuel Berea. Fue en esta época cuando se puso al frente del Orfeón El Eco (1902-1905).

Siguiendo los pasos de su hermanastro José Castro *Chané*, el 21 de septiembre de 1905 se trasladó a La Habana. Un año más tarde se hizo cargo de la dirección de la sección instrumental del Centro Gallego, y también aparece vinculado a la sociedad Club Coruñés, organizando en sus filas una sección musical. En 1911 fue nombrado director de la Sociedad Gallega de Declamación Rosalía de Castro.

En 1910, el músico Juan Torroella fundó la Sociedad de Música de Cámara de La Habana, formada por el propio director y Arturo Quiñones a los violines, Constante Suárez *Chané* a la viola y Antonio Mompó al violonchelo. Su fallecimiento acaece en La Habana, cuando todavía formaba parte de este cuarteto.

Constante Suárez *Chané* dejó un breve catálogo de obras, algunas de ellas para canto y piano como *N'os teus beizos* (ca. 1900), *Cantigas da patria* (ca. 1904), *Com'as frores* (ca. 1905) o *¡Soedál!*, esta última elaborada sobre un texto de su propia autoría; obras orfeonísticas como *A la lá* (1905); y para el propósito del carnaval coruñés, *Los pierrots* (1890).

3.3.3.4.1. El repertorio

Constante Suárez *Chané* fue nombrado director de El Eco en dos ocasiones. En la primera de ellas, en 1900, no llegó a actuar como director, por ello, para el estudio de su repertorio contabilizamos el período 1902-1905. De un total de treinta y nueve actuaciones, hemos podido determinar el 46% de repertorio interpretado.

Nº	Título	Autor música	Autor texto	Número de interpretaciones
1	<i>A foliada</i>	José Castro <i>Chané</i>	José Martínez Fontenla	13
2	<i>Pepita</i>	Adolf Müller		8
3	<i>Las mariposas</i>	Laurent de Rillé		7
4	<i>La primavera</i>	Claudio Martínez Imbert	Artur Gallard	6
5	<i>Os teus ollos. Melodía gallega</i>	José Castro <i>Chané</i>	Manuel Curros Enríquez	6

6	<i>Alborada gallega</i>	Pascual Veiga Iglesias	Francisco M ^a de la Iglesia	6
7	<i>¿Qué ten o mozo?</i>	Prudencio Piñeiro	Rosalía de Castro	6
8	<i>Le chant des amis</i>	Ambroise Thomas		5
9	<i>Serenata a la luna</i>	Felix Mendelssohn		4
10	<i>Melodía gallega</i>	José Castro Chané	Manuel Curros Enríquez	4
11	<i>La aurora</i>	José Reventós	Ángela Grassi	4
12	<i>Como chove miudiño</i>	Luis Taibo García	Rosalía de Castro	4
13	<i>La mascarita</i>	Antonio Llanos		2
14	<i>Soledades. Danza</i>	José Castro Chané	Baldomero Nache	2
15	<i>Narciseta</i>	Friedrich Wilhelm Kücken		2
16	<i>N'os teus beizos</i>	Constante Suárez Chané	Luis I. Labarta	1
17	<i>La caridad</i>	Gioachino Rossini		1
18	<i>Marcha fúnebre</i>	José Edreira		1
19	<i>Alborada gallega nº 2</i>	Pascual Veiga Iglesias		1
20	<i>El océano</i>	Théophile Sourilas		1
21	<i>Tiempo Perdido. A propósito</i>	[Desconocido]	Augusto Viazcochea	1

Tabla 14. Obras interpretadas por Constante Suárez Chané en la dirección.

Constante muestra una clara predilección por las obras de su hermanastro José Castro Chané: consolidó *A foliada* como obra interpretada en un mayor número de ocasiones y también incorpora *Os teus ollos*, *Melodía gallega* y *Soledades*, obras que no habían sido interpretadas desde que su autor dirigía el orfeón; incluso la danza *Soledades* corresponde a la época en que dirigía el Orfeón Coruñés⁷⁵⁴. Bajo su dirección incorporó *Como chove miudiño* con letra de Rosalía de Castro y música del compostelano Luis Taibo; y también *N'os teus beizos*, poema de Luis I. Labarta al que el propio Constante puso música y dedicó a El Eco⁷⁵⁵.

En cuanto a la interpretación de la *Alborada gallega* de Pascual Veiga, como ya hemos señalado anteriormente, surge cierta controversia, además de las modificaciones que hipotéticamente realizó a la partitura, en 1904 aquella pequeña sección del orfeón realiza la grabación sonora de la *Alborada gallega nº 2* de Veiga. De ello se deduce con certeza que algunas de las interpretaciones que el orfeón realiza durante el período anterior o incluso posterior, podrían ser de esta segunda alborada, sin embargo, la documentación conservada no permite dilucidar de qué obra se trataría.

⁷⁵⁴ CANCELA MONTES, Alberto; GÓMEZ ECHEMENDIA, Sixto. *Chané...*, pp. 148-149.

⁷⁵⁵ El actual archivo de la Sociedad Coral Polifónica El Eco custodia dos obras manuscritas de Constante Suárez Chané: *A la lá* y *N'os teus beizos*, ambas enviadas desde La Habana y dedicadas al Orfeón El Eco. Anexos. Catálogo del archivo musical de la Sociedad Coral Polifónica El Eco. Fondo histórico. Suárez Chané, Contante, *A la lá* y *N'os teus beizos*. Anexos. Partituras editadas. Constante Suárez Chané. 27. *N'os teus beizos*.

Por otro lado, observamos que mantiene una continuidad en la interpretación de obras de autores del repertorio orfeonístico como Laurent de Rillé, Ambroise Thomas, José Reventós o Antonio Llanos. Destacamos la incorporación de *El océano* de Théophile Sourilas, que ya no volveremos a encontrar interpretada por El Eco.



Gráfico 13. Número de obras por compositores de Constante Suárez Chané en la dirección.

3.3.3.5. Manuel Sánchez Yáñez (A Coruña, 16-II-1860; A Coruña, ca. 07-IX-1926)

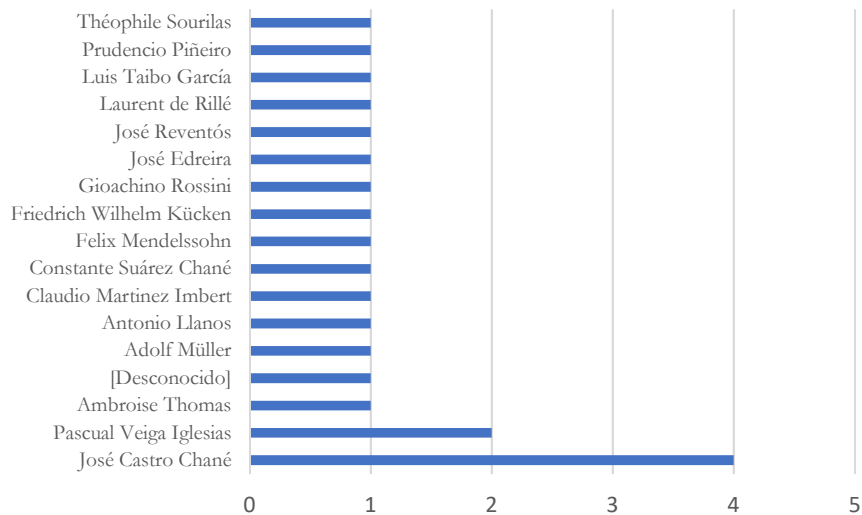

Figura 34. Manuel Sánchez Yáñez (ca. 1907-1908). ASCPEE Fotografías.

Compositor, violinista y director, Manuel Sánchez Yáñez⁷⁵⁶ nació en A Coruña en 1860. Fue discípulo de José Courtier, y precisamente bajo su batuta actuó como violinista primero en la orquesta del Teatro Principal coruñés⁷⁵⁷. A lo largo de su vida destacó como director de numerosas agrupaciones musicales: la orquesta del Liceo Brigantino (1882)⁷⁵⁸; la capilla de música de la iglesia de San Nicolás (ca. 1900-ca. 1912)⁷⁵⁹; un sexteto de cámara⁷⁶⁰; los orfeones de Ribadeo (1891)⁷⁶¹, El Eco (1906-1908/1910-1911/1915-1924), La Aurora (1908-1909)⁷⁶² y el Orfeón de las Escuelas Nocturnas de Obreros (1916)⁷⁶³; y en varias bandas de música, como la Banda Popular de Ribadeo (1891)⁷⁶⁴, la Banda de Música de la Liga de Amigos de A Coruña (1903-1904)⁷⁶⁵ y la Banda Popular La Lira (1907). En esta última agrupación desempeñó también el cargo de secretario⁷⁶⁶.

Como docente se encargó de formar a una larga lista de músicos coruñeses, a través de clases particulares que impartía a domicilio, en la Academia Sarasate -la cual dirigió a partir de 1905⁷⁶⁷- y en la Sociedad Filarmónica (1926).

En los últimos años de su vida fue nombrado maestro de capilla de la Real Congregación de los Dolores. Manuel Sánchez Yáñez falleció en 1926 a los sesenta y seis años de edad⁷⁶⁸.

Como compositor tenemos constancia de haber realizado la *Marcha fúnebre* con texto de Julio López para el carnaval coruñés de 1911; y elaboró algunos arreglos para el Orfeón El Eco como *A campaña* de Marcial del Adalid y *Nocturno* de Jules Deneffe⁷⁶⁹.

3.3.3.5.1. El repertorio

Manuel Sánchez Yáñez estuvo al frente del orfeón en cuatro períodos; incluso con anterioridad a 1906 -año en que fue nombrado director de forma oficial- ya había dirigido

⁷⁵⁶ ADS Parroquia de Santiago (A Coruña). Libros Sacramentales, bautizados, 1854-1875, fol. 74 vº.

⁷⁵⁷ *La Voz de Galicia*. 02-X-1930, p. 1.

⁷⁵⁸ *La Voz de Galicia*. 26-IX-1982, p. 2.

⁷⁵⁹ *La Voz de Galicia*. 14-IX-1900, p. 3. *La Voz de Galicia*. 14-IX-1900, p. 3. *El Noroeste*. 15-VII-1903, p. 1. *La Voz de Galicia*. 21-III-1907, p. 1. *La Voz de Galicia*. 20-VII-1909, p. 1. *La Voz de Galicia*. 18-II-1912, p. 1.

⁷⁶⁰ *La Voz de Galicia*. 25-IV-15, p. 2.

⁷⁶¹ *Gaceta de Galicia. Diario de Santiago*. 21-VIII-1891, p. 2.

⁷⁶² *La Voz de Galicia*. 19-V-1908, p. 1. *La Voz de Galicia*. 23-I-1909, p. 2.

⁷⁶³ *La Voz de Galicia*. 06-I-1916, p. 3.

⁷⁶⁴ *Las Riberas del Eo*. 19-X-1935, p. 1.

⁷⁶⁵ *La Voz de Galicia*. 08-I-1904, p. 2.

⁷⁶⁶ *El Noroeste*. 23-XI-1907, p. 2. *La Voz de Galicia*. 28-V-1907, p. 2.

⁷⁶⁷ *La Mañana*. 24-IX-1896, p. 3. *La Voz de Galicia*. 05-X-1905, p. 2.

⁷⁶⁸ *La Voz de Galicia*. 08-IX-1926, p. 4.

⁷⁶⁹ Anexos. Catálogo del archivo musical de la Sociedad Coral Polifónica El Eco. Fondo histórico. Adalid, Marcial del. *A campaña*. Deneffe, J. *Nocturno*.

puntualmente la agrupación, además, fue el director que inició la reorganización de 1923. De las sesenta ocasiones que estuvo al frente del orfeón El Eco, hemos podido determinar el 55% del repertorio utilizado.

Nº	Título	Autor música	Autor texto	Número de interpretaciones
1	<i>Negra sombra</i>	Juan Montes	Rosalía de Castro	13
2	<i>O bico</i>	Juan Montes	Jesús Rodríguez López	10
3	<i>Las mariposas</i>	Laurent de Rillé		8
4	<i>Nocturno</i>	Juan Montes		6
5	<i>La vendimia</i>	Laurent de Rillé		4
6	<i>Alborada gallega</i>	Pascual Veiga Iglesias	Francisco Mª de la Iglesia	4
7	<i>Himno regional gallego</i>	Pascual Veiga Iglesias	Eduardo Pondal	4
8	<i>Misa para orquesta, órgano y coro</i>	Juan Montes		3
9	<i>El regreso a la patria</i>	Jesús de Monasterio	Antonio Mª Segovia	2
10	<i>Mens amores</i>	José Baldomir	Salvador Golpe	2
11	<i>Os teus ollos. Melodía gallega</i>	José Castro <i>Chané</i>	Manuel Curros Enríquez	2
12	<i>A buen hambre</i>	José Sánchez Porto	Pedro González Seoane	2
13	<i>Cosas de Momo o la prensa del porvenir. A propósito</i>	José Sánchez Porto	Paco Rodríguez	2
14	<i>2ª Barcarola</i>	Juan Montes		2
15	<i>Doce sono</i>	Juan Montes	Rosalía de Castro	2
16	<i>La primavera</i>	Claudio Martínez Imbert	Artur Gallard	2
17	<i>Pepita</i>	Adolf Müller		1
18	<i>En el bosque</i>	Friedrich Wilhelm Kücken		1
19	<i>A foliada</i>	José Castro <i>Chané</i>	José Martínez Fontenla	1
20	<i>1ª Barcarola</i>	Juan Montes		1
21	<i>Aliento perfumado. Wals</i>	José Sánchez Porto	Julio López	1
22	<i>Marcha fúnebre</i>	Manuel Sánchez Yáñez	Julio López	1
23	<i>La escala</i>	Pascual Veiga Iglesias	C. Fernández	1
24	<i>En el mar</i>	Prudencio Piñeiro		1
25	<i>Canto nocturno de los montes</i>	[Desconocido]		1
26	<i>La gran película. A propósito</i>	[Desconocido]	Manuel Pérez	1
27	<i>Miserere</i>	[Desconocido]		1

Tabla 15. Obras interpretadas por Manuel Sánchez Yáñez en la dirección.

Este director incluye sistemáticamente en sus conciertos nuevas obras de compositores gallegos, que suponen más del 50% del total que utiliza en sus interpretaciones. Pero si en el caso de Constante su repertorio mostraba una clara tendencia a interpretar la obra de *Chané*, Sánchez Yáñez se acerca habitualmente a la música de Juan Montes: *1ª Barcarola*, *2ª Barcarola*, *Doce sono*, *Nocturno*, *O bico*, *Misa para orquesta, órgano y coro* y sobre todo *Negra sombra*, obra

predilecta del director. Es decir, a excepción de *Plegaria a la Virgen*, interpretó todas las obras de Montes que hemos encontrado en el repertorio del orfeón. Esto vino propiciado, porque Indalecio Varela Lenzano había enviado al orfeón un gran número de partituras procedentes del archivo de la familia Montes⁷⁷⁰.

También aparecen composiciones de otros autores gallegos como *Meus amores*, de José Baldomir; *En el mar*, de Prudencio Piñeiro; *La escala* y el *Himno regional*, ambas de Pascual Veiga; y de su hijo José Sánchez Porto incorpora composiciones para el propósito del carnaval.

En cuanto a los arreglos que realizó de las obras de Adalid y Denevfe, a pesar de que no hemos podido certificar su interpretación por medio de algún programa, consideramos que probablemente las debió de incorporar en algún concierto. De manera similar ocurre con la partitura *Fête Provençale* que el propio autor, Laurent de Rillé, envió y dedicó al Orfeón El Eco por medio de Francisco Tettamancy en 1906⁷⁷¹.



Gráfico 14. Número de obras por compositores de Manuel Sánchez Yáñez en la dirección.

⁷⁷⁰ Varela Lenzano envió otras partituras: *Serenata*, *Nocturno*, *Lejos de ti* (arreglo de una melodía de Schubert), *¡Oh salutaris!* y *Pregaria a la Virgen*. *El Correo Gallego*. 22-III-1907, p. 2.

⁷⁷¹ *La Voz de Galicia*. 15-VIII-1906, p. 2. El orfeón El Eco telegrafió a Laurent de Rillé dos semanas más tarde dando el pésame a Laurent de Rillé debido a la muerte de su esposa. *La Correspondencia Gallega. Diario de Pontevedra*. 27-VIII-1906, p. 2.

3.3.3.6. Mauricio Farto Parra (Santibáñez de Valcorba, Valladolid, 21-IX-1867; A Coruña, 23-IV-1947)

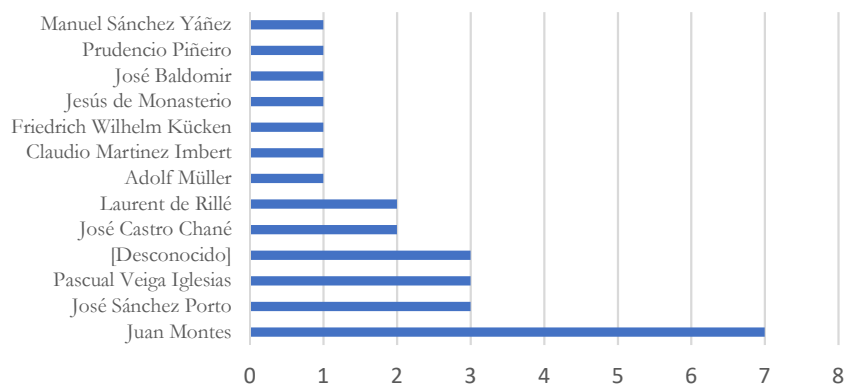

Figura 35. Mauricio Farto Parra (s.f.). ASCPEE Fotografías.

Compositor y director, Mauricio Farto⁷⁷² nació en Santibáñez de Valcorba (Valladolid) en 1867. Inició sus estudios musicales en el seminario de Valladolid. Desde su juventud se interesó por la música gallega, debido a que sus abuelos paternos eran naturales de Pontevedra. En 1893 se trasladó a Coruña, solicitando el ingreso en la Banda del Regimiento de Zamora, a las órdenes de José Braña Muiños.

A lo largo de su vida compaginó su trabajo en la Audiencia Provincial de A Coruña, plaza que obtuvo en 1903, con las labores de dirección y composición. En 1904 fue nombrado director de la Rondalla Blanco y Negro⁷⁷³, con la cual obtuvo el primer premio en el certamen musical celebrado en A Coruña. Con esta agrupación representó a la provincia de A Coruña en el enlace real entre Alfonso XIII y Victoria Eugenia de Battenberg, celebrado en Madrid en 1906. Tras abandonar la rondalla se puso al frente de El Eco (1908-1910). Años más tarde su actividad musical se centró en la dirección de coros gallegos: en 1916 fundó Cántigas da Terra, en la que estuvo hasta 1922, año en que creó Queixumes dos Pinos y, dos años más tarde siguió el mismo proceso en la organización del coro Saudade.

⁷⁷² CARTELLE, Ramiro. «Farto Parra, Mauricio», en *Gran Enciclopedia Galega...*, vol. XVI, pp. 179-181. CARREIRA, Xoán M. «Farto Parra, Mauricio», en CASARES RODICIO, Emilio (dir. y coord.). *Diccionario de la música española e hispanoamericana...*, vol. IV, pp. 952-953. S.a. *Bodas de Oro. Cántigas da Terra (1926-1966)*. Gráficas Venus, A Coruña, 1966, p. 5.

⁷⁷³ *La Voz de Galicia*. 14-VIII-1904, p. 1.

En relación con esto, durante muchos años realizó labores de folclorista, recorriendo la geografía gallega recopilando y transcribiendo un gran número de melodías tradicionales.

En 1946 fue nombrado miembro correspondiente de la Real Academia Galega y un año más tarde fue propuesto como académico numerario de la Real Academia de Bellas Artes Nosa Señora do Rosario⁷⁷⁴. Pero su repentina muerte, acaecida el 23 de abril de 1947, impidió que realizara el discurso de ingreso.

Farto Parra fue un compositor muy prolífico. A lo largo de su vida compuso obras de diversos géneros: canciones para canto y piano como *¿Qué ten?* (1924), *Risas e bágoas*, *Unha bágoa*, *Querome ire*, *Morriña*; música para banda *Froleos* (1902) y *De ruada* (1920); también numerosas composiciones para rondalla, *Brisas y tormentas*, *Cielito coruñés*, *Cobardía*, *Lolita*, *Pobre milonga*; música religiosa, *Ave María*, *Los siete dolores de la Santísima Virgen* y *Tantum ergo*. Con el escritor Leandro Carré Alvarellos creó las Estampas corales de costumbres gallegas, una forma musical lírico-teatral, en la que encontramos obras como *Alborada no día da festa*, *A espadela*, *Unha palillada en Camariñas* (1924) y *A probiña que está xorda* (1926), esta última sobre un texto de Antón Vilar Ponte.

3.3.3.6.1. El repertorio

El paso de Mauricio Farto Parra por la dirección El Eco transcurrió de forma discreta. Ocupó el cargo durante dos años y su actividad musical no fue muy elevada. De un total de diecisiete actuaciones hemos rescatado el 59% del repertorio interpretado.

Nº	Título	Autor música	Autor texto	Número de interpretaciones
1	<i>Negra sombra</i>	Juan Montes	Rosalía de Castro	5
2	<i>Las mariposas</i>	Laurent de Rillé		4
3	<i>La primavera</i>	Claudio Martínez Imbert	Artur Gallard	3
4	<i>¡Esto se va! A propósito</i>	Mauricio Farto	Francisco Rodríguez	3
5	<i>La tarde en el mar</i>	Reveriano Soutullo		3
6	<i>Barcarola</i>	[Desconocido]		1
7	<i>¡Todo el año es carnaval! A propósito</i>	Adolfo Lahorra		1
8	<i>O bico</i>	Juan Montes		1

Tabla 16. Obras interpretadas por Mauricio Farto Parra en la dirección.

⁷⁷⁴ La Real Academia de Bellas Artes Nosa Señora do Rosario custodia el fondo musical de Mauricio Farto Parra. LIAÑO PEDREIRA, María Dolores. *Catálogo de partituras del Archivo Musical en la Real Academia Gallega de Bellas Artes de Nuestra Señora del Rosario*. Fundación Caixa Galicia, A Coruña, 1997, pp. 54-67.

De su tabla de interpretaciones podemos extraer la incorporación de *La tarde en el mar* de Reveriano Soutullo, obra de obligada interpretación en el certamen de Vigo de 1908. Continúa cultivando el género del propósito carnavalesco con obras suyas y de otros compositores como Adolfo Lahorra.



Gráfico 15. Número de obras por compositores de Farto Parra en la dirección.

3.3.3.7. Juan José Edreira Acebo (A Coruña, 1873; A Coruña, 22-I-1928)

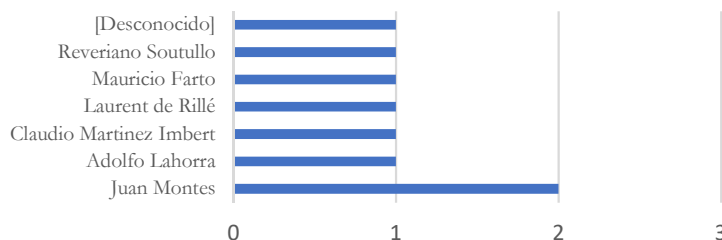

Figura 36. José Edreira Acebo (ca. 1907). *Coruña Moderna*. 18-VIII-1907, p. 2.

Compositor, director y guitarrista, José Edreira⁷⁷⁵ nació en A Coruña en 1873. Fue discípulo de José Castro *Chané*, como orfeonista e intérprete de instrumentos de púa.

⁷⁷⁵ S.a. «Edreira y Acebo, Juan José», en *Gran Enciclopedia Galega...*, vol. XIV, p. 203. RODRÍGUEZ DE LOS RÍOS, Juan José. *Real Coro Toxos e Froles (1914-2000)*. Deputación da Coruña, A Coruña, 2003, pp. 75-104. ADS Parroquia de San Xurxo (A Coruña). Libros Sacramentais, bautizados, 1863-1866, fol. 114 vº.

Acabamos de almorzar, y llenar todavía el vasto comedor los ecos de guitarras y bandurrias con que amigos y compañeros, sometiéndose de buen grado a la dirección artística, interina, pero afectiva para el caso, de Pepe Edreira, interpretaron muiñeiras, jotas, fados y poupurris singularísimos de su original y fresco repertorio, dando a todos nosotros, después del café, improvisando y enérgico estimulante.

*La Voz de Galicia*⁷⁷⁶

Desde muy joven mostró una importante madurez musical. Con tan solo veintitrés años, cuando formaba parte de las filas de El Eco como orfeonista, le encargaron la dirección interina⁷⁷⁷; dos años más tarde fue nombrado segundo director bajo la batuta de Aureliano San José⁷⁷⁸; y posteriormente en 1909 y entre 1911 y 1914 fue director titular. Además de El Eco, dirigió diversas agrupaciones creadas por él mismo, Orfeón La Aurora (1905/1909), bajo el amparo del Casino Republicano⁷⁷⁹; el Orfeón Artístico (1910)⁷⁸⁰; la sociedad coral e instrumental Galicia Artística (1913)⁷⁸¹; y el Orfeón Nova Galicia (1919)⁷⁸². En 1923 se asentó en Ferrol como director del coro gallego Toxos e Froles.

La cercanía ideológica de Edreira con el movimiento galleguista se evidencia en algunas de estas agrupaciones en las que estuvo al frente, como ya hemos comentado en el Capítulo 1.

José Edreira posee una obra tan extensa como desconocida, que abarca diversos géneros. Compuso música para el carnaval coruñés, en 1900⁷⁸³, *Despidiendo a Momo* (1901), *Marcha fúnebre* (1904) y *Así se escribe la historia* sobre un texto de Jacobo Casal (1912); obras para orfeón, *Miña estrela. Melodía gallega* sobre un texto de Marcial de la Iglesia (1899), *A volta da feira de Portomarín*, *A festa dos mariñeiros*, *Pastoriza*, *Pastoriza* y *A volta do emigrante*, esta última sobre un texto de Pedro Subiela, redactor de *El Eco de Galicia*⁷⁸⁴; obras para canto y piano como *Gaitiña mía*⁷⁸⁵; para rondalla como *Orballeiras*, *Esclavita* y el pasodoble *Toxos e Froles*⁷⁸⁶; para banda *La corrida de la prensa*⁷⁸⁷; y otras obras para piano y para orquesta.

⁷⁷⁶ Anexos. Documentos, prensa y correspondencia. 3.9.5. «El Eco. De triunfo en triunfo».

⁷⁷⁷ *La Voz de Galicia*. 31-V-1896, p. 2.

⁷⁷⁸ *La Voz de Galicia*. 05-V-1898, p. 1.

⁷⁷⁹ *La Correspondencia Gallega. Diario de Pontevedra*. 24-V-1905, p. 2. *La Voz de Galicia*. 21-IX-1909, p. 2.

⁷⁸⁰ *El Diario de Pontevedra*. 12-IX-1910, p. 2.

⁷⁸¹ *La Voz de Galicia*. 12-II-1913, p. 2.

⁷⁸² *El Ideal Gallego*. 02-III-1919, p. 4.

⁷⁸³ *La Voz de Galicia*. 04-III-1900, p. 1.

⁷⁸⁴ *El Eco de Galicia*. 11-IX-1910, p. 1.

⁷⁸⁵ *La Correspondencia Gallega. Diario de Pontevedra*. 18-IX-1899, p. 2.

⁷⁸⁶ *La Voz de Galicia*. 13-V-1917, pp. 1-2.

⁷⁸⁷ *La Voz de Galicia*. 19-I-1906, p. 2.

3.3.3.7.1. El repertorio

Como hemos podido observar, José Edreira pasó en diversas ocasiones y de diversas maneras por la dirección de El Eco, pero para elaborar esta tabla hemos contabilizado el repertorio interpretado en el momento en el que fue nombrado director titular. De un total de veintiséis actuaciones, hemos rescatado el 50% del repertorio interpretado.

Nº	Título	Autor música	Autor texto	Número de interpretaciones
1	<i>Negra sombra</i>	Juan Montes	Rosalía de Castro	5
2	<i>Pepita</i>	Adolf Müller		4
3	<i>A foliada</i>	José Castro <i>Chané</i>	José Martínez Fontenla	3
4	<i>Os teus ollos. Melodía gallega</i>	José Castro <i>Chané</i>	Manuel Curros Enríquez	2
5	<i>Así se escribe la historia</i>	José Edreira	Jacobo Casal	2
6	<i>La marsellesa</i>	Joseph Rouget de Lisle		2
7	<i>Las mariposas</i>	Laurent de Rillé		2
8	<i>Alborada gallega</i>	Pascual Veiga Iglesias	Francisco M ^a de la Iglesia	2
9	<i>Pietà Signore</i>	Alessandro Stradella		1
10	<i>Le chant des amis</i>	Ambroise Thomas		1
11	<i>La primavera</i>	Claudio Martínez Imbert	Artur Gallard	1
12	<i>¿Qué ten o mozo?</i>	Prudencio Piñeiro	Rosalía de Castro	1
13	<i>Tannhäuser. Coro de peregrinos</i>	Richard Wagner	Richard Wagner	1
14	<i>Amor Fugaz. Sainete</i>	[Desconocido]		1
15	<i>Himno nacional de España</i>	[Desconocido]	José M ^a Pemán	1
16	<i>Jota aragonesa</i>	[Desconocido]		1
17	<i>Plaza de Arines. Barcarola</i>	[Desconocido]		1

Tabla 17. Obras interpretadas por José Edreira en la dirección.

El paso de Edreira por la dirección del orfeón muestra una continuidad con los períodos anteriores, con presencia de obras de su maestro *Chané*, también de Montes, y obras clásicas del orfeón, como *Pepita* de Müller. De su propio repertorio incorporó nuevas obras para el propósito carnavalesco, lo cual ya se había convertido en una práctica habitual en los directores de El Eco.



Gráfico 16. Número de obras por compositores de José Edreira en la dirección.

3.3.4. Estructura económica

La etapa que se inicia en 1894, tras la marcha de *Chané*, no fue muy boyante desde la perspectiva organizativa, sin embargo, desde el punto de vista financiero el estado de las cuentas pasó por un momento ciertamente estable. Todavía en 1898 gozaban de bonanza económica, se presentaban sin deudas y con un superávit de más de 500 ptas.⁷⁸⁸ y, un año más tarde, la cantidad ascendía a 300 ptas.⁷⁸⁹.

Las instituciones públicas coruñesas colaboraban con el orfeón mediante la cesión de algún local para albergar la sede, bien en el Instituto, bien en el ayuntamiento o en la casa del Consulado⁷⁹⁰. Ya hemos señalado con anterioridad que en 1889 habían dejado de conceder subvenciones a la coral, no será hasta 1907 cuando el ayuntamiento de la ciudad y la Diputación Provincial levanten este veto⁷⁹¹. Precisamente por ello, durante esta época, la directiva del Orfeón El Eco se vio obligada a buscar nuevas formas de financiación que podemos sintetizar en las siguientes:

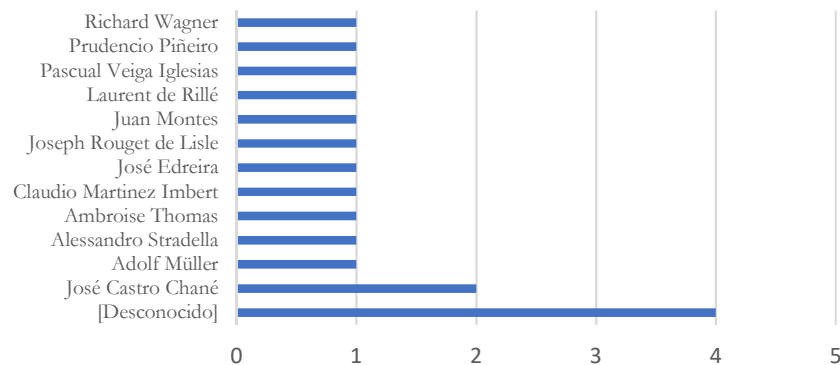
- La colaboración económica por parte de algunas sociedades y colectas públicas⁷⁹².

⁷⁸⁸ *La Voz de Galicia*. 18-I-1898, p. 2. *La Correspondencia Gallega. Diario de Pontevedra*. 21-I-1898, p. 2.

⁷⁸⁹ *La Voz de Galicia*. 20-I-1899, p. 2.

⁷⁹⁰ *Vid.* Anexos. Tablas. Locales donde se alojó la Sociedad El Eco.

⁷⁹¹ *El Correo Gallego*. 30-V-1907, p. 2. *El Norte de Galicia*. 18-VII-1907, p. 2. Un año antes El Eco solicita una subvención al Ayuntamiento de A Coruña para acudir al certamen de Santiago, sin embargo, no hemos podido certificar su aprobación. *La Voz de Galicia*, 13-VII-1906, p. 2.

⁷⁹² En 1903 la sociedad La Fraternidad otorga una ayuda para el viaje a Portugal. *Gaceta de Galicia. Diario de Santiago*. 28-VIII-1903, p. 2. En 1905, El Eco obtiene una subvención para acudir a los actos del Centenario de *El Quijote* en Madrid. *La Voz de Galicia*. 16-IV-1905, p. 1. Además, en Madrid, el Rey ordena que se entreguen a mayores 5.000 ptas. a los orfeones catalanes, 1.000 a los gallegos y castellanos y 500 al de Sevilla. *La Voz de Galicia*. 12-V-1905, p. 2. Para el viaje a Vigo en 1908, la Diputación concede 250 ptas. ADC Libro de Actas, 1908. Sesión de 20 de noviembre de 1908, fol. 286 vº. Para ese mismo certamen el Nuevo Club concede 100 ptas. al Orfeón El Eco, para ir a Vigo. *La Voz de Galicia*. 06-VIII-1908, p. 2. En 1915 abrieron una colecta pública que sumaba 643 ptas., procedentes de la Reunión de Artesanos, Sporting Club, Nuevo Club, Centro Castellano, Banco Español del Río de la Plata, Sociedad de Tranvías y diversas personalidades coruñesas. *La Voz de Galicia*. 21-VIII-1915, p. 2.

- Realizaron rifas y sorteos de objetos de valor⁷⁹³.
- El alquiler del local para reuniones de otras sociedades⁷⁹⁴.
- La organización de festivales musicales⁷⁹⁵.

A pesar de todo, poco a poco la sociedad acumulaba cada vez mayores deudas, hasta el punto de que en noviembre de 1912, la autoridad jurídica competente dictó una sentencia de desahucio del local por impago del alquiler, viéndose obligados a trasladarse a un piso más modesto, sito en la Calle del Orzán nº 120⁷⁹⁶. Es significativo que ese mismo año sufrieran un caso de hurto por parte de uno de sus socios, el cual fue expulsado de inmediato⁷⁹⁷.

Debemos apuntar que al igual que otras sociedades contribuyeron al funcionamiento de El Eco, también el orfeón participó económicamente en el funcionamiento de otras agrupaciones, como ocurre en 1911 con la Banda del Hospicio⁷⁹⁸ y la cocina económica⁷⁹⁹.

⁷⁹³ *El Noroeste*. 24-XII-1905, p. 2. *El Norte de Galicia*. 01-X-1910, p. 2. *La Voz de Galicia*. 24-XII-1912, p. 2.

⁷⁹⁴ En diversas ocasiones hemos certificado esta forma de financiación a través de la prensa. *La Voz de Galicia*. 01-XI-1912, p. 2. *La Voz de Galicia*. 18-XI-1912, p. 1. *El Noroeste*. 22-XII-1912, p. 1. *El Noroeste*. 14-I-1913, p. 1.

⁷⁹⁵ El Eco realizó festivales durante las fiestas veraniegas en el campo de fútbol de Riazor durante varios años, donde estuvieron acompañados por la música militar de Isabel La Católica y la Banda del Hospicio. *La Voz de Galicia*. 26-VIII-1911, p. 1. *El Noroeste*. 13-VIII-1912, p. 1. *La Voz de Galicia*. 03-IX-1916, p. 4. En el festival de 1911 ingresan un total de 1.833,70 ptas. Anexos. Libro de actas. Junta de Gobierno, 06-IX-1911.

⁷⁹⁶ Anexos. Libro de actas. Junta General Extraordinaria, 23-XI-1912. Junta de Gobierno, 05-XII-1912.

⁷⁹⁷ Anexos. Libro de actas. Junta General Extraordinaria, 08-VI-1912.

⁷⁹⁸ *La Voz de Galicia*. 12-XI-1911, p. 1.

⁷⁹⁹ En 1911 El Eco contribuye con 25 ptas. a la Cocina Económica. Anexos. Libro de actas. Junta de Gobierno, 06-IX-1911.

Capítulo 4. La Sociedad El Eco en el período de entreguerras (1923-1940)

Capítulo 4. La Sociedad El Eco en el período de entreguerras (1923-1940)

4.1. La reorganización y el desgaste de un modelo (1923-1928)

Desde hace unos años ha disminuido en Galicia el número de orfeones y estos apenas interpretan ninguna obra nueva gallega, y es de sentir no lo hagan para mantener vivo el amor a la tierra con nuevas partituras.

*Diario de Galicia*⁸⁰⁰

José Castro *Chané* tuvo una importancia sin parangón a lo largo de prácticamente estos primeros cuarenta años de vida del Orfeón El Eco. Bajo su batuta la sociedad vivió sus días más gloriosos, pero no solo eso, en los momentos más difíciles la sospecha de un posible retorno era suficiente para otorgar impulso y estabilidad. Incluso tras su fallecimiento, la reorganización producida en 1923 también está relacionada con *Chané*.

En julio de 1923 desembarcó en el puerto coruñés una representación de los centros regionales gallegos en Cuba, miembros del Ayuntamiento de La Habana y de la prensa de aquel país. Ésta visita tenía la finalidad de colocar una placa conmemorativa en la fachada de la casa natal de José Castro *Chané*, en Santiago de Compostela⁸⁰¹. Algunos coralistas de El Eco acudieron a recibir a los viajeros y, unos días más tarde, los agasajaron con un concierto en los jardines de Méndez Núñez⁸⁰². Este viaje sirvió también para retomar la recaudación para erigir un mausoleo a *Chané* gracias a la movilización de los representantes de la colonia cubana Vicente Ruiz Castañeda, Vicente López Veiga y Adelardo Novo Brocas⁸⁰³.

El 6 de agosto de 1923, por iniciativa de Eduardo Paredes, Luis Núñez Mosquera y Manuel Sánchez Yáñez, se produjo la reorganización del Orfeón El Eco⁸⁰⁴. Cuatro días más tarde convocaron una nueva reunión donde fueron elegidos Luis Núñez Mosquera y Manuel Sánchez Yáñez, como presidente y director respectivamente⁸⁰⁵. Rápidamente solicitaron la

⁸⁰⁰ *Diario de Galicia*. 21-VIII-1918, p. 1.

⁸⁰¹ CANCELA MONTES, Alberto; GÓMEZ ECHEMENDIA, Sixto. *Chané...*, pp. 130-131.

⁸⁰² *La Voz de Galicia*. 11-VII-1923, p. 1. *La Voz de Galicia*. 15-VII-1923, p. 2. Por este gesto, el cónsul de Cuba entregó una corbata a la sociedad. Anexos. Fotografías. FAP 38. Corbata entregada por el cónsul de Cuba (03-XI-1926).

⁸⁰³ BELC Fondo Ramiro Cartelle. El monumento a Castro *Chané*. Memoria de la Comisión Gestora.

⁸⁰⁴ Anexos. Libro de actas. Acta de constitución, 06-VIII-1923.

⁸⁰⁵ A esta reunión asistieron Manuel Pérez, Enrique Álvarez, José Pérez Choza, Gerardo Bugueiro, Cayetano Vila, Ramón Gayoso, José Suárez, Alfredo Sánchez, José Díaz, Francisco Martínez, Ernesto Villaronte, Manuel Rilo, José Dopico Carro, Santiago Millán y Manuel Sánchez Yáñez. Anexos. Libro de actas. Acta de sesión, 10-VIII-1923.

recuperación de los premios, estandartes, archivo musical y el armonio depositados en el ayuntamiento y en la Reunión de Artesanos⁸⁰⁶. Además, encargaron a Estrella Mosquera Martínez una gran bandera bordada que se utilizaría como estandarte representativo de la sociedad⁸⁰⁷.

Durante los sucesivos meses encontramos al orfeón participando en los homenajes a Manuel Curros Enríquez, Concepción Arenal y Emilia Pardo Bazán; también en el apropiado carnavalesco; y en el certamen musical celebrado en A Coruña el 17 de agosto de 1924, aunque sin optar a premio.

La salud de Manuel Sánchez Yáñez se había debilitado profundamente en la última temporada y comenzaba a manifestar serias dificultades para continuar con los ensayos, por ese motivo decidió presentar la dimisión, en agosto de 1924. Unos días más tarde se producía su fallecimiento. El presbítero Eugenio Barrero Muñoz fue elegido en el cargo y, para apoyarlo en estas funciones, designaron a Jesús González Fernández como segundo director⁸⁰⁸.

El 12 de octubre de 1924 se inauguró el mausoleo a José Castro *Chané*. Una extensa comitiva formada por comisiones de las agrupaciones Airiños da Miña Terra, Ecos da Terra, Gallegos Enxebres, Unión Artística Compostelana y numerosas representaciones de las instituciones coruñesas y de la colonia gallega en Cuba, salieron de la Plaza de María Pita con dirección al cementerio de San Amaro. El Orfeón El Eco interpretó un responso delante de la escultura, que había sido realizada por el artista coruñés Escudero⁸⁰⁹.

La presentación oficial del maestro Barrero como director se produjo el día 18 de julio de 1925, en el Teatro Rosalía de Castro y bajo el siguiente programa:

- *Despedida do emigrante* de Luis Taibo García
- *El piélagu del mundo. Plegaria a la Virgen* de Juan Montes
- *Navarra. Jota* de Apolinar Brull
- *Marineda* de Francisco G. Oliva

⁸⁰⁶ *El Ideal Gallego*. 01-VIII-1924, p. 4. Anexos. Libro de actas. Junta de Gobierno, 20-VIII-1923. Los premios depositados en el Ayuntamiento todavía permanecen allí en 1931. Acta de Sesión, 21-VIII-1931.

⁸⁰⁷ Anexos. Libro de actas. Junta de Gobierno, 23-V-1926. La bandera se ha financiado con el sobrante de lo recaudado en el apropiado de carnaval. Anexos. Libro de actas. Junta General Extraordinaria, 27-II-1926. Esta bandera se puede observar en la siguiente fotografía: Anexos. Fotografías. FEE 30. Entrega de la llave de la ciudad de A Coruña (s.f.).

⁸⁰⁸ Anexos. Libro de actas. Junta de Gobierno, 12-VIII-1924.

⁸⁰⁹ *La Voz de Galicia*. 14-X-1924, p. 1. Anexos. Fotografías. OEE 4. Mausoleo en memoria de José Castro *Chané*, situado en el cementerio de San Amaro y realizado por el escultor Escudero [24-X-1924].

- *Adorote devote* de Augusto Raimonde
- *Adoramoste Christi* de Augusto Raimonde
- *A terríña. Tristuras* de Rafael Gayoso
- *Negra sombra* de Juan Montes

Al término del concierto los orfeonistas fueron invitados a una comida en el Quiosco Alfonso. Entre los asistentes se encontraban Francisco G. Oliva, Alberto Garaizabal y miembros de la Asociación de la Prensa de A Coruña⁸¹⁰.

Desde el primer momento, el nuevo director despertó fuertes simpatías entre los miembros de la sociedad y rápidamente logra afianzar un cuerpo coral compacto. Precisamente por ello, en junio de 1926, los socios lo homenajearon con un banquete y le entregaron una lujosa batuta de ébano y oro⁸¹¹.

En noviembre de 1926 El Eco fue invitado a participar en el homenaje celebrado en Santiago de Compostela al escritor Alejandro Pérez Lugín, que había fallecido un mes antes. A su llegada a la ciudad del Apóstol acudieron a depositar una ofrenda de flores en la tumba de Rosalía de Castro⁸¹² y, siguiendo idéntico protocolo, a la casa natal de José Castro *Chané*⁸¹³. El homenaje a Lugín se produjo en frente a la residencia de estudiantes La Casa de la Troya. El Eco interpretó *A terríña* de Rafael Gayoso mientras descubrían una placa en la fachada del edificio⁸¹⁴. Antes de abandonar Compostela realizaron un concierto en el Salón Teatro, al que asistieron el arzobispo, el director de *El Eco de Santiago*, los alcaldes de A Coruña y Santiago, entre otras personalidades. Los antiguos orfeonistas de la Unión Artística Compostelana colocaron una corbata en el estandarte del orfeón⁸¹⁵.

En mayo de 1927, en A Coruña primero, y Santiago de Compostela después, estrenaron la ópera *El monte de las ánimas* con música de Eduardo Rodríguez-Losada⁸¹⁶ y texto

⁸¹⁰ *La Voz de Galicia*. 21-VII-1925, p. 1.

⁸¹¹ *La Voz de Galicia*. 03-VI-1926, p. 1. Anexos. Fotografías. FEE 7. Asistentes al homenaje de Eugenio Barrero Muñoz (VI-1926).

⁸¹² Anexos. Libro de actas. Junta de gobierno, 03-XI-1926.

⁸¹³ *La Voz de Galicia*. 30-XI-1926, pp. 1-2.

⁸¹⁴ *La Voz de Galicia*. 30-XI-1926, pp. 1-2. Anexos. Fotografías. FEE 8. Homenaje a Alejandro Pérez Lugín en la Casa de la Troya (28-XI-1926).

⁸¹⁵ Anexos. Documentos, prensa y correspondencia. 4.2. 1926. Viaje de El Eco a Santiago de Compostela. En el archivo de la Sociedad Coral Polifónica El Eco se conserva una corbata sin ninguna inscripción, quizás se trate de la entregada por la Unión Artística Compostelana. Anexos. Fotografías. FAP 45. Corbata desconocida sin inscripción (s.f.).

⁸¹⁶ Eduardo Rodríguez-Losada desempeñaba el cargo de vocal de El Eco. *Vid.* 4.3. La organización. 4.3.1. La junta directiva. Junta Directiva 1927.

de Julio J. Casal y Luis Núñez de Cepeda, sobre una adaptación del relato homónimo de Gustavo Adolfo Bécquer. La escenografía fue realizada por el pintor Camilo Díaz Baliño, quien también lo fue de otras obras como *O mariscal*, también de Rodríguez-Losada; *A lenda de Montelongo*, de Bernardo del Río; y de las Estampas corales gallegas de Carré Alvarelos y Farto Parra⁸¹⁷. La orquesta, dirigida por el propio compositor, estaba formada por músicos de la Sociedad Filarmónica de A Coruña; y la parte coral por los coristas de El Eco, a los que se le unieron un coro femenino organizado para la ocasión⁸¹⁸.

Ópera		
Título	Año	
<i>El monte de las ánimas</i>	1927	
Autor música	Autor texto	
Eduardo Rodríguez-Losada	Gustavo Adolfo Bécquer, adaptación de Julio J. Casal y Luis Núñez de Cepeda	
Interpretaciones		
Fecha	Ciudad	Escenario
1927/05/06	A Coruña	Teatro Rosalía de Castro
1927/05/22	Santiago de Compostela	Salón Teatro
Producción		
Dirección musical	Dirección artística	Escenografía
Eduardo Rodríguez-Losada	-	Camilo Díaz Baliño
Personajes		Cantantes
Beatriz		Carmen Varela
Azafata		Sara Salgado
La Leyenda		María Castro Caruncho
Don Alonso		Francisco Naya

Tabla 18. Cartel principal de la ópera *El monte de las ánimas*. *La Voz de Galicia*. 06-V-1927, p. 1.

Esta representación produciría un giro de no retorno en la historia del Orfeón El Eco. Por primera vez se incorporaba una sección femenina al coro de hombres, que tras el concierto pasaría a completar las filas de la sociedad. Aunque esto sucedió de manera parcial, es decir, durante los sucesivos años fueron alternando la nueva formación de coro mixto con el tradicional coro masculino. Posiblemente, como sería habitual en estos casos, esta

⁸¹⁷ JURADO LUQUE, Javier. *A lenda de Montelongo: a zarzuela galega como manifestación cultural multidisciplinar na conformación do nacionalismo galego*. Tesis Doctoral, Universidade da Coruña, 2010, pp. 19-245.

⁸¹⁸ Anexos. Documentos, prensa y correspondencia. 4.3. 1927. Crónica sobre el estreno de *El monte de las ánimas*. Fotografías. FEE 10. El coro femenino de la ópera *El monte de las ánimas* de Rodríguez-Losada (06-V-1927). Programas de conciertos y veladas. PCV 2. Cartel de la ópera *El monte de las ánimas* de Eduardo Rodríguez-Losada (22-V-1927).

transformación podría haber estado influenciada por la visita que la Coral Polifónica de Pontevedra realizó a Coruña en noviembre de 1926⁸¹⁹.

La incorporación del sector femenino aporta un importante valor a la coral, y no solo desde el punto de vista del colorido tímbrico. Algunas de las mujeres que se incorporan como miembros a la coral poseían formación musical y actuaban como cantantes en las veladas del salón coruñés. Es el caso de María Luisa Durán, Aurora Portal⁸²⁰, Carmen Varela, Amparo Fraga⁸²¹ o María Fraga, a quien incluso le sería encomendada la labor de dirección de la sección femenina de la coral dos años más tarde. En A Coruña la formación musical y vocal de las mujeres, ya desde niñas, era un aspecto cuidado desde hacía años, como ocurre con las clases que imparte Castro *Chané* en el apartado femenino del Colegio Dequidt⁸²² o en la Reunión de Artesanos⁸²³; incluso tenemos referencias a agrupaciones corales de este tipo, como el Coro de las Hijas de María, dirigido por Baldomir, donde se puede observar que algunas de ellas portaban partituras (Figura 8). Todo esto indica que la sociedad experimenta una notable mejora el aspecto interpretativo por la incorporación de una sección femenina que se encontraba educada musicalmente y con experiencia.

Pero no solo el sector femenino. Desde la primera época hemos observado una preocupación por la formación de los coralistas, sin embargo, no se ha podido obtener ninguna referencia con respecto a que pudieran cantar bajo la lectura de partituras. Por otro lado, Eugenio Barrero contaba ya con un importante bagaje en cuanto a la dirección y formación vocal de algunas corales religiosas en las que ya había estado al frente⁸²⁴. Además, con este director observamos una mayor presencia de cantantes solistas, tanto hombres como mujeres, con lo cual, todo indica que los coralistas ya poseían una formación musical que permitía enfrentarse a un repertorio cada vez más exigente.

En definitiva, la presentación oficial como coro mixto se produjo los días 8 y 9 de julio de 1927 en el Teatro Rosalía de Castro⁸²⁵.

⁸¹⁹ *La Voz de Galicia*. 01-XII-1926, p. 1.

⁸²⁰ *La Voz de Galicia*. 09-X-1919, p. 1.

⁸²¹ *La Voz de Galicia*. 20-V-1917, p. 1.

⁸²² CANCELA MONTES, Alberto; GÓMEZ ECHEMENDIA, Sixto. *Chané...*, p. 70.

⁸²³ *La Voz de Galicia*. 22-XII-1914, p. 2.

⁸²⁴ *Vid.* 4.4.3.1. Eugenio Barrero Muñoz (A Coruña, 17-III-1893; A Coruña, 15-XII-1967).

⁸²⁵ Anexos. Documentos, prensa y correspondencia. 4.4. 1927. Presentación de El Eco en formación de coro mixto en el Teatro Rosalía de Castro. Durante el primero de los conciertos un representante del comité femenino del Centro Gallego de Montevideo colocó una corbata en la bandera del orfeón. Anexos. Libro de actas. Junta de gobierno, 22-IV-1927. Anexos. Documentos, prensa y correspondencia. 4.4.2. «La entrega de la corbata que el comité de damas de nuestro Centro envió al Orfeón El Eco». Fotografías. FAP 39. Corbata entregada por el Centro Gallego de Montevideo (08-VII-1927).



Figura 37. Primera formación de El Eco como coro mixto, con Eugenio Barrero Muñoz en la dirección (1927). Foto Samaniego. ASCPEE Fotografías.

En septiembre de 1927 El Eco participó en el certamen musical celebrado en Ribadavia, pero tan solo la sección masculina⁸²⁶. La obra obligada elegida para el concurso fue *Ausencias y anhelos* de Busca de Sagastizabal, además, como libre elección, las agrupaciones participantes interpretaron:

- El Eco, la jota *Navarra* de Brull
- El Orfeón Orensano Número 3, *La voz del mar* de Paliard
- Airiños d'a Aldea de Arnoia, *L'Ampurdá* de Morera
- La Sociedad Artística de Vigo, *Los mártires* de Gounod.

Los premios quedaron establecidos de la siguiente manera: en primera posición, Airiños d'a Aldea; en segundo lugar, el Orfeón Orensano Número 3; y, finalmente, El Eco y la Artística de Vigo regresaron a casa con las manos vacías⁸²⁷. Sería el último certamen musical en el que participaría El Eco (Tabla 19).

⁸²⁶ Para este certamen reciben una subvención de 125 ptas. por parte de la Diputación Provincial. *El Eco de Santiago*. 02-IX-1927, p. 2. La comisión de organización abonó 250 ptas. al orfeón para ayuda a los gastos. Anexos. Libro de cuentas. 1927, septiembre.

⁸²⁷ *El Progreso*. 03-IX-1927, p. 2. *La Voz de Galicia*. 08-IX-1927, p. 1.

La Sociedad Coral El Eco: una contribución a la historia del
orfeonismo en Galicia (1862-1940)

Nº	Fecha	Lugar	Obra de concurso	Premios
1	1882/08/17	Pontevedra	<i>La bona paraula</i> – Leandre Sunyer	Primer premio - Orfeón El Eco Accésit - Orfeón Pontevedrés
2	1883/08/07	Vigo	<i>La viguesa</i> - Francisco Piñeiro	Primer premio - Orfeón El Eco y Orfeón Los Amigos Mención honorífica - Orfeón Paz
3	1883/09/03	A Coruña	<i>A la patria</i> - Giacomo Meyerbeer	Primer premio - Orfeón El Eco
4	1884/07/23	Santiago	<i>El Amanecer</i> - Hilarión Eslava	Primer premio - Orfeón Los Amigos Accésit - Orfeón El Eco
5	1884/08/31	A Coruña	<i>Barcarola ¡Al mar!, ¡Al mar!</i> - José Estarrona	Primer premio - Orfeón El Eco
6	1886/08/10	Pontevedra	<i>Alborada galega</i> - Varela Silvari	Primer premio - Orfeón El Eco Accésit - Orfeón Valverde
7	1887/06/10	Madrid	<i>La Mascarita</i> - Antonio Llanos	Primer premio - Orfeón El Eco Segundo premio - Sociedad Coral de Bilbao Tercer premio- Sociedad Coral de San Sebastián
8	1888/12/05	Barcelona	<i>Los Bregadors</i> - Clemente Cuspinera	Primer premio - Orfeón El Eco Segundo premio - La Áncora Tercer premio - La Taponera y L'Ecole Nationale de Musique Accésit - La Esperanza, Ste. Schole L'Avenir de Saint Foy le Grande y Centro Sabadellés Mención honorífica - L'Orpheon de Carbonne
9	1890/08/08	Santander	<i>Los Mártires</i> – Charles Gounod	Primer premio - Sociedad Coral de Bilbao Segundo Premio - Orfeón Gallego Tercer premio - Orfeón El Eco y Orfeón Coruñés Núm. 4 Mención honorífica - Orfeón Trubia de Asturias, La Sirena de Santander y Orfeón Matritense
10	1892/10/27	Madrid	<i>El Carnaval de Roma</i> - Ambroise Thomas	Primer premio - Sociedad Coral de Bilbao Segundo premio - Orfeón El Eco Tercer premio - Orfeón Cantábrico Accésit - Orfeón de Salamanca Mención honorífica - Orfeón Matritense
11	1906/07/29	Santiago	<i>Las mariposas</i> - Laurent de Rillé	Primer premio - Sociedad Artística Musical de Pontevedra Segundo premio - Unión Orensana Tercer premio - Orfeón El Eco Mención honorífica - Círculo Católico de Vigo
12	1906/10/07	Lugo	<i>2ª Barcarola</i> - Juan Montes	Primer premio - Orfeón El Eco Segundo premio - Sociedad Artística Musical de Pontevedra Sin premio - Orfeón La Aurora
13	1908/08/23	Vigo	<i>La tarde en el mar</i> - Reveriano Soutullo	Primer premio - Sociedad Coral e Instrumental Ovetense Segundo premio - Orfeón Asturiano Tercer premio - Orfeón El Eco Mención honorífica - La Oliva
14	1915/08/23	Vigo	<i>La primavera</i> - Martínez Imbert	Primer premio - Orfeón Gallego Primer premio - Sociedad Artística de Pontevedra Segundo premio - Unión Orensana y Orfeón Pontevedrés Tercer premio - Orfeón Ovetense Cuarto premio - Orfeón El Eco
15	1916/09/10	Rivadavia	<i>El regreso de la patria</i> – Jesús de Monasterio	Primer premio - La Artística de Vigo Segundo premio - Unión Orensana Sin premio - Orfeón El Eco , Orfeón de Tui

16	1927/09/08	Rivadavia	<i>Ausencias y anhelos - Busca de Sagastizabal</i>	Primer premio - Airiños d'a Aldea Segundo premio – Orfeón Núm. 3 de Ourense Sin premio - Orfeón El Eco , Artística de Vigo
----	------------	-----------	--	---

Tabla 19. Certámenes musicales en los que participó la Sociedad El Eco.

Tres eventos importantes ocuparon la actividad de El Eco en 1928. El 2 de agosto la sociedad organizó una fiesta en el campo de Santa Margarita, similar a las que habían celebrado durante los veranos de 1911, 1912 y 1913⁸²⁸; ese mismo mes acudieron a cantar a una cena en el Atlantic Hotel, presidida por José Antonio Primo de Rivera y el ministro de fomento, entre otras personalidades⁸²⁹; y ya en los últimos meses del año realizaron la grabación sonora de la jota *Navarra* de Apolinar Brull y *Alalá de Chantada* de Rafael Benedito para la compañía Odeón⁸³⁰.

Los años que transcurren inmediatamente tras la reorganización de 1923 hacen más evidente el desgaste del modelo orfeonístico, que se venía gestando desde mediados de la década de 1910. Además, hemos observado que, tanto desde una perspectiva estructural como funcional, la sociedad permanece prácticamente invariable desde su fundación. Precisamente por ello, algunos de los retos a los que se enfrenta El Eco durante esta época son los siguientes:

- El repertorio. Con la llegada de Eugenio Barrero encontramos por primera vez un ligero cambio en la tipología de las obras. Entre otras cuestiones, incrementan su presencia en funciones religiosas y representaciones líricas.
- La disyuntiva entre coro mixto y coro masculino. La traslación hacia coro mixto se produce de forma tímida. Todavía durante dos años se alterna con el tradicional coro de hombres.
- Necesidad de crecer. Desde la reorganización, El Eco se sumió en una campaña permanente para aumentar la afiliación de socios⁸³¹.

⁸²⁸ *La Voz de Galicia*. 03-VIII-1928, p. 3. Anexos. Fotografías. FEE 11. Fiesta organizada por El Eco en el campo de Santa Margarita (02-VIII-1928).

⁸²⁹ *La Voz de Galicia*. 16-VIII-1928, p. 2.

⁸³⁰ *ABC*. 24-XII-1928, s.p.

⁸³¹ *La Voz de Galicia*. 23-X-1927, p. 2. En 1928 utilizaron como reclamo para la captación de socios la grabación discográfica para la compañía Odeón. *La Voz de Galicia*. 12-IX-1928, p. 2. *La Voz de Galicia*. 23-IX-1928, p. 2. *El Pueblo Gallego*. 27-IX-1928, p. 13. *La Voz de Galicia*. 25-IX-1928, p. 2.

4.2. La Sociedad Coral Polifónica El Eco (1929-1936)

Que las Corales-Polifónicas atraigan preferentemente la atención pública, es fenómeno cuya explicación consiste en el contacto inmediato de la función que desempeñan, con el alma de las multitudes, tan sensible a las expresiones de la Música y más intensamente cuando en ellas tiene participación la mujer, ante el encanto de la cual los mismos viejos Orfeones hubieron de rendirse, renunciando a su condición diríase de solterones empedernidos para concertar los desposorios de sus voces homogéneas con las voces femeninas.

Varela Lenzano⁸³²

En 1929 se constituyó definitivamente la Coral Polifónica El Eco, y aunque fue Barrero Muñoz el que inicia este proceso, no será quien lo concluya. En febrero de ese año presentó la dimisión. El músico Alberto Garaizabal mantenía una estrecha relación con El Eco, figurando en la lista de socios de la sociedad⁸³³; precisamente por ello la junta directiva le ofreció el cargo de director. Sin embargo, sus funciones al frente de la Sociedad Filarmónica de A Coruña le impidieron compatibilizar sendos puestos⁸³⁴. En su lugar fue nombrado el director de la Banda de Isabel La Católica, Modesto Rebollo Pata, que el día de la toma de posesión, mostraba claramente su posición ante la nueva situación:

Es indudable que los tiempos cambian y todo evoluciona, tanto en el orden social, en el científico, como en el artístico y si bien deben respetarse las tradiciones, estas deben amoldarse a las estridentes modernas, y admitir todo lo que tienda a mejorar su constitución y desarrollo, que es lo que han hecho las grandes masas corales de más fama, poniendo tan solo un ejemplo, el Orfeó Català, que de los primitivos como Clavé; constituidos por el rudimentario orfeón de voces de hombre solo se han venido transformando hasta llegar a formar la magnífica masa coral orgullo de Cataluña y admiración de propios y extraños, y lo mismo se puede decir de las tres grandes masas madrileñas y todas las del norte.

Modesto Rebollo⁸³⁵

Para aliviar las funciones de Rebollo se propusieron dos directores de apoyo: para la sección femenina a María Fraga y para la masculina a un compañero de Rebollo⁸³⁶. Además, Rebollo preparó un viaje a Madrid con motivo de instruirse en el funcionamiento de este tipo de agrupaciones⁸³⁷.

⁸³² VARELA LENZANO, Indalecio. «La Coral-Polifónica», en *El Pueblo Gallego*. 05-X-1932, p. 8.

⁸³³ Anexos. Tablas. Tabla de socios. 430. Garaizabal, Alberto.

⁸³⁴ Anexos. Libro de actas. Junta general ordinaria, 22-I-1929. CARREIRA, Xoán M. «Alberto Garaizabal...», p. 217.

⁸³⁵ Anexos. Libro de actas. Junta General, 23-II-1929. Antón Losada Diéguez también hace alusión al Orfeó Català en el planteamiento inicial para la constitución de la Coral Polifónica de Pontevedra. LOSADA DIÉGUEZ, Antón. «A misión da Sociedade Coral...», p. 52.

⁸³⁶ Se desconoce la identidad del director de la sección masculina. Anexos. Libro de actas. Acta de Sesión, 31-X-1930.

⁸³⁷ Anexos. Libro de actas. Junta General, 23-II-1929.

Los días 16, 17 y 18 de agosto de 1929 se produjo la presentación oficial de la Coral Polifónica El Eco. En el oficio religioso de la Coronación de la Virgen, en la iglesia de San Nicolás, interpretaron la *Misa a San Agustín* de Foschini, acompañados de una orquesta⁸³⁸. Para esta ocasión encargaron la confección de unos esmóquines y vestidos de gala⁸³⁹.



Figura 38. Fotografía de la Sociedad Coral Polifónica El Eco con Modesto Rebollo sentado en el centro (ca. 1929). ASCPEE Fotografías.

Modesto Rebollo imprime un cambio revulsivo a la sociedad. Realizó una importante renovación del repertorio, el cual podemos dividirlo en: obras de la polifonía clásica, de la tradición sinfónica, armonizaciones de piezas de la música tradicional gallega y obras de teatro lírico, como óperas y zarzuelas⁸⁴⁰. Como veremos más adelante, esto último reporta importantes beneficios económicos. El ejemplo perfecto de esta evolución del repertorio lo encontramos en el concierto realizado el 10 de abril de 1930, bajo el siguiente programa:

- *Nosa Señora da Barca* (S.XII), arreglo de Fernández Amor.
- *Ave María* de Modesto Rebollo.
- *O vos omnes* de Jesús de Monasterio.
- *Tannhäuser. Coro de peregrinos* de Richard Wagner.

⁸³⁸ *La Voz de Galicia*. 07-VII-1929, p. 2. A esta celebración asistió el infante Jaime de Borbón. Anexos. Fotografías. FEE 12. Fiestas en honor a la Virgen de los Dolores (ca. 16-VIII-1929).

⁸³⁹ Anexos. Libro de actas. Acta de sesión, 07-III-1930.

⁸⁴⁰ María Nagore señala que la producción de espectáculos lírico-teatrales era habitual en este tipo de sociedades corales. NAGORE FERRER, María. *La revolución coral...*, pp. 111-115.

- *Misa a San Agustín* de Gaetano F. Foschini.
- *Serenata a la luna* de Félix Mendelssohn.
- *Ruada de Bouzas* de José Doncel.
- *Los remeros del Volga*.
- *Tres tonadas leonesas* de Rafael Benedito.
- *La revoltosa* de Ruperto Chapí (Tabla 20).

Zarzuela		
Título	Año	
<i>La revoltosa</i>	1897	
Autor música	Autor texto	
Ruperto Chapí	José López y Carlos Fernández Shaw	
Interpretaciones		
Fecha	Ciudad	Escenario
1930/04/10	A Coruña	Teatro Rosalía de Castro
1930/05/09	Santiago de Compostela	Salón Teatro
Producción		
Dirección musical	Dirección artística	Escenografía
Modesto Rebollo Pata	-	Sousa
Personajes	Actores	
Mari-Pepa	S. Salgado	
Soledad	L. Salgado	
Cándido	Dorrego	
Otros personajes	Sra. Durán Marquina, Jaspe, Moscoso, José Balboa, Navarrete, Boado, Sra. de Alonso, Sra. de Casanova, Sra. de Jiménez Cancio, Sra. de Pan, Aurora Portal Fradejas	

Tabla 20. Cartel principal de la zarzuela *La revoltosa*. Anexos. Documentos, prensa y correspondencia. 4.6.2. «Dos brillantes festivales. La presentación de la Coral El Eco». Anexos. Fotografías. FEE 13. Fotografías del concierto presentación de Modesto Rebollo en la dirección de El Eco (10-IV-1930). Programas de conciertos y veladas. PCV 3. Programa de mano del concierto realizado por El Eco en el Teatro Rosalía de Castro de A Coruña (10-IV-1930). PCV 4. Programa del concierto realizado en el Salón Teatro de Santiago de Compostela (09-V-1930).

En mayo de 1930 la Coral Polifónica de Pontevedra regresó a Coruña para dar dos conciertos, los días 13 y 14 (Figura 2). Representantes de las más importantes instituciones coruñesas acudieron a recibirlos a la estación de tren, entre ellas se encontraban el coro Cantigas da Terra, la Sociedad Filarmónica y El Eco. Tras el primer concierto celebraron un

gran banquete en el Hotel Francia⁸⁴¹. Al día siguiente los pontevedreses visitaron el local de El Eco en un acto de hermanamiento entre las dos sociedades⁸⁴².

Un mes más tarde la compañía Unión Radio realizó una emisión radiofónica desde el Teatro Rosalía de Castro. En el acto, que servía de promoción para A Coruña, se escucharon poesías de Eduardo Pondal, Curros Enríquez y Rosalía de Castro recitadas por Margarita Robles y Lugrís Freire; el presidente de la Real Academia Galega, el gobernador civil, el presidente de la Diputación de A Coruña y el alcalde de la ciudad, entre otros, impartieron disertaciones sobre diversas facetas de la ciudad; y también hubo representación musical, bajo el siguiente programa:

- El Orfeón El Eco.
 - o *Nosa Señora da Barca* (S.XII) de Fernández Amor.
 - o *Ruada de Bouzas* de José Doncel.
 - o *Alalá de estilo antiguo* de Marcial de Adalid, arreglo de Modesto Rebollo.
- Banda de Isabel la Católica.
 - o *Muiñeira* de Modesto Rebollo.
 - o *Pasodoble gallego* de Reveriano Soutullo.
- Cantigas da Terra.
 - o *Foliada de Portosín*.
 - o *Alalá de Mazaricos*.
 - o *Alborada gallega* de Pascual Veiga.
 - o *Adios meu meniño* de Marcial del Adalid.
 - o *Pandeirada de Trabazo*.
- Todas las sociedades.
 - o *Himno regional gallego* de Pascual Veiga⁸⁴³.

Entre mayo y julio de 1931 Modesto Rebollo fue trasladado a Cádiz, atendiendo a sus obligaciones como músico militar⁸⁴⁴. Por ello, esta buena puesta en marcha de El Eco sufrió un pequeño receso y se vieron obligados a suspender los ensayos. Antes de su partida organizaron un banquete en su honor y los orfeonistas regalaron una batuta de plata en un estuche tallado por Gerardo Bugeiro⁸⁴⁵.

⁸⁴¹ *La Voz de Galicia*. 14-V-1930, p. 1.

⁸⁴² *La Voz de Galicia*. 15-V-1930, p. 1.

⁸⁴³ *La Voz de Galicia*. 12-VI-1930, p. 1.

⁸⁴⁴ *La Voz de Galicia*. 05-V-1931, p. 1. *La Voz de Galicia*. 09-VII-1931, p. 7.

⁸⁴⁵ Anexos. Fotografía. FEE 14. Fotografía del banquete en honor a Modesto Rebollo (V-1931).

A su regreso fueron contratados para actuar en las fiestas de la población coruñesa de Cee. El día 30 de julio realizaron un concierto en los jardines del instituto Fernando Blanco acompañados por la Banda Municipal de aquella localidad. Al término las dos agrupaciones interpretaron el *Himno regional gallego* de Veiga y Pondal⁸⁴⁶.

Esta será la última actuación de Modesto Rebollo al frente del Orfeón El Eco. En septiembre de 1931 obtiene el retiro militar y traslada su residencia a Madrid⁸⁴⁷. En su lugar fue nombrado Manuel Fernández Amor.



Figura 39. Fotografía de El Eco en la Sociedad Filarmónica de A Coruña, con Manuel Fernández Amor situado en el centro (10-XII-1931). Foto Cancelo. ASCPEE Fotografías.

El 11 de noviembre de 1931 Fernández Amor se presentó como director de la Coral Polifónica El Eco, en el Teatro Rosalía de Castro y, un mes más tarde, volvían a aparecer dentro del ciclo de conciertos de la Sociedad Filarmónica de A Coruña (Figura 39)⁸⁴⁸.

Entre 1932 y 1933, El Eco realizó en una pequeña gira por diversas ciudades gallegas. Este periplo se inició en el mes de abril en Ferrol y Lugo, concretamente en el Teatro Jofre⁸⁴⁹

⁸⁴⁶ *La Voz de Galicia*. 27-VIII-1931, p. 8.

⁸⁴⁷ *La Voz de Galicia*. 03-IX-1931, p. 2.

⁸⁴⁸ Anexos. Programas de conciertos y veladas. PCV 5. Programa del concierto realizado en la Sociedad Filarmónica de A Coruña (10-XII-1931).

⁸⁴⁹ *La Voz de Galicia*. 20-IV-1932, p. 1.

y en la sociedad Círculo de las Artes⁸⁵⁰, respectivamente. En junio de 1933 actuaron en el Teatro Losada de Ourense, donde fueron recibidos por la Coral Polifónica de aquella ciudad⁸⁵¹. Curiosamente, dos semanas más tarde los ourensanos se trasladaron a Coruña y El Eco correspondió con idéntico gesto⁸⁵². Completaron los viajes de estos dos años las actuaciones en la plaza de toros de Santiago de Compostela, acompañados de la Banda Municipal⁸⁵³; y en el Teatro Jofre de Ferrol con la Rondalla Airiños d'a Miña Terra⁸⁵⁴.

Desde el punto de vista social el reconocimiento de El Eco había tenido una buena acogida como coral polifónica, sin embargo, en el aspecto económico la situación no era tan lozana. En 1933 El Eco lanzó una desesperada señal de socorro a través de la prensa.

[...] nuestra coral se encuentra huérfana de toda protección. Al pueblo coruñés parece ser no importante ya las manifestaciones de arte. Los centros de recreo, como los oficiales no se preocupan de incrementar estas manifestaciones artístico-musicales, que han sido honra y orgullo de A Coruña, de Galicia y de España entera.

El S.O.S. lanzado por su Directiva lo dice claramente: ¡O se subvenciona a la polifónica, o ésta cierra sus puertas! Tal es el dilema que se le presenta.

Manuel Iglesias⁸⁵⁵

Al no obtener protección económica, exploraron nuevas vías de ingreso. En 1934 iniciaron una nueva etapa centrada en la producción e interpretación de teatro lírico. Ya en el pasado habían tenido éxitos con *El monte de las ánimas* (1927) y *La revoltosa* (1930). En esta ocasión la sociedad se encargaría de realizar el proceso de producción completo, esto es, la escenografía, la interpretación, la recaudación, etc. La primera zarzuela elegida sería *Agua, azucarillos y aguardiente* de Federico Chueca y Ramos Carrión (Figura 40 y Tabla 21)⁸⁵⁶.

⁸⁵⁰ Anexos. Programas de conciertos y veladas. PCV 6. Programa de mano del concierto realizado en el Círculo de las Artes de Lugo (25-IV-1932). En Lugo dejaron una profunda huella, tan solo unos meses más tarde se organizaba la Coral Polifónica de Lugo. VARELA LENZANO, Indalecio. «La Coral-Polifónica», en *El Pueblo Gallego*. 05-X-1932, p. 8. Un año antes ya había actuado en Lugo la Coral Polifónica de Ourense. *La Zarpa*. 23-V-1931, p. 7.

⁸⁵¹ *El Pueblo Gallego*. 16-VI-1933, p. 8.

⁸⁵² *La Voz de Galicia*. 28-VI-1933, pp. 1-2.

⁸⁵³ *El Pueblo Gallego*. 15-VI-1933, p. 7. Anexos. Programas de conciertos y veladas. PCV 7. Programa de mano del concierto realizado en la Plaza de toros de Santiago de Compostela (26-VII-1933).

⁸⁵⁴ *La Voz de Galicia*. 06-IX-1933, p. 1. Anexos. Programas de conciertos y veladas. PCV 8. Programa de mano del concierto realizado en el Teatro Jofre de Ferrol (05-IX-1933).

⁸⁵⁵ Anexos. Documentos, prensa y correspondencia. 4.7. 1933. Sobre los problemas económicos de El Eco.

⁸⁵⁶ Anexos. Programas de conciertos y veladas. PCV 9. Programa de mano del concierto realizado en el Teatro Rosalía de Castro de A Coruña (10-I-1934). PCV 10. Concierto realizado en el Teatro Rosalía de Castro de A Coruña (01-II-1934). Fotografías. FEE 15. Fotografía de la representación de *Agua, azucarillos y aguardiente* (ca. 1934/1936). FEE 16. Fotografía de la representación de *Agua, azucarillos y aguardiente* (10-I-1934). FEE 17. Coro femenino de la zarzuela *Agua, azucarillos y aguardiente*, con la directiva de la sociedad El Eco (ca. 1934/1936). FEE 18. Coro femenino de la de la zarzuela *Agua, azucarillos y aguardiente* (10-I-1934). FEE 19. Fotografías de María Espiñeira, Charito Alonso y Josefina G. Peña, protagonistas de la zarzuela *Agua, azucarillos y aguardiente* (10-I-1934).

Esta fórmula proporciona aliento económico a la sociedad, de tal manera que un mes más tarde añaden a la producción la opereta *La geisha* de Sidney Jones (Tabla 22)⁸⁵⁷. Para conmemorar este éxito celebraron una fiesta en los salones de la sociedad⁸⁵⁸.

Zarzuela		
Título		Año
<i>Agua, azucarillos y aguardiente</i>		1897
Autor música		Autor texto
Federico Chueca		Ramos Carrión
Interpretaciones		
Fecha	Ciudad	Escenario
1934/01/10	A Coruña	Teatro Rosalía de Castro
1934/02/01		
1936/02/05		
Producción		
Dirección musical	Dirección artística	Escenografía
Manuel Fernández Amor	Juan José Villar Sixto	-
Personajes		Cantantes
Asia		Charo Alonso
Manuela		María Mosquera
Doña Simona		Josefina G. Peña
Una Mamá		Enriqueta Brandón
Señorita primera		Lolita Sánchez
Señorita segunda		María del Carmen Lillo
La Señá Tomasa		Ofelia Brandón
Lorenzo		Jesús Arias
Vicente		José Balboa
Serafín		Fernando Navarrete
Don Aquilino		Néstor Gómez
El gachó del arpa		Manuel Losada
Guardia primero		Rodrigo García
Guardia segundo		Rafael Alcalde
Señorito primero		Jesús F. Obanza
Señorito segundo		Fernando Pita las Santas
Chulo primero		Manuel Ruiz de Alarcón
Chulo segundo		Arturo Varela
Chulo tercero		Emilio Fandiño

Tabla 21. Cartel principal de la zarzuela *Agua, azucarillos y aguardiente*. Anexos. Documentos, prensa y correspondencia. 4.8.1. «Un festival artístico de El Eco».

⁸⁵⁷ Anexos. Fotografías. FEE 27. Fotografía de la representación de *La Geisha* (ca. 1934/1936). Programas de conciertos y veladas. PCV 13. Concierto realizado en el Teatro Rosalía de Castro de A Coruña (20-V-1936). PCV 14. Concierto en el Teatro Jofre de Ferrol (03-VI-1936).

⁸⁵⁸ Anexos. Fotografías. FEE 20. Fiesta celebrada en los salones de El Eco para celebrar el éxito de las zarzuelas (ca. 12-II-1934).

Opereta		
Título	Año	
<i>La geisha</i>	1896	
Autor música	Autor texto	
Sidney Jones	Owen Hall	
Interpretaciones		
Fecha	Ciudad	Escenario
1934/02/01	A Coruña	Teatro Rosalía de Castro
1936/05/20		
1936/12/11		
1937/11/10		
1936/06/03	Ferrol	Teatro Jofre
1936/12/21	Santiago de Compostela	Teatro Principal
1937/11/19		
1936/12/22	Pontevedra	Teatro Principal
1936/12/23	Vigo	Teatro García Barbón
1937/11/ca. 26	Zamora	Teatro Principal
Producción		
Dirección musical	Dirección artística	
Manuel Fernández Amor	Juan José Villar Sixto	
Escenografía	Vestuario	
Souza y Camilo Díaz Balaño	Lolita Díaz Balaño	
Personajes	Actores	
Arpa de Oro	Mercedes Pérez Cancio	
Rosa de Té	Lila Valcárcel	
Crisantema	Lolita Sánchez	
Violeta	Luisita R. Rouco	
Mimosa Lay	María Mosquera	
Miss Molly	Purita Rey	
Julieta	Maruja Espiñeira	
Lady Constanza	Chelo Pombo	
Marqués de Imary	Juan José Villar Sixto	
Camarera del Marqués	Emma Morales	
Acompañante de Constanza	Adela Panisse	
Capitán Fairfax	Jesús Arias	
Capitán Katana	Joaquín Seoane	
Propietario de la casa de té	José Balboa	
Cuerpo coral	Pepita Martínez Fontenla, Alicia Puente, Chuli Estrada, Tuchi Cremaes, Mercedes Pérez Cancio, Lila Valcárcel, Mari Tere Avrión, Lolita Sánchez, María Cristina Rodríguez, Luisa Rodríguez Rouco, Elvira Lago y Pili Alonso	

Tabla 22. Cartel principal de la opereta *La geisha. La Voz de Galicia*. 20-V-1936, p. 1.

El siguiente proyecto fue la preparación de la zarzuela *Katiuska* de Pablo Sorozábal (Tabla 23). En mayo de 1934 El Eco realizó tres representaciones en el Teatro Rosalía de Castro y a finales de año la producción fue llevada a Santiago de Compostela⁸⁵⁹.

Zarzuela		
Título	Año	
<i>Katiuska</i>	1931	
Autor música	Autor texto	
Pablo Sorozábal	González del Castillo y Martí Alonso	
Interpretaciones		
Fecha	Ciudad	Escenario
1934/05/22	A Coruña	Teatro Rosalía de Castro
1934/05/23		
1934/05/27		
1934/12/06	Santiago de Compostela	Teatro Principal
Producción		
Dirección musical	Dirección artística	Escenografía
Manuel Fernández Amor	Juan José Villar Sixto	Camilo Díaz Balaño
Personajes		Cantantes
Katiuska		Carmaña Varela/Charito Alonso
Olga		María Mosquera
Tatiana		Maruja Espiñeira
Miska		Pilar Rodríguez
Comisario Kiev		Durantez
Boric		Balboa
Conde Iván		Venancio Deus
Coronel Bruno Brunovich		Rodríguez García
Pedro Stakof		Arias
Príncipe Sergio		A. Seijo
Amadeo Pich		Losada
Boni		Balboa
Kaspa		Varela
Campesino primero		Iglesias
Campesino segundo		M. Seijo
Soldado		Caamaño
Bailarines		Srta. Sánchez Otero y Sres. Camino y Suárez

Tabla 23. Cartel principal de la zarzuela *Katiuska*. Anexos. Documentos, prensa y correspondencia. 4.8.3. «El festival de El Eco».

⁸⁵⁹ Anexos. Documentos, prensa y correspondencia. 4.8.4. «Coral Polifónica El Eco». 4.8.5. «Coral Polifónica El Eco. Nuevas representaciones de *Katiuska*». Programas de conciertos y veladas. PCV 11. Concierto realizado en el Teatro Rosalía de Castro de A Coruña (23-V-1934). Fotografías. FEE 21. Fotografía de la representación de *Katiuska* (ca. 22/23-V-1934). FEE 22. Fotografía de la representación de *Katiuska* (1934). FEE 23. Fotografía de los protagonistas de la zarzuela *Katiuska* (1934).



Figura 40. Fotografía de El Eco interpretando la zarzuela *Agua, azucarillos y aguardiente*, dirigida por Manuel Fernández Amor (ca. 1934/1936). Fotografía Blanco. AMB Fondo Manuel Fernández Amor. Fotografías.

El año de 1934 fue prolífico en la vida de la Coral Polifónica El Eco⁸⁶⁰. Fueron contratados para actuar en Santiago de Compostela en dos ocasiones: además de la representación de *Katinska*, actuaron en las fiestas del Apóstol; en A Coruña participaron en la inauguración del monumento a Curros Enríquez -en los Jardines de Méndez Núñez- con los coros gallegos Cántigas das Mariñas, De Ruada, Froles e Silveiras, Cántigas da Terra, Follas Novas, Cántigas e Aturuxos y Toxos e Froles⁸⁶¹; y fueron invitados, junto con el coro gallego Follas Novas, a asistir a la semana de promoción de Galicia que se realizaba en la Exposición Colonial celebrada en Oporto⁸⁶².

Con respecto a este último evento, encontramos a El Eco realizando sendos conciertos, los días 23 y 24 de septiembre, en el Teatro Sá da Bandeira y el Palacio de Cristal de dicha exposición⁸⁶³. Allí se intercambiaron presentes con el Orfeón de Oporto, los coruñeses otorgaron la Medalla de la ciudad de A Coruña y los portuenses correspondieron

⁸⁶⁰ La revista *Vida Gallega* publicó una fotografía de un espectáculo en el Teatro Rosalía de Castro donde aparece referenciada la participación de algunos miembros de la Coral Polifónica El Eco. Sin embargo, creemos que se trataría de un error debido a que no hemos podido certificar de qué espectáculo se trataría. *Vida Gallega*. 10-I-1935, p. 14.

⁸⁶¹ *La Voz de Galicia*. 12-VIII-1934, p. 1.

⁸⁶² El motivo de esta contratación lo encontraríamos en el viaje que el Orfeón de Oporto había realizado un año antes a Coruña, a cuya recepción había acudido El Eco. *La Voz de Galicia*. 01-VIII-1933, p. 2.

⁸⁶³ *El Pueblo Gallego*. 28-IX-1934, p. 8.

con una corbata que colocaron en la bandera⁸⁶⁴. Además de esta distinción, la organización de la exposición entregó la medalla al mérito artístico⁸⁶⁵ y el título de cooperador, a propuesta del ministro de colonias portugués y del presidente de la exposición⁸⁶⁶; también la Casa de España los agasajó con otra corbata⁸⁶⁷. Durante este viaje celebraron una cena de confraternidad en la que el Orfeón de Oporto cantó el *Himno regional gallego* y las dos agrupaciones gallegas el *Himno de Portugal*⁸⁶⁸.

En 14 de febrero de 1935 la Coral Polifónica El Eco participó en un concierto conjunto con la Sociedad Filarmónica de A Coruña, dirigida por Alberto Garaizabal (Figura 41). El programa fue el siguiente:

- La Sociedad Filarmónica:
 - *Obertura al estilo italiano* de Franz Schubert.
 - *Rosamunda* de Franz Schubert.
 - *La gruta de Fingal* de Felix Mendelssohn.
 - *Séptima sinfonía. Allegreto* de Ludwig van Beethoven.
 - *Der freyschutz* de Carl María von Weber.
 - *Obertura Egmont* de Ludwig van Beethoven.
- La Coral Polifónica El Eco:
 - *Saludo a lap* de Robert Schumann.
 - *Fado* de Alves Coelho.
 - *El saltiró de la cardina* de Vicenç Bou i Geli.
- De manera conjunta, dirigidos por Garaizabal:
 - *Marcha* de la ópera *Tannhäuser* de Richard Wagner⁸⁶⁹.

Un mes más tarde la Reunión de Artesanos de A Coruña organizó un nuevo homenaje al escritor Curros Enríquez. El Eco se unió a los coros coruñeses Cántigas da Terra y Follas

⁸⁶⁴ Anexos. Fotografías. FAP 41. Corbata entregada por el Orfeón de Oporto (23-IX-1934).

⁸⁶⁵ Anexos. Fotografías. FAP 40. Medalla de plata al Mérito Artístico entregada por la Exposición Colonial de Oporto (23-IX-1934).

⁸⁶⁶ El día 9 de mayo de 1935 el Cónsul de Portugal, Manuel Saragga Leal, entregó a El Eco el título de cooperación a la Exposición Colonial de Oporto. Anexos. Documentos, prensa y correspondencia. 4.10. 1935. Entrega del Diploma de Honor entregado por el Comité de la Exposición Colonial de Portugal. Fotografías. FEE 26. El Cónsul de Portugal, Sr. Saragga Leal entregando la medalla del Mérito Artístico de la Exposición Colonial de Oporto (09-V-1935).

⁸⁶⁷ Anexos. Fotografías. FAP 42. Corbata entregada por la Casa de España de Oporto (23-IX-1934).

⁸⁶⁸ *El Pueblo Gallego*. 27-IX-1934, p. 9.

⁸⁶⁹ Anexos. Documentos, prensa y correspondencia. 4.9. 1935. Crónica del concierto de El Eco con la Sociedad Filarmónica de A Coruña.

Novas para interpretar se nuevo el *Himno regional* de Pondal y Veiga⁸⁷⁰. Al término del acto fueron al cementerio a depositar ramos de flores en las tumbas de Murguía, Pondal, Martínez Salazar, Chané, Pérez Lugín y Tettamancy, entre otros⁸⁷¹.



Figura 41. Concierto de la Sociedad Filarmónica de A Coruña con la Coral Polifónica El Eco (14-II-1935). En el centro los directores, Manuel Fernández Amor y Alberto Garaizabal. *Vida Gallega*. 28-II-1935, p. 35.

Son años de frenética actividad desde la transformación en coral polifónica. Durante el verano de 1935 fueron contratados en Pontedeume, donde realizaron un concierto acompañados por las bandas de Infantería de Marina y Regimiento de Mérida⁸⁷²; y en Compostela participaron en una gala de honor a los Caballeros del Pilar de Zaragoza⁸⁷³. Este último viaje generó ciertas hostilidades con la prensa compostelana.

La polémica surgió en torno a dos cuestiones. En primer lugar, fueron criticados debido a que los gastos ocasionados por el viaje y los emolumentos de la coral eran elevados; pero lo que en mayor medida ofendió a los compostelanos fueron unos panfletos que entregó El Eco durante el concierto -a petición del Ayuntamiento de A Coruña- que promocionaban aquella ciudad. En ellos se podía leer la frase «La Coruña Capital de Galicia». El nombramiento de la capital de Galicia resultaba un tema polémico en aquel momento, debido a que tras la redacción del Estatuto de Autonomía, en 1932, principalmente A Coruña y Santiago reclamaban para sí este nombramiento, el cual se encontraba pendiente de referéndum⁸⁷⁴. Tras una serie de cartas cruzadas en los diarios de una y otra ciudad, se puso

⁸⁷⁰ Anexos. Fotografías. FEE 25. Homenaje a Curros Enríquez organizado por la Reunión de Artesanos de A Coruña (17-III-1935).

⁸⁷¹ *La Voz de Galicia*. 19-III-1935, p. 1.

⁸⁷² *La Voz de Galicia*. 14-VII-1935, p. 10.

⁸⁷³ *La Voz de Galicia*. 28-VII-1935, p. 6.

⁸⁷⁴ Vid. PEREIRA MARTÍNEZ, Carlos. «A oposición ó Estatuto de Autonomía de Galicia na Coruña da Segunda República: a agrupación A la tercera República», en *Anuario Brigantino*. 1997, nº 20, 1997, pp. 149-192.

fin al altercado con unas disculpas públicas por parte de los coruñeses, confirmando que no había intención de ofender⁸⁷⁵.

Opereta		
Título		Año
<i>La viuda alegre</i>		1905
Autor música		Autor texto
Franz Lehár		Victor León y Leo Stein
Interpretaciones		
Fecha	Ciudad	Escenario
1936/02/05	A Coruña	Teatro Rosalía de Castro
Producción		
Dirección musical	Dirección artística	Escenografía
Manuel Fernández Amor	-	-

Tabla 24. Cartel principal de la opereta *La viuda alegre*. Anexos. Documentos, prensa y correspondencia. 4.12.1. «Anoche en el Linares. Los festivales de El Eco».

Tras estos viajes, de nuevo se centran en la producción de espectáculos de teatro lírico. Para completar las filas de la coral realizaron una campaña de captación de coralistas⁸⁷⁶. El 5 de febrero de 1936 en el Teatro Linares Rivas⁸⁷⁷ y, acompañados por los músicos de la Sociedad Filarmónica de A Coruña, reponen *Agua, azucarillos y aguardiente*, a la que añaden la opereta *La viuda alegre* de Franz Lehár (Tabla 24).

4.3. La Guerra Civil y la posguerra (1936-1940)

Desde la segunda mitad del siglo XIX A Coruña se había consolidado en base a una modernización política y social con una masa obrera muy organizada⁸⁷⁸. La ciudad era sede de la Capitanía General del Gobierno Civil, por lo tanto, desde el mismo momento de inicio de la Guerra Civil, se convertiría en un objetivo prioritario mantener el dominio y el control sobre ella. Pero como había sido un importante feudo y símbolo del republicanismo en Galicia, los golpistas se vieron obligados a implicar a muchos de esos sectores republicanos,

⁸⁷⁵ Anexos. Documentos, prensa y correspondencia. 4.11. 1935. Polémica con la prensa compostelana.

⁸⁷⁶ *La Voz de Galicia*. 22-IX-1935, p. 2.

⁸⁷⁷ Anexos. Programas de conciertos y veladas. PCV 12. Concierto realizado en el Teatro Linares Rivas de A Coruña (05-II-1936). En 1936 iniciaron los ensayos de *El huésped del sevillano* de Jacinto Guerrero, aunque no llegaría a estrenarse. *La Voz de Galicia*. 12-IV-1936, p. 2.

⁸⁷⁸ GRANDÍO SEOANE, Emilio. «A Coruña, o puntal roto da república», en GRANDÍO SEOANE, Emilio (coord.). *Anos de odio. Golpe, represión e Guerra Civil na provincia da Coruña (1936-1939)*. Deputación da Coruña, A Coruña, 2007, p. 20.

debido a que sin ellos la ciudad se vería abocada a una complicada situación de inestabilidad⁸⁷⁹.

Realizando un superficial seguimiento a *La Voz de Galicia*, se intuye perfectamente este prematuro control. Tras el alzamiento militar, el día 24 de julio, la redacción publicaba un alarmista artículo en los términos de «trágico episodio nacional» y alentaba a mantener la República⁸⁸⁰. Un día más tarde la posición editorial era otra, aparecía en portada una fotografía de Franco y lo señalaban como héroe nacional⁸⁸¹. Este cambio se produce por la destitución del director Alejandro Barreiro Noya, que ostentaba el cargo desde 1914⁸⁸².

En septiembre de 1936, tras pasar el verano sin actividad alguna, la Coral Polifónica El Eco realiza un llamamiento a los coralistas para regresar a la normalidad y retoma los ensayos⁸⁸³. Precisamente el espíritu filantrópico que poseía El Eco desde su origen fue el motivo para que iniciaran una larga campaña de conciertos, que tenían el fin de recaudar fondos que sirvieran como suscripción a la causa nacional⁸⁸⁴. Hemos contabilizado diecisiete conciertos de este tipo durante el período que dura la Guerra Civil.

En diciembre de 1936 optan por la reposición de *La geisha*, debido a que era una obra que tenían ya en repertorio. Realizaron cinco representaciones en A Coruña, Santiago, Pontevedra y Vigo.

Con más tiempo iniciaron los preparativos de *La verbena de la Paloma* de Tomás Bretón (Tabla 25) y *El último romántico* de Reveriano Soutullo y Juan Vert (Tabla 26). Con esta producción se estrenaron en un homenaje a Portugal organizado por la Milicia Nacional el 16 de marzo de 1937 en el Teatro Rosalía de Castro, donde participaron también las bandas de música de Requetés y de Falange. Pilar Franco presidía la velada desde el palco, junto al cónsul de Portugal, entre otras personalidades. Al término del concierto cantaron el *Himno Nacional* portugués⁸⁸⁵.

⁸⁷⁹ *Ibid.*, pp. 116-124.

⁸⁸⁰ *La Voz de Galicia*. 24-VII-1936, p. 1.

⁸⁸¹ *La Voz de Galicia*. 25-VII-1936, p. 1.

⁸⁸² FERNÁNDEZ SANTANDER, Carlos. *La Guerra Civil en Galicia*. La Voz de Galicia, A Coruña, 1988, p. 107.

⁸⁸³ *La Voz de Galicia*. 30-IX-1936, p. 2.

⁸⁸⁴ En un primer momento el dinero recaudado en estas representaciones serviría para proyectar un monumento a Franco en Ferrol. *El Correo Gallego*. 03-X-1936, p. 1. Otras sociedades realizaron este tipo de conciertos altruísticamente: la Orquesta Filarmónica de Vigo, la Orquesta Filarmónica coruñesa o los pianistas Teresa Parada y Cubiles. *El Pueblo Gallego*. 06-I-1937, p. 2. *El Pueblo Gallego*. 09-X-1936, p. 2. *El Pueblo Gallego*. 26-I-1938, p. 3. *La Voz de Galicia*. 09-X-1936, p. 2. *Vida Gallega*. 30-XI-1937, p. 10. *La Voz de Galicia*. 18-III-1938, p. 7.

⁸⁸⁵ *La Voz de Galicia*. 17-III-1937, p. 1.

Zarzuela		
Título	Año	
<i>La verbena de la Paloma</i>	1894	
Autor música	Autor texto	
Tomás Bretón	Ricardo de la Vega	
Interpretaciones		
Fecha	Ciudad	Escenario
1937/03/16	A Coruña	Teatro Rosalía de Castro
1937/05/05		
1938/12/16		
1937/05/ca. 29	Lugo	Círculo de las Artes
1937/11/19	Santiago de Compostela	Teatro Principal
Producción		
Dirección musical	Dirección artística	Escenografía
Manuel Fernández Amor	-	-
Personajes		Cantantes
Don Hilarión		Juan José Villar Sixto
Don Sebastián		José Balboa
Julián		Jesús Arias
Tabernero		Carlos Soliguac
Seña Rita		Lucita Mozo
Tía Antonia		Chelo P. Pombo
La Cantaora		Mari Teri Avrión
Susana		Purita Carrero
Casta		Isabel Mariñas
Otros personajes		Alicia Puente, Chuli Estrada, Piruca Bahamonde, Pilar Rouco, Lolita Sánchez, María Cristina Rodríguez, Luisa R. Rouco, Luisita Mariñas.

Tabla 25. Cartel principal de la zarzuela *La verbena de la Paloma*. Anexos. Documentos, prensa y correspondencia. 4.13.4. «Un festival de arte. La Verbena de la Paloma en el Rosalía».

Zarzuela		
Título	Año	
<i>El último romántico</i>	1928	
Autor música	Autor texto	
Reveriano Soutullo y Juan Vert	José Tellaeché	
Interpretaciones		
Fecha	Ciudad	Escenario
1937/03/16	A Coruña	Teatro Rosalía de Castro
Producción		
Dirección musical	Dirección artística	Escenografía
Manuel Fernández Amor	-	-

Tabla 26. Cartel principal de la zarzuela *El último romántico*. *La Voz de Galicia*. 17-III-1937, p. 1.

En estos viajes, ante la imposibilidad de trasladar la orquesta completa y para abaratar costes, las obras se interpretan en versión para piano, acompañados de Ricardo Morales⁸⁸⁶. De esta manera viajaron a Lugo, Santiago de Compostela y Zamora. En los sucesivos conciertos sustituyeron *El último romántico* por *La geisha*.

El 11 de enero de 1938 Manuel Fernández Amor fue destinado al Regimiento de Infantería Galicia nº 19, permaneciendo de guarnición entre Huesca y Lleida⁸⁸⁷. De forma provisional fue sustituido en el cargo por Ricardo Morales⁸⁸⁸. Debido a ello, la sociedad decidió organizar un espectáculo musical con menor presencia coral, en la línea de las revistas de variedades. Realizaron dos obras tituladas *Campamento zúngaro* y *Sinfonía trasatlántica*, dirigidas artísticamente por José Balboa y como escenógrafo Ramón Torrado.

Función lírico-teatral		
Título		Año
<i>Campamento zúngaro</i>		1938
Autor música		Autor texto
-		Tomás Ares
Interpretaciones		
Fecha	Ciudad	Escenario
1938/05/24	A Coruña	Teatro Rosalía de Castro
1938/08/19		
1938/06/29	Vigo	Teatro García Barbón
Producción		
Dirección musical	Dirección artística	Escenografía
Ricardo Morales	José Balboa	Ramón Torrado
Cantantes		Cuerpo de baile
Purita Rey, Jesús Arias, Chelo Pombo, Gelo Valdés y Laurita Sánchez.		Falita Roel, Virucha Lago, Isabel Roel, Chicha Insua, Carmela Arnand, Chola Morales, María Luisa Calviño, Luisita R. Rouco, Paruca Baamonde, Lila Valcárcel, Lolita Sánchez, Marisa del Carmen Panise, Herminia Seoane y Mercedes P. Cancio.

Tabla 27. Cartel principal de la función lírico-teatral *Campamento zúngaro*. Anexos. Documentos, prensa y correspondencia. 4.13.6. «Un magnífico festival de arte ofreció El Eco. A beneficio del S.E.U.».

⁸⁸⁶ *La Voz de Galicia*. 19-XI-1937, p. 2.

⁸⁸⁷ AMGS Hoja de servicios y filiación. Manuel Fernández Amor.

⁸⁸⁸ Ricardo Morales García († A Coruña, 1963) estudió piano en el Conservatorio Nacional de Madrid. Fue profesor de piano en la Escuela de Artes y Oficios de A Coruña, vicepresidente de la sociedad de músicos profesionales La Lira y formó parte de la junta directiva de la Asociación de profesores de orquesta de A Coruña. Además, fue nombrado académico numerario de la Real Academia de Bellas Artes Nosa Señora do Rosario. *La Voz de Galicia*. 05-X-1930, p. 1. *La Voz de Galicia*. 20-I-1931, p. 7. *El Eco de Santiago*. 08-VIII-1938, p. 2. *La Noche*. 27-III-1948, p. 2. *La Voz de Galicia*. 03-XII-1957, p. 2. *La Voz de Galicia*. 03-III-1963, p. 15.

Campamento zúngaro es una escenificación de música húngara con números musicales y corales, inspirada en la escena final de la película *Caravan* de Erik Charell (1934). La compañía se encontraba compuesta por veinticinco músicos, veintidós bailarinas y el coro⁸⁸⁹. En el fragmento final utilizaban las *Danzas húngaras* de J. Brahms⁸⁹⁰ (Tabla 27).

Función lírico-teatral		
Título		Año
<i>Sinfonía trasatlántica</i>		1938
Autor música		Autor texto
-		-
Interpretaciones		
Fecha	Ciudad	Escenario
1938/05/24	A Coruña	Teatro Rosalía de Castro
1938/08/19		
1938/06/29	Vigo	Teatro García Barbón
Producción		
Dirección musical	Dirección artística	Escenografía
Ricardo Morales	José Balboa	Ramón Torrado
Cantantes		Cuerpo de baile
-		Laura Sáñez, Carmela Arnaud, Chicha Insua, Maruja Arnau, Geñi Valdés, Cirucha Lago, Mercedes P. Cancio, Isabel Roel, José Sánchez y Carlos Agilda

Tabla 28. Cartel principal de la función lírico-teatral *Sinfonía trasatlántica*. Anexos. Documentos, prensa y correspondencia. 4.13.6. «Un magnífico festival de arte ofreció El Eco. A beneficio del S.E.U.».

Sinfonía trasatlántica es una obra lírico-cómica en forma de *sketch*, presentada por Jaime Camino y que se situaba a bordo de un barco. Se iniciaba con un monólogo realizado por el cómico Tomás Ares, conocido como *Xan das Bolas*; y, tras él, una orquesta de jazz de unos cincuenta músicos denominada Radio-Eco, acompañaba al cuerpo de baile y al coro⁸⁹¹ (Tabla 28).

El último de estos conciertos se celebró el 16 de diciembre de 1938 en el Teatro Rosalía de Castro de A Coruña. Interpretaron la zarzuela *La verbena de la Paloma* de Tomás Bretón, dirigida por Ricardo Morales⁸⁹².

⁸⁸⁹ *La Voz de Galicia*. 19-V-1938, p. 2.

⁸⁹⁰ *La Voz de Galicia*. 25-V-1938, p. 2.

⁸⁹¹ Anexos. Fotografías. FEE 28. Fotografía de la representación del fox *Queremos bailar*, perteneciente al cuadro *Sinfonía trasatlántica* (ca. 24/25-V-1938). *La Voz de Galicia*. 26-IV-1938, p. 2.

⁸⁹² Anexos. Fotografías. FEE 29. Fotografía de la representación de *La verbena de la Paloma* (16-XII-1938).

Tras el fin de la Guerra Civil, en abril de 1939, en Madrid se celebró una fiesta para conmemorar la victoria. Como representación de la región gallega asistirían el Orfeón Unión Orensana, la Asociación Artística de Pontevedra, el coro gallego Toxos e Froles de Ferrol y El Eco⁸⁹³. Sin embargo, Fernández Amor todavía no había regresado todavía a Coruña, con lo cual se vieron obligados a suspender el viaje. Es más, durante todo el año no encontramos actividad musical alguna.

La reaparición de El Eco se produjo el 20 de mayo de 1940, día en que la sociedad organizó un funeral por los fallecidos durante la guerra. El Eco interpretó la *Misa segunda pontifical* de Lorenzo Perosi, dirigida por el sacerdote y exdirector de la sociedad Eugenio Barrero Muñoz. El acto estuvo presidido por el gobernador civil, representantes del Ayuntamiento de A Coruña, del Ejército y de Falange, entre otros⁸⁹⁴.

Desde su constitución, El Eco se había mantenido económicamente independiente de cualquier otra sociedad o institución. A pesar de ello, a lo largo de todos estos años hemos constatado en diversas ocasiones que había buscado una serie de apoyos que de manera constante contribuyeran a su sostenibilidad. Además, en los momentos más complicados en los que la sociedad se encontraba al borde de la disolución, surgían voces por parte de algunos sectores de la sociedad coruñesa que reclamaban esta ayuda. Pues bien, tras el fin de la contienda militar, el presidente, Jesús Molina y Paz, envió una carta al gobernador civil, Emilio de Aspe, solicitando la inclusión de la coral en la lista de sociedades subvencionadas por el Ministerio de Educación Nacional⁸⁹⁵. A finales de 1940 este organismo ingresaba 5.000 ptas. en sus cuentas⁸⁹⁶. Pero no solo esto, el 6 de junio de ese mismo año la Sociedad Coral Polifónica El Eco fue nombrada Órgano Oficial del Ayuntamiento de A Coruña⁸⁹⁷, estableciendo un convenio que aportaba recursos económicos a la agrupación. Todo esto cambia el funcionamiento general de la coral y establece el final de la época en que El Eco dejó de ser una institución independiente y autosuficiente económicamente.

⁸⁹³ *El Pueblo Gallego*. 29-IV-1939, p. 2.

⁸⁹⁴ *La Voz de Galicia*. 21-V-1940, p. 2.

⁸⁹⁵ Anexos. Libro de actas. Acta de sesión, 26-XI-1940.

⁸⁹⁶ *La Voz de Galicia*. 19-XII-1940, p. 2.

⁸⁹⁷ Anexos. Libro de actas. Acta de sesión, 26-XI-1940. Fotografías. FAP 44. Corbata entregada por el Ayuntamiento de A Coruña que concede el título de Órgano Oficial del Ayuntamiento (06-VI-1940).

4.4. La organización

4.4.1. La junta directiva

Junta Directiva	1923-1924 ⁸⁹⁸	1925 ⁸⁹⁹	1926 ⁹⁰⁰	1927 ⁹⁰¹	1928 ⁹⁰²
Presidente		Luis Núñez Mosquera	Luis Núñez Mosquera	Luis Cornide Quiroga	Julio Zaragüeta y Urquiola
Vicepresidente	Luis Núñez Mosquera	Gerardo Bogueiro	Antonio Campelo	Luis Núñez Mosquera	Luis Núñez
Tesorero	Gerardo Bogueiro	Manuel Pérez	José Rama	Antonio Busto Sardina	Andrés Núñez
Contador	Manuel Pérez	Francisco Rodríguez Iglesias	Fernando López	Santiago Millán Soria	Jesús Arias
Secretario	Manuel Rilo Carro	José López Bermúdez	Vicente Esparza	Jesualdo Rodríguez Linares	Fernando Navarrete
Vicesecretario	Francisco Martínez	Fernando López Arias	Francisco Martínez	Gilberto Barrero Muñoz	José Quintas
Depositario de alhajas	Ernesto Villaronte	Antonio Campelo	Gerardo Bogueiro Fernández	Gerardo Bogueiro Fernández	Gerardo Bogueiro
Vocales	Santiago Millán Soria, Alfredo Sánchez, Ramón Gayoso, Cayetano Vila, José Pérez Choza, Enrique Álvarez, Manuel Sánchez Yáñez y José Dopico Carro	Bruno Alonso y Manuel Barral	Jesús Travieso, Santiago Millán	Eduardo Rodríguez-Losada y José Sánchez Mosquera	Antonio Allones y José Sánchez Mosquera

Tabla 29. Composición de la junta directiva entre los años 1923-1928.

A continuación concretaremos la manera en que quedaron establecidos los órganos de gobierno de El Eco durante esta época.

- En agosto de 1923, tras la primera reunión para designar una junta directiva, los asistentes decidieron dejar vacante el puesto de presidente hasta encontrar a una persona relevante⁹⁰³. En diciembre de 1924 es nombrado presidente Luis Núñez

⁸⁹⁸ Anexos. Libro de actas. Acta de sesión, 10-VIII-1923.

⁸⁹⁹ Anexos. Libro de actas. Junta General Ordinaria, 15-II-1924.

⁹⁰⁰ Anexos. Libro de actas. Junta General Ordinaria, 26-II-1926.

⁹⁰¹ Anexos. Libro de actas. Junta de Gobierno, 20-XII-1926.

⁹⁰² Anexos. Libro de actas. Junta de Gobierno, 01-II-1928.

⁹⁰³ Anexos. Libro de actas. Acta de sesión, 10-VIII-1923.

Mosquera, que venía desempeñado dichas funciones desde su cargo de vicepresidente. Además, fue reelegido en 1926. Núñez Mosquera figuraba en las filas de El Eco como coralista⁹⁰⁴, también formaba parte de la directiva de Nuevo Club⁹⁰⁵ y había sido secretario de la Asociación de la prensa de A Coruña⁹⁰⁶. Profesionalmente era redactor de *El Noroeste*⁹⁰⁷.

- En diciembre de 1926 fue nombrado presidente de la sociedad Luis Cornide Quiroga (Figura 42). Cornide era abogado, labor que desempeñó prácticamente durante toda su vida en A Coruña; también fue secretario de la Sala de la Audiencia de A Coruña, presidente de las Fábricas Coruñesas de Gas y Electricidad, consejero de la Sociedad General Gallega de Electricidad, representante de la Región Noroeste en la Cámara Oficial de Productores y Distribuidores de Electricidad, colaborador de *La Voz de Galicia*, miembro de la Real Academia Galega y el primer presidente del Real Club Deportivo de A Coruña⁹⁰⁸. Políticamente perteneció al sector republicano de derecha, incluso fue diputado en el Congreso durante las legislaturas de 1931-1933 y 1936-1939.



Figura 42. Luis Cornide Quiroga (s.f.). AIRA, María J. «La promotora de Ciudad Jardín», en línea: www.laopinioncoruna.es, 31-V-2009 [última consulta, 26-I-2020].

- Julio Zaragüeta y Urquina era Teniente Coronel de Ingenieros del Ejército, Jefe de Automóviles del Ejército del Norte⁹⁰⁹ y dirigió la junta directiva del Patronato de la

⁹⁰⁴ *La Voz de Galicia*. 26-X-1943, p. 7.

⁹⁰⁵ *El Ideal Gallego*. 14-XI-1924, p. 1.

⁹⁰⁶ *La Voz de Galicia*. 14-I-1916, p. 2.

⁹⁰⁷ *El Progreso*. 26-VIII-1916, p. 3.

⁹⁰⁸ AIRA, María J. «La promotora de la Ciudad Jardín»...

⁹⁰⁹ *La Voz de Galicia*. 17-IV-1937, p. 4.

Caridad⁹¹⁰; y desempeñó el cargo de presidencia de El Eco entre 1928-1929. Julio Zaragüeta encomendó la organización y catalogación de los fondos musicales de la sociedad al vicesecretario José Quintas⁹¹¹.

Junta Directiva	1929 ⁹¹²		Junta de Gobierno	1931 ⁹¹³		1932-1933-1934 ⁹¹⁴
	Sección Masculina	Sección Femenina		Sección Masculina	Sección Femenina	Junta de Gobierno
Presidente	Julio Zaragüeta y Urquiola	María Luisa Durán Marquina	Manuel López Vázquez	Luis Núñez Mosquera	María Luisa Durán Marquina	Manuel López Vázquez
Vicepresidente	Luis Núñez Mosquera	María Fraga	Luis Núñez Mosquera	Víctor López	María Fraga	
Tesorero	Luis de Vicente		Víctor Pardo			
Contador	Víctor López		Antonio Moscoso			
Secretario	Edilberto Suárez Pedreira		Edilberto Suárez Pedreira			
Vicesecretario	José Quintas Pena		Rogelio Iglesias			
Depositario de alhajas	Gerardo Bugeiro		Dolores Pardo			
Vocales	Mariano Izquierdo y Vivas, Antonio Allones, Antonio de Vicente, Aquilino G. Alonso, Fernando Navarrete y Francisco Souza.	Aurora F. Portal Fradejas y Luz Mareo Pérez.	Manuel Miranda Núñez, Manuel Villar Pellit, Eduardo Méndez Gil Brandón, Gerardo Bugeiro	Fernando Durantez y José Balboa	Amparo Fraga y María Mosquera	
Archivero			Vicente Cobas y José Quintas Pena			

⁹¹⁰ *La Voz de Galicia*. 11-II-1923, p. 1.

⁹¹¹ En el archivo musical de la Coral Polifónica El Eco se conservan sesenta y ocho partituras con el registro de José Quintas. *Vid.* Anexos. Catálogo del archivo musical de la Sociedad Coral Polifónica El Eco. Fondo histórico.

⁹¹² Anexos. Libros de actas. Junta General Ordinaria, 22-I-1929. Junta General Extraordinaria, 03-V-1929. En octubre de 1929 fueron sustituidos los cargos de presidente, por José Búa Carou; en el de vocal de la sección masculina, Manuel Miranda en sustitución de Francisco Souza; y, como vocal de la sección femenina, Sara Delgado y Amparo Fraga, en lugar de Luz Mareo Pérez. Anexos. Libros de actas. Junta General Extraordinaria, 26-X-1929.

⁹¹³ Anexos. Libros de actas. Junta General Extraordinaria, 27-VII-1931.

⁹¹⁴ *La Voz de Galicia*. 26-I-1935, p. 2.

Junta Directiva	1935 ⁹¹⁵	1936	1937 ⁹¹⁶	1938-1939 ⁹¹⁷	1940 ⁹¹⁸	
	Junta de Gobierno	Junta de Gobierno	Junta de Gobierno	Junta de Gobierno	Junta de Gobierno	Sección Femenina
Presidente	Manuel Villar Pellit	Manuel Villar Pellit	Manuel Villar Pellit	Manuel Villar Pellit	Jesús Molina y Paz	M ^a Luisa Durán Marquina
Vicepresidente	Emilio García del Pino		Emilio García del Pino		José Balboa	Sara Otero
Tesorero	Benito Gómez		Antonio Moscoso Casariego		Antonio Moscoso Casariego	
Contador	Antonio Moscoso		Benito González Domínguez		Manuel Sánchez	
Secretario	José Balboa		José Balboa		Manuel Mejuto Iglesias	
Vicesecretario	Rogelio Iglesias		Rogelio Iglesias		Víctor López	
Depositario de alhajas					Luis Arias Andreu	
Vocales	Manuel Miranda Núñez, Manuel Mejuto Iglesias, Eduardo Méndez, Gil Brandón, Luis Núñez Mosquera y Gerardo Bugueiro.		Manuel Miranda Núñez, Eduardo Méndez Gil Brandón, Manuel Mejuto, Galo Fernández y Benito Vázquez		Manuel Villar Pellit, Enrique de Orbe, Venancio Deus, Luís Mayor Moreno, Luis Núñez Mosquera, Carlos Solignac	María Fraga Irure y Rosario Alonso
Archivero	Edilberto Suárez		Edilberto Suárez		Edilberto Suárez	

Tabla 30. Composición de la junta directiva entre los años 1929-1940.

En febrero de 1929 se produjo la transformación de El Eco en coral polifónica. En ese momento se inició la redacción de un nuevo reglamento, proceso que concluyó el 16 de julio de 1931 con su aprobación por parte del gobernador civil⁹¹⁹. Esta nueva carta establecía en su artículo segundo que la sociedad quedaría constituida por cuatro categorías de socios: de número, protectores, honorarios y de mérito. La junta acordó realizar unos carnés identificativos para los socios⁹²⁰.

⁹¹⁵ *La Voz de Galicia*. 22-II-1935, p. 1.

⁹¹⁶ *La Voz de Galicia*. 09-VII-1937, p. 2.

⁹¹⁷ Anexos. Libro de actas. Junta General Extraordinaria, 13-IV-1940.

⁹¹⁸ Anexos. Libro de actas. Junta General Ordinaria, 13-IV-1940. Junta General Extraordinaria, 11 [sic]-IV-1940.

⁹¹⁹ Anexos. Reglamentos de gobierno interno de la Sociedad El Eco. 1931-07-16. Reglamento de la Sociedad Coral Coruñesa «El Eco» de La Coruña.

⁹²⁰ Anexos. Libro de actas. Acta de Sesión, 13-III-1930. Documentos. OEE 5. Carné identificativo de la Coral Coruñesa Orfeón El Eco (01-XII-1936).

El coro estaría formado por dos secciones: masculina y femenina, cada una con sus respectivas juntas directivas y que estarían integradas por un presidente, un vicepresidente, un secretario y dos vocales. Las funciones de estas secciones eran informar a la junta de gobierno acerca de las administraciones de los orfeonistas, recibir sus quejas, reclamaciones o peticiones y representarlas en la junta de gobierno. Esta última se establecía de la siguiente manera: los cargos de presidente, tesorero, contador, archivero primero y vocales primero y cuarto, recaerían en socios protectores; vicepresidente primero, secretario primero y segundo y archivero segundo, en integrantes de la sección masculina; y vicepresidente segundo, depositario de alhajas y vocales segundo y tercero, de la sección femenina. La renovación de los cargos se produciría de manera bianual. Una de las cuestiones más relevantes de este nuevo reglamento era el establecimiento de una comisión técnica encargada de elegir obras para el repertorio, formada por el director y por los dos archiveros.

Para que la sociedad fuera estable y con futuro, trataron de instaurar una academia musical⁹²¹, donde se impartirían clases de armonía, composición, contrapunto, violín, piano y violonchelo⁹²²; y también organizar una rondalla y una sección de declamación⁹²³. Todo ello parece que se quedaría solo en un mero propósito.

- En pleno proceso de conversión a coro mixto, en octubre de 1929 fue nombrado presidente José Búa Carou, quien realizó el proceso de redacción y aprobación del reglamento⁹²⁴. Búa Carou compaginaba la presidencia de El Eco con la del Circo de Artesanos⁹²⁵, era teniente coronel médico de sanidad militar y poseía una clínica en la calle Riego de Agua. Había desempeñado cargos políticos como miembro de la Diputación Provincial de A Coruña y como candidato a la alcaldía por Izquierda Republicana en las elecciones de 1936⁹²⁶. También intervino en el comité que originaría el Estatuto de Autonomía de Galicia⁹²⁷.

- La primera presidenta de la sección femenina de la Coral Polifónica El Eco fue María Luisa Durán Marquina⁹²⁸. Se había formado musicalmente como soprano y la encontramos participando en múltiples funciones líricas en A Coruña. También dirigió

⁹²¹ Libro de actas. Acta de sesión, 08-V-1929. A pesar de la insistencia de Rebollo por establecer clases musicales, la directiva justifica la falta de espacio como principal escollo. Libro de actas. Acta de Sesión, 16-I-1930.

⁹²² Anexos. Libro de actas. Junta General, 23-II-1929.

⁹²³ *La Voz de Galicia*. 14-VIII-1923, p. 2.

⁹²⁴ Anexos. Libro de actas. Junta General Extraordinaria, 12-VI-1931.

⁹²⁵ *La Voz de Galicia*. 18-XII-1928, p. 1.

⁹²⁶ *La Voz de Galicia*. 04-IV-1936, p. 7.

⁹²⁷ PEREIRA MARTÍNEZ, Carlos. «A oposición ó Estatuto de Autonomía de Galicia...», p. 154.

⁹²⁸ Todavía en 1943 seguía desempeñando este cargo. ARG Gobierno Civil. Secretaría. Coral Orfeón Coruñés «El Eco». Año 1906. Junta directiva, 12-III-1943.

un cuadro de declamación con fines benéficos⁹²⁹. Políticamente militaba en el sector católico de derecha (Figura 43).



Figura 43. Mitin político donde actuó como oradora María Luisa Durán Marquina (1932). *La Voz de Galicia*. 28-VI-1932, p. 2.

- En julio de 1931, Búa Carou salió para Madrid para asistir a un congreso del Partido Republicano; tras este viaje ya no regresa como presidente a El Eco⁹³⁰. Se convocó una junta general extraordinaria para designar una nueva directiva en la que salieron elegidos Luis Núñez Mosquera y María Luisa Durán Marquina, para presidir la junta de hombres y de mujeres respectivamente; y Manuel López Vázquez para la junta de gobierno⁹³¹. López Vázquez era un importante activo en la vida coruñesa, impulsor de numerosas agrupaciones locales como la Liga de Amigos, el cuadro artístico del Patronato de la Caridad o la sociedad La Primera Coruñesa. Profesionalmente desempeñó un cargo público en la Jefatura de Obras Públicas, destacó por ser uno de los artífices de Ciudad Jardín, junto con Luis Cornide⁹³². Ostentó el cargo de presidente de El Eco hasta su fallecimiento, acaecido en enero de 1935.

- Tras el óbito de López Vázquez, la presidencia recayó en Manuel Villar Pellit, un médico odontólogo que poseía una consulta en la Plaza de Lugo⁹³³. Tanto él, como su

⁹²⁹ *La Voz de Galicia*. 08-VI-1928, p. 1. María Luisa Durán Marquina contrajo matrimonio con el poeta Julio Rodríguez Yordi. *La Voz de Galicia*. 13-VIII-1924, p. 1.

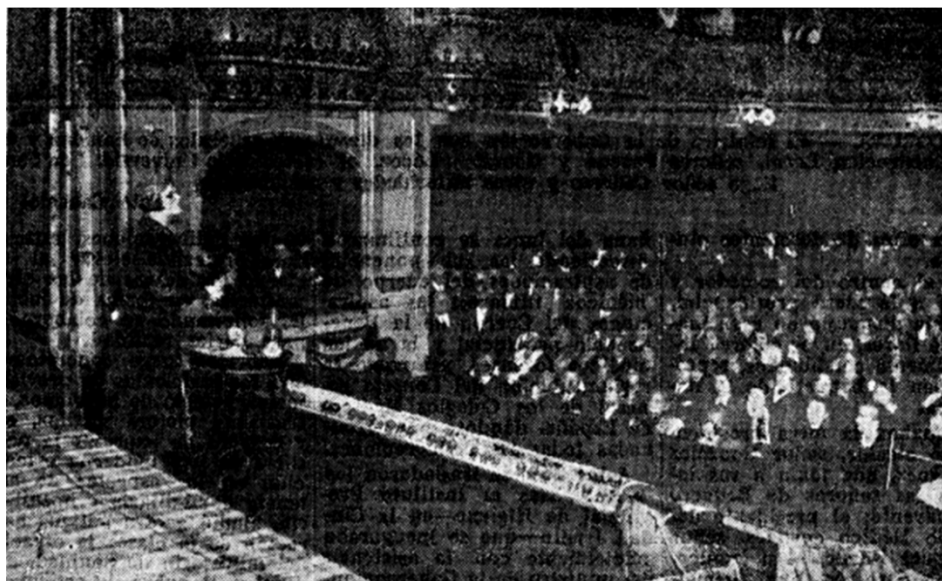
⁹³⁰ *La Voz de Galicia*. 25-VII-1931, p. 6.

⁹³¹ Anexos. Libro de actas. Junta General Extraordinaria, 27-VII-1931.

⁹³² *La Voz de Galicia*. 26-I-1935, p. 2.

⁹³³ *La Voz de Galicia*. 03-II-1922, p. 4.

esposa María Mosquera formaban parte de la sección coral de El Eco⁹³⁴. Su presidencia duró prácticamente todo el período de la Guerra Civil⁹³⁵.

- El último presidente de esta época fue Jesús Molina y Paz. Era funcionario del estado, abogado y magistrado suplente; y desempeñó numerosos puestos en organismos oficiales y sociedades de diversa índole: fiscal de Vivienda, secretario de la Junta de Menores⁹³⁶ y teniente alcalde de A Coruña en 1935⁹³⁷.

En los años previos al estallido de la Guerra Civil la sociedad se encontraba conformada por personas de diversas corrientes ideológicas, además, el artículo sexto del reglamento de 1931 estipulaba que la sociedad no poseía significación política alguna⁹³⁸. Lo cierto es que, desde la aprobación de esta carta, a excepción de Manuel López Vázquez, el resto de los presidentes estuvieron adscritos a algún partido político. Al inicio de la contienda se encontraba en la presidencia Manuel Villar Pellit, que había pertenecido al Partido Republicano Radical, mostrando una ideología de izquierdas en el pasado, aunque en agosto de 1936 se incorporó a la Milicia Nacional⁹³⁹. Otros integrantes de El Eco se mostraron afectos al movimiento, como José Balboa, Aurora Portal Fradejas, Sara Otero, María Fraga Irure o María Luisa Durán Marquina⁹⁴⁰. Por otro lado, el director, Manuel Fernández Amor desde joven había estado ligado al movimiento regeneracionista de As Irmandades da Fala, como señala Xoán M. Carreira⁹⁴¹, sin embargo, en este momento, sus obligaciones militares lo obligaban a mantenerse a favor del ejército⁹⁴².

⁹³⁴ *La Voz de Galicia*. 20-II-1934, p. 2. *La Voz de Galicia*. 09-VIII-1931, p. 7.

⁹³⁵ En julio de 1937 fue sustituido por Juan José Villar Sixto, también médico odontólogo y coralista de El Eco. Pero tan solo por unos días, de nuevo regresó al cargo Villar Pellit, y lo conservó hasta abril de 1940. *La Voz de Galicia*. 28-VII-1928, p. 6.

⁹³⁶ *La Voz de Galicia*. 22-VIII-1935, p. 7.

⁹³⁷ *La Voz de Galicia*. 06-XII-1968, p. 6.

⁹³⁸ Anexos. Reglamentos de gobierno interno de la Sociedad El Eco. 1931-07-16. Reglamento de la Sociedad Coral Coruñesa «El Eco» de La Coruña.

⁹³⁹ ARG Gobierno Civil. Secretaría. Coral Orfeón Coruñés «El Eco». Año 1906. Hoja de información. Comisaría de Investigación y Vigilancia de La Coruña. Informe de Servicio Nacional de Información e investigación de F.E.T. y de las J.O.N.S. José Quintas Pena, que había sido vicesecretario de la coral, fue dirigente del Partido Socialista y falleció por la represión franquista. LAMELA, Luis. *A Coruña, 1936. Memoria convulsa de una represión*. Edicións do Castro, Sada, 2002, p. 135.

⁹⁴⁰ ARG Gobierno Civil. Secretaría. Coral Orfeón Coruñés «El Eco». Año 1906. Hoja de información. Comisaría de Investigación y Vigilancia de La Coruña.

⁹⁴¹ CARREIRA, Xoán M. «Fernández Amor, Manuel», en CASARES RODICIO, Emilio (dir. y coord.). *Diccionario de la música española e hispanoamericana...*, vol. V, p. 50.

⁹⁴² Manuel Fernández Amor contribuía con 1 pta. al Auxilio de Invierno en calidad de socio mensual, una sociedad que se encargaba de crear comedores, guarderías, concinas, etc., en poblaciones liberadas por el frente nacional. *El Pueblo Gallego*. 05-V-1937, p. 4. *El Compostelano*. 21-VII-1938, p. 2.

4.4.2. Los coralistas

La incorporación de una sección femenina a partir de 1927 proporcionaba una doble respuesta a las necesidades de la coral. Por un lado, la modernización y actualización del repertorio, que integraba una mayor riqueza tímbrica; y por otro respondía a la problemática de la baja asistencia a los ensayos que la junta directiva denunciaba constantemente. En 1925 la junta general aprueba la imposición de correctivos por faltas injustificadas⁹⁴³. Esto no parece solucionar el problema⁹⁴⁴, con lo cual se ven obligados a expulsar a diversos miembros de la coral⁹⁴⁵. A estas bajas debemos añadir que algunos socios comenzaban a acumular recibos pendientes de cobro, por ello amnistían a los deudores y establecen el pago voluntario de la cuota⁹⁴⁶. Con la inclusión del sector femenino el número de coralistas aumenta significativamente. En la siguiente tabla se observa esta evolución entre los años 1927 y 1931⁹⁴⁷.



Gráfico 17. Evolución de los coralistas entre 1927-1931.

La evolución de las voces masculinas y femeninas experimenta un repunte con la llegada de Modesto Rebollo. En 1929 se produce un notable movimiento en relación con las altas y bajas de la sociedad⁹⁴⁸. En 1930, un año después de la conversión en Coral Polifónica, el número de coralistas asciende a ochenta y tres. Observamos que sucesivamente desciende

⁹⁴³ Anexos. Libro de actas. Junta General Extraordinaria, 16-III-1925.

⁹⁴⁴ Libro de actas. Junta de Gobierno, 15-VI-1928.

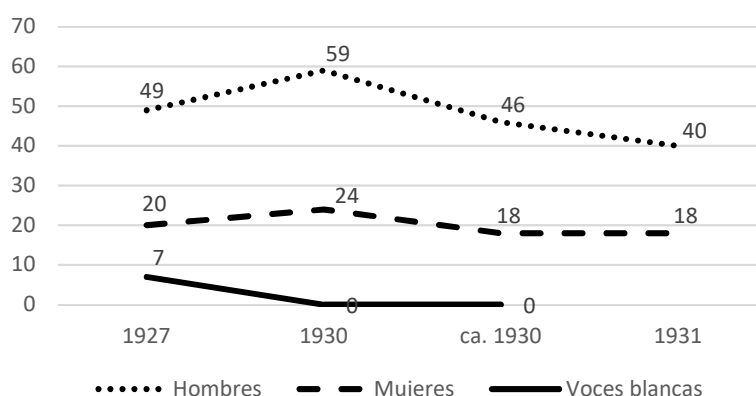
⁹⁴⁵ Anexos. Libro de actas. Junta de Gobierno, 11-X-1925. Junta de Gobierno, 27-X-1925. Junta de Gobierno, 07-IX-1925. Junta de Gobierno, 04-XII-1926. Junta de Gobierno, 20-X-1927. Las numerosas expulsiones provocan que, en mayo de 1927, se amnistía a los orfeonistas. Junta de Gobierno, 14-V-1927.

⁹⁴⁶ Anexos. Libro de actas. Junta de Gobierno, 22-IV-1927.

⁹⁴⁷ Los datos se han extraído tras contabilizarlos en las fotografías: figura 37, figura 38, figura 39 y FEE 13. Fotografías del concierto presentación de Modesto Rebollo en la dirección de El Eco. (10-IV-1930).

⁹⁴⁸ En 1929 se producen sesenta y cuatro bajas y cuarenta y siete altas, aunque faltan otros muchos datos que, con la misma fecha, desconocemos si serían de ingreso o abandono. *Vid.* Anexos. Tablas. Tabla de socios.

el número de los integrantes masculinos, en casi veinte miembros entre 1930 y 1931. Por su parte, el número de mujeres se mantiene más o menos estable entre las dieciocho y las veinticuatro personas (Gráfico 17).

La incorporación de una sección de voces blancas corresponde a 1927, en la etapa de Eugenio Barrero como director (Figura 37)⁹⁴⁹. En 1930 esta cuerda de voces había desaparecido, si bien «fuese conveniente completar con voces infantiles las de la Coral, para lograr efectos de mayor perfección, sobre todo en la interpretación de algunas obras»⁹⁵⁰. Aunque desconocemos el número exacto, un año más tarde reincorporan una sección de voces blancas⁹⁵¹, la cual todavía existe en 1935⁹⁵².

4.4.3. Los directores

4.4.3.1. Eugenio Barrero Muñoz (A Coruña, 17-III-1893; A Coruña, 15-XII-1967)



Figura 44. Eugenio Barrero Muñoz (s.f.). ASCPEE Fotografías.

⁹⁴⁹ Anexos. Documentos, prensa y correspondencia. 4.4.1. «El orfeón El Eco. Concierto de ayer».

⁹⁵⁰ Anexos. Documentos, prensa y correspondencia. 4.6.2. «Dos brillantes festivales. La presentación de la Coral El Eco».

⁹⁵¹ Anexos. Documentos, prensa y correspondencia. 4.6.3. «La coral coruñesa El Eco. Los brillantes conciertos de ayer».

⁹⁵² Anexos. Documentos, prensa y correspondencia. 4.9. 1935. Crónica del concierto de El Eco con la Sociedad Filarmónica de A Coruña.

Sacerdote, organista y director, Eugenio Barrero Muñoz nació en A Coruña el 17 de marzo de 1893⁹⁵³. Se licenció en Teología por la Universidad Pontificia de Santiago de Compostela en 1917⁹⁵⁴, donde dirigió el Orfeón Juventud Católica⁹⁵⁵. Al año siguiente, tras ordenarse de sacerdote, regresó a su ciudad natal y fue nombrado coadjutor de la iglesia de San Jorge⁹⁵⁶ y años más tarde, en 1959, desempeñó el mismo cargo en la iglesia de San Pedro de Mezonzo⁹⁵⁷.

A lo largo de su vida dirigió numerosas orquestas y coros religiosos en A Coruña, además realizó labores de cantante solista en infinidad de ocasiones⁹⁵⁸. Estuvo al frente de El Eco entre 1924 y 1929.

El 15 de diciembre de 1967 falleció en A Coruña, cuando se encontraba desempeñando el cargo de beneficiado de la Real e Ilustre Colegiata de A Coruña⁹⁵⁹.

4.4.3.1.1. El repertorio

Eugenio Barrero Muñoz dirigió la coral durante cuatro años y medio. Durante este período hemos contabilizado cuarenta y dos actuaciones, de las cuales se ha podido determinar el 74% del repertorio utilizado.

Nº	Título	Autor música	Autor texto	Número de interpretaciones
1	<i>Navarra. Jota</i>	Apolinar Brull		16
2	<i>Cantan os galos</i>	Luis Taibo García	Rosalía de Castro	9
3	<i>Serenata a la luna</i>	Felix Mendelssohn	Emanuel von Geibel	8
4	<i>El piélago del mundo. Plegaria a la Virgen</i>	Juan Montes	Aureliano José Pereira	8
5	<i>A terriña. Tristuras</i>	Rafael Gayoso		7
6	<i>Adoramoste Christi</i>	Augusto Raimonde		5
7	<i>El regreso a la patria</i>	Jesús de Monasterio	Antonio M ^a Segovia	5
8	<i>Despedida do emigrante</i>	Luis Taibo García	Rosalía de Castro	5
9	<i>A choqueirada</i>	Manuel López Varela	Amador Fernández Diéguez	5
10	<i>¡Ilusión!</i>	Rafael Gayoso		5

⁹⁵³ ADS Parroquia de San Nicolás (A Coruña). Libros Sacramentais, bautizados, 1893-1896, fol. 33 vº.

⁹⁵⁴ *La Voz de Galicia*. 10-II-1917, p. 2.

⁹⁵⁵ *La Voz de Galicia*. 06-I-1917, p. 2.

⁹⁵⁶ Encontramos referencias en cuanto a la dirección de estas orquestas religiosas desde 1918. *La Voz de Galicia*. 11-III-1918, p. 1.

⁹⁵⁷ *La Voz de Galicia*. 13-III-1959, p. 6.

⁹⁵⁸ *La Voz de Galicia*. 26-VI-1920, p. 3. *La Voz de Galicia*. 06-III-1921, p. 6.

⁹⁵⁹ *La Voz de Galicia*. 16-XII-1967, p. 23

La Sociedad Coral El Eco: una contribución a la historia del orfeonismo en Galicia (1862-1940)

11	<i>La caridad</i>	Gioachino Rossini		4
12	<i>Misa en mib</i>	Hilarión Eslava		4
13	<i>Misa Segunda Pontifical</i>	Lorenzo Perosi		3
14	<i>Alborada gallega</i>	Pascual Veiga Iglesias	Francisco M ^a de la Iglesia	3
15	<i>Canción vespertina</i>	Robert Schumann		3
16	<i>Mis tres amores. Plegaria a la Virgen</i>	Álvarez		2
17	<i>Ay, que non era (S. XVI)</i>	Anónimo		2
18	<i>Meus ollos van pro mare (S. XVI)</i>	Anónimo		2
19	<i>Adorote devote</i>	Augusto Raimonde		2
20	<i>El monte de las ánimas</i>	Eduardo Rodríguez-Losada	Julio J. Casal y Luis Núñez de Cepeda	2
21	<i>Marineda</i>	Francisco G. Oliva		2
22	<i>Prado verde y florido (S. XVI)</i>	Francisco Guerrero		2
23	<i>Ausencias y anhelos</i>	Ignacio Busca de Sagastizabal		2
24	<i>Negra sombra</i>	Juan Montes	Rosalía de Castro	2
25	<i>Madrigalesca</i>	Luis Taibo García	Narciso Díaz de Escobar	2
26	<i>Crux Fidelis</i>	Luis Usobiaga		2
27	<i>Himno regional gallego</i>	Pascual Veiga Iglesias	Eduardo Pondal	2
28	<i>Alalá de Chantada</i>	Rafael Benedito		2
29	<i>Doña Francisquita (fragmentos)</i>	Amadeo Vives	Federico Romero, Guillermo Fernández-Shaw	1
30	<i>Canción del presidiario</i>	Álvarez		1
31	<i>La calesera (fragmentos)</i>	Francisco Alonso	Emilio González del Castillo y Luis Martínez Román	1
32	<i>El crepúsculo</i>	Francisco Vidal	Luis Roca	1
33	<i>Adorote devote</i>	Giovanni Pierluigi de Palestrina		1
34	<i>Los gavilanes (fragmentos)</i>	Jacinto Guerrero	José Ramos Martín	1
35	<i>Mi vieja</i>	Jacinto Guerrero	Rafael Sepúlveda	1
36	<i>A foliada</i>	José Castro Chané	José Martínez Fontenla	1
37	<i>O sol da primavera</i>	José Torres Creo	Manuel Lago González	1
38	<i>Nocturno</i>	Juan Montes		1
39	<i>Canto a la primavera</i>	Manuel Massotti Littel	Pedro Jara Carrillo	1
40	<i>El rosal del olvido</i>	Manuel Massotti Littel	Pedro Jara Carrillo	1
41	<i>O vos omnes</i>	Roberto Goberna		1
42	<i>Los remeros del Volga</i>	[Desconocido]		1
43	<i>Panorama popular. A propósito</i>	[Desconocido]		1
44	<i>Responso religioso</i>	[Desconocido]		1

Tabla 31. Obras interpretadas por Eugenio Barrero Muñoz en la dirección.

Durante esta época hemos advertido una mayor actividad de El Eco en actos religiosos, habitualmente participando como refuerzo del coro y la orquesta que el mismo Barrero

dirigía⁹⁶⁰. Aparecen composiciones del repertorio antiguo (S.XVI), de Palestrina y Francisco Guerrero; y obras religiosas de Augusto Raimonde, Hilarión Eslava, Lorenzo Perosi, Roberto Goberna y Luis Usobiaga. En un primer momento parece que había descuidado ligeramente el repertorio gallego, así que varios miembros de la junta directiva le reclaman mayor presencia de este tipo de obras⁹⁶¹. Entre ellas aparecen partituras de Rafael Gayoso, Juan Montes, Luis Taibo, Pascual Veiga, Francisco G. Oliva y Torres Creo. En el archivo de la Sociedad Coral Polifónica El Eco encontramos una copia que Eugenio Barrero realizó del *Alalaa* de Manuel Valverde⁹⁶², que quizás pudiera haber sido interpretado por El Eco.

Con Barrero en la dirección encontramos algunas obras que requerían de un cantante solista, como ocurre en *La caridad* de Rossini con Enriqueta Brandón; en *Cantan os galos* de Luis Taibo con F. Rodríguez; y en *Serenata a la luna* de Mendelssohn y *Navarra* de Apolinar Brull el propio Eugenio Barrero. Precisamente esta última obra es la que en mayor número de ocasiones interpretaron bajo su dirección.



Gráfico 18. Número de obras por compositores de Eugenio Barrero Muñoz en la dirección.

⁹⁶⁰ *La Voz de Galicia*. 13-X-1925, p. 1.

⁹⁶¹ *La Voz de Galicia*. 20-X-1926, p. 2.

⁹⁶² Anexos. Catálogo del archivo musical de la Sociedad Coral Polifónica El Eco. Fondo histórico. Valverde, Manuel. *Alalaa*.

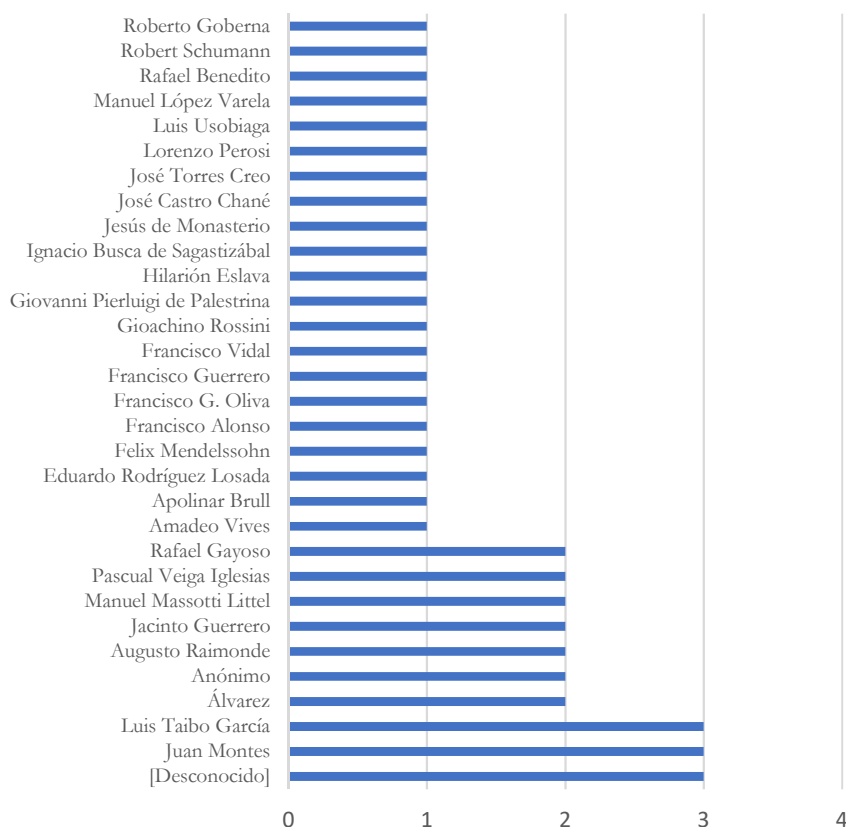
4.4.3.2. Modesto Rebollo Pata (Hinojosa del Duero, Salamanca, 10-III-1891; Madrid, 22-X-1970)



Figura 45. Modesto Rebollo Pata (ca. 1930). *Boletín Musical*. 1930, nº 24, p. 1.

Compositor y director, Modesto Rebollo⁹⁶³ nació el día 10 de marzo de 1891 en la localidad salmantina de Hinojosa de Duero. En 1912 fue reclutado e ingresó en el servicio militar en el reemplazo de Madrid. Al año siguiente obtuvo por oposición el puesto de músico mayor de tercera y fue destinado al Batallón de Cazadores de Chiclana. En los sucesivos años estuvo destinado en Madrid, Melilla y Marruecos, en esta última ciudad le concedieron la Medalla de Plata conmemorativa del Centenario de la Batalla de Chiclana.

Entre 1919 y 1925 se instaló en Santiago de Compostela, donde dirigió la Banda del Batallón de Cazadores de La Habana y la del Regimiento de Zaragoza nº 12. Tras abandonar Galicia temporalmente por ser destinado al Batallón de Cazadores de Montaña nº 12 de Ciudad Rodrigo, en abril de 1928 le encargaron la dirección de la Banda de Isabel La Católica de A Coruña, donde alcanzó el rango de músico mayor de segunda. Entre 1929 y 1931 compaginó la dirección de la banda militar con la de El Eco.

Tras la instauración de la II República, en 1931, se dio de baja en el ejército y trasladó su residencia a Madrid, aunque su retiro militar no se produjo hasta 1939. En 1934 obtuvo la plaza de profesor de armonía en el Conservatorio de Música y Declamación de Madrid⁹⁶⁴.

⁹⁶³ GONZÁLEZ PEÑA, M^a Luz. «Rebollo Pata, Modesto», en CASARES RODICIO, Emilio (dir. y coord.). *Diccionario de la música española e hispanoamericana...*, vol. IX, pp. 69-70. CANCELADA MONTES, Beatriz. *La Banda Municipal de Santiago. Música en las compostelanas rías desde 1848*. Andavira Editora, Consorcio de Santiago, Santiago de Compostela, 2016, pp. 59-60. AMGS Hoja de servicios y filiación. Modesto Rebollo Pata.

⁹⁶⁴ *El Compostelano*. 14-VIII-1934, p. 2.

Un año más tarde lo encontramos desempeñando el cargo de director artístico del Teatro de la Zarzuela, poniendo en escena las óperas gallegas *¡Utreya!*, *El Mariscal* y *El monte de las ánimas* de Eduardo Rodríguez-Losada⁹⁶⁵. En esta ciudad falleció el 22 de octubre de 1970.

Modesto Rebollo se dedicó al campo de la composición prácticamente durante toda su vida. Posee un numeroso catálogo de obras de música escénica, colaborando habitualmente con el libretista José Santonja en obras como, *Las andanzas de Michatillo*, *Las figuras del Belén*, *Las botas de las siete leguas*, *El iluso Abul-Assan*, *Bajo el cielo de Belén* y *La linda caperucita*; en coautoría con Luis Brage sobre un texto de Jesús Álvarez, compuso la revista *La Voz de Galicia*, en 1924⁹⁶⁶; *La dulzaina del charro*, con letra de Adolfo Torrado y estrenada en el Teatro La Latina de Madrid en 1932⁹⁶⁷; y otras como *Desabróchese usted*, *Los apaches*, *Rosa del mal*, *Sonsonete y Magritas*, *La maleta de papá* o *La moza del coitadiño*, esta última estrenada en el Teatro de la Zarzuela en 1929⁹⁶⁸. También tiene música coral: *Ave María* y el arreglo del *Alalá en estilo antiguo* de Marcial del Adalid; y para banda: *Muiñeira*⁹⁶⁹, *Reprise*⁹⁷⁰, el pasodoble *Brisas del sur*⁹⁷¹, *Sidi Mohamed el Tenorio* o *Las curvilíneas*⁹⁷².

4.4.3.2.1. El repertorio

Modesto Rebollo estuvo al frente de El Eco durante dos años y medio. De su repertorio al frente de la coral hemos podido determinar el 50% del total de obras dirigidas por él.

Nº	Título	Autor música	Autor texto	Número de interpretaciones
1	<i>Ave María</i>	Modesto Rebollo		7
2	<i>Nosa Señora da Barca (S.XII)</i>	Manuel Fernández Amor		6
3	<i>Misa</i>	Gaetano F. Foschini		6
4	<i>Ruada de Bouzas</i>	José Doncel		6
5	<i>O vos omnes</i>	Jesús de Monasterio		5
6	<i>Himno regional gallego</i>	Pascual Veiga Iglesias	Eduardo Pondal	5
7	<i>Serenata a la luna</i>	Felix Mendelssohn	Emanuel von Geibel	4

⁹⁶⁵ *El Heraldo de Madrid*. 16-I-1935, p. 5.

⁹⁶⁶ *El Compostelano*. 17-V-1924, p. 2.

⁹⁶⁷ *El Compostelano*. 27-VI-1932, p. 2.

⁹⁶⁸ *La Voz de Galicia*. 29-IX-1929, p. 2.

⁹⁶⁹ *La Voz de Galicia*. 12-VI-1930, p. 1.

⁹⁷⁰ *El Compostelano*. 14-VIII-1920, p. 2.

⁹⁷¹ *El Pueblo Gallego*. 23-V-1929, p. 7.

⁹⁷² *La Unión Ilustrada*. 18-XI-1915, p. 17.

La Sociedad Coral El Eco: una contribución a la historia del orfeonismo en Galicia (1862-1940)

8	<i>Alalá en estilo antiguo</i>	Marcial del Adalid, arr. Rebollo		4
9	<i>Tres tonadas leonesas</i>	Rafael Benedito		4
10	<i>Tannhäuser. Coro de peregrinos</i>	Richard Wagner	Richard Wagner	4
11	<i>La revoltosa</i>	Ruperto Chapí	José López y Carlos Fernández Shaw	4
12	<i>Los remeros del Volga</i>	[Desconocido]		4
13	<i>La mañana de San Juan</i>	Alonso Mudarra, arr. Felipe Pedrell		3
14	<i>Dona Signor</i>	Arnaldo Furlotti		3
15	<i>Cantiga de mariñeiros</i>	José Luis Pita Romero	Antón Vilar Ponte	3
16	<i>Ábreme la puerta. Canción Montañesa</i>	[Desconocido]		3
17	<i>Pepita</i>	Adolf Müller		2
18	<i>Himno a la Virgen Patrona de La Coruña</i>	Alberto Garaizabal	Restituto del Valle	1
19	<i>Signor tu sei la vita mía</i>	Arnaldo Furlotti		1
20	<i>Ave María</i>	Charles Gounod		1
21	<i>A foliada de Negreira</i>	José Doncel		1
22	<i>O salutaris</i>	Ludwig van Beethoven		1
23	<i>Plegaria</i>	Nemesio Otaño		1
24	<i>Alalá de Monforte</i>	Rafael Benedito		1
25	<i>En casa del tío Vicente</i>	Rafael Benedito		1
26	<i>Quítate de la esquina. Canción asturiana</i>	Ramón Sáez de Adana		1

Tabla 32. Obras interpretadas por Modesto Rebollo Pata en la dirección.

Modesto Rebollo fue el principal impulsor para que El Eco realizara el paso definitivo a coro mixto. Ya hemos concretado que desde su discurso de presentación muestra su cercanía con el modelo establecido por el Orfeó Català, y esto se ve reflejado directamente en el repertorio. Aparecen arreglos de música folclórica como *Ruada de Bouzas*, *Alalá en estilo antiguo*, *Tres tonadas leonesas*, *Cantiga de mariñeiros*, *Ábreme la puerta*, *A foliada de Negreira*, *Alalá de Monforte*, *En casa del tío Vicente* y *Quítate de la esquina*, que suponen el 38% de las obras totales. Por otro lado, continúa en la línea de Barrero con respecto al repertorio de música antigua, significativamente encontramos un arreglo de *La mañana de San Juan* de Alonso Mudarra realizado por Pedrell; y también encontramos música religiosa de Gounod, Beethoven, Furlotti, Monasterio, Foschini, Garaizabal y de su propia autoría incluye *Ave María*. Este tipo de repertorio supone el 35%.



Gráfico 19. Número de obras por compositores de Modesto Rebollo Pata en la dirección.

4.4.3.3. Manuel Fernández Amor (Ribadeo, Lugo, 24-IX-1896; A Coruña, 03-IV-1978)

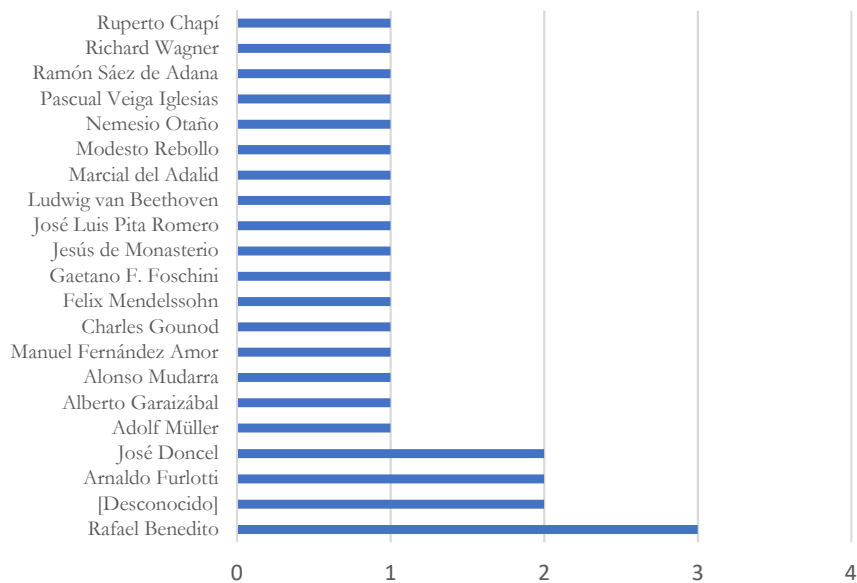

Figura 46. Manuel Fernández Amor (s.f.). AMB Fondo Manuel Fernández Amor. Fotografías.

Compositor y director, Manuel Fernández Amor⁹⁷³ nació en Ribadeo el 24 de septiembre de 1896. Inició su formación musical como saxofonista en la Banda Municipal

⁹⁷³ CARTELLE, Ramiro. «Fernández Amor, Manuel», en *Gran Enciclopedia Galega...*, vol. XVII, pp. 38-40. CARREIRA, Xoán M. «Fernández Amor, Manuel», en CASARES RODICIO, Emilio (dir. y coord.). *Diccionario de la*

de aquella localidad bajo el magisterio de Baldomero Latorre, y se formó también en gaita con el gaitero asturiano Llibardón. En 1914 ingresó en la Banda del Regimiento de Isabel La Católica y al año siguiente inició estudios de armonía con el director de la banda, Pedro Quiroga y posteriormente con Francisco G. Oliva.

Manuel Fernández Amor fue el primer gaitero del coro gallego Cántigas da Terra (1916), agrupación que pasó a dirigir entre 1919 y 1928. Fue el artífice de introducir las voces femeninas en la agrupación.

El 12 de mayo de 1926 la Orquesta Sinfónica de Madrid, dirigida por Enrique Fernández Arbós, estrenó en el Teatro Rosalía de Castro coruñés su composición *Lembranzas d'a festa*. Por este motivo el Ayuntamiento de A Coruña le concedió una beca para completar sus estudios musicales en Madrid con Emilio Vega, director de la Banda de Alabarderos⁹⁷⁴. Durante su estancia en Madrid dirigió el Coro Rosalía de Castro del Centro Gallego.

En 1928 fue nombrado director de la Banda de Música La Lira de Ribadavia y al año siguiente de la Banda Municipal de Betanzos. En 1930 obtuvo por oposición la plaza de músico mayor y fue trasladado al Regimiento de Infantería de Cáceres, donde también dirigió la Masa Coral Cacerense.

Al instaurarse la II República se trasladó a Coruña para cubrir la vacante que había dejado Modesto Rebollo en la Banda de Isabel la Católica y en la coral El Eco. Años más tarde, en 1944, se pondría al frente de Follas Novas, agrupación que convirtió a coro mixto. En A Coruña también desempeñó la plaza de profesor de la asignatura de Música Folclórica y Conjunto Vocal en la Sociedad Filarmónica⁹⁷⁵.

A lo largo de su vida obtuvo numerosos reconocimientos: Caballero de la Real Orden de San Hermenegildo, director honorario de Cántigas da Terra, de la Masa Coral Cacerense, de los Coros Rosalía de Castro de Madrid y de la Coral Polifónica El Eco. Además, en 1964 fue nombrado miembro de la Real Academia de Bellas Artes Nosa Señora do Rosario.

Su fallecimiento acaece en A Coruña el 3 de abril de 1978, a los ochenta y dos años.

Su carrera como compositor fue muy prolífica y abarca diversidad de géneros. Obras de carácter sinfónico, como *A virxe do cristal*; *Estampas brigantinas*, premiada en Betanzos

música española e hispanoamericana..., vol. V, p. 50. S.a. *Bodas de oro. Cántigas da Terra...*, p. 23. AMGS Hoja de servicios y filiación. Manuel Fernández Amor.

⁹⁷⁴ AMB Fondo Manuel Fernández Amor. Carta de Luis Emilio Vega Manzano, músico mayor del Real Cuerpo de Guardias Alabarderos, 28-V-1928.

⁹⁷⁵ *La Voz de Galicia*. 09-X-1935, p. 2.

(1946); *Lembranzas d'a festa* (1926), *Romaxe en Muxía* (1949), tercer premio por el Centro Gallego de Buenos Aires; y *Suite bergantiñana*, premiada por el Centro Gallego de Santander (1959). Para orquesta y coro: *Cadro sinfónico*, *Estampas sinfónicas* (1942), *Homenaje a Cervantes* y *Suite melódica*. Para banda: *Betanzos*, *De ruada*, *Os mariscos* y *Sada mía*. En cuanto a música coral encontramos *Romería dos Remedios en Caión* (1952) y *Cuatro melodías para coro mixto* (1959), ambas premiadas por el Centro Gallego de Buenos Aires; *Romance* (1944), galardonada en el concurso de composición de los Juegos Florales de Santiago de Compostela⁹⁷⁶; *Aguas Santas* (1935); *Ben, ben vai*; *Cantigas galegas*; *Canto de seitura*; *Foliada de Arnoya*; y *Cantos galegos*. Las zarzuelas: *A esquencida*, con texto de José Iglesias de Roura; *A festa malla* de Antón Vilar Ponte y *A alma do agro*, con texto de I. M. Masdías. Música para canto y piano, como *Cando a luíña aparece*, *Os contíños da lareira*, *Salaios* (1927), *Sospiro*, *Terra a nosa*, *Vendimia betanceira* (1952). Completan su catálogo las obras para piano: *Allegro* y *Rapsodia*; y música religiosa: *Misa solemne*, *Plegarias a la Santísima Virgen* y *Plegarias al Santísimo Corazón de Jesús*.

4.4.3.3.1. El repertorio

Manuel Fernández Amor dirigió la coral El Eco en sesenta y dos ocasiones, de las cuales hemos determinado el 71% del repertorio utilizado. Debemos aclarar que entre 1938 y 1940 estuvo ausente de A Coruña; en ese período dirigió la coral de forma interina Ricardo Morales.

Nº	Título	Autor música	Autor texto	Número de interpretaciones
1	<i>Ave María</i>	Christoph Willibald Gluck		10
2	<i>La geisha</i>	Sidney Jones	Owen Hall	10
3	<i>Negra sombra</i>	Juan Montes	Rosalía de Castro	9
4	<i>Katiuska</i>	Pablo Sorozábal	González del Castillo y Martí Alonso	8
5	<i>Levántate morenita</i>	Antonio Guzmán Ricis		6
6	<i>Os teus ollos. Melodía gallega</i>	José Castro <i>Chané</i>	Manuel Curros Enríquez	6
7	<i>Sierra de Mariola</i>	Justo Salvador Cortes		6
8	<i>Meu meniño</i>	Marcial del Adalid		6
9	<i>Himno regional gallego</i>	Pascual Veiga Iglesias	Eduardo Pondal	6
10	<i>La verbena de la Paloma</i>	Tomás Bretón	Ricardo de la Vega	6
11	<i>La mañana de San Juan</i>	Alonso Mudarra, arr. Felipe Pedrell		5
12	<i>Dona Signor</i>	Arnaldo Furlotti		5
13	<i>La sardana de las monjas</i>	Enric Morera		5

⁹⁷⁶ *El Compostelano*. 22-XII-1944, p. 2.

La Sociedad Coral El Eco: una contribución a la historia del orfeonismo en Galicia (1862-1940)

14	<i>Sota del olm</i>	Enric Morera		5
15	<i>Tangaraños</i>	José Castro <i>Chané</i> , arr. Fernández Amor	Manuel Curros Enríquez	5
16	<i>Visione veneciana</i>	Renato Brogi		5
17	<i>María Victoria. Fado</i>	Alves Coelho, arr. Fernández Amor		4
18	<i>El romeral</i>	Emilio Ramírez	P. Pérez Fernández	4
19	<i>Agua, azucarillos y aguardiente</i>	Federico Chueca	Miguel Ramos Carrión	4
20	<i>A foliada de Negreira</i>	José Doncel		4
21	<i>Cantiga de mariñeiros</i>	José Luis Pita Romero	Antón Vilar Ponte	4
22	<i>Madroñera. Canción popular extremeña</i>	Manuel Fernández Amor		4
23	<i>Xa vimos da troula</i>	Manuel Fernández Amor	Manuel Curros Enríquez	4
24	<i>Alalá de Monforte</i>	Rafael Benedito		4
25	<i>Quítate de la esquina. Canción asturiana</i>	Ramón Sáez de Adana		4
26	<i>Canción del marcader indio</i>	Rimsky-Korsakov		4
27	<i>Primavera</i>	Robert Schumann		4
28	<i>El saltiró de la cardina. Sardana</i>	Vicenç Bou i Geli	Josep Maria Francès	4
29	<i>Campamento zíngaro</i>	[Desconocido]	Tomás Ares	4
30	<i>Himno nacional de España</i>	[Desconocido]	José M ^a Pemán	4
31	<i>Sinfonía trasatlántica</i>	[Desconocido]		4
32	<i>Vareira</i>	F. Neves		3
33	<i>Prende salgueiriño</i>	Luis M ^a Fernández Espinosa		3
34	<i>Alborada gallega</i>	Pascual Veiga Iglesias, arr. Fernández Amor	Francisco M ^a de la Iglesia	3
35	<i>Tannhäuser. Coro de peregrinos</i>	Richard Wagner	Richard Wagner	3
36	<i>Farfalla</i>	Robert Schumann		3
37	<i>La stella de la sera</i>	Robert Schumann		3
38	<i>Himno nacional de Portugal</i>	Alfredo Reil	Henrique Lopes de Mendoça	3
39	<i>El príncipe Igor</i>	Alexander Borodin	Alexander Borodin	2
40	<i>La primavera</i>	Arnaldo Furlotti		2
41	<i>Nosa Señora da Barca (S.XII)</i>	Manuel Fernández Amor		2
42	<i>Schotis. La chulapona</i>	Federico Moreno Torroba	Federico Romero y Guillermo Fernández-Shaw	2
43	<i>Ruada de Bouzas</i>	José Doncel		2
44	<i>Canto de berce</i>	Manuel Fernández Amor		2
45	<i>Salayos</i>	Manuel Fernández Amor		2
46	<i>Himno de los legionarios</i>	Modesto Romero		2
47	<i>Tannhäuser. Marcha</i>	Richard Wagner	Richard Wagner	2
48	<i>Lo que tú quieras. Comedia</i>	[Desconocido]	Serafín y Joaquín Álvarez Quintero	2
49	<i>El último romántico</i>	Reveriano Soutullo y Juan Vert	José Tellaeche	2
50	<i>Signor tu sei la vita mía</i>	Arnaldo Furlotti		1
51	<i>La viuda alegre</i>	Franz Lehár	Victor León y Leo Stein	1
52	<i>El cucú. Scherzo</i>	Hans Jelmoli		1
53	<i>Misa Segunda Pontifical</i>	Lorenzo Perosi		1
54	<i>Canción vespertina</i>	Robert Schumann		1
55	<i>Or vedi amor</i>	Sebastiano Caltabiano		1
56	<i>O vos omnes</i>	Tomás Luis de Victoria		1
57	<i>Himno de Falange</i>	[Desconocido]		1

Tabla 33. Obras interpretadas por Manuel Fernández Amor en la dirección.

La labor más significativa de Fernández Amor al frente de El Eco fue en el género lírico. Bajo su batuta se representaron las zarzuelas *Katinska*, *Agua, azucarillos y aguardiente*, *El último romántico*, *La viuda alegre*, la opereta *La geisha* y la comedia *Lo que tú quieras*. Aunque fue durante su ausencia, la coral también produjo en este período dos funciones lírico-teatrales tituladas *Campamento zúngaro* y *Sinfonía trasatlántica*. Es decir, entre 1934 y 1940 más del 60% de las actuaciones corresponden a este género. En lo que respecta al repertorio religioso se encuentra en la línea de Barrero y Rebollo, con obras de Gluck, Caltabiano, Victoria, Perosi y Furlotti. En cuanto a la música gallega, emergen autores como Marcial del Adalid, Juan Montes, Pascual Veiga y Castro *Chané*, de hecho, en los dos últimos casos él mismo realizó los arreglos para voces mixtas de *Alborada gallega* y *Tangaraños*; incluyó otras obras de su repertorio como *Nosa Señora da Barca*, *Canto de berce*, *Salayos* y *Xa vimos da troula*, esta última sobre un texto de Curros Enríquez; y también arreglos de música folclórica como *Ruada de Bouzas* y *A foliada de Negreira* de José Doncel, *Cantiga de mariñeiros* de Pita Romero, *Alalá de Monforte* de Rafael Benedito y *Prende salgueiriño* de Luis M^a Fernández Espinosa.



Gráfico 20. Número de obras por compositores de Manuel Fernández Amor en la dirección.

4.4.4. Estructura económica

La reorganización de 1923 hace que los fondos El Eco estén con las cuentas a cero, con lo cual, la tarea más inmediata fue integrar el mayor número de socios posibles. Además, en ese momento intentaban recaudar fondos para sufragar los gastos del mausoleo a Castro *Chané*. El escultor Escudero declaró haber reducido costes para su realización, pero a pesar de ello, la complicada situación de la sociedad imposibilitaría el abono completo de la cantidad total pactada⁹⁷⁷.

Entre 1926 y 1931 disponemos de un libro de contabilidad, lo cual nos proporciona datos precisos de la actividad económica de la sociedad. A continuación, observaremos la evolución año por año.

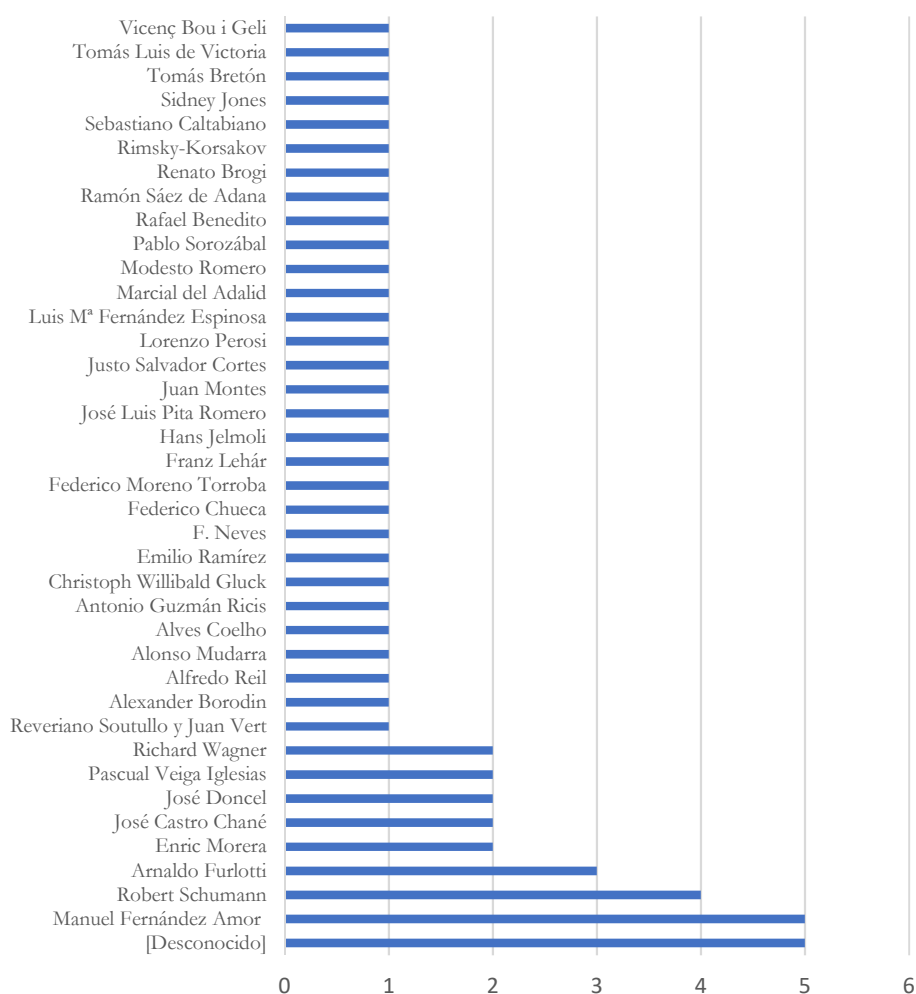
El libro se inicia en el mes de febrero de 1926, con un total de gastos que ascendía a 5.340,50 ptas. Progresivamente el efectivo en caja desciende mes a mes hasta octubre, momento en el que la sociedad organiza un festival musical que consigue incrementar los ingresos⁹⁷⁸. Sin embargo, el viaje a Santiago de Compostela realizado un mes más tarde vuelve a generar un importante agujero en las cuentas de la sociedad. Continúa esa tendencia de pérdida de efectivo, llegando a final de año con tan solo 0,55 ptas. en la caja. Si contabilizamos los gastos totales anuales, el epígrafe «pérdidas» supone casi el 50% del total.

Otro aspecto significativo en la evolución del sueldo del director: en 1924, tenía una asignación de 30 ptas. mensuales⁹⁷⁹, y dos años más tarde había ascendido a 150 ptas., aunque algunos meses la cantidad podía fluctuar ligeramente⁹⁸⁰.

En cuanto a los ingresos, los datos extraídos arrojan que el 73% del total son cobros de recibos corrientes, es decir, el abono mensual de los socios. Completan los ingresos, casi rozando la totalidad, los generados por la propia actividad del coro, es decir, el líquido obtenido por la realización de conciertos, con el 22%.

⁹⁷⁷ *La Voz de Galicia*. 07-X-1924, p. 5.

⁹⁷⁸ Debemos señalar que en el mes de octubre de 1925 se produce un desfase de 45 ptas. en la relación entre gasto e ingresos. Anexos. Libro de cuentas, 1925.

⁹⁷⁹ Anexos. Libro de actas. Junta de Gobierno, 12-VIII-1924.

⁹⁸⁰ Anexos. Libro de cuentas, 1926.



Gráfico 21. Relación de gastos e ingresos del año 1926.

En 1927 se consigue revertir el problema económico a la baja. En esta campaña las pérdidas tan solo representan el 8%. Ello se produce en buena medida gracias a la amnistía a los deudores⁹⁸¹. La sociedad estaba soportando mes a mes la acumulación de la deuda, por ello deciden dar esos ingresos por irrecuperables y acuerdan hacer el pago voluntario⁹⁸². El pago de las facturas suma más del 50% de los gastos totales. Una gran partida de este año fue destinada a la preparación de la ópera *El monte de las ánimas*.

En los ingresos observamos el cobro de una subvención de 487 ptas. que había sido aprobada en 1926 por el Ministerio de Instrucción Pública y que se hace efectiva en agosto de 1927⁹⁸³. En diciembre reciben otras dos subvenciones: de la Diputación de A Coruña y del Ministerio de Instrucción Pública, de 123 y 500 ptas. respectivamente. Debemos señalar como significativo el ingreso de la taquilla de los conciertos de presentación en formación de coro mixto, cuya cantidad ascendió a 846,30 ptas. Globalmente observamos que los recibos corrientes suponen el 71%, de forma similar al ejercicio anterior.

⁹⁸¹ Anexos. Libro de actas. Junta de gobierno, 22-IV-1927.

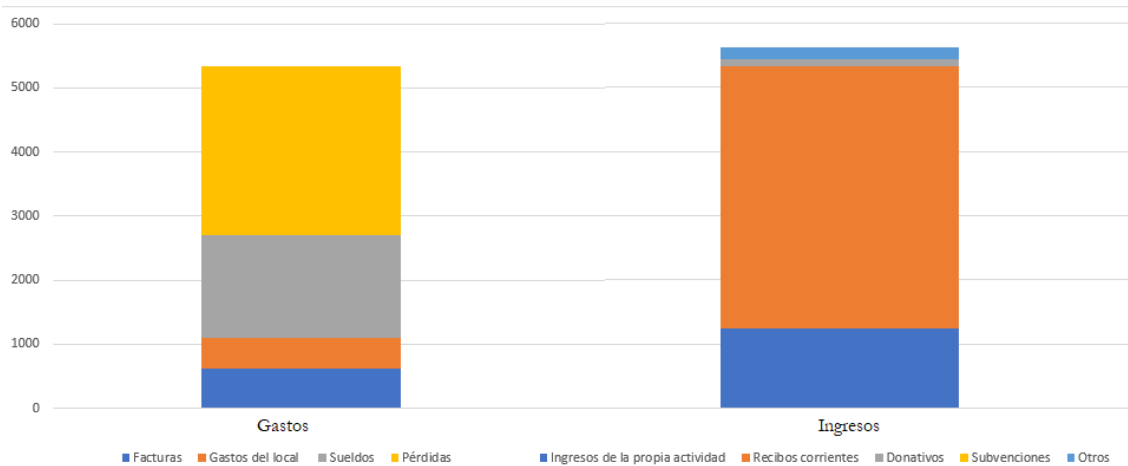
⁹⁸² Anexos. Libro de actas. Junta de gobierno, 14-V-1927.

⁹⁸³ *El Compostelano*. 27-VI-1927, p. 1.



Gráfico 22. Relación de gastos e ingresos del año 1927.

En 1928 el gasto mayor está relacionado con el local. La sociedad se muda a una sede mayor y pasan de pagar 44 a 225 ptas.; además, el nuevo local debía ser adaptado, lo cual supone una mayor inversión⁹⁸⁴.

En este ejercicio encontramos una nueva subvención de 500 ptas. del Ministerio de Instrucción Pública. Por otro lado, los ingresos por el cobro de recibos descienden este año un 30% respecto al año anterior, incluso los ingresos generados por la propia actividad bajan casi la mitad. Esto provoca que aparezca una forma de financiación que ya habían utilizado en el pasado: el alquiler del local para reuniones de otras sociedades, lo cual representa en ese momento el 21% de los ingresos totales. Precisamente este epígrafe será el que consiga estabilizar y salvar positivamente el año. En noviembre de 1928 la compañía Odeón realiza el pago de 300 ptas. por la grabación sonora.

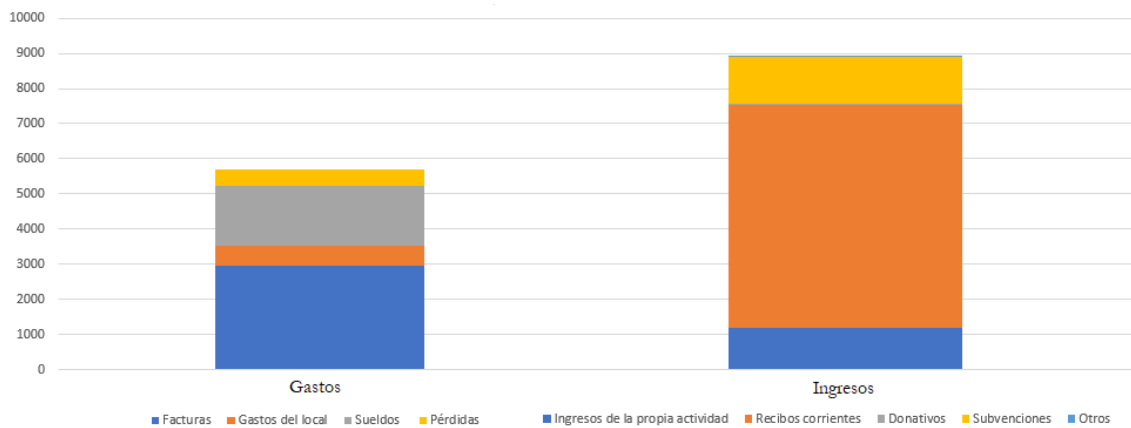

Gráfico 23. Relación de gastos e ingresos del año 1928.

En 1929 los gastos aumentan considerablemente, un 153%. Este año se vuelve a producir otra amnistía a los socios por las numerosas acumulaciones de deudas. En agosto

⁹⁸⁴ Anexos. Libro de actas. Junta de Gobierno, 14-II-1928.

de 1929 celebraron una misa para la Coronación de la Virgen en la iglesia de San Nicolás, El Eco soportó los gastos de la orquesta, unas 1.624 ptas. En abril de este año abren una suscripción popular para la compra de un piano⁹⁸⁵.

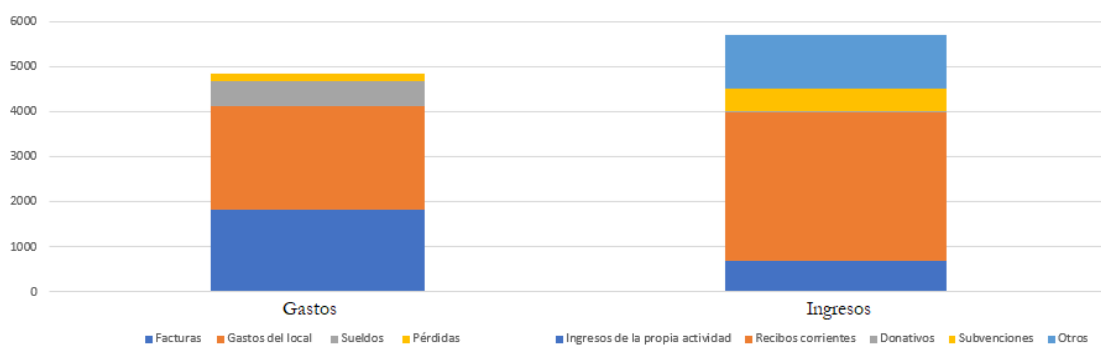
En cuanto a los ingresos, consiguen recuperar los números de 1927, a pesar de no disponer de subvenciones. El contrato por realizar la misa de la Coronación de la Virgen ascendía a 2.500 ptas., con lo cual, el beneficio directo, eliminando los gastos, fue de 876 ptas. En este ejercicio, los recibos corrientes suponen el 58% de los ingresos.



Gráfico 24. Relación de gastos e ingresos del año 1929.

La recientemente estrenada formación coral polifónica consigue sanear la economía de la sociedad, además, la junta directiva anula los artículos del reglamento referidos al cobro de gratificaciones al director y los orfeonistas por los ingresos en festivales⁹⁸⁶. En 1930 los gastos se incrementan un 241% con respecto al período precedente, en parte debido a los numerosos atrasos al director, que superaban las 1.000 ptas., casi la mitad del gasto en sueldos. Esa remuneración, que había descendido a 100 ptas. en 1929, el corriente año vuelve a subir en 50 ptas. También aumenta el sueldo del conserje notablemente en 1930, de 35 a 75 ptas.

Pero si los gastos aumentan, los ingresos lo hacen todavía más, un 331%. Todo ello es debido al reintegro de diversas subvenciones, algunas de ellas atrasadas del ejercicio anterior: el Ayuntamiento de A Coruña aporta casi 8.000 ptas., la Diputación Provincial 250 ptas. y el Ministerio de Instrucción Pública 500 ptas. En marzo el efectivo en caja era de poco más de 100 ptas. En ese momento se inician las producciones lírico-teatrales, para las que

⁹⁸⁵ Anexos. Libro de actas. Acta de Sesión, 06-IV-1929.

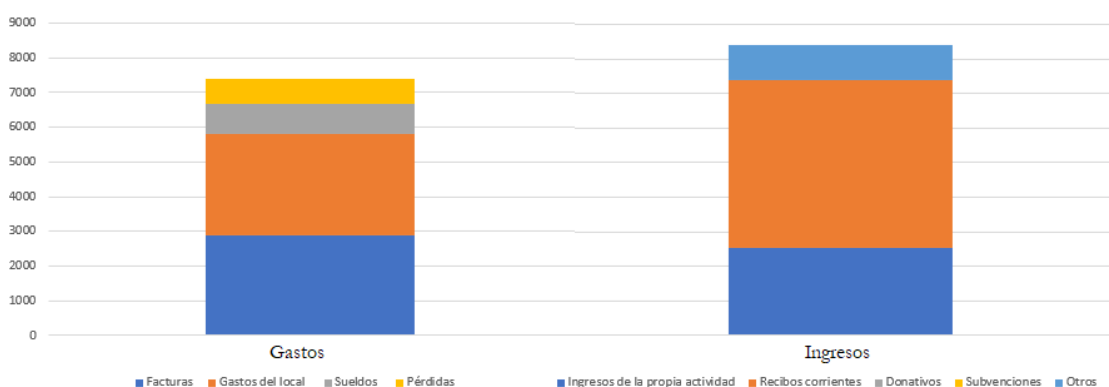
⁹⁸⁶ Anexos. Libro de actas. Acta de Sesión, 12-IV-1930.

necesitaban mayor liquidez, por ello solicitan un préstamo al banco de 8.000 ptas.⁹⁸⁷. Se observa que, en la primera representación de *La revoltosa* en A Coruña, la relación entre los beneficios y los gastos suponen casi el 50% a favor de la coral. Por el contrario, en la reposición de la obra en Santiago, no logran beneficios.



Gráfico 25. Relación de gastos e ingresos del año 1930.

El libro de cuentas termina en junio de 1931, con lo cual los datos conservados se corresponden al primer semestre del año. Las cuentas conservadas mantienen la línea del año anterior. Observamos un nuevo concierto que resulta deficitario, el realizado el 16 de abril de 1931, en el que pierden unas 400 ptas.

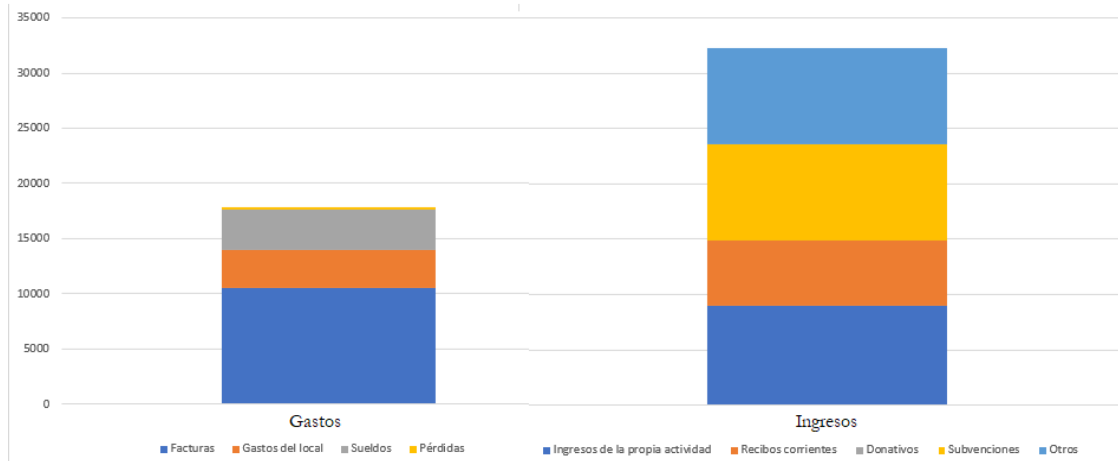

Gráfico 26. Relación de gastos e ingresos del primer semestre del año 1931.

⁹⁸⁷ Anexos. Libro de actas. Acta de Sesión, 07-III-1930.

Desde la conversión en coral polifónica el problema de la falta a los ensayos había desaparecido, por ello, el nuevo reglamento, aprobado en julio de 1931, reestablecía una cuota mínima para los socios de 1 pta. y para los socios protectores de 2 ptas.⁹⁸⁸.

En los años sucesivos en diversas ocasiones hemos encontrado la denuncia de El Eco por la discriminación sufrida en cuanto a la recepción de ayudas públicas. El primer ejemplo lo encontramos en 1931, cuando el Ministerio de Instrucción Pública aprueba una serie de subvenciones a diversas sociedades musicales: la Masa Coral de Madrid recibe 11.000 ptas., el Orfeón Pamplonés 5.000 ptas., la Sociedad Coral Polifónica de Pontevedra 5.000 ptas., la Coral de Valladolid 1.000 ptas., la Coral de Zamora 5.000 ptas., mientras El Eco tan solo percibe 500 ptas.⁹⁸⁹. Esta queja parece que no hace efecto, y en 1933 el mismo ministerio entrega a las polifónicas de Pontevedra y de Lugo 4.000 y 1.000 ptas., respectivamente; mientras El Eco se queda huérfano de ayudas⁹⁹⁰.

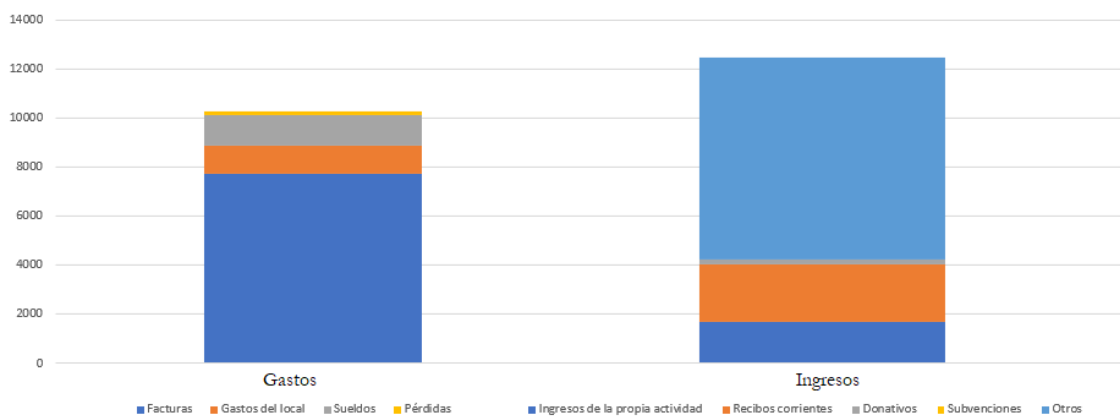
Por ello, en 1934 incrementan su actividad como productores de espectáculos lírico-teatrales. Se inscriben también en una cabalgata de carrozas para la festividad de La Batalla de las Flores, la cual fue premiada con 800 ptas.⁹⁹¹.

Entre 1935 y 1937 encontramos una ayuda anual de 500 ptas. de la Diputación de A Coruña⁹⁹². También en 1936 la corporación municipal decide volver a conceder las subvenciones a diversas agrupaciones, entre ellas a El Eco⁹⁹³.

Como ya hemos señalado, tras el estallido de la Guerra Civil, la coral comienza a realizar una serie de conciertos con carácter benéfico. A continuación, incluimos algunos datos sobre las recaudaciones:

- En el concierto del Teatro Rosalía de Castro de A Coruña del 11 de diciembre de 1936, recaudaron 1.606,80 ptas.⁹⁹⁴.
- En las excursiones de Santiago, Pontevedra y Vigo de diciembre de 1936, consiguieron 5.558,45 ptas.⁹⁹⁵.

⁹⁸⁸ Anexos. Reglamentos de gobierno interno de la Sociedad El Eco. 1931-07-16. Reglamento de la Sociedad Coral Coruñesa «El Eco» de La Coruña.

⁹⁸⁹ *La Voz de Galicia*. 07-XI-1931, p. 1.

⁹⁹⁰ *La Voz de Galicia*. 01-XI-1933, p. 2. *El País*. 20-VII-1933, p. 3.

⁹⁹¹ *La Voz de Galicia*. 14-VIII-1934, p. 2. Anexos. Fotografías. FEE 24. Carroza del Orfeón El Eco para la festividad de la Batalla de las Flores (ca. 13-VIII-1934).

⁹⁹² ADC Libro de Actas, 05-XII-1934, fol. 94 rº. 15-III-1937, fols. 34 rº - 35 vº. 15-XI-1937, fol. 7 rº. *La Voz de Galicia*. 16-III-1937, p. 2.

⁹⁹³ *La Voz de Galicia*. 25-VI-1936, p. 2.

⁹⁹⁴ *La Voz de Galicia*. 17-XII-1936, p. 2.

⁹⁹⁵ *La Voz de Galicia*. 31-I-1937, p. 6.

- El 5 de mayo de 1937, de nuevo en A Coruña, recaudaron 2.661,38 ptas.⁹⁹⁶.

A lo largo de la Guerra Civil la sociedad había conseguido sobrevivir económicamente, aunque con grandes dificultades. En abril de 1940 conservaban un remanente en la caja de 240 ptas.; además, todavía acumulaban deuda por el préstamo bancario⁹⁹⁷.

A partir de junio de 1940 el Ministerio de Educación Nacional⁹⁹⁸ y el Ayuntamiento de A Coruña aportarían con carácter regular un soporte económico a la sociedad, todo ello coadyuvó a que los problemas económicos de la sociedad Coral Polifónica El Eco se solucionaran de facto.

⁹⁹⁶ *La Voz de Galicia*. 19-V-1937, p. 4.

⁹⁹⁷ Anexos. Libro de actas. Junta General Ordinaria, 13-IV-1940.

⁹⁹⁸ En junio de 1940 el Ministerio de Educación Nacional ingresa una subvención de 5.000 ptas. en las cuentas de la sociedad El Eco. Anexos. Libro de actas. Acta de sesión, 01-VI-1940.

Capítulo 5. El repertorio Evolución y análisis

Capítulo 5. El repertorio. Evolución y análisis

En este último capítulo abordamos el estudio de las actuaciones y del repertorio de la Sociedad Coral Polifónica El Eco. Ello nos permite observar la evolución de las obras y nos proporciona una perspectiva global sobre las aportaciones de cada director que hemos ido incluyendo en los tres anteriores capítulos. Completaremos este estudio con un análisis y comentario de las composiciones de origen gallego, algunas de ellas compuestas expresamente para El Eco.

5.1. Las actuaciones

En estos casi sesenta primeros años de vida de la Sociedad Coral El Eco, en que hemos centrado este estudio hemos podido documentar un total de cuatrocientas setenta y nueve actuaciones, las cuales hemos detallado en la tabla 35. En ella se pueden observar los directores que estuvieron al frente en cada momento, las fechas, lugares y tipo de actuaciones, así como algunos datos puntuales sobre las mismas.

En la tipología de las actuaciones encontramos que el mayor número responde a la categoría de conciertos, con un total de doscientos setenta y dos. De todos ellos, el 63% fueron realizados en teatros, destacando notablemente el Teatro Rosalía de Castro de A Coruña⁹⁹⁹. Otros escenarios habituales en la interpretación de conciertos fueron los Jardines de Méndez Núñez, el local de El Eco, la plaza de toros, hoteles, etc. En segundo lugar, emergen las serenatas, con ochenta y siete actuaciones. Éstas generalmente eran realizadas para homenajear a diversas autoridades o instituciones, solían celebrarse en la calle, hoteles, redacciones de la prensa, etc., muchas de ellas se producían sobre la marcha, sin haber sido planificadas previamente. Este apartado se completa con treinta y ocho representaciones lírico-teatrales, veintinueve oficios religiosos, veintiuna actuaciones en el carnaval, dieciocho participaciones en certámenes, ocho ensayos abiertos al público, cuatro grabaciones sonoras y dos actuaciones cuya tipología no hemos podido concretar.

⁹⁹⁹ Este teatro fue denominado Teatro Principal o Coliseo de San Jorge hasta 1909 que se renombra definitivamente como Teatro Rosalía de Castro. LÓPEZ COBAS, Lorena. *El comercio musical en Galicia en la segunda mitad del siglo XIX...*, vol. I, p. 99.

En cuanto a los lugares de actuación indudablemente destaca A Coruña por encima de todos, ya que dos de cada tres actuaciones de El Eco tuvieron lugar en su ciudad. Fueron relevantes los tres viajes que realizaron a Madrid, donde realizaron veintinueve conciertos. Otras ciudades significativas en las que El Eco cantó habitualmente fueron Ferrol y Santiago, con dieciséis actuaciones en cada una; nueve en Pontevedra; ocho en Barcelona y Vigo; etc.

La tabla 34 arroja datos sobre las actuaciones en relación con los directores, los períodos en los que estuvieron al frente de la formación, el total de obras interpretado por cada uno y la renovación del repertorio. Queremos aclarar que se han contabilizado los datos teniendo en cuenta los períodos en función del director titular, y no de quién haya podido dirigirlo puntualmente, por ejemplo, encontramos a José Edreira al frente del orfeón en varias ocasiones y de varias maneras: como director ocasional, segundo director y titular, con lo cual, solo se le contabilizan las correspondientes a ese último período; además, encontramos algunos de ellos en la dirección de manera discontinua, con lo cual se han unificado los datos, así ocurre con Baldomir, Sánchez Yáñez o Edreira. En el caso de Fernández Amor, su labor como director de El Eco todavía continúa hasta 1944¹⁰⁰⁰, por lo que sus últimos años quedarían excluidos de este trabajo.

Nº	Directores	Número de actuaciones	Años al frente de la coral	Media de actuaciones anual	Obras en total	Estrenos	Porcentaje de estrenos
1	Pascual Veiga Iglesias	29	4	7,3	19	19	100%
2	José Castro <i>Chané</i>	136	7,5	18,1	45	39	91%
3	José Baldomir Rodríguez	25	2,8	8,9	19	6	32%
4	Directores ocasionales	17	2,3	7,4	13	3	23%
5	Aureliano San José	10	1,3	8	8	1	13%
6	Constante Suárez <i>Chané</i>	39	3,8	10,4	21	9	43%
7	Manuel Sánchez Yáñez	60	7	8,6	27	20	74%
8	Mauricio Farto Parra	17	1,8	9,7	8	4	50%
9	José Edreira Acebo	26	2,7	9,6	17	6	35%
10	Eugenio Barrero Muñoz	42	4,5	9,3	44	36	82%
11	Modesto Rebollo Pata	16	2,6	6,2	26	21	81%
12	Manuel Fernández Amor	62	8,8	7	57	40	70%
	Media total	39,9	4,1	9,2	25,3	17	58%

Tabla 34. Datos sobre las actuaciones y las obras interpretadas por los directores.

¹⁰⁰⁰ Fernández Amor fue sustituido por Suso Arias en mayo de 1944. *La Voz de Galicia*. 04-V-1944, p. 4.

El período de mayor actividad lo desarrolló José Castro *Chané*, que presenta el número de actuaciones y la media anual destacablemente más elevados; al frente de la coral tan solo lo supera Fernández Amor, pero al haber estado ausente durante dos años, el tiempo real en que estuvo al frente de la formación es inferior al de *Chané*. En cambio, los directores con menor actividad fueron Aureliano San José, Mauricio Farto y Modesto Rebollo, este último con la media de actuaciones más baja.

En cuanto a la renovación del repertorio, indudablemente Pascual Veiga se pone a la cabeza por ser el creador del orfeón, considerando las diecinueve obras interpretadas bajo su dirección como los primeros estrenos. Después, de nuevo encontramos a *Chané*, que renueva el repertorio en un 91%, esto es, tan solo mantiene cinco obras de la época de Veiga. Tras la marcha de *Chané* observamos que se estabiliza el repertorio. El cambio más significativo se produce con Manuel Sánchez Yáñez, que será también quien mantenga una mayor actividad musical. De forma evidente encontramos un aumento del número de estrenos en la década de 1920, con Eugenio Barrero, Modesto Rebollo y Fernández Amor, quienes progresivamente realizan el definitivo cambio a coro mixto, lo cual conlleva la utilización de un repertorio diferente.

Nº	Director	Fecha	Ciudad	Lugar	Tipo	Observaciones
1	Pascual Veiga Iglesias	1882/08/17	Pontevedra		Certamen	Organizado por la sociedad Juegos Florales
2	Pascual Veiga Iglesias	1882/08/17	Pontevedra	Paseo de la Herrería	Serenata	A beneficio del gobernador civil
3	Pascual Veiga Iglesias	1882/08/ca. 21	A Coruña	Salón del Consulado	Concierto	
4	Pascual Veiga Iglesias	1882/09/17	A Coruña	Plaza de la Constitución y Calle Real	Concierto	Presentación del Orfeón El Eco en A Coruña
5	Pascual Veiga Iglesias	1882/09/21	A Coruña	Diversas calles	Serenata	
6	Pascual Veiga Iglesias	1883/08/07	Vigo		Certamen	Organizado por la sociedad Recreo Artístico
7	[Desconocido]	1883/08/07	A Coruña	Redacción de <i>La Voz de Galicia</i>	Serenata	Una sección del El Eco que no asistió al Certamen de Vigo
8	Pascual Veiga Iglesias	1883/06/ca. 23	A Coruña		Serenata	A beneficio del poeta José Zorrilla
9	Pascual Veiga Iglesias	1883/09/ca. 01	A Coruña		Concierto	
10	Pascual Veiga Iglesias	1883/09/02	A Coruña	Puerto. Vapor Pereire	Serenata	A beneficio de la Compagnie Générale Transatlantique
11	Pascual Veiga Iglesias	1883/09/03	A Coruña	Teatro Principal	Certamen	Organizado por el Liceo Brigantino
12	Pascual Veiga Iglesias	1883/09/03	A Coruña	Jardines de Méndez Núñez	Concierto	
13	Pascual Veiga Iglesias	1883/11/11	A Coruña	Liceo Brigantino	Concierto	Acompañado por Julio Veiga y Emilia Morán
14	Pascual Veiga Iglesias	1883/11/15	A Coruña	Teatro Principal	Concierto	Acompañado por la Charanga de Cazadores de Reus, los señores Eduardo Dorado, Fernando Veiga, Serrano y Sánchez
15	Pascual Veiga Iglesias	1884/02/29	A Coruña	Local de El Eco	Serenata	A beneficio de la Tuna de Valladolid
16	Pascual Veiga Iglesias	1884/03/04	A Coruña	Teatro Principal	Concierto	Acompañado por la Tuna de Valladolid y la Charanga de Cazadores de Reus
17	Pascual Veiga Iglesias	1884/07/13	A Coruña	Teatro Principal	Concierto	Acompañado de la Charanga de Cazadores de Reus. Esta obra fue interpretada durante el segundo acto del drama de costumbres gallegas <i>A fonte do xuramento</i> del mismo autor del texto
18	Pascual Veiga Iglesias	1884/07/23	Santiago	Teatro Principal	Certamen	Organizado por <i>El Ciclón</i>
19	Pascual Veiga Iglesias	1884/08/09	A Coruña	Teatro Principal	Concierto	Acompañado por la sección coral del Liceo Brigantino y la Charanga de Cazadores de Reus
20	Pascual Veiga Iglesias	1884/08/14	A Coruña		Serenata	A beneficio del publicista argentino Héctor F. Varela
21	Pascual Veiga Iglesias	1884/08/19	A Coruña	Redacción de <i>La Voz de Galicia</i>	Serenata	A beneficio de José Carvajal

22	Pascual Veiga Iglesias	1884/08/23	A Coruña		Serenata	Apertura de las fiestas de María Pita. Acompañado de una banda militar
23	Pascual Veiga Iglesias	1884/08/26	A Coruña	Ateneo y Centro Recreativo	Concierto	Acto de entrega de premios
24	Pascual Veiga Iglesias	1884/08/ca. 30	A Coruña		Serenata	A beneficio del Rey Alfonso XII
25	Pascual Veiga Iglesias	1884/08/31	A Coruña	Teatro Principal	Certamen	Con motivo de las fiestas de María Pita
26	Pascual Veiga Iglesias	1884/10/13	A Coruña	Liceo Brigantino	Concierto	Concierto dedicado a José Céspedes
27	Pascual Veiga Iglesias	1885/07/04	A Coruña	Teatro Principal	Concierto	Interpretada con la Orquesta del Teatro Principal
28	Pascual Veiga Iglesias	1885/08/ca. 30	A Coruña	Círculo de Artesanos	Serenata	A beneficio del Emilio Castelar
29	Pascual Veiga Iglesias	1886/02/18	A Coruña		Apropósito de carnaval	Entierro del carnaval. Acompañado de la Charanga de Cazadores de Reus
30	José Castro <i>Chané</i>	1886/07/05	A Coruña	Liceo Brigantino	Concierto	Acompañado del guitarrista Antonio Jiménez Manjón, la cantante Pilar Pardiñas y la Charanga de Cazadores de Reus
31	José Castro <i>Chané</i>	1886/07/14	A Coruña	Calle Fuente de San Andrés	Serenata	A beneficio de su presidente Rodríguez Llames
32	José Castro <i>Chané</i>	1886/07/25	A Coruña	Jardines de Méndez-Núñez	Serenata	A beneficio de la prensa
33	José Castro <i>Chané</i>	1886/08/05	A Coruña	Teatro Principal	Concierto	Acompañado de la Banda del Regimiento de Murcia
34	José Castro <i>Chané</i>	1886/08/09	Pontevedra		Serenata	A beneficio de la prensa
35	José Castro <i>Chané</i>	1886/08/10	Pontevedra		Certamen	
36	José Castro <i>Chané</i>	1886/08/10	Pontevedra		Serenata	A beneficio del jurado y de la prensa
37	José Castro <i>Chané</i>	1886/08/10	Pontevedra	Puerto	Concierto	
38	José Castro <i>Chané</i>	1886/08/ca. 11	Vigo		Concierto	
39	José Castro <i>Chané</i>	1886/08/12	Pontevedra		Serenata	A beneficio de la prensa
40	José Castro <i>Chané</i>	1886/08/15	A Coruña	Jardines de Méndez-Núñez	Concierto	
41	José Castro <i>Chané</i>	1886/08/20	A Coruña	Círculo de Artesanos	Concierto	A beneficio de Ricardo Castro <i>Chané</i> . Acompañado de Francisco Pillado
42	José Castro <i>Chané</i>	1886/09/05	Ferrol	Teatro Romea	Concierto	A beneficio de Ricardo Castro <i>Chané</i>
43	José Castro <i>Chané</i>	1886/12/ca. 03	A Coruña	Teatro Principal	Concierto	
44	José Castro <i>Chané</i>	1887/02/23	A Coruña	Teatro Principal	Apropósito de carnaval	Interpretada con la sección de música y declamación de la Reunión de Artesanos
45	José Castro <i>Chané</i>	1887/06/04	A Coruña	Teatro Principal	Ensayo abierto	Preparación del viaje a Madrid

46	José Castro <i>Chané</i>	1887/06/10	Madrid	Jardines El Retiro	Certamen	Organizado por la sociedad El Gran Pensamiento
47	José Castro <i>Chané</i>	1887/06/11	Madrid	Jardines El Retiro	Concierto	Exposición de Floricultura
48	José Castro <i>Chané</i>	1887/06/12	Madrid	Jardines El Retiro	Concierto	Entrega de premios del Certamen Musical
49	José Castro <i>Chané</i>	1887/06/13	Madrid	Salón Romero	Concierto	Obsequio a la prensa madrileña y profesorado de la Escuela Nacional de Música. Acompañado de la Banda de Beneficencia de Murcia
50	José Castro <i>Chané</i>	1887/06/14	Madrid	Jardines El Retiro	Concierto	A beneficio de la Asociación de Socorros de Artistas Músicos. Acompañado de la Banda del Regimiento de Murcia
51	José Castro <i>Chané</i>	1887/06/16	Madrid	Estación de Tren	Serenata	
52	José Castro <i>Chané</i>	1887/06/17	Lugo	Estación de Tren	Serenata	
53	José Castro <i>Chané</i>	1887/06/20	A Coruña	Círculo de María Pita	Concierto	Acompañado de la Charanga de Cazadores de Reus
54	José Castro <i>Chané</i>	1887/06/23	A Coruña	Círculo de Artesanos	Concierto	
55	José Castro <i>Chané</i>	1887/07/01	A Coruña		Serenata	A beneficio de José García Ducazcal
56	José Castro <i>Chané</i>	1887/07/	A Coruña	Jardines de Méndez Núñez	Concierto	Concierto en sustitución de la Charanga de Cazadores de Reus
57	José Castro <i>Chané</i>	1887/08/07	Vilaboia		Serenata	A beneficio de la tiple Sra. Cepeda
58	José Castro <i>Chané</i>	1887/08/08	A Coruña	Teatro Principal	Certamen	Participación fuera de concurso
59	José Castro <i>Chané</i>	1887/08/16	Betanzos		Concierto	
60	José Castro <i>Chané</i>	1887/09/10	A Coruña	Hotel Francia	Serenata	A beneficio de la Sociedad de Conciertos de Madrid
61	José Castro <i>Chané</i>	1887/09/30	A Coruña	Teatro Principal	Concierto	A beneficio de José Castro <i>Chané</i>
62	José Castro <i>Chané</i>	1887/09/27	A Coruña	Asilo de Mendizábal	Concierto	Para la festividad de San Paul
63	José Castro <i>Chané</i>	1888/03/11	A Coruña	Teatro Principal	A propósito de carnaval	A beneficio de José Castro <i>Chané</i>
64	José Castro <i>Chané</i>	1888/02/	A Coruña	Teatro Principal	Concierto	Acompañado de las secciones de música y canto de la Reunión de Artesanos
65	José Castro <i>Chané</i>	1888/05/03	A Coruña	Hotel Europa	Serenata	A beneficio de Waldo Álvarez Insúa
66	José Castro <i>Chané</i>	1888/08/	A Coruña		Serenata	A beneficio de Sr. Baró. Acompañado de la Banda del Regimiento de Zamora
67	José Castro <i>Chané</i>	1888/08/05	A Coruña	Fiestas de María Pita	Concierto	
68	José Castro <i>Chané</i>	1888/08/07	Vilaboia		Serenata	A beneficio de la tiple Sra. Cepeda

69	José Castro <i>Chané</i>	1888/08/13	A Coruña	Fiestas de María Pita	Concierto	Acompañado de la Orquesta del Teatro Circo y una banda militar
70	José Castro <i>Chané</i>	1888/10/21	A Coruña	Teatro Principal	Concierto	Acompañado de la Charanga de Cazadores de Reus
71	José Castro <i>Chané</i>	1888/12/	Barcelona		Serenata	
72	José Castro <i>Chané</i>	1888/12/04	Barcelona	Monumento a José Anselmo Clavé	Serenata	
73	José Castro <i>Chané</i>	1888/12/05	Barcelona	Palacio de Bellas Artes	Certamen	
74	José Castro <i>Chané</i>	1888/12/07	Barcelona		Serenata	A beneficio del gobernador civil, el alcalde y el jurado
75	José Castro <i>Chané</i>	1888/12/08	Barcelona	Jardines de la Exposición Universal	Concierto	Acompañado de la Banda Municipal de Barcelona y las sociedades corales premiadas
76	José Castro <i>Chané</i>	1888/12/08	Barcelona		Serenata	A beneficio del capitán general del distrito
77	José Castro <i>Chané</i>	1888/12/09	Barcelona	Hotel Internacional	Concierto	Banquete por la victoria en el certamen de la Exposición Universal de Barcelona
78	José Castro <i>Chané</i>	1888/12/10	Barcelona	Teatro Español	Concierto	A beneficio de la Sociedad Musical
79	José Castro <i>Chané</i>	1888/12/13	Madrid	Salón Romero	Concierto	Acompañado de Ricardo Castro <i>Chané</i> , Andrés Gaos y Canuto Berea Rodrigo
80	José Castro <i>Chané</i>	1888/12/15	Madrid	Sociedad de Productores de Madrid	Concierto	Acompañado de las Srtas. Labín, Cerberg y el niño Ramón Buey
81	José Castro <i>Chané</i>	1888/12/19	A Coruña	Teatro Principal	Concierto	En el intermedio de <i>La Bruja</i> de Ruperto Chapí
82	José Castro <i>Chané</i>	1889/01/10	A Coruña	Teatro Principal	Concierto	Acompañado de los Sres. Díaz, Iglesias y Cifuentes
83	José Castro <i>Chané</i>	1889/01/13	A Coruña	Teatro Principal	Concierto	
84	José Castro <i>Chané</i>	1889/02/07	A Coruña	Teatro Principal	Concierto	Organizado por la Reunión de Artesanos
85	José Castro <i>Chané</i>	1889/03/10	A Coruña	Teatro Principal	A propósito de carnaval	Acompañado de la Sociedad de Artesanos y la Banda de Cazadores de Reus
86	José Castro <i>Chané</i>	1889/03/31	Ferrol	Teatro Jofre	Concierto	Concierto para recaudar fondos para el viaje a París
87	José Castro <i>Chané</i>	1889/07/28	Ferrol	Teatro Jofre	Concierto	Concierto para recaudar fondos para el viaje a París
88	José Castro <i>Chané</i>	1889/08/	A Graña		Concierto	Acompañado de la Charanga de Cazadores de Reus
89	José Castro <i>Chané</i>	1889/08/04	A Coruña	Teatro Principal	Concierto	Acompañado de la Charanga de Cazadores de Reus y los Sres. Díaz, <i>Chané</i> , Sánchez, Barcia y la Srta. Lorman
90	José Castro <i>Chané</i>	1889/08/17	A Coruña	Jardines de Méndez Núñez	Concierto	
91	José Castro <i>Chané</i>	1889/08/18	Ferrol		Concierto	Concierto para recaudar fondos para el viaje a París

92	José Castro <i>Chané</i>	1889/08/24	A Coruña		Concierto	Acompañado de la Charanga de Cazadores de Reus. Dedicado a la Diputación Provincial
93	José Castro <i>Chané</i>	1889/08/25	A Coruña	Teatro Principal	Concierto	A beneficio de la Diputación Provincial
94	José Castro <i>Chané</i>	1889/08/28	A Coruña	Teatro Circo	Concierto	
95	José Castro <i>Chané</i>	1889/08/30	A Coruña	Jardines de Méndez Núñez	Concierto	
96	José Castro <i>Chané</i>	1889/09/05	Vigo		Concierto	Concierto para recaudar fondos para el viaje a París
97	José Castro <i>Chané</i>	1889/09/06	León		Concierto	Concierto para recaudar fondos para el viaje a París
98	José Castro <i>Chané</i>	1889/09/10	París	Redacción de <i>Le Figaro</i> y otras localizaciones	Serenata	
99	José Castro <i>Chané</i>	1889/09/12	París	Cirque d'Hiver	Concierto	Concierto en la Exposición Universal de París
100	José Castro <i>Chané</i>	1889/09/13	París	Cirque d'Hiver	Concierto	Concierto en la Exposición Universal de París
101	José Castro <i>Chané</i>	1889/09/14	París	Hôtel de Ville	Serenata	Visita al Ayuntamiento de París
102	José Castro <i>Chané</i>	1889/09/18	San Sebastián		Concierto	Acompañado de la Banda Municipal de San Sebastián y el flautista Sr. Basurca
103	José Castro <i>Chané</i>	1889/09/19	San Sebastián	Palacio de Ayete	Concierto	A beneficio de la familia real española
104	José Castro <i>Chané</i>	1889/09/ca. 20	León		Concierto	
105	José Castro <i>Chané</i>	1889/09/ca. 21	León		Concierto	
106	José Castro <i>Chané</i>	1889/09/29	A Coruña	Teatro Principal	Concierto	A beneficio de Ricardo Castro <i>Chané</i> . Acompañado de la Banda del Regimiento de Zamora
107	José Castro <i>Chané</i>	1889/10/24	A Coruña	Teatro Circo	Serenata	A beneficio del gobernador civil Sr. Sarthou
108	José Castro <i>Chané</i>	1889/12/08	A Coruña	Iglesia de Santiago	Oficio religioso	Acompañado de la Charanga de Cazadores de Reus
109	José Castro <i>Chané</i>	1890/01/	A Coruña	Teatro Principal	Concierto	Acompañado de la Charanga de Cazadores de Reus
110	José Castro <i>Chané</i>	1890/03/15	A Coruña	Jardines de Méndez Núñez	Concierto	
111	José Castro <i>Chané</i>	1890/07/04	A Coruña	Hotel Ferrocarrilana	Serenata	A beneficio del Centro Gallego de La Habana, Sr. Villasuso
112	José Castro <i>Chané</i>	1890/07/25	A Coruña	Teatro Principal	Concierto	Acompañado de la Charanga de Cazadores de Reus
113	José Castro <i>Chané</i>	1890/08/03	A Coruña	Jardines de Méndez Núñez	Concierto	Acompañado de una banda militar
114	José Castro <i>Chané</i>	1890/08/ca. 05	Oviedo	Teatro Circo de Santa Susana	Concierto	
115	José Castro <i>Chané</i>	1890/08/ca. 06	Gijón	Un teatro de la ciudad	Concierto	

116	José Castro <i>Chané</i>	1890/08/08	Santander		Certamen	
117	José Castro <i>Chané</i>	1890/08/09	Santander	Plaza de la Libertad	Concierto	Entrega de premios del Certamen Musical
118	José Castro <i>Chané</i>	1890/08/10	Santander		Serenata	
119	José Castro <i>Chané</i>	1890/08/19	A Coruña	Jardines de Méndez Núñez	Concierto	Acompañado de una banda militar
120	José Castro <i>Chané</i>	1890/09/07	A Coruña	Teatro Principal	Concierto	Certamen literario
121	José Castro <i>Chané</i>	1890/09/14	A Coruña	Teatro Circo	Concierto	A beneficio de Wenceslao Bueno
122	José Castro <i>Chané</i>	1890/09/17	A Coruña	Puerto	Concierto	Organizado por el Circo de Artesanos
123	José Castro <i>Chané</i>	1890/09/ca. 23	A Coruña	Rúa Nova	Serenata	A beneficio de José Echegaray
124	José Castro <i>Chané</i>	1890/10/10	A Coruña	Teatro Principal	Concierto	A beneficio de Ricardo Castro <i>Chané</i>
125	José Castro <i>Chané</i>	1891/02/06	A Coruña	Teatro Principal	Concierto	Acompañado de la Tuna Escolar Universitaria
126	José Castro <i>Chané</i>	1891/02/15	A Coruña		Concierto	En homenaje al Sr. Acevedo
127	José Castro <i>Chané</i>	1891/06/16	A Coruña		Serenata	
128	José Castro <i>Chané</i>	1891/06/27	A Coruña	Teatro Principal	Concierto	A beneficio de Eusebio de Guarda. Acompañado por una compañía teatral
129	José Castro <i>Chané</i>	1891/08/12	A Coruña	Jardines de Méndez Núñez	Concierto	Acompañado de la Charanga de Cazadores de Reus y la Banda del Regimiento de Zamora
130	José Castro <i>Chané</i>	1891/08/14	A Coruña	Jardines de Méndez Núñez	Concierto	Acompañado de la Charanga de Cazadores de Reus y la Banda del Regimiento de Zamora
131	José Castro <i>Chané</i>	1891/09/	A Coruña	Teatro Principal	Concierto	Acompañado de la Charanga de Cazadores de Reus
132	José Castro <i>Chané</i>	1891/12/06	A Coruña	Hotel Continental	Concierto	Tercer aniversario del triunfo en la Exposición Universal de Barcelona
133	José Castro <i>Chané</i>	1892/01/24	A Coruña	Teatro Principal	Concierto	Acompañado de una compañía de teatro y las Srtas. Buireo y Landy
134	José Castro <i>Chané</i>	1892/02/	A Coruña		Concierto	Acompañado de la Charanga de Cazadores de Reus
135	José Castro <i>Chané</i>	1892/02/14	A Coruña	Capitanía General	Serenata	A beneficio del General Pando
136	José Castro <i>Chané</i>	1892/07/ca. 23	A Coruña	Círculo de las Artes	Concierto	En conmemoración de la victoria de María Pita en 1589
137	José Castro <i>Chané</i>	1892/08/07	A Coruña	Iglesia de San Jorge	Oficio religioso	Acompañado de la Charanga de Cazadores de Reus
138	José Castro <i>Chané</i>	1892/08/11	A Coruña	Jardines de Méndez Núñez	Concierto	
139	José Castro <i>Chané</i>	1892/08/18	A Coruña	Paseo Marítimo	Serenata	

140	José Castro Chané	1892/08/21	A Coruña	Teatro Principal	Concierto	Acompañado de la Charanga de Cazadores de Reus
141	José Castro Chané	1892/09/18	A Coruña		Serenata	A beneficio de Pi i Margall
142	José Castro Chané	1892/09/19	A Coruña		Concierto	
143	José Castro Chané	1892/09/20	A Coruña		Serenata	A beneficio de Pi i Margall
144	José Castro Chané	1892/09/26	A Coruña		Concierto	
145	José Castro Chané	1892/10/16	A Coruña	Teatro Principal	Concierto	Acompañado de la Charanga de Cazadores de Reus y la Banda del Regimiento de Zamora
146	José Castro Chané	1892/10/22	Ferrol	Teatro Jofre	Concierto	
147	José Castro Chané	1892/10/ca. 23	A Coruña		Concierto	
148	José Castro Chané	1892/10/25	Valladolid	Teatro Calderón	Concierto	
149	José Castro Chané	1892/10/27	Madrid	Jardines El Retiro	Certamen	
150	José Castro Chané	1892/10/28	Madrid	Teatro Real	Concierto	A favor del Dispensario de Alfonso XIII. Acompañado de una banda procedente de México, la del Hospicio de Pontevedra y la de Infantería de la Marina
151	José Castro Chané	1892/11/ca. 28	Madrid		Serenata	A beneficio de Aureliano Linares Rivas, ministro de fomento
152	José Castro Chané	1892/10/30	Madrid		Concierto	Velada literario-musical
153	José Castro Chané	1892/11/01	Madrid	Salón Romero	Concierto	Acompañado de la Banda del Regimiento de Zamora y los Sres. Méndez Brandón y Garcy
154	José Castro Chané	1892/11/03	Madrid	Calle Ancha de San Bernardo, residencia de Emilia Pardo Bazán	Serenata	
155	José Castro Chané	1892/11/04	Madrid	Redacción de <i>La Correspondencia de España</i> , calle del Factor nº 7	Serenata	
156	José Castro Chané	1892/11/05	Madrid	Teatro Circo Príncipe Alfonso	Concierto	
157	José Castro Chané	1892/11/07	Madrid	Circo Parish	Concierto	
158	José Castro Chané	1892/11/08	Madrid	Calle Serrano	Concierto	Banquete a beneficio de Antonio Cánovas del Castillo
159	José Castro Chané	1892/12/05	A Coruña	Café de Madrid	Concierto	Cuarto aniversario del triunfo en la Exposición de Barcelona
160	José Castro Chané	1892/12/07	A Coruña		Serenata	A beneficio de una banda procedente de México
161	José Castro Chané	1893/02/17	A Coruña	Teatro Principal	Concierto	A beneficio de la Tuna Escolar de Valladolid
162	José Castro Chané	1893/02/24	A Coruña	Teatro Principal	Concierto	Acompañado de la Tuna Escolar de Valladolid

163	José Castro <i>Chané</i>	1893/06/	A Coruña		Concierto	Acompañado del Sr. Varela
164	José Castro <i>Chané</i>	1893/09/05	A Coruña	Hotel Francia	Serenata	A beneficio de los líderes regionalistas Fernando Alsilna, presidente de la Liga de Cataluña; y los regionalistas compostelanos Alfredo Brañas, Salvador Cabeza y Máximo Leyes Pose
165	José Castro <i>Chané</i>	1893/10/	A Coruña		Concierto	Festividad del Corpus Christie
166	[Desconocido]	1893/12/20	A Coruña	Calle Real	Grabación sonora	Una sección de El Eco
167	José Baldomir Rodríguez	1894/06/09	A Coruña	Teatro Principal	Concierto	Acompañado por una banda militar
168	José Baldomir Rodríguez	1894/07/27	A Coruña	Teatro Principal	Ensayo abierto	
169	José Baldomir Rodríguez	1894/08/	A Coruña	Teatro Principal	Concierto	Acompañado de la Banda del Regimiento de Zamora y la Rondalla del Sporting Club
170	José Baldomir Rodríguez	1894/08/10	Ferrol		Concierto	
171	José Baldomir Rodríguez	1894/08/11	A Coruña	Teatro Principal	Concierto	
172	José Baldomir Rodríguez	1894/08/11	A Coruña		Serenata	A beneficio de los Sres. García Ducazcal y Armert Ricard
173	José Baldomir Rodríguez	1894/08/14	Ourense		Concierto	
174	José Baldomir Rodríguez	1894/08/16	Badajoz	Plaza de toros	Concierto	Acompañado de la Banda Municipal de Badajoz
175	José Baldomir Rodríguez	1894/08/18	Badajoz	Teatro López de Ayala	Concierto	Acompañado de la Sociedad Unión Artístico-Musical dirigida por Manuel Pérez Badía
176	José Baldomir Rodríguez	1894/08/19	Badajoz	Teatro López de Ayala	Concierto	Acompañado de la Sociedad Unión Artístico-Musical dirigida por Leopoldo Martín
177	José Baldomir Rodríguez	1894/08/ca. 22	Elvas	Estación de Tren	Concierto	
178	José Baldomir Rodríguez	1894/08/23	Oporto	Teatro Príncipe Real	Concierto	
179	Ramón Ascart	1894/09/ca. 08	A Coruña	Jardines de Méndez Núñez	Concierto	Acompañado de la Banda del Regimiento de Zamora
180	[Ramón Ascart]	1894/10/	A Coruña		Serenata	A beneficio de la Banda del Regimiento de Zamora
181	[Joaquín Lago]	1894/10/04	A Coruña		Concierto	Acompañado de la Bandas de Guarnición, la Rondalla del Sporting Club y una orquesta organizada por Joaquín Lago

182	[Ramón Ascart]	1894/12/29	A Coruña	Círculo de Méndez Núñez	Serenata	A beneficio del Sr. Mueso, orfeonista de Unión Orensana
183	[Desconocido]	1895/01/	A Coruña		Serenata	A beneficio de José M ^o Riguera Montero
184	[Joaquín Lago]	1895/04/	A Coruña	Sporting Club	Concierto	
185	José Edreira Acebo	1896/06/	A Coruña		Oficio religioso	
186	José Edreira Acebo	1896/06/14	Santa Cruz de Mera		Serenata	A beneficio de Sofía Casanova
187	José Edreira Acebo	1896/06/18	A Coruña	Jardines de Méndez Núñez	Concierto	A beneficio de la Escuadra Francesa. Acompañado de la Banda del Regimiento de Zamora
188	José Edreira Acebo	1896/06/19	A Coruña	Jardines de Méndez Núñez	Concierto	A beneficio de la Escuadra Francesa. Acompañado de la Banda del Regimiento de Zamora
189	José Edreira Acebo	1896/06/21	A Coruña	Puerto	Serenata	A beneficio de la Escuadra Francesa. Acompañado de la Banda del Regimiento de Zamora
190	José Edreira Acebo	1896/07/02	A Coruña		Serenata	A beneficio del alcalde de A Coruña y del director del Instituto Provincial
191	José Edreira Acebo	1896/07/30	A Coruña	Plaza de Toros	Concierto	Acompañado de la Banda del Regimiento de Zamora
192	José Edreira Acebo	1896/08/30	A Coruña	Jardines de Méndez Núñez	Concierto	
193	José Baldomir Rodríguez	1896/10/ca. 01	A Coruña		Serenata	A Beneficio del Capitán General de Galicia, Basilio Agustín
194	José Baldomir Rodríguez	1896/12/05	A Coruña		Concierto	Octavo aniversario del triunfo en la Exposición de Barcelona
195	José Baldomir Rodríguez	1897/01/08	A Coruña	Teatro Principal	Ensayo abierto	
196	José Baldomir Rodríguez	1897/01/10	A Coruña	Teatro Principal	Concierto	Acompañado por la Banda del Regimiento de Zamora la Srta. Barbeito Saunier, Taibo y los Sres. Pan, Rodríguez, Llorens, Berea, Maristany. A beneficio de los soldados que regresen de la guerra de Cuba
197	José Baldomir Rodríguez	1897/03/19	Ferrol	Teatro Jofre	Concierto	Acompañado por la Srta. Barbeito
198	José Baldomir Rodríguez	1897/03/21	A Coruña	Teatro Principal	Concierto	Acompañado de la Banda de Infantería y la Srta. Barbeito. A beneficio de los heridos y enfermos que regresan de la guerra de Cuba y Filipinas
199	Aureliano San José	1897/04/17	A Coruña	Círculo de los Hijos del Mar	Concierto	Participación de una sección del El Eco
200	Aureliano San José	1897/04/25	A Coruña	Círculo de Méndez Núñez	Concierto	Participación de una sección del El Eco

201	Aureliano San José	1897/08/23	A Coruña		Serenata	A beneficio de los marinos que regresan de Cuba
202	Aureliano San José	1897/08/28	A Coruña	Diputación Provincial	Concierto	A beneficio de la Escuadra de A Coruña
203	Aureliano San José	1897/08/29	A Coruña	Relleno	Concierto	A beneficio de la Escuadra de A Coruña
204	[José Edreira Acebo]	1897/09/26	A Coruña	Teatro Principal	Concierto	Acompañado de los Sres. Faginas, Baldomir y Abruñedo
205	Aureliano San José	1897/11/13	A Coruña		Serenata	A beneficio de Víctor López Seoane, presidente del Consejo Provincial de Agricultura, Industria y Comercio
206	Aureliano San José	1897/11/17	A Coruña	Puerto	Serenata	A beneficio del General Weyler
207	Aureliano San José	1898/04/24	A Coruña	Plaza de Toros	Concierto	Acompañado de la Banda del Regimiento de Zamora
208	José Edreira Acebo y Aureliano San José	1898/05/04	A Coruña	Teatro Principal	Concierto	Acompañado de la Banda del Regimiento de Zamora, el barítono D. Castor Méndez Brandón y la compañía del Sr. Mario
209	Manuel Sánchez Yáñez	1899/07/09	A Coruña	Jardines de Méndez Núñez	Concierto	Acompañado por la Banda del Regimiento de Zamora. A beneficio de la Escuadra Francesa
210	Manuel Sánchez Yáñez	1899/08/13	A Coruña	Iglesia de San Jorge	Oficio religioso	Acompañado de una orquesta
211	Emilio Orejón	1899/09/04	A Coruña	Teatro Circo	Zarzuela	Participaron en la zarzuela <i>Gigantes y Cabezudos</i> de Fernández Caballero y Echegaray y Eizaguirre
212	Manuel Sánchez Yáñez	1899/09/17	A Coruña	Iglesia de San Nicolás	Oficio religioso	Acompañado de una orquesta
213	José Edreira Acebo	1899/09/18	A Coruña	Jardines de Méndez Núñez	Concierto	Interpretada por una sección de El Eco, acompañado de una rondalla
214	Emilio Orejón	1899/10/03	A Coruña	Diversas calles	Serenata	Acompañado de una orquesta
215	José Edreira Acebo	1899/10/09	A Coruña	Teatro Circo	Concierto	Interpretada por una sección de El Eco. Acompañado de la Rondalla Blanco y Negro
216	José Edreira Acebo	1899/11/18	A Coruña	Sociedad Círculo Méndez Núñez	Concierto	Interpretada por una sección de El Eco. Acompañado de la Rondalla Blanco y Negro
217	Manuel Sánchez Yáñez	1900/05/29	A Coruña	Diversas calles	Serenata	Acompañado de la orquesta que dirige Sánchez Yáñez
218	José Baldomir Rodríguez	1900/08/15	A Coruña	Parroquia Santa Lucía	Oficio religioso	Una sección de El Eco, acompañado por la Banda del Regimiento de Zaragoza y la Banda del Regimiento de Zamora.
219	José Baldomir Rodríguez	1900/08/22	A Coruña	Puerto	Serenata	A beneficio de los Reyes de España
220	José Baldomir Rodríguez	1900/08/23	Palavea	Casa Linares Rivas	Concierto	A beneficio del Sr. Silvela

221	José Baldomir Rodríguez	1900/08/27	A Coruña	Puerto	Serenata	A beneficio de los Reyes de España
222	José Baldomir Rodríguez	1900/10/22	A Coruña	Teatro Circo	Concierto	Una sección de El Eco, en el intermedio del concierto de la cantante María de los Ángeles
223	José Baldomir Rodríguez	1900/10/28	A Coruña	Casa de Antonio del Río	Serenata	A beneficio del Sr. Romero Robledo
224	José Baldomir Rodríguez y Cesar Iglesias	1901/02/ca. 20	A Coruña	Teatro Principal y diversos puntos del recorrido	Apropósito de carnaval	Entierro del carnaval
225	[Mauricio Farto Parra]	1901/05/29	A Coruña		Serenata	Acompañado de la Rondalla Blanco y Negro
226	Constante Suárez Chané	1902/02/12	A Coruña	Teatro Principal	Concierto	Acompañado de la Tuna de Oporto
227	Constante Suárez Chané	1902/03/	A Coruña		Concierto	A beneficio de Joaquín Lago, acompañado de Canuto Bera y Francisco Pillado
228	Constante Suárez Chané	1902/05/12	A Coruña	Iglesia de San Jorge	Oficio religioso	Oficio para la colocación de la imagen San Pascual Bailón
229	Manuel Barral	1903/07/11	A Coruña	Diversas calles	Serenata	Participación de una sección del El Eco
230	Constante Suárez Chané	1903/09/24	A Coruña	Teatro Principal	Ensayo abierto	
231	Constante Suárez Chané	1903/09/26	Lisboa	Principales diarios de la ciudad	Serenata	
232	Constante Suárez Chané	1903/09/26	Lisboa	Teatro	Concierto	Organizado por la sociedad española La Fraternidad
233	Constante Suárez Chané	1903/09/27	Lisboa	Ayuntamiento y Embajada Española	Serenata	
234	Constante Suárez Chané	1903/09/27	Lisboa	Teatro	Concierto	Organizado por La Fraternidad, acompañado por el guitarrista y cantador de fados Reinaldo Varela
235	Constante Suárez Chané	1903/09/28	Lisboa	Sociedad La Galaica	Serenata	A beneficio de El Eco
236	Constante Suárez Chané	1903/09/29	Lisboa	Teatro	Concierto	A beneficio de la colonia de Cabo Verde, acompañado por la música del 5 ^a Regimiento de Cazadores
237	Constante Suárez Chané	1903/09/30	Lisboa	Real Club Gimnasio	Serenata	A beneficio de El Eco
238	Constante Suárez Chané	1903/10/02	Figueira da Foz	Gran Casino	Concierto	Acompañado de un sexteto dirigido por Julio Francés
239	Constante Suárez Chané	1903/10/04	Espinho	Teatro de la Alianza	Concierto	
240	Constante Suárez Chané	1903/10/06	Oporto	Teatro Aguia de Ouro	Concierto	
241	Constante Suárez Chané	1903/10/07	Oporto	Teatro Aguia de Ouro	Concierto	Acompañado por la Banda del Cuerpo de Bomberos y el actor Sr. Reboche

242	Constante Suárez Chané	1903/11/18	A Coruña	Teatro Principal	Concierto	Acompañado por Ivo Josué
243	Constante Suárez Chané	1904/02/17	A Coruña	Teatro Circo y varias calles de la ciudad	Apropósito de carnaval	Acompañado por la Banda de la Liga de Amigos
244	[Desconocido]	1904/05/30	A Coruña		Grabación sonora	Participación de una sección del El Eco
245	Constante Suárez Chané	1904/10/21	A Coruña	Teatro Principal	Concierto	Homenaje a Curros Enríquez
246	Constante Suárez Chané	1904/10/21	A Coruña		Serenata	En homenaje a Curros Enríquez y a Alfredo Vicenti
247	Constante Suárez Chané	1905/04/29	Ferrol	Teatro Jofre	Concierto	Acompañado de la Rondalla Airiños d'a miña terra, intermedio de la comedia <i>Llovido del cielo</i>
248	Constante Suárez Chané	1905/05/03	A Coruña		Ensayo abierto	
249	Constante Suárez Chané	1905/05/05	A Coruña	Teatro Circo	Concierto	Acompañado de la Rondalla Airiños d'a miña terra, intermedio de la comedia de Linares Rivas, <i>Porque sí</i>
250	Constante Suárez Chané	1905/05/08	Madrid	Plaza de toros	Concierto	Acompañado de los Coros Clavé, la Banda de Música de Barcelona y otros orfeones participantes
251	Constante Suárez Chané	1905/05/08	Madrid	Monumento a Miguel de Cervantes	Concierto	Acompañado por los orfeones participantes en los actos del centenario de <i>El Quijote</i>
252	Constante Suárez Chané	1905/05/ca. 08	Madrid	Redacción de <i>La Correspondencia de España</i>	Serenata	
253	Constante Suárez Chané	1905/05/ca. 08	Madrid	Redacción de <i>El Imparcial</i>	Serenata	
254	Constante Suárez Chané	1905/05/ca. 08	Madrid	Redacción de <i>El País</i>	Serenata	
255	Constante Suárez Chané	1905/05/09	Madrid	Iglesia de San Jerónimo	Oficio religioso	Acompañado por la Sociedad Artística de Pontevedra, Unión Artística de Santiago y Unión Orensana
256	Constante Suárez Chané	1905/05/09	Madrid	Palacio Real	Serenata	A beneficio del Rey Alfonso XII, acompañado de todos los orfeones participantes
257	Constante Suárez Chané	1905/05/11	Madrid	Centro Gallego	Concierto	Acompañado por la Sociedad Artística de Pontevedra, Unión Artística de Santiago y Unión Orensana
258	Constante Suárez Chané	1905/05/11	Madrid	Teatro Real	Concierto	Acompañado por el Orfeón del Centro Gallego, la Sociedad Artística de Pontevedra, Unión Artística de Santiago, Unión Orensana, la Rondalla Airiños d'a miña terra de Ferrol y la Banda de la Marina
259	Constante Suárez Chané	1905/05/11	Madrid	Teatro de la Zarzuela	Concierto	Acompañado por la Rondalla Airiños d'a Miña Terra
260	Constante Suárez Chané	1905/05/ca. 12	Madrid		Serenata	A beneficio de la Infanta Isabel, Eduardo Vincenti, Emilia Pardo Bazán y otras personalidades

261	Constante Suárez <i>Chané</i>	1905/05/ca. 14	Monforte		Concierto	Interpretada con el Orfeón Unión Artística Compostelana
262	Constante Suárez <i>Chané</i>	1905/09/18	A Coruña	Palco de la música	Concierto	Despedida de Constante Suárez <i>Chané</i> , acompañado por la Banda de Isabel la Católica
263	Constante Suárez <i>Chané</i>	1905/09/18	A Coruña	Redacción de <i>La Voz de Galicia</i>	Serenata	
264	Constante Suárez <i>Chané</i>	1905/09/18	A Coruña		Serenata	A beneficio de Emilia Pardo Bazán y a la prensa local
265	Manuel Sánchez Yáñez	1906/02/18	A Coruña		Serenata	Recepción de la Tuna Compostelana, acompañado de la Rondalla Blanco y Negro y otras entidades
266	Manuel Sánchez Yáñez	1906/02/	A Coruña		Apropósito de carnaval	Participación de una sección del El Eco
267	Manuel Sánchez Yáñez	1906/07/23	A Coruña	Palco de la música	Concierto	
268	Manuel Sánchez Yáñez	1906/07/27	A Coruña	Palco de la música	Ensayo abierto	
269	Manuel Sánchez Yáñez	1906/07/29	Santiago	Santa Isabel	Certamen	
270	Manuel Sánchez Yáñez	1906/08/11	A Coruña	Palco de la música	Concierto	A beneficio de los Coros Clavé
271	Manuel Sánchez Yáñez	1906/08/12	A Coruña	Casino Republicano	Serenata	A beneficio de la Liga de Amigos de A Coruña
272	Manuel Sánchez Yáñez	1906/10/04	A Coruña	Teatro Principal	Concierto	Acompañado de la Banda de Isabel la Católica y el Orfeón Infantil Coros Gallegos
273	Manuel Sánchez Yáñez	1906/10/07	Lugo	Círculo de las Artes	Certamen	
274	Manuel Sánchez Yáñez y Bartolomé Pérez Casas	1906/10/08	Lugo	Monumento a Juan Montes	Concierto	Interpretada con los orfeones y bandas de música que asistieron al homenaje a Juan Montes
275	Manuel Sánchez Yáñez	1907/02/13	A Coruña	Teatro Circo	Apropósito de carnaval	Participación de una sección del El Eco en el entierro del carnaval
276	Manuel Sánchez Yáñez	1907/02/16	A Coruña	Teatro Circo	Apropósito de carnaval	Reposición del entierro del Carnaval
277	Manuel Sánchez Yáñez	1907/02/18	A Coruña	Casa de Fernández Latorre	Concierto	Acompañado de la Banda de Isabel la Católica
278	Manuel Sánchez Yáñez	1907/02/18	A Coruña	Redacción de <i>La Voz de Galicia</i>	Serenata	
279	Manuel Sánchez Yáñez	1907/03/22	A Coruña	Iglesia de San Nicolás	Oficio religioso	Acompañado de orquesta y órgano
280	Manuel Sánchez Yáñez	1907/05/	Ferrol		Concierto	Fiestas de Amboage
281	Manuel Sánchez Yáñez	1907/06/16	A Coruña	Iglesia de San Nicolás	Oficio religioso	Acompañado de orquesta y órgano

282	Manuel Sánchez Yáñez	1907/06/24	A Coruña	Calle Panaderas, 14	Concierto	Inauguración del nuevo local de El Eco
283	Manuel Sánchez Yáñez	1907/06/26	A Coruña	Iglesia del Sagrado Corrazón	Oficio religioso	Acompañado de orquesta y órgano
284	Manuel Sánchez Yáñez	1907/08/17	A Coruña	Local de El Eco	Concierto	Recibimiento de José Castro <i>Chané</i>
285	Manuel Sánchez Yáñez y José Castro <i>Chané</i>	1907/08/18	A Coruña	Plaza de toros	Concierto	Fiesta regionalista organizada por la Liga de Amigos de A Coruña. Acompañado de otros orfeones participantes
286	Manuel Sánchez Yáñez	1907/08/	A Coruña			
287	Manuel Sánchez Yáñez	1907/08/19	A Coruña	Palco de la música	Concierto	Acompañado de la Banda Municipal de Santiago
288	Manuel Sánchez Yáñez	1907/09/01	A Coruña	Casino Republicano	Serenata	A beneficio del Sr. Azcárate
289	Manuel Sánchez Yáñez y José Castro <i>Chané</i>	1907/09/04	A Coruña	Círculo de Artesanos	Serenata	A beneficio de los Srs. Azcárate y Salillas
290	Manuel Sánchez Yáñez	1907/12/31	A Coruña		Serenata	A beneficio de Manuel Sánchez Yáñez y la esposa de Eladio Fernández Diéguez
291	Manuel Sánchez Yáñez	1908/01/05	A Coruña	Ideal Room	Concierto	Vigésimo aniversario del triunfo de Barcelona en 1888
292	Manuel Sánchez Yáñez	1908/03/05	A Coruña	Teatro Circo	Apropósito de carnaval	Entierro del Carnaval
293	Manuel Sánchez Yáñez	1908/03/06	A Coruña	Teatro Circo	Apropósito de carnaval	Reposición del entierro del Carnaval
294	Manuel Sánchez Yáñez	1908/04/03	A Coruña	Teatro Circo	Concierto	
295	Manuel Sánchez Yáñez	1908/04/11	A Coruña	Teatro Circo	Concierto	Acompañado de Nan de Allariz y del tenor Ignacio Varela
296	Manuel Sánchez Yáñez	1908/04/19	A Coruña	Hotel Francia	Serenata	A beneficio de José Castro <i>Chané</i>
297	Mauricio Farto Parra	1908/08/ca. 20	A Coruña	Residencia de García Prieto	Serenata	Acompañado de la Banda Isabel La Católica
298	Mauricio Farto Parra	1908/08/23	Vigo		Certamen	
299	Mauricio Farto Parra	1908/08/29	A Coruña	Hotel Carrilana	Serenata	A beneficio del Sr. Canalejas
300	Mauricio Farto Parra	1908/08/30	A Coruña	Jardines de Méndez Núñez	Concierto	
301	Mauricio Farto Parra	1908/09/02	A Coruña	Hotel Carrilana	Serenata	A beneficio del Sr. Canalejas
302	Mauricio Farto Parra	1908/10/30	A Coruña	Palco de la música	Concierto	Acompañado de la Banda Isabel La Católica
303	Mauricio Farto Parra	1908/11/30	A Coruña	Iglesia de Santa Lucía	Oficio religioso	A beneficio de los familiares de unos naufragos
304	Mauricio Farto Parra	1909/01/26	A Coruña	Diversas calles	Mascarada de Carnaval	

305	Mauricio Farto Parra	1909/02/24	A Coruña	Teatro Circo	Apropósito de carnaval	Entierro del Carnaval
306	Mauricio Farto Parra	1909/02/25	A Coruña	Teatro Circo	Apropósito de carnaval	Reposición del entierro del Carnaval
307	Mauricio Farto Parra y Eladio Fernández Diéguez	1909/03/07	A Coruña	Local de El Eco	Concierto	Reunión a la que también fue invitada la prensa y otras personalidades
308	Mauricio Farto Parra	1909/03/28	A Coruña	Local de El Eco	Concierto	Acompañado de la sección de declamación de El Eco
309	Mauricio Farto Parra	1909/04/11	A Coruña	Local de la Sociedad Filarmónica	Concierto	Acompañado de la sección de declamación de El Eco, el tenor González Piñeiro y el pianista Rafael Pérez
310	Mauricio Farto Parra	1909/04/13	A Coruña	Local de la Sociedad Filarmónica	Concierto	Acompañado de la sección de declamación de El Eco
311	Mauricio Farto Parra	1909/08/22	A Coruña	Sporting Club	Concierto	A beneficio de los soldados heridos en la campaña del Riff, acompañado de la Banda Isabel La Católica
312	Mauricio Farto Parra	1909/10/	A Coruña		Concierto	A beneficio de los socios protectores de El Eco
313	Mauricio Farto Parra	1910/02/09	A Coruña	Local de El Eco y diversas calles	Apropósito de carnaval	Entierro del Carnaval
314	Manuel Sánchez Yáñez	1910/06/23	A Coruña	Calle de la Torre	Concierto	Festividad de San Juan
315	Manuel Sánchez Yáñez	1910/08/02	A Coruña	Teatro Rosalía de Castro	Concierto	Concierto realizado en los intermedios de las zarzuelas <i>Bobemios</i> y <i>La viejecita</i>
316	Manuel Sánchez Yáñez	1910/08/12	A Coruña	Palco de la música	Concierto	
317	Manuel Sánchez Yáñez	1910/09/10	A Coruña	Teatro Circo	Concierto	Acompañado por la Sociedad de Declamación Talía
318	Manuel Sánchez Yáñez	1910/11/20	A Coruña	Local de El Eco	Concierto	Acompañado por la Sociedad de Declamación Talía
319	Manuel Sánchez Yáñez	1910/12/18	A Coruña	Teatro Circo	Concierto	A beneficio de los familiares de unos naufragos
320	Manuel Sánchez Yáñez	1910/12/25	A Coruña	Local de El Eco	Concierto	Acompañado por la Sociedad de Declamación Talía
321	Manuel Sánchez Yáñez	1911/03/01	A Coruña	Teatro Rosalía de Castro y diversas calles	Apropósito de carnaval	Entierro del Carnaval
322	Manuel Sánchez Yáñez	1911/03/06	A Coruña	Teatro Rosalía de Castro	Apropósito de carnaval	Reposición del entierro del Carnaval
323	José Edreira Acebo	1911/04/16	A Coruña	Local de El Eco	Concierto	Acompañado por la Sociedad de Declamación Talía
324	José Edreira Acebo	1911/07/ <i>ca.</i> 20	A Coruña	Sala Calvet	Concierto	
325	José Edreira Acebo	1911/08/26	A Coruña	Campo de fútbol de Riazor	Concierto	Acompañado de la Banda de Isabel La Católica y la Banda del Hospicio

326	José Edreira Acebo	1911/10/22	A Coruña	Local de El Eco	Concierto	
327	José Edreira Acebo	1911/10/22				
328	José Edreira Acebo	1912/02/21	A Coruña	Teatro Rosalía de Castro	Apropósito de carnaval	Entierro del Carnaval
329	José Edreira Acebo	1912/02/25	A Coruña	Teatro Rosalía de Castro	Apropósito de carnaval	Reposición del entierro del Carnaval
330	José Edreira Acebo	1912/03/18	A Coruña		Oficio religioso	Entierro de Fernández Latorre, fundador de <i>La Voz de Galicia</i>
331	José Edreira Acebo	1912/08/13	A Coruña	Campo de fútbol de Riazor	Concierto	Acompañado de varias bandas militares
332	José Edreira Acebo	1912/08/ca. 14	Betanzos	Ayuntamiento y Plaza Mayor	Concierto	Acompañado de la Banda Isabel La Católica
333	José Edreira Acebo	1912/08/31	Ferrol	Teatro Romea	Concierto	Acompañado de la Banda Isabel La Católica y la Rondalla Airiños d'a miña terra
334	José Edreira Acebo	1912/09/08	Oza	Sanatorio Fernández Latorre	Concierto	A beneficio de los niños ingresados en el hospital
335	José Edreira Acebo	1912/09/16	A Coruña	Campo de fútbol de Riazor	Concierto	Acompañado de bandas militares
336	José Edreira Acebo	1913/08/11	A Coruña	Campo de fútbol de Riazor	Concierto	Acompañado de la Banda Isabel La Católica
337	José Edreira Acebo	1913/08/26	A Coruña	Calle Garás	Concierto	
338	José Edreira Acebo	1913/08/29	A Coruña	Círculo de Artesanos	Concierto	Acompañado de la rondalla del Club Coruña y la pianista Norita Pereira
339	José Edreira Acebo	1914/03/08	A Coruña	Teatro Circo	Concierto	Homenaje a Curros Enríquez
340	José Edreira Acebo	1914/05/03	A Coruña	Teatro Circo	Concierto	Acompañado de un quinteto dirigido por Francisco Pillado
341	Manuel Sánchez Yáñez	1915/08/08	A Coruña	Plaza de toros	Concierto	Fiesta organizada por la Reunión de Artesanos. Acompañado de la banda de Isabel la Católica, también el coro Toxos e Froles
342	Manuel Sánchez Yáñez	1915/08/17	A Coruña	Teatro Rosalía de Castro	Concierto	Acompañado de la Banda Isabel La Católica, la soprano Honoria Goicoa y la pianista Pilar Castillo
343	Manuel Sánchez Yáñez	1915/08/21	A Coruña	Palco de la música	Concierto	Acompañado de la Banda Isabel La Católica
344	Manuel Sánchez Yáñez	1915/08/23	Vigo	Campo de fútbol del Real Vigo	Certamen	
345	Manuel Sánchez Yáñez	1915/08/29	A Coruña	Iglesia de San Andrés	Oficio religioso	Participación de una sección del El Eco
346	Manuel Sánchez Yáñez	1916/08/31	A Coruña	Redacción de <i>La Voz de Galicia</i>	Serenata	
347	Pedro Quiroga	1916/09/02	A Coruña	Campo de fútbol de Riazor	Concierto	Interpretada con la Banda de Isabel La Católica y el Orfeón Infantil Coros Gallegos

348	Manuel Sánchez Yáñez	1916/09/10	Rivadavia		Certamen	
349	Manuel Sánchez Yáñez y Pedro Quiroga	1916/09/18	A Coruña		Serenata	A beneficio del Sr. Dato. Interpretada con la Banda de Isabel La Católica y el Orfeón Infantil Coros Gallegos
350	Manuel Sánchez Yáñez	1917/03/05	A Coruña	Plaza de María Pita y cementerio de San Amaro	Oficio religioso	Entierro de José Castro <i>Chané</i>
351	Pedro Quiroga	1917/03/09	A Coruña	Cementerio de San Amaro	Oficio religioso	Entierro de Eduardo Pondal
352	Manuel Sánchez Yáñez	1923/07/10	A Coruña	Puerto	Concierto	A beneficio de una delegación procedente de Cuba
353	Manuel Sánchez Yáñez	1923/07/14	A Coruña	Jardines de Méndez Núñez	Concierto	A beneficio de una delegación procedente de Cuba
354	Manuel Sánchez Yáñez	1923/07/22	A Coruña		Concierto	En homenaje a Curros Enríquez y Concepción Arenal. Acompañado de Cantigas da Terra, Queixumes dos Pinos y las bandas del Regimiento de Isabel La Católica y del Hospicio
355	Manuel Sánchez Yáñez	1923/08/13	A Coruña	Jardines de Méndez Núñez	Concierto	Homenaje a Pardo Bazán
356	Manuel Sánchez Yáñez	1924/03/05	A Coruña	Teatro Linares Rivas	Apropósito de carnaval	
357	Manuel Sánchez Yáñez	1924/08/17	A Coruña	Plaza de toros	Certamen	Participación fuera de concurso
358	Manuel Sánchez Yáñez	1924/08/19	A Coruña		Concierto	Interpretada con la Banda de Isabel La Católica
359	Manuel Sánchez Yáñez	1924/08/24	A Coruña	Granja Experimental	Concierto	Acompañado del coro Toxos e Froles, las bandas de Isabel La Católica y del Hospicio y varios grupos de música tradicional
360	Jesús González Fernández	1924/10/12	A Coruña	Cementerio de San Amaro	Oficio religioso	Acompañado de Eugenio Barrero
361	Eugenio Barrero Muñoz	1925/07/16	A Coruña	Teatro Rosalía de Castro	Ensayo abierto	
362	Eugenio Barrero Muñoz	1925/07/18	A Coruña	Teatro Rosalía de Castro	Concierto	
363	Eugenio Barrero Muñoz	1925/07/18	A Coruña	Quiosco Afonso	Concierto	Almuerzo al término del concierto
364	Eugenio Barrero Muñoz	1925/08/04	A Coruña	Colegio Francés	Concierto	El concierto fue presenciado por el Cónsul de Francia en Galicia y León
365	Eugenio Barrero Muñoz	1925/10/04	A Coruña	Palco de la música	Concierto	
366	Eugenio Barrero Muñoz	1925/10/12	A Coruña		Oficio religioso	Interpretada con la Orquestina Coruñesa, la Banda del Hospicio, Filarmónica Coruñesa y la Orquesta del Teatro Linares Rivas.

367	Eugenio Barrero Muñoz	1925/11/23	A Coruña		Oficio religioso	Interpretada con la Orquestina Coruñesa, la Banda del Hospicio, Filarmónica Coruñesa y la Orquesta del Teatro Linares Rivas.
368	Eugenio Barrero Muñoz	1925/11/23	A Coruña	Círculo de Artesanos	Concierto	
369	Eugenio Barrero Muñoz	1926/01/16	A Coruña	Círculo de Artesanos	Concierto	A beneficio del arzobispo de Santiago
370	Eugenio Barrero Muñoz	1926/01/16	A Coruña		Oficio religioso	A beneficio de la cofradía de los Dolores. Acompañado de una orquesta
371	Eugenio Barrero Muñoz	1926/02/17	A Coruña	Teatro Linares Rivas	Apropósito de carnaval	
372	Eugenio Barrero Muñoz y Jesús González Fernández	1926/07/01	A Coruña	Teatro Linares Rivas	Concierto	
373	Eugenio Barrero Muñoz	1926/07/11	Ferrol	Teatro Jofre	Concierto	
374	Eugenio Barrero Muñoz	1926/07/11	Ferrol	Redacción de <i>El Correo Gallego</i>	Serenata	
375	Eugenio Barrero Muñoz	1926/10/08	A Coruña	Teatro Rosalía de Castro	Concierto	A beneficio de la Cruz Roja. Interpretada con la cantante Enriqueta Brandón
376	Eugenio Barrero Muñoz	1926/10/12	A Coruña	Teatro Linares Rivas	Concierto	A beneficio de la Guardia Civil y de Correos y Telégrafos por la fiesta de su patrona
377	Eugenio Barrero Muñoz y Jesús González Fernández	1926/10/23	A Coruña	Teatro Linares Rivas	Concierto	
378	Eugenio Barrero Muñoz	1926/11/03	A Coruña	Teatro Rosalía de Castro	Concierto	A beneficio de los damnificados por un ciclón en la isla de Cuba. Acompañado de Rosita López Comunión, Enriqueta Brandón, Aurora Portal Fradejas y el guitarrista portugués Anthero da Veiga
379	Eugenio Barrero Muñoz	1926/11/26	Santiago	Salón Teatro	Concierto	
380	Eugenio Barrero Muñoz	1926/11/28	Santiago	Casa de la Troya	Concierto	En memoria de Alejandro Pérez Lugín
381	Eduardo Rodríguez-Losada	1927/05/06	A Coruña	Teatro Rosalía de Castro	Ópera	Estreno en A Coruña de <i>El monte de las ánimas</i> de Rodríguez-Losada
382	Eduardo Rodríguez-Losada	1927/05/22	Santiago	Teatro Principal	Ópera	Estreno en Santiago de <i>El monte de las ánimas</i> de Rodríguez-Losada

383	Eugenio Barrero Muñoz y Jesús González Fernández	1927/07/08	A Coruña	Teatro Rosalía de Castro	Concierto	Presentación como coro mixto
384	Eugenio Barrero Muñoz	1927/07/09	A Coruña	Teatro Rosalía de Castro	Concierto	
385	Eugenio Barrero Muñoz	1927/07/12	A Coruña	Teatro Rosalía de Castro	Concierto	A beneficio de Millán Astray, acompañado por la Banda Isabel La Católica
386	Eugenio Barrero Muñoz	1927/08/13	A Coruña	Paseo de Méndez Núñez	Concierto	
387	Eugenio Barrero Muñoz	1927/08/25	Noia	Campo de San Alberto	Concierto	Acompañado por la Banda del Regimiento de Zaragoza
388	Eugenio Barrero Muñoz	1927/09/07	A Coruña	Teatro Rosalía de Castro	Concierto	Preparación para el certamen musical de Ribadavia
389	Eugenio Barrero Muñoz	1927/09/08	Rivadavia		Certamen	
390	Eugenio Barrero Muñoz	1927/09/08	Carballiño		Concierto	
391	Eugenio Barrero Muñoz	1927/09/25	Pontevedra	Plaza de toros	Concierto	Acompañado de los coros De Ruada de Ourense, Cantigas y Agarimos de Santiago, La Artística de Vigo y la Sociedad Artística de Pontevedra. Organizado por la Asociación Gallega de Viajantes y Comisionistas y la Sociedad de Auxilio a los Dependientes de Comercio de Pontevedra
392	Eugenio Barrero Muñoz	1928/03/30	A Coruña	Iglesia de San Nicolás	Oficio religioso	En honor a la Virgen de los Dolores
393	Eugenio Barrero Muñoz	1928/06/07	A Coruña	Iglesia de San Nicolás	Oficio religioso	
394	Eugenio Barrero Muñoz	1928/08/02	A Coruña	Campo de Santa Margarita	Concierto	Acompañado de una banda de música
395	Eugenio Barrero Muñoz	1928/08/ca. 13	A Coruña	Palco de la música	Concierto	Acompañado de la Banda de Isabel La Católica y la Banda Municipal de Santiago
396	Eugenio Barrero Muñoz	1928/08/ca. 15	A Coruña	Hotel Atlántico	Concierto	En una cena presidida por el ministro de fomento y José Antonio Primo de Rivera
397	Eugenio Barrero Muñoz y Modesto Rebollo Pata	1928/08/25	A Coruña	Plaza de toros	Concierto	Festival de bandas de música

398	Eugenio Barrero Muñoz y Jesús González Fernández	1928/09/21	A Coruña	Teatro Rosalía de Castro	Concierto	
399	Eugenio Barrero Muñoz	1928/12/ca. 24	A Coruña		Grabación sonora	Grabación sonora para compañía Odeón
400	Eugenio Barrero Muñoz	1929/02/10	A Coruña	Local de El Eco	Concierto	Concierto dedicado a los socios y familiares del orfeón
401	Eugenio Barrero Muñoz	1929/02/12	A Coruña	Local de El Eco	Concierto	Concierto dedicado a los socios y familiares del orfeón
402	Modesto Rebollo Pata	1929/08/13	A Coruña	Iglesia de San Nicolás	Ensayo abierto	
403	Modesto Rebollo Pata	1929/08/16	A Coruña	Iglesia de San Nicolás	Oficio religioso	Para la coronación de la Virgen de los Dolores
404	Modesto Rebollo Pata	1929/08/16	A Coruña	Iglesia de San Nicolás	Oficio religioso	Plegarias a la Virgen por la sección femenina de la sociedad
405	Modesto Rebollo Pata	1929/08/17	A Coruña	Iglesia de San Nicolás	Oficio religioso	Para la coronación de la Virgen de los Dolores
406	Modesto Rebollo Pata	1929/08/17	A Coruña	Iglesia de San Nicolás	Oficio religioso	Plegarias a la Virgen por la sección femenina de la sociedad
407	Modesto Rebollo Pata	1929/08/18	A Coruña	Iglesia de San Nicolás	Oficio religioso	Para la coronación de la Virgen de los Dolores
408	Modesto Rebollo Pata	1929/08/18	A Coruña	Palco de la música	Oficio religioso	En la procesión de la Virgen de los Dolores
409	Modesto Rebollo Pata	1930/04/10	A Coruña	Teatro Rosalía de Castro	Concierto y zarzuela	Función de tarde
410	Modesto Rebollo Pata	1930/04/10	A Coruña	Teatro Rosalía de Castro	Concierto y zarzuela	Función de noche
411	Modesto Rebollo Pata	1930/05/09	Santiago	Salón Teatro	Concierto y zarzuela	Función de tarde
412	Modesto Rebollo Pata	1930/05/09	Santiago	Salón Teatro	Concierto y zarzuela	Función de noche
413	Modesto Rebollo Pata	1930/06/13	A Coruña	Teatro Rosalía de Castro	Grabación radiofónica	Sesión de Unión Radio. Acompañado de la Banda de Isabel La Católica y el coro Cántigas da Terra
414	Modesto Rebollo Pata	1931/04/21	A Coruña	Teatro Rosalía de Castro	Concierto	Función de tarde. Interpretada con las cantantes Aurora Portal Fradejas y Charo Alonso
415	Modesto Rebollo Pata	1931/04/21	A Coruña	Teatro Rosalía de Castro	Concierto	Función de noche. Interpretada con las cantantes Aurora Portal Fradejas y Charo Alonso

416	Modesto Rebollo Pata	1931/07/25	A Coruña	Monumento a Eduardo Pondal	Concierto	Homenaje a Eduardo Pondal. Acompañado de Cantigas de Terra y las bandas da música de Infantería y del Hospicio
417	Modesto Rebollo Pata	1931/07/30	Cee		Concierto	Fiestas de Cee
418	Manuel Fernández Amor	1931/11/11	A Coruña	Teatro Rosalía de Castro	Concierto	
419	Manuel Fernández Amor	1931/12/10	A Coruña	Teatro Rosalía de Castro	Concierto	Concierto de temporada de la Sociedad Filarmónica de A Coruña
420	Manuel Fernández Amor	1932/04/18	Ferrol	Teatro Jofre	Concierto	
421	Manuel Fernández Amor	1932/04/25	Lugo	Círculo de las Artes	Concierto	
422	Manuel Fernández Amor	1932/06/30	A Coruña	Local de El Eco	Concierto	
423	Manuel Fernández Amor	1932/07/01	A Coruña	Local de El Eco	Concierto	
424	Manuel Fernández Amor	1932/07/22	A Coruña	Teatro Rosalía de Castro	Concierto	Sesión de tarde. Acompañado de la cantante Loli Rodríguez y el pianista Cerdeiriña
425	Manuel Fernández Amor	1932/07/22	A Coruña	Teatro Rosalía de Castro	Concierto	Sesión de noche. Acompañado de la cantante Loli Rodríguez y el pianista Cerdeiriña
426	Manuel Fernández Amor	1932/09/15	A Coruña	Teatro Rosalía de Castro	Concierto	Acompañado del coro Cantigas da Terra
427	Manuel Fernández Amor	1933/03/30	A Coruña	Teatro Rosalía de Castro	Concierto	Concierto de temporada de la Sociedad Filarmónica de A Coruña
428	Manuel Fernández Amor	1933/05/17	A Coruña	Teatro Rosalía de Castro	Concierto	Baile organizado por el Sporting Club. Acompañado del coro Cantigas da Terra
429	Manuel Fernández Amor	1933/06/15	Ourense	Teatro Losada	Concierto	
430	Manuel Fernández Amor	1933/07/26	Santiago	Plaza de toros	Concierto	Acompañado de la Banda Municipal de Santiago
431	Manuel Fernández Amor	1933/07/26	Santiago	Soportales del Ayuntamiento	Concierto	Acompañado de la Banda Municipal de Santiago
432	Manuel Fernández Amor	1933/08/16	A Coruña	Teatro Rosalía de Castro	Concierto	Acompañado del coro Cantigas da Terra
433	Manuel Fernández Amor	1933/09/05	Ferrol	Teatro Jofre	Concierto	Acompañado del coro Airiños d'a miña terra
434	Manuel Fernández Amor	1934/01/10	A Coruña	Teatro Rosalía de Castro	Concierto y zarzuela	Sesión de tarde. Interpretada con una orquesta

435	Manuel Fernández Amor	1934/01/10	A Coruña	Teatro Rosalía de Castro	Concierto y zarzuela	Sesión de noche. Interpretada con una orquesta
436	Manuel Fernández Amor	1934/02/01	A Coruña	Teatro Rosalía de Castro	Zarzuela	
437	Manuel Fernández Amor	1934/04/15	A Coruña	Teatro Rosalía de Castro	Concierto	Homenaje a José García Fernández. Acompañado de Cántigas da Terra y la Sociedad Filarmónica de A Coruña
438	Manuel Fernández Amor	1934/05/22	A Coruña	Teatro Rosalía de Castro	Zarzuela	Sesión de tarde. Interpretada con una orquesta
439	Manuel Fernández Amor	1934/05/22	A Coruña	Teatro Rosalía de Castro	Zarzuela	Sesión de noche. Interpretada con una orquesta
440	Manuel Fernández Amor	1934/05/23	A Coruña	Teatro Rosalía de Castro	Zarzuela	Sesión de tarde. Interpretada con una orquesta
441	Manuel Fernández Amor	1934/05/23	A Coruña	Teatro Rosalía de Castro	Zarzuela	Sesión de noche. Interpretada con una orquesta
442	Manuel Fernández Amor	1934/05/27	A Coruña	Teatro Rosalía de Castro	Zarzuela	Sesión de tarde. Interpretada con una orquesta
443	Manuel Fernández Amor	1934/05/27	A Coruña	Teatro Rosalía de Castro	Zarzuela	Sesión de noche. Interpretada con una orquesta
444	Manuel Fernández Amor	1934/07/25	Santiago		Concierto	
445	[Desconocido]	1934/08/11	A Coruña	Monumento a Curros Enríquez	Concierto	Interpretada con los coros gallegos Cántigas das Mariñas, de Ribadeo; De Ruada, de Ourense; Froles e Silveiras, de Lugo; Cántigas da Terra y Follas Novas, de A Coruña; Cántigas e Aturuxos, de Lugo; y Toxos e Froles, de Ferrol.
446	Manuel Fernández Amor	1934/09/23	Oporto	Teatro Sá da Bandeira	Concierto	Exposición Colonial de Oporto
447	Manuel Fernández Amor	1934/09/24	Oporto	Palacio de Cristal	Concierto	Exposición Colonial de Oporto
448	Manuel Fernández Amor	1934/09/ca. 24	Oporto		Concierto	Banquete de confraternidad con el Orfeón de Oporto y Follas Novas
449	Manuel Fernández Amor	1934/12/06	Santiago	Teatro Principal	Zarzuela	Sesión de tarde. Interpretada con una orquesta
450	Manuel Fernández Amor	1934/12/06	Santiago	Teatro Principal	Zarzuela	Sesión de noche. Interpretada con una orquesta
451	Manuel Fernández Amor	1935/02/14	A Coruña	Teatro Rosalía de Castro	Concierto	Interpretada con la Sociedad Filarmónica de A Coruña

452	[Desconocido]	1935/03/17	A Coruña	Monumento a Curros Enríquez	Concierto	Interpretada con los coros gallegos Cántigas da Terra y Follas Novas
453	Manuel Fernández Amor	1935/05/09	A Coruña	Teatro Rosalía de Castro	Concierto	
454	Manuel Fernández Amor	1935/07/14	Pontevedra		Concierto	Acompañado por las bandas de Infantería de Marina y del Regimiento de Mérida
455	Manuel Fernández Amor	1935/07/26	Santiago	Teatro Rosalía de Castro	Concierto	Gala en honor de los Caballeros del Pilar, de Zaragoza
456	Manuel Fernández Amor	1935/07/26	Santiago	Monumento a Rosalía de Castro	Concierto	
457	Manuel Fernández Amor	1935/08/03	Ferrol	Plaza de toros	Concierto	Acompañado por las bandas de Infantería de Marina y del Regimiento de Mérida
458	Manuel Fernández Amor	1936/02/05	A Coruña	Teatro Linares Rivas	Zarzuela	Interpretada con la Sociedad Filarmónica de A Coruña
459	Manuel Fernández Amor	1936/05/20	A Coruña	Teatro Rosalía de Castro	Zarzuela	
460	Manuel Fernández Amor	1936/06/03	Ferrol	Teatro Jofre	Zarzuela	
461	Manuel Fernández Amor	1936/06/07	A Coruña	Teatro Rosalía de Castro	Concierto	Acompañado de la Sociedad Filarmónica de A Coruña y el coro Cántigas da Terra
462	Manuel Fernández Amor	1936/12/11	A Coruña	Teatro Rosalía de Castro	Zarzuela	A beneficio del Ejército Nacional
463	Manuel Fernández Amor	1936/12/21	Santiago	Teatro Principal	Zarzuela	A beneficio del Ejército Nacional
464	Manuel Fernández Amor	1936/12/22	Pontevedra	Teatro Principal	Zarzuela	A beneficio del Ejército Nacional
465	Manuel Fernández Amor	1936/12/23	Vigo	Teatro García Barbón	Zarzuela	A beneficio del Ejército Nacional
466	Manuel Fernández Amor	1937/03/16	A Coruña	Teatro Rosalía de Castro	Zarzuela	Homenaje al país de Portugal, organizado por la Milicia. Acompañado por las bandas de música de Requetés y de Falange
467	Manuel Fernández Amor	1937/05/05	A Coruña	Teatro Rosalía de Castro	Zarzuela	A beneficio del Ejército y Milicias, organizado por el Negociado 9º del Gobierno Civil
468	Manuel Fernández Amor	1937/05/ca. 29	Lugo	Círculo de las Artes	Zarzuela	A beneficio del Ejército y Milicias, organizado por el Negociado 9º del Gobierno Civil
469	Manuel Fernández Amor	1937/11/10	A Coruña	Teatro Rosalía de Castro	Zarzuela	

470	Manuel Fernández Amor	1937/11/19	Santiago	Teatro Principal	Zarzuela	A beneficio del Ejército y Milicias, organizado por el Negociado 9º del Gobierno Civil
471	Manuel Fernández Amor	1937/11/22	Zamora	Teatro Principal	Zarzuela	A beneficio del Ejército y Milicias, organizado por el Negociado 9º del Gobierno Civil
472	Ricardo Morales	1938/05/24	A Coruña	Teatro Rosalía de Castro	Función lírico-teatral	
473	Ricardo Morales	1938/05/25	A Coruña	Teatro Rosalía de Castro	Función lírico-teatral	
474	Ricardo Morales	1938/06/29	Vigo	Teatro García Barbón	Función lírico-teatral	Sesión de tarde
475	Ricardo Morales	1938/06/29	Vigo	Teatro García Barbón	Función lírico-teatral	Sesión de noche
476	Ricardo Morales	1938/08/19	A Coruña	Teatro Rosalía de Castro	Función lírico-teatral	
477	Ricardo Morales	1938/12/16	A Coruña	Teatro Rosalía de Castro	Zarzuela	Sesión de tarde. Patrocinado por la Delegación de Asistencia a Frentes y Hospitales. Acompañado de una orquesta
478	Ricardo Morales	1938/12/16	A Coruña	Teatro Rosalía de Castro	Zarzuela	Sesión de noche. Patrocinado por la Delegación de Asistencia a Frentes y Hospitales. Acompañado de una orquesta
479	Eugenio Barrero Muñoz	1940/05/20	A Coruña	Iglesia de San Nicolás	Oficio religioso	Funeral por los muertos durante la Guerra Civil

Tabla 35. Actuaciones realizadas por la Sociedad El Eco.

5.2. Permanencia de obras y de géneros

Tras haber expuesto y concretado los datos relativos a las actuaciones y su tipología, a continuación haremos lo propio con el repertorio. De todas las actuaciones que realizó El Eco en esta etapa, hemos podido determinar el 53% del repertorio interpretado. En total interpretaron doscientas cinco obras diferentes. En la tabla 36 se recogen las obras, los autores, otras agrupaciones o solistas con quienes participaron en la interpretación y las referencias, todo ello en relación con cada director.



Gráfico 27. Tipología de las obras interpretadas por El Eco.

Los datos que hemos conseguido reunir muestran una clara predilección por obras del repertorio orfeonístico, ya sea internacional, nacional o gallego, es decir, música compuesta con la finalidad de ser interpretada por este tipo de sociedades, en conjunto el 54%. También identificamos una importante presencia de obras de música escénica, como óperas, zarzuelas y apropósitos de carnaval; y de música religiosa. Al campo de música popular pertenecen los arreglos de melodías procedentes del folclore; al de la música antigua obras de compositores como Mudarra o Guerrero; y en el apartado otros encontramos el arreglo para voces con boca cerrada del *Minuetto* de Luigi Boccherini que realizó Castro Chané.

Para estudiar la permanencia de obras y de géneros a lo largo de estas etapas, hemos prestado especial atención a las treinta y cinco partituras más ejecutadas por la sociedad, es decir, las que han sido interpretadas en siete o más ocasiones. Esto es debido a que las sucesivas obras, de forma general, responden a interpretaciones localizadas en una época determinada, la mayoría de ellas realizadas por un solo director, con lo cual no se produce esa permanencia en el repertorio que queremos observar. De ese cómputo de composiciones, el 40% fueron estrenadas por *Chané*, además, aparecen tres más de Veiga. Ello ratifica la importancia que tuvo la primera etapa del orfeonismo en el desarrollo y evolución del repertorio. De estas obras de la etapa inicial, nueve fueron interpretadas prácticamente por todos los directores y fueron arregladas para coro mixto.

Por otro lado, los directores que realizaron un menor número de estrenos fueron Baldomir, San José y Farto Parra. En cualquier caso, se trata obras que aparecen tan solo durante su época al frente de la coral.

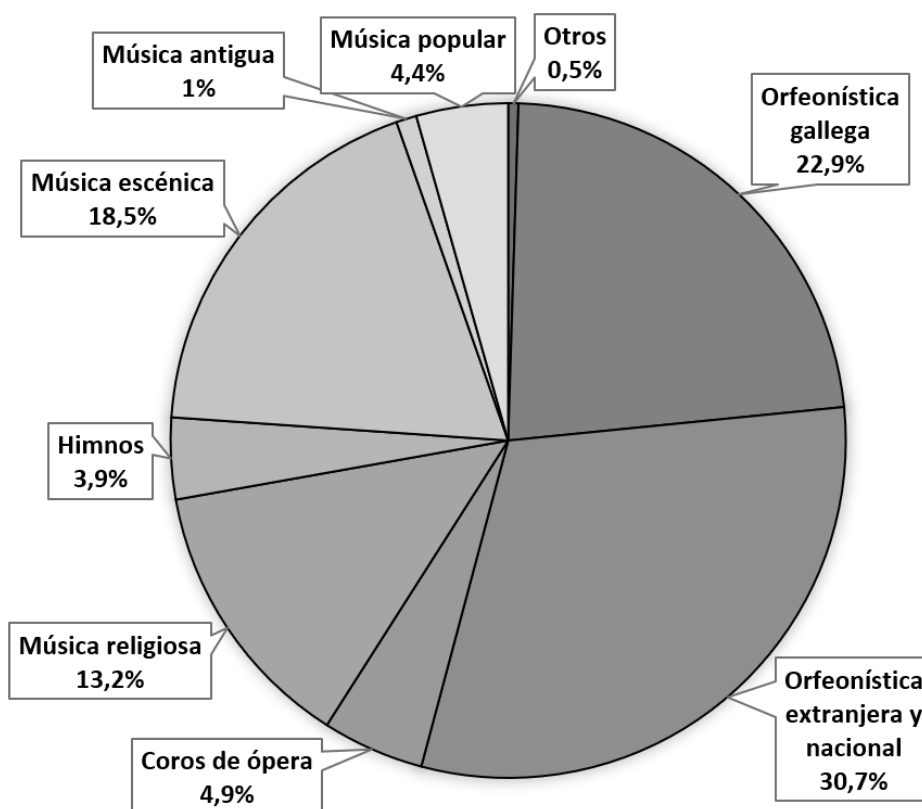

Gráfico 28. Tipología del repertorio según los directores.

El gráfico 28 plasma la procedencia de las obras durante la etapa de cada director. De todas ellas, el 40% son obras de compositores gallegos, en este sentido detectamos cuatro etapas en las que se interpretan más obras gallegas, las de Castro *Chané*, Sánchez Yáñez, Barrero Muñoz y Fernández Amor. También en la música de compositores extranjeros obtenemos dos picos destacados, de nuevo con *Chané* y aún más con Fernández Amor.

Finalmente, la música española se mantiene constante a lo largo de todas las épocas; será tras la constitución como coro mixto cuando emerja en mayor medida.

Las obras que en mayor número de ocasiones se interpretaron fueron la *Alborada gallega* de Pascual Veiga y *A foliada. Escena coral* de Castro Chané, obras que analizaremos detalladamente en el siguiente apartado. Seguidamente encontramos *Pepita* de Adolf Müller, una obra humorística que se basa en la repetición muy veloz de las sílabas «Pe-pi-ta». Desconocemos datos sobre el compositor, su apellido nos haría pensar en una procedencia germana, incluso hemos encontrado una obra de Franz Rasenberger con texto de Adolf Müller¹⁰⁰¹, aunque en este caso quizás se trate de una mera coincidencia debido a que es un nombre muy común en aquel país. Por otro lado, José Luis Ansorena indica que se trata de un pseudónimo y el autor sería Pedro Retana¹⁰⁰², además, si observamos el carácter del texto nos indica una procedencia española, con lo cual apoyaría esa afirmación: «O Pepita, tú que bailas muy bien la madrileña, tú bailas olé, olé, olé, olé»¹⁰⁰³.

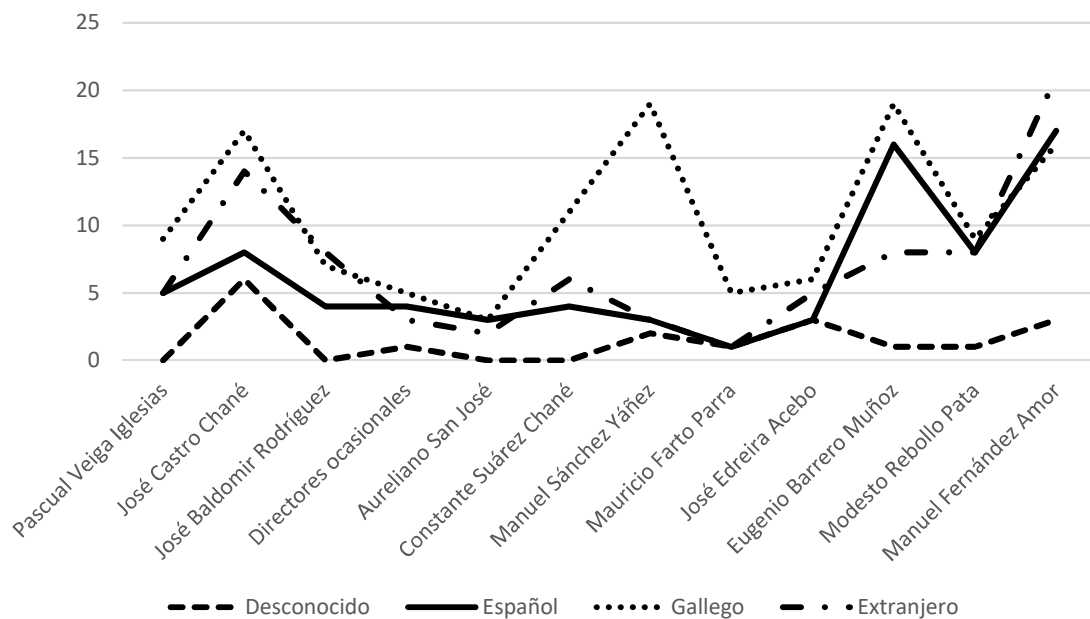
Pepita fue una de las obras más significativas de El Eco, constantemente encontramos referencias a ello. Casi una década después del paso del orfeón por Madrid, la prensa de aquella ciudad recordaba: «[El orfeón de Pamplona] cantaron *Pepita* bien, muy bien, aunque no como el coro coruñés El Eco que años atrás, al regresar de Patria, lo dio aquí a conocer»¹⁰⁰⁴. También otros orfeones la interpretaron habitualmente, por como el Orfeón Gallego de Lugo¹⁰⁰⁵, Sociedad Coral Laurak-Bat¹⁰⁰⁶, Orfeón Vasco-Navarro de Valladolid¹⁰⁰⁷ y Orfeón Donostiarra¹⁰⁰⁸.

Un grupo de obras formado por *Las mariposas* de Laurent de Rillé, *¿Qué ten o mozo?* de Prudencio Piñeiro, *Le chant des amis* de Ambroise Thomas, *La primavera* de Martínez Imbert y *La aurora* de Reventós, pierden vigencia tras la primera década del siglo XX. Dos de esos compositores, Laurent de Rillé y Ambroise Thomas, están prácticamente presentes en los repertorios de la mayor parte de orfeones, sobre todo en la primera etapa de eclosión de este movimiento. En el caso de Rillé, constantemente aparecen obras de su autoría en diversas

¹⁰⁰¹ Anexos. Catálogo del archivo musical de la Sociedad Coral Polifónica El Eco. Fondo histórico. Rasenberger, Franz. *Die Lieb' regiert die ganze Welt*.

¹⁰⁰² ANSORENA, José Luis. «Repertorio inicial de nuestros orfeones...», p. 99.

¹⁰⁰³ Anexos. Partituras editadas. Adolf Müller. 29. *Pepita*.

¹⁰⁰⁴ *La Correspondencia de España*. 14-VIII-1899, p. 1.

¹⁰⁰⁵ *El Lucense*. 29-I-1889, p. 3.

¹⁰⁰⁶ NAGORE FERRER, María. *La revolución coral...*, p. 161.

¹⁰⁰⁷ LABAJO VALDÉS, Joaquina. *Aproximación al fenómeno orfeonístico en España...*, pp. 232-233.

¹⁰⁰⁸ ANSORENA, José Luis. «Repertorio inicial de nuestros orfeones...», p. 94.

sociedades como el Orfeón Castilla, Orfeón Pinciano¹⁰⁰⁹, Sociedad de Coral Bilbao¹⁰¹⁰, Orfeón Pamplonés, Orfeón Donostiarra¹⁰¹¹, entre otros. En estas sociedades las obras más populares fueron *Retreta* o *Escenas tártaras*, las cuales no se encuentran en el repertorio de El Eco.

Con respecto a las obras para coro mixto, el primero que las incluyó fue Eugenio Barrero. Este director compaginó durante casi dos años ambos tipos de formación: coro mixto y coro masculino; en este sentido debemos aclarar que de las cuarenta y cuatro obras que se interpretaron bajo su dirección, no hemos podido constatar para qué tipo de agrupación serían concebidas trece de ellas. Con la llegada de Modesto Rebollo la sociedad se convierte definitivamente en coro mixto, lo que hace que la renovación del repertorio sea muy elevada, como hemos visto en el apartado anterior; y ya durante la etapa de Fernández Amor se interpretaron cincuenta y siete obras distintas, once de las cuales se mantienen de la época de Rebollo: *A foliada de Negreira*, *Alalá de Monforte*, *Cantiga de mariñeiros*, *Dona Signor*, *Himno regional gallego*, *La mañana de San Juan*, *Nosa Señora da Barca*, *Quítate de la esquina*, *Ruada de Bouzas*, *Signor tu sei la vita mía* y *Coro de peregrinos* de la ópera *Tannhäuser*.

¹⁰⁰⁹ LABAJO VALDÉS, Joaquina. *Aproximación al fenómeno orfeonístico en España...*, p. 139/p. 206.

¹⁰¹⁰ NAGORE FERRER, María. *La revolución coral...*, p. 386.

¹⁰¹¹ ANSORENA, José Luis. «Repertorio inicial de nuestros orfeones...», pp. 91-95.

Nº	Director	Fecha	Obras	Música	Texto	Otros intérpretes	Fecha
1	Pascual Veiga Iglesias	1882/08/17	<i>La bona paraula</i>	Leandre Sunyer	Adolfo Blanch		BARROS PRESAS, Nuria. <i>La vida musical en la ciudad de Pontevedra...</i> , vol. I, p. 361.
2	Pascual Veiga Iglesias	1882/08/ca. 21	<i>La aurora</i>	Laurent de Rillé	J. V.		<i>La Voz de Galicia</i> . 22-VIII-1882, p. 2.
			<i>Alborada gallega</i>	Pascual Veiga Iglesias	Francisco M ^a de la Iglesia		
3	Pascual Veiga Iglesias	1882/09/17	<i>Muiñeira</i>	Pascual Veiga Iglesias	Francisco M ^a de la Iglesia		<i>La Voz de Galicia</i> . 19-IX-1882, p. 2.
			<i>A rosa. Mazurka</i>	Pascual Veiga Iglesias	M. Amor		
			<i>Alborada gallega</i>	Pascual Veiga Iglesias	Francisco M ^a de la Iglesia		
			<i>La africana. Coro</i>	Giacomo Meyerbeer	Eugène Scribe		
			<i>No me olvides. Wals</i>	Pascual Veiga Iglesias	Güell Rene		
			<i>La bona paraula</i>	Leandre Sunyer	Adolfo Blanch		
4	Pascual Veiga Iglesias	1883/08/07	<i>Muiñeira</i>	Pascual Veiga Iglesias	Francisco M ^a de la Iglesia		<i>La Voz de Galicia</i> . 10-VIII-1883, p. 1.
			<i>La vïguesa</i>	Francisco Piñeiro	Rosalía de Castro		
5	Pascual Veiga Iglesias	1883/09/03	<i>La hora del crepúsculo</i>	Francisco Vidal	V. Balaguer		<i>La Voz de Galicia</i> . 04-IX-1883, p. 2.
			<i>A la patria</i>	Giacomo Meyerbeer			
			<i>Muiñeira</i>	Francisco Pillado	Francisco M ^a de la Iglesia		
6	Pascual Veiga Iglesias	1883/11/11	<i>Muiñeira</i>	Pascual Veiga Iglesias	Francisco M ^a de la Iglesia		<i>Liceo Brigantino</i> . 07-XI-1883, p. 4.
			<i>La vïguesa</i>	Francisco Piñeiro	Rosalía de Castro		
7	Pascual Veiga Iglesias	1883/11/15	<i>La barca. Barcarola</i>	Pascual Veiga Iglesias	Victorino Novo y García		<i>Liceo Brigantino</i> . 14-XI-1883, p. 4.
			<i>La barca. Barcarola</i>	Pascual Veiga Iglesias	Victorino Novo y García		
			<i>Alborada gallega</i>	Pascual Veiga Iglesias	Francisco M ^a de la Iglesia		

8	Pascual Veiga Iglesias	1884/02/29	<i>Escenas pintorescas (3 números)</i>	Jules Massenet			<i>La Voz de Galicia</i> . 06-III-1884, p. 2.
9	Pascual Veiga Iglesias	1884/07/13	<i>El amanecer</i> <i>Muiñeira</i>	Hilarión Eslava Pascual Veiga Iglesias	Ángela Grassi Francisco M ^a de la Iglesia		<i>La Voz de Galicia</i> . 13-VII-1884, p. 3.
10	Pascual Veiga Iglesias	1884/07/23	<i>El amanecer</i>	Hilarión Eslava	Ángela Grassi		<i>Revista de la Sociedad Económica de Amigos del País de Santiago</i> . 30-VI-1884, pp. 11-12.
11	Pascual Veiga Iglesias	1884/08/09	<i>A la patria</i> <i>El amanecer</i> <i>Muiñeira</i>	Giacomo Meyerbeer Hilarión Eslava Pascual Veiga Iglesias	Ángela Grassi Francisco M ^a de la Iglesia		<i>La Voz de Galicia</i> . 08-VIII-1884, p. 3.
12	Pascual Veiga Iglesias	1884/08/19	<i>El amanecer</i> <i>Muiñeira</i>	Hilarión Eslava Pascual Veiga Iglesias	Ángela Grassi Francisco M ^a de la Iglesia		<i>La Voz de Galicia</i> . 20-VIII-1884, p. 3.
13	Pascual Veiga Iglesias	1884/08/31	<i>¡Al mar!, ¡al mar!</i> <i>Barcarola</i> <i>El regreso a la patria</i>	José Estarrona Jesús de Monasterio	Antonio M ^a Segovia		<i>La Voz de Galicia</i> . 29-VIII-1884, pp. 2-3.
14	Pascual Veiga Iglesias	1885/07/04	<i>Cantata a Galicia</i>	José Areal Rodríguez		Interpretada con la Orquesta del Teatro Principal	<i>La Voz de Galicia</i> . 05-VII-1885, p. 3.
15	Pascual Veiga Iglesias	1886/02/18	<i>Danza</i> <i>Marcha jocosa</i>	Francisco Pillado José Braña Muiños	Antonio Carricarte	Interpretada con la sección de canto de la Reunión Recreativa e Instructiva de Artesanos y la Banda de Reus	ESTRADA CATOIRA, Félix. <i>Contribución a la historia de La Coruña...</i> , p. 115.
16	José Castro Chané	1886/06/27	<i>Coro de Rataplan.</i> <i>Los Hugonotes</i> <i>Pepita</i>	Giacomo Meyerbeer Adolf Müller	Eugène Scribe		<i>La Voz de Galicia</i> . 27-VI-1886, p. 3.
17	José Castro Chané	1886/07/14	<i>Coro de Rataplan.</i> <i>Los Hugonotes</i> <i>Alborada gallega</i>	Giacomo Meyerbeer Pascual Veiga Iglesias	Eugène Scribe Francisco M ^a de la Iglesia		<i>La Voz de Galicia</i> . 15-VII-1886, p. 3.

18	José Castro <i>Chané</i>	1886/08/05	<i>La hora del crepúsculo</i> <i>Pepita</i> <i>La aurora</i> <i>Gran alborada</i>	Francisco Vidal Adolf Müller José Reventós José M ^a Varela Silvari	V. Balaguer Ángela Grassi		<i>La Voz de Galicia</i> . 04-VIII-1886, p. 3.
19	José Castro <i>Chané</i>	1886/08/10	<i>Pepita</i> <i>Gran alborada</i> <i>La aurora</i>	Adolf Müller José M ^a Varela Silvari José Reventós	Ángela Grassi		<i>El Correo Gallego</i> . 14-VIII-1886, p. 3.
20	José Castro <i>Chané</i>	1886/09/05	<i>Quiero huir de los campos</i> <i>Coro de Rataplan.</i> <i>Los Hugonotes</i> <i>Pepita</i> <i>La hora del crepúsculo</i> <i>La aurora</i> <i>Gran alborada</i>	Moritz Hauptmann Giacomo Meyerbeer Adolf Müller Francisco Vidal José Reventós José M ^a Varela Silvari	Eugène Scribe		<i>El Correo Gallego</i> . 05-IX-1886, p. 2.
21	José Castro <i>Chané</i>	1886/12/ca. 03	<i>La africana. Coro</i>	Giacomo Meyerbeer	Eugène Scribe		<i>La Voz de Galicia</i> . 03-XII-1886, p. 2.
22	José Castro <i>Chané</i>	1887/02/23	<i>¡Por un bastón!</i> <i>A propósito</i> <i>Danza</i> <i>Wals</i> <i>Marcha fúnebre</i>	Francisco Pillado José Braña Muiños José Castro <i>Chané</i>	Daniel Álvarez Antonio Carricarte	Interpretada con la sección de música y declamación de la Reunión de Artesanos	AMC Fondo Municipal. Folletos. F19 (23) <i>Diario de Avisos de La Coruña</i> . 14-II-1887, p. 2.
23	José Castro <i>Chané</i>	1887/06/20	<i>La mascarita</i> <i>A mabiana</i>	Antonio Llanos José Castro <i>Chané</i>	Francisco M ^a de la Iglesia		<i>El Regional</i> . Diario de Lugo. 01-VI-1887, p. 1. <i>La Voz de Galicia</i> . 05-VI-1887, p. 3.
24	José Castro <i>Chané</i>	1887/06/10	<i>La mascarita</i> <i>Alborada gallega</i>	Antonio Llanos Pascual Veiga Iglesias	Francisco M ^a de la Iglesia		<i>La Iberia</i> . 11-VI-1887, p. 2.

			<i>Pepita</i>	Adolf Müller		
25	José Castro Chané	1887/06/13	<i>La aurora</i>	José Reventós	Ángela Grassi	<i>La Iberia</i> . 14-VI-1887, p. 2.
			<i>¿Qué ten o mozo?</i>	Prudencio Piñeiro	Rosalía de Castro	
			<i>La aurora</i>	Laurent de Rillé	J. V.	
			<i>Pepita</i>	Adolf Müller		
			<i>Alborada gallega</i>	Pascual Veiga Iglesias	Francisco M ^a de la Iglesia	
			<i>A mabiana</i>	José Castro Chané	Francisco M ^a de la Iglesia	
26	José Castro Chané	1887/06/20	<i>La mascarita</i>	Antonio Llanos		<i>La Voz de Galicia</i> . 21-VI-1887, pp. 2-3.
			<i>¿Qué ten o mozo?</i>	Prudencio Piñeiro	Rosalía de Castro	
27	José Castro Chané	1887/06/23	<i>La hora del crepúsculo</i>	Francisco Vidal	V. Balaguer	<i>La Voz de Galicia</i> . 23-VI-1887, p. 3.
			<i>A mabiana</i>	José Castro Chané	Francisco M ^a de la Iglesia	
			<i>La mascarita</i>	Antonio Llanos		
			<i>Alborada gallega</i>	Pascual Veiga Iglesias	Francisco M ^a de la Iglesia	
			<i>Pepita</i>	Adolf Müller		
28	José Castro Chané	1887/08/08	<i>La mascarita</i>	Antonio Llanos		<i>La Voz de Galicia</i> . 09-VIII-1887, p. 3.
			<i>¿Qué ten o mozo?</i>	Prudencio Piñeiro	Rosalía de Castro	
			<i>Alborada gallega</i>	Pascual Veiga Iglesias	Francisco M ^a de la Iglesia	
			<i>La aurora</i>	José Reventós	Ángela Grassi	
			<i>A mabiana</i>	José Castro Chané	Francisco M ^a de la Iglesia	
			<i>Pepita</i>	Adolf Müller		
29	José Castro Chané	1888/03/11	<i>Le chant des amis</i>	Ambroise Thomas		<i>La Voz de Galicia</i> . 11-III-1888, p. 3.
			<i>La aurora</i>	Laurent de Rillé	J. V.	

			<i>El gran paseo. Apropósito</i>		Daniel Álvarez	Interpretada con la sección de música y declamación de la Reunión de Artesanos	
30	José Castro Chané	1888/05/03	<i>El coro de los borrachos</i>				<i>El Regional. Diario de Lugo.</i> 01-V-1888, p. 2.
31	José Castro Chané	1888/08/13	<i>¿Qué ten o mozo?</i> <i>Pepita</i> <i>Alborada gallega</i>	Prudencio Piñeiro Adolf Müller Pascual Veiga Iglesias	Rosalía de Castro Francisco M ^a de la Iglesia		<i>Gaceta de Galicia. Diario de Santiago.</i> 14-VIII-1888, p. 2.
32	José Castro Chané	1888/10/21	<i>Annibal atravesando Los Alpes Tannhäuser. Coro de peregrinos La primavera Minueto</i>	Bazme Richard Wagner Claudio Martínez Imbert Luigi Boccherini, arr. Chané	Richard Wagner Artur Gallard		<i>La Voz de Galicia.</i> 21-X-1888, p. 2.
33	José Castro Chané	1888/12/04	<i>La aurora Alborada gallega</i>	José Reventós Pascual Veiga Iglesias	Ángela Grassi Francisco M ^a de la Iglesia		<i>La Voz de Galicia.</i> 05-XII-1888, p. 3.
34	José Castro Chané	1888/12/05	<i>Los bregadors Pepita Alborada gallega</i>	Climent Cuspinera Adolf Müller Pascual Veiga Iglesias	Climent Cuspinera Francisco M ^a de la Iglesia		<i>La Voz de Galicia.</i> 06-XII-1888, pp. 2-3.
35	José Castro Chané	1888/12/08	<i>Los bregadors</i>	Climent Cuspinera	Climent Cuspinera		<i>La Vanguardia.</i> 08-XII-1888, p. 2.
36	José Castro Chané	1888/12/13	<i>¿Qué ten o mozo?</i> <i>Alborada gallega A mabiana</i>	Prudencio Piñeiro Pascual Veiga Iglesias José Castro Chané	Rosalía de Castro Francisco M ^a de la Iglesia Francisco M ^a de la Iglesia		<i>Gaceta de Galicia. Diario de Santiago.</i> 19-XII-1888, p. 2.

			<i>Minueto</i>	Luigi Boccherini, arr. <i>Chané</i>		
37	José Castro <i>Chané</i>	1888/12/09	<i>A mabiana</i>	José Castro <i>Chané</i>	Francisco M ^a de la Iglesia	
			<i>Minueto</i>	Luigi Boccherini, arr. <i>Chané</i>		
			<i>Pepita</i>	Adolf Müller		
			<i>¿Qué ten o mozo?</i>	Prudencio Piñeiro	Rosalía de Castro	
			<i>Annibal atravesando Los Alpes</i>	Bazme		<i>La Voz de Galicia.</i> 16-XII-1888, p. 1.
			<i>O fado</i>			
			<i>La jota</i>			
			<i>A gaita. Juguete</i>			
			<i>A zanfona. Juguete</i>			
38	José Castro <i>Chané</i>	1888/12/19	<i>Pepita</i>	Adolf Müller		
			<i>¿Qué ten o mozo?</i>	Prudencio Piñeiro	Rosalía de Castro	<i>La Voz de Galicia.</i> 20-XII-1888, p. 2.
39	José Castro <i>Chané</i>	1889/01/10	<i>La primavera</i>	Claudio Martínez Imbert	Artur Gallard	
			<i>Annibal atravesando Los Alpes</i>	Bazme		<i>La Voz de Galicia.</i> 11-I-1889, p. 2.
			<i>Los bregadors</i>	Climent Cuspinera	Climent Cuspinera	
			<i>Minueto</i>	Luigi Boccherini, arr. <i>Chané</i>		
40	José Castro <i>Chané</i>	1889/03/10	<i>Marcha fúnebre</i>	José Castro <i>Chané</i>		<i>El Telegrama.</i> 07-III-1889, p. 2.
			<i>Danza</i>	José Santos Soeiras		<i>La Voz de Galicia.</i> 09-III-1889, p. 2.
			<i>Vals</i>	Francisco Pillado		

			<i>Trapitos al sol... Apropósito</i>	José Castro Chané		Interpretada con la sección de declamación de la Reunión de Artesanos	
41	José Castro Chané	1889/03/31	<i>Los bregadors</i> <i>Annibal atravesando Los Alpes</i> <i>A mabiana</i> <i>Minueto</i>	Climent Cuspinera Bazme José Castro Chané Luigi Boccherini, arr. Chané	Climent Cuspinera Francisco M ^a de la Iglesia		<i>La Voz de Galicia</i> . 30-III-1889, p. 1.
42	José Castro Chané	1889/07/28	<i>Las mariposas</i> <i>A foliada</i>	Laurent de Rillé José Castro Chané	José Martínez Fontenla		<i>La Voz de Galicia</i> . 30-VII-1889, p. 2.
43	José Castro Chané	1889/08/04	<i>La aurora</i> <i>Las mariposas</i> <i>A foliada</i>	José Reventós Laurent de Rillé José Castro Chané	Ángela Grassi José Martínez Fontenla		<i>La Voz de Galicia</i> . 03-VIII-1889, p. 2.
44	José Castro Chané	1889/08/24	<i>La hora del crepúsculo</i> <i>Minueto</i> <i>Las mariposas</i> <i>A foliada</i>	Francisco Vidal Luigi Boccherini, arr. Chané Laurent de Rillé José Castro Chané	V. Balaguer José Martínez Fontenla		<i>El Telegrama</i> . 23-VIII-1889, p. 2.
45	José Castro Chané	1889/08/30	<i>La artesana. Americana</i> <i>La aurora</i> <i>A foliada</i>	José Santos Soeiras José Reventós José Castro Chané	Ángela Grassi José Martínez Fontenla	Interpretada con la Charanga de Cazadores de Reus	<i>La Voz de Galicia</i> . 29-VIII-1889, p. 2.
46	José Castro Chané	1889/09/14	<i>Le chant des amis</i>	Ambroise Thomas			<i>Gaceta de Galicia. Diario de Santiago</i> . 16-IX-1889, p. 2.
47		1889/09/29	<i>Las mariposas</i>	Laurent de Rillé			<i>La Voz de Galicia</i> . 29-IX-1889, p. 2.

	José Castro <i>Chané</i>		<i>Minueto</i> <i>La aurora</i> <i>A foliada</i> <i>Bella es tu faz,</i> <i>Polka</i>	Luigi Boccherini, arr. <i>Chané</i> José Reventós José Castro <i>Chané</i> José Castro <i>Chané</i>	Ángela Grassi José Martínez Fontenla	
48	José Castro <i>Chané</i>	1889/12/08	<i>Misa</i>	Guiseppe Concone		Interpretada con la Charanga de Cazadores de Reus <i>La Voz de Galicia</i> . 08-XII-1889, p. 2.
49	José Castro <i>Chané</i>	1890/07/25	<i>Las mariposas</i> <i>De Sabbat ou le</i> <i>Ronde des</i> <i>Sorcières</i> <i>Herreros forjadores</i> <i>Los mártires</i> <i>A foliada</i>	Laurent de Rillé Charles Gounod José Castro <i>Chané</i>	José Martínez Fontenla	<i>La Voz de Galicia</i> . 25-VII-1890, p. 2.
50	José Castro <i>Chané</i>	1890/08/08	<i>Pepita</i> <i>Los mártires</i>	Adolf Müller Charles Gounod		<i>La España Artística</i> . 15-VIII-1890, pp. 2-3.
51	José Castro <i>Chané</i>	1890/09/07	<i>Los mártires</i> <i>Las mariposas</i>	Charles Gounod Laurent de Rillé		MEIJIDE PARDO, Antonio. <i>Temas y personajes...</i> , p. 445.
52	José Castro <i>Chané</i>	1890/09/14	<i>Le chant des amis</i> <i>La aurora</i> <i>A foliada</i>	Ambroise Thomas José Reventós José Castro <i>Chané</i>	Ángela Grassi José Martínez Fontenla	<i>La España Artística</i> . 15-IX-1890, p. 2.
53	José Castro <i>Chané</i>	1890/10/10	<i>Os teus ollos.</i> <i>Melodía gallega</i> <i>La aurora</i> <i>A foliada</i>	José Castro <i>Chané</i> José Reventós José Castro <i>Chané</i>	Manuel Curros Enríquez Ángela Grassi José Martínez Fontenla	<i>El Telegrama</i> . 11-X-1890, p. 3.
54	José Castro <i>Chané</i>	1890/09/17	<i>Pepita</i> <i>Herreros forjadores</i>	Adolf Müller		<i>Álbum Literario</i> . 21-IX-1890, pp. 4-5.

55	José Castro Chané	1891/02/06	<i>Las mariposas</i> <i>La aurora</i> <i>A foliada</i>	Laurent de Rillé José Reventós José Castro Chané	Ángela Grassi José Martínez Fontenla	<i>La Voz de Galicia</i> . 08-II-1891, p. 2.
56	José Castro Chané	1891/08/12	<i>Las mariposas</i> <i>A foliada</i>	Laurent de Rillé José Castro Chané	José Martínez Fontenla	<i>El Telegrama</i> . 12-VIII-1891, p. 2.
57	José Castro Chané	1892/01/24	<i>Las mariposas</i> <i>A foliada</i> <i>Pepita</i> <i>La caridad</i>	Laurent de Rillé José Castro Chané Adolf Müller Gioachino Rossini	José Martínez Fontenla Srta. Buireo como solista	<i>La Voz de Galicia</i> . 26-I-1892, pp. 2-3.
58	José Castro Chané	1892/08/07	<i>Misa</i>	Guiseppe Concone	Interpretada con la Charanga de Cazadores de Reus	<i>La Voz de Galicia</i> . 06-VIII-1892, p. 3.
59	José Castro Chané	1892/08/21	<i>Himno regional gallego</i> <i>Alborada gallega</i>	José Castro Chané Pascual Veiga Iglesias	Alberto García Ferreiro Francisco M ^a de la Iglesia	<i>Gaceta de Galicia. Diario de Santiago</i> . 23-VII-1892, p. 2. <i>La Voz de Galicia</i> . 23-VIII-1892, p. 3.
60	José Castro Chané	1892/09/20	<i>La marsellesa</i>	Joseph Rouget de Lisle		<i>Gaceta de Galicia. Diario de Santiago</i> . 21-IX-1892, p. 1.
61	José Castro Chané	1892/09/26	<i>La marsellesa</i>	Joseph Rouget de Lisle		<i>El Anunciador</i> . 18-IX-1892, p. 3.
62	José Castro Chané	1892/10/16	<i>Fantasia española</i> <i>El carnaval de Roma</i> <i>Alborada gallega</i>	Antonio Llanos Ambroise Thomas Pascual Veiga Iglesias	Francisco M ^a de la Iglesia	<i>La Voz de Galicia</i> . 18-X-1892, pp. 2-3.
63	José Castro Chané	1892/10/25	<i>Fantasia española</i> <i>El carnaval de Roma</i> <i>A foliada</i> <i>¿Qué ten o mozo?</i>	Antonio Llanos Ambroise Thomas José Castro Chané Prudencio Piñeiro	José Martínez Fontenla Rosalía de Castro	<i>El Telegrama</i> . 28-X-1892, p. 2.

			<i>Pepita</i>	Adolf Müller		
			<i>Minueto</i>	Luigi Boccherini, arr. <i>Chané</i>		
64	José Castro <i>Chané</i>	1892/10/27	<i>El carnaval de Roma</i>	Ambroise Thomas		<i>El Heraldo de Madrid</i> . 28-X-1892, p. 3.
			<i>Fantasia española</i>	Antonio Llanos		
			<i>Pepita</i>	Adolf Müller		
			<i>A foliada</i>	José Castro <i>Chané</i>	José Martínez Fontenla	
65	José Castro <i>Chané</i>	1892/11/01	<i>Las mariposas</i>	Laurent de Rillé		<i>El País</i> . 02-XI-1892, p. 2.
			<i>¿Qué ten o mozo?</i>	Prudencio Piñeiro	Rosalía de Castro	
			<i>Os teus ollos.</i> <i>Melodía gallega</i>	José Castro <i>Chané</i>	Manuel Curros Enríquez	
			<i>¿Qué ten o mozo?</i>	Prudencio Piñeiro	Rosalía de Castro	
			<i>Minueto</i>	Luigi Boccherini, arr. <i>Chané</i>		
66	José Castro <i>Chané</i>	1892/11/05	<i>Pepita</i>	Adolf Müller		<i>El País</i> . 06-XI-1892, p. 2. <i>El Heraldo de Madrid</i> . 06-XI-1892, p. 2.
			<i>Alborada gallega</i>	Pascual Veiga Iglesias	Francisco M ^a de la Iglesia	
			<i>A foliada</i>	José Castro <i>Chané</i>	José Martínez Fontenla	
			<i>Fantasia española</i>	Antonio Llanos		
			<i>La aurora</i>	José Reventós	Ángela Grassi	
			<i>A foliada</i>	José Castro <i>Chané</i>	José Martínez Fontenla	
67	José Castro <i>Chané</i>	1892/11/08	<i>Minueto</i>	Luigi Boccherini, arr. <i>Chané</i>		<i>La Voz de Galicia</i> . 11-XI-1892, p. 2.
			<i>Alborada gallega</i>	Pascual Veiga Iglesias	Francisco M ^a de la Iglesia	
68	José Castro <i>Chané</i>	1892/12/05	<i>Alborada gallega</i>	Pascual Veiga Iglesias	Francisco M ^a de la Iglesia	<i>La Voz de Galicia</i> . 06-XII-1892, p. 3.

			<i>A foliada</i>	José Castro <i>Chané</i>	José Martínez Fontenla	
			<i>Fantasia española</i>	Antonio Llanos		
			<i>¿Qué ten o mozo?</i>	Prudencio Piñeiro	Rosalía de Castro	
69	José Castro <i>Chané</i>	1893/02/17	<i>Alborada gallega</i>	Pascual Veiga Iglesias	Francisco M ^a de la Iglesia	<i>La Voz de Galicia</i> . 18-II-1893, p. 2.
			<i>Minueto</i>	Luigi Boccherini, arr. <i>Chané</i>		
70	José Castro <i>Chané</i>	1893/03/24	<i>El carnaval de Roma</i>	Ambroise Thomas		<i>La Voz de Galicia</i> . 24-II-1893, p. 3.
			<i>Fantasia española</i>	Antonio Llanos		
			<i>¿Qué ten o mozo?</i>	Prudencio Piñeiro	Rosalía de Castro	
71	[Ramón Ascart]	1893/12/20	<i>Alborada gallega</i>	Pascual Veiga Iglesias	Francisco M ^a de la Iglesia	FANDIÑO ALONSO, Xaime; LÓPEZ PENA, Zósimo; NEIRA PEREIRA, Henrique. «A popularización do fonógrafo...», p. 117-129.
			<i>Os teus ollos.</i>	José Castro <i>Chané</i>	Manuel Curros Enríquez	
			<i>Melodía gallega</i>			
			<i>Pepita</i>	Adolf Müller		
			<i>Los pescadores de Dunquerque</i>	François-Auguste Gevaert		
72	José Baldomir	1894/07/27	<i>Le chant des amis</i>	Ambroise Thomas		<i>La Voz de Galicia</i> . 27-VII-1894, p. 2.
			<i>Las mariposas</i>	Laurent de Rillé		
			<i>El testamento de Baco</i>	Felix Mendelssohn		
			<i>Le chant des amis</i>	Ambroise Thomas		
			<i>El testamento de Baco</i>	Felix Mendelssohn		
73	José Baldomir	1894/08/11	<i>Las mariposas</i>	Laurent de Rillé		<i>La Voz de Galicia</i> . 12-VIII-1894, p. 3.
			<i>Los pescadores de Dunquerque</i>	François-Auguste Gevaert		
			<i>Alborada gallega</i>	Pascual Veiga Iglesias	Francisco M ^a de la Iglesia	

			<i>¿Qué ten o mozo?</i>	Prudencio Piñeiro	Rosalía de Castro	
			<i>Fantasia española</i>	Antonio Llanos		
			<i>Pepita</i>	Adolf Müller		
			<i>A foliada</i>	José Castro <i>Chané</i>	José Martínez Fontenla	
74	José Baldomir	1894/08/16	<i>Le chant des amis</i>	Ambroise Thomas	J. V.	<i>El Orden</i> (Badajoz). 17-VIII-1894, p. 1.
			<i>La aurora</i>	Laurent de Rillé		
			<i>La mascarita</i>	Antonio Llanos		
			<i>A foliada</i>	José Castro <i>Chané</i>	José Martínez Fontenla	
75	José Baldomir	1894/08/18	<i>Fantasia española</i>	Antonio Llanos	Francisco M ^a de la Iglesia	<i>La Región Extremeña</i> . 18-VIII-1894, p. 3.
			<i>Alborada gallega</i>	Pascual Veiga Iglesias		
			<i>Las mariposas</i>	Laurent de Rillé		
			<i>¿Qué ten o mozo?</i>	Prudencio Piñeiro	Rosalía de Castro	
76	José Baldomir	1894/08/19	<i>Los pescadores de Dunquerque</i>	François-Auguste Gevaert		<i>La Voz de Galicia</i> . 26-VIII-1894, p. 1.
			<i>Fantasia española</i>	Antonio Llanos		
			<i>Las mariposas</i>	Laurent de Rillé		
			<i>El testamento de Baco</i>	Felix Mendelssohn		
			<i>Le chant des amis</i>	Ambroise Thomas		
			<i>La aurora</i>	Laurent de Rillé	J. V.	
			<i>A foliada</i>	José Castro <i>Chané</i>	José Martínez Fontenla	
77	José Baldomir	1894/08/ca. 22	<i>Le chant des amis</i>	Ambroise Thomas		<i>La Región Extremeña</i> . 23-VII-1894, p. 2.
78	Ramón Ascart	1894/09/ca. 08	<i>Le chant des amis</i>	Ambroise Thomas		
			<i>Fantasia española</i>	Antonio Llanos		<i>La Voz de Galicia</i> . 09-IX-1894, p. 3.
			<i>Pepita</i>	Adolf Müller		

			<i>Las mariposas</i>	Laurent de Rillé		
			<i>La mascarita</i>	Antonio Llanos		
			<i>A foliada</i>	José Castro <i>Chané</i>	José Martínez Fontenla	
79	[Ramón Ascart]	1894/12/29	<i>Pepita</i>	Adolf Müller		<i>La Voz de Galicia</i> . 29-XII-1894, p. 2.
			<i>A foliada</i>	José Castro <i>Chané</i>	José Martínez Fontenla	
80	José Edreira	1896/06/18	<i>Le chant des amis</i>	Ambroise Thomas		<i>La Voz de Galicia</i> . 19-VI-1896, p. 2.
			<i>La marselesa</i>	Joseph Rouget de Lisle		
81	José Edreira	1896/06/19	<i>Alborada gallega</i>	Pascual Veiga Iglesias	Francisco M ^a de la Iglesia	<i>La Voz de Galicia</i> . 20-VI-1896, p. 2.
			<i>¿Qué ten o mozo?</i>	Prudencio Piñeiro	Rosalía de Castro	
			<i>Pepita</i>	Adolf Müller		
82	José Edreira	1896/06/21	<i>La marselesa</i>	Joseph Rouget de Lisle		<i>El Telegrama</i> . 22-VI-1896, p. 3.
			<i>Himno nacional de España</i>		José M ^a Pemán	
			<i>Le chant des amis</i>	Ambroise Thomas		
			<i>Serenata a la luna</i>	Felix Mendelssohn	Emanuel von Geibel	
83	José Baldomir	1897/01/10	<i>La caridad</i>	Gioachino Rossini	Lola Barbeito como solista	<i>La Voz de Galicia</i> . 11-I-1897, p. 1.
			<i>Tannhäuser. Coro de peregrinos</i>	Richard Wagner	Richard Wagner	
			<i>Las mariposas</i>	Laurent de Rillé		
			<i>Alborada gallega</i>	Pascual Veiga Iglesias	Francisco M ^a de la Iglesia	
84	José Baldomir	1897/03/19	<i>Las mariposas</i>	Laurent de Rillé		<i>La Voz de Galicia</i> . 20-III-1897, pp. 1-2.
			<i>Le chant des amis</i>	Ambroise Thomas		
			<i>Tannhäuser. Coro de peregrinos</i>	Richard Wagner	Richard Wagner	
			<i>Fantasia española</i>	Antonio Llanos		

			<i>La caridad</i>	Gioachino Rossini		Lola Barbeito como solista	
			<i>Alborada gallega</i>	Pascual Veiga Iglesias	Francisco M ^a de la Iglesia		
85	Aureliano San José	1897/03/21	<i>La aurora</i>	Laurent de Rillé	J. V.		<i>La Voz de Galicia</i> . 21-III-1897, p. 2.
			<i>La primavera</i>	Claudio Martínez Imbert	Artur Gallard		
86	Aureliano San José	1897/08/28	<i>Alborada gallega</i>	Pascual Veiga Iglesias	Francisco M ^a de la Iglesia		<i>La Voz de Galicia</i> . 29-VIII-1897, p. 2.
			<i>¿Qué ten o mozo?</i>	Prudencio Piñeiro	Rosalía de Castro		
87	Aureliano San José	1897/08/29	<i>La primavera</i>	Claudio Martínez Imbert	Artur Gallard		<i>La Voz de Galicia</i> . 30-VIII-1897, p. 1.
			<i>La aurora</i>	Laurent de Rillé	J. V.		
			<i>Pepita</i>	Adolf Müller			
88	Aureliano San José	1898/04/24	<i>Marcha de Cádiz</i>	Federico Chueca y Joaquín Valverde	Javier de Burgos	Interpretada con la Banda del Regimiento de Zamora	<i>El Correo Gallego</i> . 26-IV-1898, p. 1.
89	José Edreira	1898/05/04	<i>¿Qué ten o mozo?</i>	Prudencio Piñeiro	Rosalía de Castro		<i>La Voz de Galicia</i> . 05-V-1898, p. 1.
			<i>A foliada</i>	José Castro Chané	José Martínez Fontenla		
			<i>Le chant des amis</i>	Ambroise Thomas			
90	Aureliano San José		<i>Marcha de Cádiz</i>	Federico Chueca y Joaquín Valverde	Javier de Burgos	Interpretada con la Banda del Regimiento de Zamora	
90	Manuel Sánchez Yáñez	1899/07/09	<i>La marsellesa</i>	Joseph Rouget de Lisle		Interpretada con la Banda del Regimiento de Zamora	<i>La Voz de Galicia</i> . 08-VII-1899, p. 2.
91	Manuel Sánchez Yáñez	1899/08/13	<i>Misa a gran orquesta</i>			Interpretada con la orquesta de la capilla de música	<i>El Correo de Lugo</i> . 14-IX-1899, p. 2.
92	Emilio Orejón	1899/09/04	<i>Coro repatriados. Gigantes y cabezudos</i>	Manuel Fernández Caballero	Miguel Echegaray y Eizaguirre		<i>La Voz de Galicia</i> . 05-IX-1899, pp. 1-2.
93	Manuel Sánchez Yáñez	1899/09/17	<i>Misa a gran orquesta</i>			Interpretada con la orquesta de la capilla de música	<i>La Voz de Galicia</i> . 17-IX-1899, p. 2.
94	José Edreira	1899/09/18	<i>Miña estrela. Melodía gallega</i>	José Edreira	Marcial de la Iglesia		<i>La Correspondencia Gallega. Diario de Pontevedra</i> . 18-IX-1899, p. 2.

95	Emilio Orejón	1899/10/03	<i>Coro repatriados. Gigantes y cabezudos</i>	Manuel Fernández Caballero	Miguel Echegaray y Eizaguirre	Interpretada con la orquesta del Teatro Principal	<i>La Voz de Galicia</i> . 04-X-1899, p. 2.
96	José Edreira	1899/10/09	<i>Coro repatriados. Gigantes y cabezudos</i>	Manuel Fernández Caballero	Miguel Echegaray y Eizaguirre	Interpretada con la orquesta del Teatro Principal	<i>La Voz de Galicia</i> . 09-X-1899, p. 2.
97	José Baldomir	1900/08/27	<i>La aurora</i>	José Reventós	Ángela Grassi		<i>La Voz de Galicia</i> . 28-VIII-1900, p. 2.
			<i>Alborada gallega</i>	Pascual Veiga Iglesias	Francisco M ^a de la Iglesia		
			<i>¿Qué ten o mozo?</i>	Prudencio Piñeiro	Rosalía de Castro		
			<i>A foliada</i>	José Castro <i>Chané</i>	José Martínez Fontenla		
			<i>Le chant des amis</i>	Ambroise Thomas			
98	José Baldomir	1900/10/28	<i>La aurora</i>	José Reventós	Ángela Grassi		<i>La Voz de Galicia</i> . 29-X-1900, p. 1.
			<i>Alborada gallega</i>	Pascual Veiga Iglesias	Francisco M ^a de la Iglesia		
			<i>¿Qué ten o mozo?</i>	Prudencio Piñeiro	Rosalía de Castro		
			<i>A foliada</i>	José Castro <i>Chané</i>	José Martínez Fontenla		
			<i>Le chant des amis</i>	Ambroise Thomas			
99	José Baldomir y Cesar Iglesias	1901/02/ca. 20	<i>Las veinticuatro horas. Scherzo</i>	José Baldomir		<i>La Voz de Galicia</i> . 01-II-1901, p. 2. <i>La Voz de Galicia</i> - 04-II-1901, p. 2.	
			<i>¿Viva la asociación?</i>	Cesar Iglesias			
			<i>Mazurka</i>				
			<i>Despidiendo a Momo</i>	José Edreira			
100	Constante Suárez <i>Chané</i>	1902/02/12	<i>Pepita</i>	Adolf Müller		<i>La Voz de Galicia</i> . 13-II-1902, p. 1.	
			<i>A foliada</i>	José Castro <i>Chané</i>			José Martínez Fontenla

			<i>La primavera</i>	Claudio Martínez Imbert	Artur Gallard	
			<i>Alborada gallega</i>	Pascual Veiga Iglesias	Francisco M ^a de la Iglesia	
101	Constante Suárez Chané	1902/05/12	<i>La caridad</i>	Gioachino Rossini		<i>La Voz de Galicia</i> - 12-V-1902, p. 2.
			<i>Le chant des amis</i>	Ambroise Thomas		
			<i>A foliada</i>	José Castro Chané	José Martínez Fontenla	
			<i>Pepita</i>	Adolf Müller		
			<i>La aurora</i>	José Reventós	Ángela Grassi	
			<i>Las mariposas</i>	Laurent de Rillé		
			<i>La mascarita</i>	Antonio Llanos		
			<i>Alborada gallega</i>	Pascual Veiga Iglesias	Francisco M ^a de la Iglesia	
102	Constante Suárez Chané	1903/09/24	<i>Os teus ollos.</i>	José Castro Chané	Manuel Curros Enríquez	<i>El Áncora</i> . 25-IX-1903, p. 2. <i>La Correspondencia Gallega. Diario de Pontevedra</i> . 25-IX-1903, p. 2.
			<i>Melodía gallega</i>	José Castro Chané	Manuel Curros Enríquez	
			<i>Melodía gallega</i>	José Castro Chané	Rosalía de Castro	
			<i>¿Qué ten o mozo?</i>	Prudencio Piñeiro		
			<i>Narviseta</i>	Friedrich Wilhelm Kücken		
			<i>Soledades. Danza</i>	José Castro Chané	Baldomero Nache	
			<i>Serenata a la luna</i>	Felix Mendelssohn	Emanuel von Geibel	
			<i>Le chant des amis</i>	Ambroise Thomas		
			<i>A foliada</i>	José Castro Chané	José Martínez Fontenla	
103	Constante Suárez Chané	1903/09/26	<i>Pepita</i>	Adolf Müller		<i>Diario de Pontevedra</i> . 30-IX-1903, p. 2. <i>El Áncora</i> . 30-IX.1903, p. 1.
			<i>La aurora</i>	José Reventós	Ángela Grassi	
			<i>Las mariposas</i>	Laurent de Rillé		

			<i>La mascarita</i>	Antonio Llanos		
			<i>Alborada gallega</i>	Pascual Veiga Iglesias	Francisco M ^a de la Iglesia	
			<i>Os tens ollos.</i>	José Castro Chané	Manuel Curros Enríquez	
			<i>Melodía gallega</i>	José Castro Chané	Manuel Curros Enríquez	
			<i>¿Qué ten o mozo?</i>	Prudencio Piñeiro	Rosalía de Castro	
			<i>Narciseta</i>	Friedrich Wilhelm Kücken		
			<i>Soledades. Danza</i>	José Castro Chané	Baldomero Nache	
			<i>Serenata a la luna</i>	Felix Mendelssohn	Emanuel von Geibel	
104	Constante Suárez Chané	1903/11/18	<i>Le chant des amis</i>	Ambroise Thomas		
			<i>A foliada</i>	José Castro Chané	José Martínez Fontenla	
			<i>Pepita</i>	Adolf Müller		
			<i>La aurora</i>	José Reventós	Ángela Grassi	<i>El Áncora</i> . 23-XI-1903, p. 2.
			<i>Melodía gallega</i>	José Castro Chané	Manuel Curros Enríquez	
			<i>Serenata a la luna</i>	Felix Mendelssohn	Emanuel von Geibel	
105	Constante Suárez Chané	1903/09/27	<i>Pepita</i>	Adolf Müller		
			<i>Le chant des amis</i>	Ambroise Thomas		
			<i>Serenata a la luna</i>	Felix Mendelssohn	Emanuel von Geibel	
			<i>La aurora</i>	José Reventós	Ángela Grassi	<i>La Voz de Galicia</i> . 30-IX-1903, pp. 1-2.
			<i>A foliada</i>	José Castro Chané	José Martínez Fontenla	
			<i>¿Qué ten o mozo?</i>	Prudencio Piñeiro	Rosalía de Castro	

			<i>Alborada gallega</i>	Pascual Veiga Iglesias	Francisco M ^a de la Iglesia	
106	Constante Suárez Chané	1903/09/30	<i>Pepita</i> <i>A foliada</i>	Adolf Müller José Castro Chané	José Martínez Fontenla	<i>La Voz de Galicia</i> . 01-X-1903, p. 1.
			<i>Las mariposas</i>	Laurent de Rillé		
107	Constante Suárez Chané	1904/02/17	<i>Tiempo Perdido.</i> <i>Apropósito</i> <i>Marcha fúnebre</i>	José Edreira	Augusto Viazcochea	Interpretada con la Banda de la Liga de Amigos <i>La Voz de Galicia</i> . 18-II-1904, p. 2. <i>Diario de Pontevedra</i> . 30-I-1904, p. 1.
108	[Desconocido]	1904/05/30	<i>Alborada gallega n° 2</i> <i>A foliada</i> <i>Os teus ollos.</i> <i>Melodía gallega</i> <i>¿Qué ten o mozo?</i>	Pascual Veiga Iglesias José Castro Chané José Castro Chané Prudencio Piñeiro	José Martínez Fontenla Manuel Curros Enríquez Rosalía de Castro	<i>El Noroeste</i> . 31-V-1904, p. 2.
109	Constante Suárez Chané	1904/10/21	<i>Os teus ollos.</i> <i>Melodía gallega</i> <i>Alborada gallega</i> <i>N'os teus beizos</i> <i>A foliada</i>	José Castro Chané Pascual Veiga Iglesias Constante Suárez Chané José Castro Chané	Manuel Curros Enríquez Francisco M ^a de la Iglesia Luis I. Labarta José Martínez Fontenla	<i>La Voz de Galicia</i> . 22-X-1904, p. 1.
110	Constante Suárez Chané	1905/04/29	<i>La primavera</i> <i>Las mariposas</i> <i>A foliada</i> <i>Pepita</i> <i>¿Qué ten o mozo?</i> <i>Alborada gallega</i>	Claudio Martínez Imbert Laurent de Rillé José Castro Chané Adolf Müller Prudencio Piñeiro Pascual Veiga Iglesias	Artur Gallard José Martínez Fontenla Rosalía de Castro Francisco M ^a de la Iglesia	<i>El Correo Gallego</i> . 01-V-1905, p. 1.

			<i>Os teus ollos. Melodía gallega</i>	José Castro <i>Chané</i>	Manuel Curros Enríquez	
111	Constante Suárez <i>Chané</i>	1905/05/05	<i>Las mariposas Como chove miudiño La primavera A foliada</i>	Laurent de Rillé Luis Taibo García Claudio Martínez Imbert José Castro <i>Chané</i>	Rosalía de Castro Artur Gallard José Martínez Fontenla	<i>La Voz de Galicia</i> . 05-V-1905, p. 2.
112	Constante Suárez <i>Chané</i>	1905/05/ca. 08	<i>Le chant des amis Os teus ollos. Melodía gallega</i>	Ambroise Thomas José Castro <i>Chané</i>	Manuel Curros Enríquez	<i>El País</i> . 11-V-1905, p. 2.
113	Constante Suárez <i>Chané</i>	1905/05/ca. 08	<i>La primavera Como chove miudiño</i>	Claudio Martínez Imbert Luis Taibo García	Artur Gallard Rosalía de Castro	<i>El Imparcial</i> . 11-V-1905, p. 3.
114	Constante Suárez <i>Chané</i>	1905/05/09	<i>A foliada Pepita</i>	José Castro <i>Chané</i> Adolf Müller	José Martínez Fontenla	<i>El Correo Gallego</i> . 10-V-1905, p. 2.
115	Constante Suárez <i>Chané</i>	1905/05/11	<i>¿Qué ten o mozo? A foliada La primavera Las mariposas Como chove miudiño</i>	Prudencio Piñeiro José Castro <i>Chané</i> Claudio Martínez Imbert Laurent de Rillé Luis Taibo García	Rosalía de Castro José Martínez Fontenla Artur Gallard Rosalía de Castro	<i>El País</i> . 11-V-1905, p. 2. <i>La Correspondencia de España</i> . 11-V-1905, p. 2.
116	Constante Suárez <i>Chané</i>	1905/05/11	<i>A foliada La primavera Las mariposas Como chove miudiño</i>	José Castro <i>Chané</i> Claudio Martínez Imbert Laurent de Rillé Luis Taibo García	José Martínez Fontenla Artur Gallard Rosalía de Castro	<i>El Heraldo de Madrid</i> . 10-V-1905, p. 3.

117	Constante Suárez Chané	1905/09/18	<i>El océano</i> <i>Melodía gallega</i>	Théophile Sourilas José Castro Chané	Manuel Curros Enríquez		<i>La Voz de Galicia</i> . 19-IX-1905, p. 1.
118	Manuel Sánchez Yáñez	1906/07/29	<i>Las mariposas</i> <i>Negra sombra</i>	Laurent de Rillé Juan Montes	Rosalía de Castro		<i>La Correspondencia Gallega. Diario de Pontevedra</i> . 04-VIII-1906, p. 2.
119	Manuel Sánchez Yáñez	1906/10/04	<i>Las mariposas</i> <i>Negra sombra</i> <i>2ª Barcarola</i> <i>O bico</i>	Laurent de Rillé Juan Montes Juan Montes Juan Montes	Rosalía de Castro Jesús Rodríguez López		<i>El Noroeste</i> . 03-X-1906, p. 2.
120	Manuel Sánchez Yáñez	1906/10/07	<i>2ª Barcarola</i> <i>Las mariposas</i>	Juan Montes Laurent de Rillé			<i>El Norte de Galicia</i> . 08-X-1906, p. 2.
121	Manuel Sánchez Yáñez Bartolomé Pérez Casas	1906/10/08	<i>Negra sombra</i> <i>O bico</i>	Juan Montes Juan Montes	Rosalía de Castro Jesús Rodríguez López	Interpretada con los orfeones Unión Artística de Pontevedra, Orfeón Gallego de Lugo y La Aurora de A Coruña	<i>El Regional. Diario de Lugo</i> . 09-X-1906, p. 2.
122	Manuel Sánchez Yáñez	1907/02/13	<i>A buen hambre</i>	José Sánchez Porto	Pedro González Seoane		<i>La Voz de Galicia</i> . 15-II-1907, p. 2.
123	Manuel Sánchez Yáñez	1907/02/16	<i>A buen hambre</i>	José Sánchez Porto	Pedro González Seoane		<i>La Voz de Galicia</i> . 15-II-1907, p. 2.
124	Manuel Sánchez Yáñez	1907/02/18	<i>Negra sombra</i> <i>Las mariposas</i> <i>O bico</i>	Juan Montes Laurent de Rillé Juan Montes	Rosalía de Castro Jesús Rodríguez López		<i>La Voz de Galicia</i> . 19-II-1907, p. 1.
125	Manuel Sánchez Yáñez	1907/03/22	<i>Misa para orquesta, órgano y coro</i>	Juan Montes		Interpretada con la orquesta de la capilla de San Nicolás	<i>El Correo Gallego</i> . 22-III-1907, p. 2.

126	Manuel Sánchez Yáñez	1907/06/16	<i>Misa para orquesta, órgano y coro</i>	Juan Montes		Interpretada con la orquesta de la capilla de San Nicolás	<i>La Voz de Galicia</i> . 16-VI-1907, p. 2.
127	Manuel Sánchez Yáñez	1907/06/26	<i>Misa para orquesta, órgano y coro</i>	Juan Montes		Interpretada con la orquesta de la capilla de San Nicolás	<i>La Voz de Galicia</i> . 25-VI-1907, p. 1.
128	Manuel Sánchez Yáñez	1907/06/24	<i>Doce sono</i> <i>1ª Barcarola</i> <i>La vendimia</i>	Juan Montes Juan Montes Laurent de Rillé	Rosalía de Castro		<i>La Voz de Galicia</i> . 25-VI-1907, p. 1.
129	Manuel Sánchez Yáñez José Castro Chané	1907/08/18	<i>Negra sombra</i> <i>La escala</i> <i>Alborada gallega</i>	Juan Montes Pascual Veiga Iglesias Pascual Veiga Iglesias	Rosalía de Castro C. Fernández Francisco Mª de la Iglesia	Interpretada con los siguientes orfeones: Orfeón Infantil Coros Gallegos, Orfeón Gallego de Lugo, La Oliva de Vigo, Unión Orensana, Unión Artística de Santiago de Compostela, La Aurora de A Coruña y Orfeón Juventud Artística de Tui	<i>La Voz de Galicia</i> . 20-VIII-1907, p. 1.
	Manuel Sánchez Yáñez		<i>Negra sombra</i> <i>O bico</i> <i>Las mariposas</i> <i>Nocturno</i> <i>La vendimia</i>	Juan Montes Juan Montes Laurent de Rillé Juan Montes Laurent de Rillé	Rosalía de Castro Jesús Rodríguez López		
130	Manuel Sánchez Yáñez	1907/09/01	<i>Negra sombra</i> <i>Nocturno</i> <i>Alborada gallega</i>	Juan Montes Juan Montes Pascual Veiga Iglesias	Rosalía de Castro Francisco Mª de la Iglesia		<i>La Voz de Galicia</i> . 03-IX-1907, p. 1.
131	Manuel Sánchez Yáñez	1907/09/04	<i>Negra sombra</i>	Juan Montes	Rosalía de Castro		<i>El Correo Gallego</i> . 05-IX-1907, p. 1.

			<i>O bico</i>	Juan Montes	Jesús Rodríguez López	
			<i>Nocturno</i>	Juan Montes		
			<i>Doce sono</i>	Juan Montes	Rosalía de Castro	
			<i>Las mariposas</i>	Laurent de Rillé		
			<i>La vendimia</i>	Laurent de Rillé		
			<i>Alborada gallega</i>	Pascual Veiga Iglesias	Francisco M ^a de la Iglesia	
	José Castro <i>Chané</i>		<i>A foliada</i>	José Castro <i>Chané</i>	José Martínez Fontenla	
132	Manuel Sánchez Yáñez	1908/03/05	<i>Cosas de Momo o la prensa del porvenir.</i>	José Sánchez Porto	Paco Rodríguez	<i>La Voz de Galicia.</i> 06-III-1908, p. 1.
		1908/03/06	<i>Apropósito Cosas de Momo o la prensa del porvenir.</i>	José Sánchez Porto	Paco Rodríguez	
133	Manuel Sánchez Yáñez	1908/04/03	<i>Nocturno</i>	Juan Montes		<i>La Voz de Galicia.</i> 04-IV-1908, p. 1.
134	Manuel Sánchez Yáñez	1908/04/ca. 04	<i>Canto nocturno de los montes</i>			<i>ABC.</i> 04-IV-1908, p. 9.
135	Manuel Sánchez Yáñez	1908/04/11	<i>Os teus ollos. Melodía gallega</i>	José Castro <i>Chané</i>	Manuel Curros Enríquez	<i>La Voz de Galicia.</i> 12-IV-1908, pp. 1-2.
			<i>Nocturno</i>	Juan Montes		
			<i>Negra sombra</i>	Juan Montes	Rosalía de Castro	
136	Mauricio Farto Parra	1908/08/ca. 20	<i>La primavera</i>	Claudio Martínez Imbert	Artur Gallard	<i>El Noroeste.</i> 21-VIII-1908, p. 2.
			<i>Negra sombra</i>	Juan Montes	Rosalía de Castro	
			<i>O bico</i>	Juan Montes	Jesús Rodríguez López	
137		1908/08/23	<i>La tarde en el mar</i>	Reveriano Soutullo		<i>La Voz de Galicia.</i> 12-VII-1908, p. 1.

	Mauricio Farto Parra		<i>La primavera</i>	Claudio Martínez Imbert	Artur Gallard	
138	Mauricio Farto Parra	1908/08/30	<i>La primavera</i> <i>La tarde en el mar</i> <i>Las mariposas</i>	Claudio Martínez Imbert Reveriano Soutullo Laurent de Rillé	Artur Gallard	<i>La Voz de Galicia</i> . 01-IX-1908, p. 1.
139	Mauricio Farto Parra	1908/09/02	<i>Negra sombra</i>	Juan Montes	Rosalía de Castro	<i>La Voz de Galicia</i> . 30-VIII-1908, p. 1.
140	Mauricio Farto Parra	1909/02/24	<i>¡Esto se va!</i> <i>Apropósito</i>	Mauricio Farto	Francisco Rodríguez	<i>La Voz de Galicia</i> . 24-II-1909, p. 2.
141	Mauricio Farto Parra	1909/02/25	<i>¡Esto se va!</i> <i>Apropósito</i>	Mauricio Farto	Francisco Rodríguez	<i>La Voz de Galicia</i> . 25-II-1909, p. 2.
142	Mauricio Farto Parra Eladio Fernández Diéguez	1909/03/07	<i>¡Esto se va!</i> <i>Apropósito</i> <i>Negra sombra</i> <i>Las mariposas</i>	Mauricio Farto Juan Montes Laurent de Rillé	Francisco Rodríguez Rosalía de Castro	<i>La Voz de Galicia</i> . 09-III-1909, pp. 1-2.
143	Mauricio Farto Parra	1909/03/28	<i>Las mariposas</i> <i>Negra sombra</i> <i>La tarde en el mar</i>	Laurent de Rillé Juan Montes Reveriano Soutullo	Rosalía de Castro	<i>La Voz de Galicia</i> . 30-III-1909, p. 2.
144	Mauricio Farto Parra	1909/08/22	<i>Negra sombra</i> <i>Las mariposas</i> <i>Barcarola</i>	Juan Montes Laurent de Rillé	Rosalía de Castro	<i>La Voz de Galicia</i> . 24-VIII-1909, p. 1.
145	Mauricio Farto Parra	1910/02/09	<i>¡Todo el año es carnaval!</i> <i>Apropósito</i>	Adolfo Lahorra		<i>La Voz de Galicia</i> . 10-II-1910, p. 1.
146	Manuel Sánchez Yáñez	1910/08/02	<i>Negra sombra</i> <i>O bico</i>	Juan Montes Juan Montes	Rosalía de Castro Jesús Rodríguez López	<i>La Voz de Galicia</i> . 03-VIII-1910, p. 1.

			<i>Pepita</i>	Adolf Müller		
			<i>La vendimia</i>	Laurent de Rillé		
			<i>Nocturno</i>	Juan Montes		
147	Manuel Sánchez Yáñez	1910/08/12	<i>Meus amores</i>	José Baldomir	Salvador Golpe Rosalia de Castro	<i>La Voz de Galicia</i> . 13-VIII-1910, p. 1.
			<i>Negra sombra</i>	Juan Montes		
			<i>En el mar</i>	Prudencio Piñeiro		
148	Manuel Sánchez Yáñez	1911/03/01	<i>Aliento perfumado. Wals</i>	José Sánchez Porto	Julio López	<i>La Voz de Galicia</i> . 21-II-1911, p. 2.
			<i>Marcha fúnebre</i>	Manuel Sánchez Yáñez	Julio López	
149	José Edreira	1911/04/16	<i>Amor Fugaz. Sainete</i>			<i>El Noroeste</i> . 15-IV-1911, p. 2.
			<i>Negra sombra</i>	Juan Montes	Rosalía de Castro	
150	José Edreira	1911/08/26	<i>La primavera</i>	Claudio Martínez Imbert	Artur Gallard	<i>El Eco de Galicia</i> . 27-VIII-1911, p. 1.
			<i>Pepita</i>	Adolf Müller		
151	José Edreira	1912/02/21	<i>Así se escribe la historia</i>	José Edreira	Jacobo Casal	<i>La Voz de Galicia</i> . 21-II-1912, p. 2.
152	José Edreira	1912/02/25	<i>Así se escribe la historia</i>	José Edreira	Jacobo Casal	<i>La Voz de Galicia</i> . 24-II-1912, p. 2.
			<i>Negra sombra</i>	Juan Montes	Rosalía de Castro	
153	José Edreira	1912/08/ca. 14	<i>A foliada</i>	José Castro Chané	José Martínez Fontenla	<i>La Voz de Galicia</i> . 15-VIII-1912, p. 2.
			<i>Plaza de Arines. Barcarola</i>			<i>Nueva Era</i> . 18-VIII-1912, pp. 1-2.
			<i>Alborada gallega</i>	Pascual Veiga Iglesias	Francisco M ^a de la Iglesia	
154	José Edreira	1912/08/31	<i>A foliada</i>	José Castro Chané	José Martínez Fontenla	<i>El Correo Gallego</i> . 28-VIII-1912, p. 2.
			<i>Os teus ollos. Melodía gallega</i>	José Castro Chané	Manuel Curros Enríquez	

			<i>Negra sombra</i>	Juan Montes	Rosalía de Castro	
			<i>Las mariposas</i>	Laurent de Rillé		
			<i>Jota aragonesa</i>			
155	José Edreira	1912/09/08	<i>Negra sombra</i>	Juan Montes	Rosalía de Castro	
			<i>A foliada</i>	José Castro <i>Chané</i>	José Martínez Fontenla	<i>El Noroeste</i> . 10-IX-1912, p. 2.
			<i>Pepita</i>	Adolf Müller		
156	José Edreira	1913/08/29	<i>Negra sombra</i>	Juan Montes	Rosalía de Castro	
			<i>Pepita</i>	Adolf Müller		<i>La Voz de Galicia</i> . 30-VIII-1913, p. 1.
			<i>Las mariposas</i>	Laurent de Rillé		
157	José Edreira	1914/03/08	<i>Os tens ollos.</i>	José Castro <i>Chané</i>	Manuel Curros Enríquez	
			<i>Melodía gallega</i>			<i>La Voz de Galicia</i> . 09-III-1914, p. 2.
			<i>Pietá Signore</i>	Alessandro Stradella		
158	José Edreira	1914/05/03	<i>Tannhäuser. Coro de peregrinos</i>	Richard Wagner	Richard Wagner	<i>La Voz de Galicia</i> . 04-V-1914, p. 1.
159	Manuel Sánchez Yáñez	1915/08/08	<i>O bico</i>	Juan Montes	Jesús Rodríguez López	
			<i>Negra sombra</i>	Juan Montes	Rosalía de Castro	<i>La Voz de Galicia</i> . 08-VIII-1915, p. 1.
			<i>Meus amores</i>	José Baldomir	Salvador Golpe	
160	Manuel Sánchez Yáñez	1915/08/17	<i>Negra sombra</i>	Juan Montes	Rosalía de Castro	
			<i>O bico</i>	Juan Montes	Jesús Rodríguez López	<i>El Eco de Galicia</i> . 18-VIII-1915, p. 1.
161	Manuel Sánchez Yáñez	1915/08/21	<i>La primavera</i>	Claudio Martínez Imbert	Artur Gallard	
			<i>Las mariposas</i>	Laurent de Rillé		<i>La Voz de Galicia</i> . 21-VIII-1915, p. 2.
162	Manuel Sánchez Yáñez	1915/08/23	<i>La primavera</i>	Claudio Martínez Imbert	Artur Gallard	
			<i>Las mariposas</i>	Laurent de Rillé		<i>Gaceta de Galicia</i> . 24-VIII-1915, p. 3.

163	Pedro Quiroga	1916/09/02	<i>Himno regional gallego</i>	Pascual Veiga Iglesias	Eduardo Ponal	Interpretada con la Banda de Isabel La Católica y el Orfeón Infantil Coros Gallegos	<i>La Voz de Galicia</i> . 01-IX-1916, p. 2.
164	Manuel Sánchez Yáñez	1916/09/10	<i>Himno regional gallego</i> <i>El regreso a la patria</i>	Pascual Veiga Iglesias Jesús de Monasterio	Eduardo Ponal Antonio M ^a Segovia	Interpretada con la Banda de Ribadavia La Lira	<i>El Noroeste</i> . 11-IX-1916, p. 1.
165	Manuel Sánchez Yáñez	1916/09/18	<i>El regreso a la patria</i> <i>En el bosque</i>	Jesús de Monasterio Friedrich Wilhelm Kücken	Antonio M ^a Segovia		<i>El Noroeste</i> . 19-IX-1916, p. 1.
166	Pedro Quiroga		<i>Himno regional gallego</i>	Pascual Veiga Iglesias	Eduardo Ponal	Interpretada con la Banda de Isabel La Católica y el Orfeón Infantil Coros Gallegos	
166	Manuel Sánchez Yáñez	1917/03/05	<i>Miserere</i>				<i>La Voz de Galicia</i> . 06-III-1917, pp. 1-2.
167	Pedro Quiroga	1917/03/09	<i>Himno regional gallego</i>	Pascual Veiga Iglesias	Eduardo Ponal	Interpretada con la Banda de Isabel La Católica y el Orfeón Veiga de Mondoñedo	<i>Diario de Galicia</i> . 10-III-1917, p. 3.
168	Manuel Sánchez Yáñez	1924/03/05	<i>La gran película. A propósito</i>		Manuel Pérez		<i>La Voz de Galicia</i> . 05-III-1924, p. 2.
169	Manuel Sánchez Yáñez [Desconocido]	1924/08/17	<i>O bico</i> <i>Alborada gallega</i>	Juan Montes Pascual Veiga Iglesias	Jesús Rodríguez López Francisco M ^a de la Iglesia	Interpretada con los orfeones La Artística de Vigo, La Oliva, Unión Orensana y el Orfeón Gallego	<i>La Voz de Galicia</i> . 19-VIII-1924, pp. 1-2.
170	Manuel Sánchez Yáñez	1924/08/24	<i>O bico</i> <i>Os teus ollos. Melodía gallega</i>	Juan Montes José Castro Chané	Jesús Rodríguez López Manuel Curros Enríquez		<i>La Voz de Galicia</i> . 26-VIII-1924, p. 2.
171	Jesús González	1924/10/12	<i>Responso religioso</i>			Eugenio Barrero Muñoz como solista	<i>La Voz de Galicia</i> . 14-X-1924, p. 1.
172	Eugenio Barrero Muñoz	1925/07/16	<i>Despedida do emigrante</i>	Luis Taibo García	Rosalía de Castro		<i>La Voz de Galicia</i> . 17-VII-1925, p. 1.

			<i>El piélago del mundo. Plegaria a la Virgen</i>	Juan Montes	Aureliano José Pereira	
			<i>Navarra. Jota</i>	Apolinar Brull		
			<i>Marineda</i>	Francisco G. Oliva		
			<i>Adorate devote</i>	Augusto Raimonde		
			<i>Adoramoste Christi</i>	Augusto Raimonde		
			<i>A terrña. Tristuras</i>	Rafael Gayoso		
			<i>Negra sombra</i>	Juan Montes	Rosalía de Castro	
173	Eugenio Barrero Muñoz	1925/07/18	<i>Despedida do emigrante</i>	Luis Taibo García	Rosalía de Castro	
			<i>El piélago del mundo. Plegaria a la Virgen</i>	Juan Montes	Aureliano José Pereira	
			<i>Navarra. Jota</i>	Apolinar Brull		
			<i>Marineda</i>	Francisco G. Oliva		<i>El Ideal Gallego</i> . 19-VII-1925, p. 2.
			<i>Adorate devote</i>	Augusto Raimonde		
			<i>Adoramoste Christi</i>	Augusto Raimonde		
			<i>A terrña. Tristuras</i>	Rafael Gayoso		
			<i>Negra sombra</i>	Juan Montes	Rosalía de Castro	
174	Eugenio Barrero Muñoz	1925/08/04	<i>Navarra. Jota</i>	Apolinar Brull		<i>La Voz de Galicia</i> . 04-VIII-1925, p. 2.
175	Eugenio Barrero Muñoz	1925/10/04	<i>Despedida do emigrante</i>	Luis Taibo García	Rosalía de Castro	<i>El Ideal Gallego</i> . 04-X-1925, p. 2.
176	Eugenio Barrero Muñoz	1925/10/12	<i>Misa en mib</i>	Hilarión Eslava		Interpretada con una orquesta
			<i>El piélago del mundo. Plegaria a la Virgen</i>	Juan Montes	Aureliano José Pereira	<i>La Voz de Galicia</i> . 13-X-1925, p. 1.

			<i>Adorate devote</i>	Giovanni Pierluigi de Palestrina			
			<i>Gloria, Credo y Sanctus. Misa en mib</i>	Hilarión Eslava		Interpretada con la Orquesta Coruñesa, la Banda del Hospicio, Filarmónica Coruñesa y la Orquesta del Teatro Linares Rivas.	
			<i>Kyrie y Agnus Dei. Misa Segunda Pontifical</i>	Lorenzo Perosi			
177	Eugenio Barrero Muñoz	1925/11/23	<i>El piélago del mundo. Plegaria a la Virgen</i>	Juan Montes	Aureliano José Pereira		<i>La Voz de Galicia.</i> 24-XI-1925, p. 1.
			<i>A terrña. Tristuras</i>	Rafael Gayoso			
			<i>Despedida do emigrante</i>	Luis Taibo García	Rosalía de Castro		
			<i>Nocturno</i>	Juan Montes			
			<i>El crepúsculo</i>	Francisco Vidal	Luis Roca		
			<i>Navarra. Jota</i>	Apolinar Brull			
178	Eugenio Barrero Muñoz	1926/02/17	<i>Panorama popular. Apropósito</i>			<i>La Voz de Galicia.</i> 14-II-1926, p. 2.	
			<i>A choqueirada</i>	Manuel López Varela	Amador Fernández Diéguez		
			<i>Alborada gallega</i>	Pascual Veiga Iglesias	Francisco M ^a de la Iglesia		
179	Eugenio Barrero Muñoz	1926/07/01	<i>El piélago del mundo. Plegaria a la Virgen</i>	Juan Montes	Aureliano José Pereira	<i>La Voz de Galicia.</i> 20-VI-1926, p. 1.	
			<i>Serenata a la luna</i>	Felix Mendelssohn	Emanuel von Geibel		
			<i>Canción vespertina</i>	Robert Schumann			
			<i>El regreso a la patria</i>	Jesús de Monasterio	Antonio M ^a Segovia		

			<i>¡Ilusión!</i>	Rafael Gayoso			
			<i>Cantan os galos</i>	Luis Taibo García	Rosalía de Castro		
	Jesús González		<i>Navarra. Jota</i>	Apolinar Brull		Eugenio Barrero Muñoz como solista	<i>La Voz de Galicia</i> . 02-VII-1926, p. 2.
			<i>A choqueirada</i>	Manuel López Varela	Amador Fernández Diéguez		
			<i>Alborada gallega</i>	Pascual Veiga Iglesias	Francisco M ^a de la Iglesia		
			<i>El piélago del mundo. Plegaria a la Virgen</i>	Juan Montes	Aureliano José Pereira		
180	Eugenio Barrero Muñoz	1926/07/11	<i>Serenata a la luna</i>	Felix Mendelssohn	Emanuel von Geibel		<i>La Voz de Galicia</i> . 11-VII-1926, p. 4.
			<i>Canción vespertina</i>	Robert Schumann			
			<i>El regreso a la patria</i>	Jesús de Monasterio	Antonio M ^a Segovia		
			<i>¡Ilusión!</i>	Rafael Gayoso			
			<i>Cantan os galos</i>	Luis Taibo García	Rosalía de Castro		
			<i>Adoramoste Christi</i>	Augusto Raimonde			
			<i>La caridad</i>	Gioachino Rossini		Enriqueta Brandón como solista	
			<i>Cantan os galos</i>	Luis Taibo García	Rosalía de Castro		
181	Eugenio Barrero Muñoz	1926/10/08	<i>A choqueirada</i>	Manuel López Varela	Amador Fernández Diéguez		<i>La Voz de Galicia</i> . 09-X-1926, p. 2.
			<i>Serenata a la luna</i>	Felix Mendelssohn	Emanuel von Geibel		
			<i>El regreso a la patria</i>	Jesús de Monasterio	Antonio M ^a Segovia		
182		1926/10/12	<i>La caridad</i>	Gioachino Rossini			<i>La Voz de Galicia</i> . 13-X-1926, p. 1.

			<i>Cantan os galos</i>	Luis Taibo García	Rosalía de Castro	
			<i>A choqueirada</i>	Manuel López Varela	Amador Fernández Diéguez	
			<i>Serenata a la luna</i>	Felix Mendelssohn	Emanuel von Geibel	
			<i>El regreso a la patria</i>	Jesús de Monasterio	Antonio M ^a Segovia	
			<i>Serenata a la luna</i>	Felix Mendelssohn	Emanuel von Geibel	
183	Eugenio Barrero Muñoz	1926/10/23	<i>Canción vespertina</i>	Robert Schumann		<i>La Voz de Galicia</i> . 24-X-1926, p. 2.
	Jesús González		<i>Navarra. Jota</i>	Apolinar Brull		Eugenio Barrero Muñoz como solista
			<i>Cantan os galos</i>	Luis Taibo García	Rosalía de Castro	
184	Eugenio Barrero Muñoz	1926/11/03	<i>¡Ilusión!</i>	Rafael Gayoso		<i>La Voz de Galicia</i> . 03-XI-1926, p. 2.
			<i>La caridad</i>	Gioachino Rossini		Enriqueta Brandón como solista
			<i>Alborada gallega</i>	Pascual Veiga Iglesias	Francisco M ^a de la Iglesia	
			<i>Cantan os galos</i>	Luis Taibo García	Rosalía de Castro	F. Rodríguez como solista
	Eugenio Barrero Muñoz		<i>A choqueirada</i>	Manuel López Varela	Amador Fernández Diéguez	M. Barreiro como solista
185		1926/11/26	<i>La caridad</i>	Gioachino Rossini		Enriqueta Brandón y Portal Fradejas como solista, pianista Manuel Chaves
			<i>Navarra. Jota</i>	Apolinar Brull		F. Rodríguez, J. Díaz y Eugenio Barrero como solistas
	Jesús González		<i>Serenata a la luna</i>	Felix Mendelssohn	Emanuel von Geibel	Eugenio Barrero como solista
			<i>El regreso a la patria</i>	Jesús de Monasterio	Antonio M ^a Segovia	

186	Eugenio Barrero Muñoz	1926/11/28	<i>A terrña. Tristuras</i>	Rafael Gayoso			<i>El Correo Gallego</i> . 30-XI-1926, p. 2.
187	Eduardo Rodríguez-Losada	1927/05/06	<i>El monte de las ánimas</i>	Eduardo Rodríguez-Losada	Julio J. Casal y Luis Núñez de Cepeda		<i>La Voz de Galicia</i> . 06-V-1927, p. 1.
188	Eduardo Rodríguez-Losada	1927/05/22	<i>El monte de las ánimas</i>	Eduardo Rodríguez-Losada	Julio J. Casal y Luis Núñez de Cepeda		<i>El Compostelano</i> . 20-V-1927, p. 2.
189	Eugenio Barrero Muñoz	1927/07/08	<i>O vos omnes</i>	Roberto Goberna			
			<i>Adoramoste Christi</i>	Augusto Raimonde			
			<i>Crux Fidelis</i>	Luis Usobiaga			
			<i>Cantan os galos</i>	Luis Taibo García	Rosalía de Castro		
			<i>A terrña. Tristuras</i>	Rafael Gayoso			
			<i>Madrigalesca</i>	Luis Taibo García	Narciso Díaz de Escobar		
			<i>Serenata a la luna</i>	Felix Mendelssohn	Emanuel von Geibel	Enriqueta Brandón como solista	
Jesús González			<i>Ay, que non era (S. XVI)</i>	Anónimo			
			<i>Meus ollos van pro mare (S. XVI)</i>	Anónimo			
			<i>Prado verde y florido (S. XVI)</i>	Francisco Guerrero			
			<i>Navarra. Jota</i>	Apolinar Brull	F. Rodríguez, J. Díaz y Eugenio Barrero como solistas		
190	Eugenio Barrero Muñoz	1927/07/09	<i>El piélago del mundo. Plegaria a la Virgen</i>	Juan Montes	Aureliano José Pereira		
			<i>Adoramoste Christi</i>	Augusto Raimonde			
			<i>Crux Fidelis</i>	Luis Usobiaga			
			<i>Cantan os galos</i>	Luis Taibo García	Rosalía de Castro		

			<i>¡Ilusión!</i>	Rafael Gayoso		
			<i>Madrigalesca</i>	Luis Taibo García	Narciso Díaz de Escobar	
			<i>Ay, que non era (S. XVI)</i>	Anónimo		
			<i>Meus ollos van pro mare (S. XVI)</i>	Anónimo		
			<i>Prado verde y florido (S. XVI)</i>	Francisco Guerrero		
	Jesús González		<i>Navarra. Jota</i>	Apolinar Brull	F. Rodríguez, J. Díaz y Eugenio Barrero como solistas	
191	Eugenio Barrero Muñoz	1927/07/12	<i>Himno regional gallego</i>	Pascual Veiga Iglesias	Eduardo Pondal	<i>El Eco de Santiago.</i> 12-VII-1927, p. 2.
192	Eugenio Barrero Muñoz	1927/09/07	<i>Ausencias y anhelos</i>	Ignacio Busca de Sagastizabal		<i>La Voz de Galicia.</i> 08-IX-1927, p. 1.
			<i>Navarra. Jota</i>	Apolinar Brull		
193	Eugenio Barrero Muñoz	1927/09/08	<i>Ausencias y anhelos</i>	Ignacio Busca de Sagastizabal		<i>La Voz de Galicia.</i> 08-IX-1927, p. 1.
			<i>Navarra. Jota</i>	Apolinar Brull		
			<i>Cantan os galos</i>	Luis Taibo García	Rosalía de Castro	
194	Eugenio Barrero Muñoz	1927/09/05	<i>A terraña. Tristuras</i>	Rafael Gayoso		
			<i>O sol da primavera</i>	José Torres Creo	Manuel Lago González	<i>El Progreso.</i> 25-IX-1927, p. 2.
			<i>¡Ilusión!</i>	Rafael Gayoso		
			<i>Navarra. Jota</i>	Apolinar Brull		
195	Eugenio Barrero Muñoz	1928/03/30	<i>Gloria y Credo. Misa en mib</i>	Hilarión Eslava	Interpretada con la Orquestina Coruñesa, la Banda del Hospicio, Filarmónica Coruñesa y la Orquesta del Teatro Linares Rivas	<i>La Voz de Galicia.</i> 31-III-1928, p. 1.
			<i>Kyrie, Sanctus y Agnus Dei. Misa Segunda Pontifical</i>	Lorenzo Perosi		

			<i>El piélago del mundo. Plegaria a la Virgen</i>	Juan Montes	Aureliano José Pereira	
			<i>Mis tres amores. Plegaria a la Virgen</i>	Álvarez		
196	Eugenio Barrero Muñoz	1928/06/07	<i>Gloria y Credo. Misa en mi b Kyrie, Sanctus y Agnus Dei. Misa Segunda Pontifical</i>	Hilarión Eslava Lorenzo Perosi		Interpretada con la Orquestina Coruñesa, la Banda del Hospicio, Filarmónica Coruñesa y la Orquesta del Teatro Linares Rivas
			<i>Mis tres amores. Plegaria a la Virgen</i>	Álvarez		<i>La Voz de Galicia</i> . 08-VI-1928, p. 4.
197	Eugenio Barrero Muñoz	1928/08/02	<i>A terrña. Tristuras</i>	Rafael Gayoso		
			<i>Alalá de Chantada</i>	Rafael Benedito		<i>La Voz de Galicia</i> . 03-VIII-1928, p. 3.
			<i>Navarra. Jota</i>	Apolinar Brull		
	Eugenio Barrero Muñoz		<i>Despedida do emigrante</i>	Luis Taibo García	Rosalía de Castro	
			<i>Navarra. Jota</i>	Apolinar Brull		
198	Modesto Rebollo Pata	1928/08/25	<i>A foliada</i>	José Castro Chané	José Martínez Fontenla	Interpretada con la Banda de Isabel La Católica
			<i>Himno regional gallego</i>	Pascual Veiga Iglesias	Eduardo Pondal	Interpretada con la Banda de Isabel La Católica, la Banda de las Escuelas de Labaca y la Banda de las Escuelas Populares
199	Eugenio Barrero Muñoz	1928/09/21	<i>Serenata a la luna</i>	Felix Mendelssohn	Emanuel von Geibel	
			<i>Los remeros del Volga</i>			<i>La Voz de Galicia</i> . 19-IX-1928, p. 1. <i>La Voz de Galicia</i> . 21-IX-1928, p. 1.
	Jesús González		<i>Navarra. Jota</i>	Apolinar Brull		Eugenio Barrero como solista
200		1928/12/ca. 24	<i>Navarra. Jota</i>	Apolinar Brull		<i>ABC</i> . 24-XII-1928, s.p.

	Eugenio Barrero Muñoz		<i>Alalá de Chantada</i>	Rafael Bedito		
201	Eugenio Barrero Muñoz	1929/01/06	<i>Doña Francisquita</i> (fragmentos)	Amadeo Vives	Federico Romero, Guillermo Fernández-Shaw	
			<i>Los gavilanes</i> (fragmentos)	Jacinto Guerrero	José Ramos Martín Emilio González del Castillo y Luis Martínez Román	<i>La Voç de Galicia.</i> 30-XII-1928, p. 2. <i>La Voç de Galicia.</i> 08-I-1929, p. 4.
			<i>La calesera</i> (fragmentos)	Francisco Alonso	Pedro Jara Carrillo	
			<i>Canto a la primavera</i>	Manuel Massotti Littel	Pedro Jara Carrillo	
			<i>El rosal del olvido</i>	Manuel Massotti Littel		
			<i>Canción del presidiario</i>	Álvarez		
			<i>Mi vieja</i>	Jacinto Guerrero	Rafael Sepúlveda	
202	Modesto Rebollo Pata	1929/08/17	<i>Misa</i>	Gaetano F. Foschini		Interpretada con una orquesta
			<i>Plegaria</i>	Nemesio Otaño		
			<i>Ave María</i>	Charles Gounod		Interpretada exclusivamente por la sección femenina de la Coral Polifónica El Eco
			<i>O salutaris</i>	Ludwig van Beethoven		<i>La Voç de Galicia.</i> 17-VIII-1929, p. 1.
203	Modesto Rebollo Pata	1929/08/18	<i>Misa</i>	Gaetano F. Foschini		
			<i>O vos omnes</i>	Jesús de Monasterio		<i>La Voç de Galicia.</i> 18-VIII-1929, p. 9.
			<i>Himno a la Virgen Patrona de La Coruña</i>	Alberto Garaizabal	Restituto del Valle	
			<i>Ave María</i>	Modesto Rebollo		<i>La Voç de Galicia.</i> 20-VIII-1929, p. 2.
204	Modesto Rebollo Pata	1930/04/10	<i>Nosa Señora da Barca (S.XII)</i>	Manuel Fernández Amor		<i>La Voç de Galicia.</i> 11-IV-1930, p. 1.

<i>Ave María</i>	Modesto Rebollo		
<i>O vos omnes</i>	Jesús de Monasterio		
<i>Tannhäuser. Coro de peregrinos</i>	Richard Wagner	Richard Wagner	
<i>Misa</i>	Gaetano F. Foschini		
<i>Serenata a la luna</i>	Felix Mendelssohn	Emanuel von Geibel	Portal Fradejas como solista
<i>Ruada de Bouzas</i>	José Doncel		
<i>Los remeros del Volga</i>			
<i>Tres tonadas leonesas</i>	Rafael Benedito		
<i>La revoltosa</i>	Ruperto Chapí	José López y Carlos Fernández Shaw	
<i>Nosa Señora da Barca (S.XII)</i>	Manuel Fernández Amor		
<i>Ave María</i>	Modesto Rebollo		
<i>O vos omnes</i>	Jesús de Monasterio		
<i>Tannhäuser. Coro de peregrinos</i>	Richard Wagner	Richard Wagner	
<i>Misa</i>	Gaetano F. Foschini		
<i>Serenata a la luna</i>	Felix Mendelssohn	Emanuel von Geibel	Portal Fradejas como solista
<i>Ruada de Bouzas</i>	José Doncel		
<i>Los remeros del Volga</i>			
<i>Tres tonadas leonesas</i>	Rafael Benedito		
<i>La revoltosa</i>	Ruperto Chapí	José López y Carlos Fernández Shaw	Interpretada con una orquesta

205	Modesto Rebollo Pata	1930/05/09	<i>Nosa Señora da Barca (S.XII)</i>	Manuel Fernández Amor		
			<i>Ave María</i>	Modesto Rebollo		
			<i>O vos omnes</i>	Jesús de Monasterio		
			<i>Tannhäuser. Coro de peregrinos</i>	Richard Wagner	Richard Wagner	
			<i>Misa</i>	Gaetano F. Foschini		
			<i>Serenata a la luna</i>	Felix Mendelssohn	Emanuel von Geibel	Portal Fradejas como solista
			<i>Ruada de Bouzas</i>	José Doncel		
			<i>Los remeros del Volga</i>			
			<i>Tres tonadas leonesas</i>	Rafael Benedito		
			<i>La revoltosa</i>	Ruperto Chapí	José López y Carlos Fernández Shaw	
			<i>Nosa Señora da Barca (S.XII)</i>	Manuel Fernández Amor		
			<i>Ave María</i>	Modesto Rebollo		
			<i>O vos omnes</i>	Jesús de Monasterio		
			<i>Tannhäuser. Coro de peregrinos</i>	Richard Wagner	Richard Wagner	
			<i>Misa</i>	Gaetano F. Foschini		
			<i>Serenata a la luna</i>	Felix Mendelssohn	Emanuel von Geibel	Portal Fradejas como solista
<i>Ruada de Bouzas</i>	José Doncel					
<i>Los remeros del Volga</i>						
<i>Tres tonadas leonesas</i>	Rafael Benedito					
<i>La revoltosa</i>	Ruperto Chapí	José López y Carlos	Interpretada con una orquesta			

El Eco de Santiago. 10-V-1930, p. 1.

					Fernández Shaw	
206	Modesto Rebollo Pata	1930/06/13	<i>Nosa Señora da Barca (S.XII)</i> <i>Ruada de Bouzas</i> <i>Alalá en estilo antigo</i> <i>Himno regional gallego</i>	Manuel Fernández Amor José Doncel Marcial del Adalid, arr. Rebollo Pascual Veiga Iglesias	Eduardo Pondal	Interpretada con la Banda de Isabel La Católica <i>La Voz de Galicia</i> . 12-VI-1930, p. 1.
			<i>Cantiga de mariñeiros</i> <i>Pepita</i> <i>La mañana de San Juan</i> <i>Ábreme la puerta.</i> <i>Canción Montañesa</i> <i>Himno regional gallego</i> <i>Dona Signor</i>	José Luis Pita Romero Adolf Müller Alonso Mudarra, arr. Felipe Pedrell Pascual Veiga Iglesias Arnaldo Furlotti	Antón Vilar Ponte Eduardo Pondal	
207	Modesto Rebollo Pata	1931/04/21	<i>Ave María</i> <i>Alalá en estilo antigo</i> <i>Cantiga de mariñeiros</i> <i>Pepita</i> <i>La mañana de San Juan</i> <i>Ábreme la puerta.</i> <i>Canción Montañesa</i> <i>Himno regional gallego</i> <i>Dona Signor</i>	Modesto Rebollo Marcial del Adalid, arr. Rebollo José Luis Pita Romero Adolf Müller Alonso Mudarra, arr. Felipe Pedrell Pascual Veiga Iglesias Arnaldo Furlotti	Antón Vilar Ponte Eduardo Pondal	<i>La Voz de Galicia</i> . 21-IV-1931, p. 7. <i>La Voz de Galicia</i> . 22-IV-1931, p. 2.

			<i>Ave María</i>	Modesto Rebollo			
			<i>Alalá en estilo antiguo</i>	Marcial del Adalid, arr. Rebollo			
208	Modesto Rebollo Pata	1931/07/25	<i>Himno regional gallego</i>	Pascual Veiga Iglesias	Eduardo Pondal	Interpretada con Cantigas de Terra, la Banda de Isabel La Católica y la Banda del Hospicio	<i>La Voz de Galicia</i> . 25-VII-1931, p. 4.
			<i>Nosa Señora da Barca (S.XII)</i>	Manuel Fernández Amor			
			<i>Signor tu sei la vita mia</i>	Arnaldo Furlotti			
			<i>Dona Signor</i>	Arnaldo Furlotti			
			<i>Alalá en estilo antiguo</i>	Marcial del Adalid, arr. Rebollo			
			<i>La mañana de San Juan</i>	Alonso Mudarra, arr. Felipe Pedrell			
			<i>Quítate de la esquina. Canción asturiana</i>	Ramón Sáez de Adana			
209	Modesto Rebollo Pata	1931/07/30	<i>Ruada de Bouzas</i>	José Doncel			<i>La Voz de Galicia</i> . 27-VIII-1931, p. 8.
			<i>A foliada de Negreira</i>	José Doncel			
			<i>Alalá de Monforte</i>	Rafael Benedito		Enriqueta Brandón como solista	
			<i>Cantiga de mariñeiros</i>	José Luis Pita Romero	Antón Vilar Ponte	López Niño como solista	
			<i>En casa del tío Vicente</i>	Rafael Benedito			
			<i>Ábreme la puerta. Canción Montañesa</i>				
			<i>Himno regional gallego</i>	Pascual Veiga Iglesias	Eduardo Pondal	Interpretada con la Banda Municipal de Cee	
210	Manuel Fernández Amor	1931/11/11	<i>Quítate de la esquina. Canción asturiana</i>	Ramón Sáez de Adana			<i>La Voz de Galicia</i> . 08-XI-1931, p. 1.

			<i>Signor tu sei la vita mia</i>	Arnaldo Furlotti	
			<i>Sierra de Mariola</i>	Justo Salvador Cortes	
			<i>La mañana de San Juan</i>	Alonso Mudarra, arr. Felipe Pedrell	
			<i>Ruada de Bouzas</i>	José Doncel	
			<i>Dona Signor</i>	Arnaldo Furlotti	
			<i>A foliada de Negreira</i>	José Doncel	
			<i>Canción del mercader indio</i>	Rimsky-Korsakov	
			<i>Nosa Señora da Barca (S.XII)</i>	Manuel Fernández Amor	
			<i>Alalá de Monforte</i>	Rafael Benedito	
			<i>Canto de berce</i>	Manuel Fernández Amor	
			<i>Cantiga de mariñeiros</i>	José Luis Pita Romero	Antón Vilar Ponte Rosalia de Castro
			<i>Negra sombra</i>	Juan Montes	
			<i>Quitate de la esquina. Canción asturiana</i>	Ramón Sáez de Adana	
			<i>Ave María</i>	Christoph Willibald Gluck	
			<i>Sierra de Mariola</i>	Justo Salvador Cortes	
			<i>La mañana de San Juan</i>	Alonso Mudarra, arr. Felipe Pedrell	
			<i>Ruada de Bouzas</i>	José Doncel	
			<i>Dona Signor</i>	Arnaldo Furlotti	
			<i>A foliada de Negreira</i>	José Doncel	
			<i>Canción del mercader indio</i>	Rimsky-Korsakov	
211	Manuel Fernández Amor	1931/12/10			<i>La Voz de Galicia</i> . 09-XII-1931, p. 1.

		<i>Prende salgueiriño</i>	Luis M ^a Fernández Espinosa		
		<i>Alalá de Monforte</i>	Rafael Benedito		
		<i>Cantiça de mariñeiros</i>	José Luis Pita Romero	Antón Vilar Ponte	
		<i>Canto de berce</i>	Manuel Fernández Amor		
		<i>Negra sombra</i>	Juan Montes	Rosalía de Castro	
		<i>Quitate de la esquina. Canción asturiana</i>	Ramón Sáez de Adana		
		<i>Ave María</i>	Christoph Willibald Gluck		
		<i>Sierra de Mariola</i>	Justo Salvador Cortes		
		<i>La mañana de San Juan</i>	Alonso Mudarra, arr. Felipe Pedrell		
		<i>Levántate morenita</i>	Antonio Guzmán Ricis		
		<i>Alalá de Monforte</i>	Rafael Benedito		
212	Manuel Fernández Amor	<i>Dona Signor</i>	Arnaldo Furlotti		
	1932/04/18	<i>Canción del mercader indio</i>	Rimsky-Korsakov		<i>La Voz de Galicia</i> . 13-IV-1932, p. 1. <i>La Voz de Galicia</i> . 20-IV-1932, p. 1.
		<i>A foliada de Negreira</i>	José Doncel		
		<i>Meu meniño</i>	Marcial del Adalid		
		<i>Cantiça de mariñeiros</i>	José Luis Pita Romero	Antón Vilar Ponte	
		<i>Os teus ollos. Melodía gallega</i>	José Castro <i>Chané</i>	Manuel Curros Enríquez	
		<i>Negra sombra</i>	Juan Montes	Rosalía de Castro	
		<i>Nosa Señora da Barca (S.XII)</i>	Manuel Fernández Amor		

			<i>Himno regional gallego</i>	Pascual Veiga Iglesias	Eduardo Pondal	
			<i>Quitate de la esquina. Canción asturiana</i>	Ramón Sáez de Adana		
			<i>Ave María</i>	Christoph Willibald Gluck		
			<i>Sierra de Mariola</i>	Justo Salvador Cortes		
			<i>La mañana de San Juan</i>	Alonso Mudarra, arr. Felipe Pedrell		
			<i>Levántate morenita</i>	Antonio Guzmán Ricis		
213	Manuel Fernández Amor	1932/04/25	<i>Alalá de Monforte</i>	Rafael Benedito		Enriqueta Brandón como solista <i>La Voz de Galicia</i> . 24-IV-1932, p. 9.
			<i>Dona Signor</i>	Arnaldo Furlotti		
			<i>Canción del mercader indio</i>	Rimsky-Korsakov		Sra. de Miranda Núñez como solista
			<i>A foliada de Negreira</i>	José Doncel		
			<i>Meu meniño</i>	Marcial del Adalid		
			<i>Cantiga de mariñeiros</i>	José Luis Pita Romero	Antón Vilar Ponte	López Niño como solista
			<i>Os teus ollos. Melodía gallega</i>	José Castro <i>Chané</i>	Manuel Curros Enríquez	
			<i>Negra sombra</i>	Juan Montes	Rosalía de Castro	
214	Manuel Fernández Amor	1932/06/30	<i>Lo que tú quieras. Comedia</i>		Serafín y Joaquín Álvarez Quintero	<i>La Voz de Galicia</i> . 01-VII-1932, p. 1.
215	Manuel Fernández Amor	1932/07/01	<i>Lo que tú quieras. Comedia</i>		Serafín y Joaquín Álvarez Quintero	<i>La Voz de Galicia</i> . 03-VII-1932, p. 2.
216	Manuel Fernández Amor	1932/07/22	<i>Levántate morenita</i>	Antonio Guzmán Ricis		<i>La Voz de Galicia</i> . 22-VII-1932, p. 1.
			<i>Ave María</i>	Christoph Willibald Gluck		

			<i>Madroñera. Canción popular extremeña</i>	Manuel Fernández Amor	
			<i>La sardana de las monjas</i>	Enric Morera	
			<i>Meu meniño</i>	Marcial del Adalid	
			<i>Prende salgueiriño</i>	Luis M ^a Fernández Espinosa	
			<i>Os teus ollos. Melodía gallega</i>	José Castro <i>Chané</i>	Manuel Curros Enríquez Rosalía de Castro
			<i>Negra sombra</i>	Juan Montes	
			<i>Levántate morenita</i>	Antonio Guzmán Ricis	
			<i>Ave María</i>	Christoph Willibald Gluck	
			<i>Madroñera. Canción popular extremeña</i>	Manuel Fernández Amor	
			<i>La sardana de las monjas</i>	Enric Morera	
			<i>Meu meniño</i>	Marcial del Adalid	
			<i>Prende salgueiriño</i>	Luis M ^a Fernández Espinosa	
			<i>Os teus ollos. Melodía gallega</i>	José Castro <i>Chané</i>	Manuel Curros Enríquez Rosalía de Castro
			<i>Negra sombra</i>	Juan Montes	
			<i>Levántate morenita</i>	Antonio Guzmán Ricis	
217	Manuel Fernández Amor	1933/03/30	<i>O vos omnes</i>	Tomás Luis de Victoria	
			<i>Madroñera. Canción popular extremeña</i>	Manuel Fernández Amor	

La Voz de Galicia. 25-III-1933, p. 1.

			<i>El Romeral</i>	Emilio Ramírez	P. Pérez Fernández		
			<i>Ave María</i>	Christoph Willibald Gluck			
			<i>Canción vespertina</i>	Robert Schumann			
			<i>Tannhäuser. Coro de peregrinos</i>	Richard Wagner	Richard Wagner	Interpretada con acompañamiento de armonio	
			<i>Danzas Guerreras. El príncipe Igor</i>	Alexander Borodin	Alexander Borodin		
			<i>La primavera</i>	Arnaldo Furlotti			
			<i>Sota del olm</i>	Enric Morera			
			<i>La sardana de las monjas</i>	Enric Morera			
			<i>Meu meniño</i>	Marcial del Adalid			
			<i>Os teus ollos. Melodía gallega</i>	José Castro <i>Chané</i>	Manuel Curros Enríquez		
218	Ignacio Rodríguez	1933/06/ca. 15	<i>Himno regional gallego</i>	Pascual Veiga Iglesias	Eduardo Pondal	Interpretada con la Banda Municipal de Santiago y el Orfeón Artística Compostelana	<i>La Voz de Galicia</i> . 16-VI-1933, p. 2.
219	Manuel Fernández Amor	1933/07/26	<i>Levántate morenita</i> <i>La sardana de las monjas</i> <i>Xa vimos da troula</i> <i>Sierra de Mariola</i> <i>Negra sombra</i>	Antonio Guzmán Ricis Enric Morera Manuel Fernández Amor Justo Salvador Cortes Juan Montes	Manuel Curros Enríquez Rosalía de Castro		<i>El Eco de Santiago</i> . 27-VII-1933, p. 1.
220	Manuel Fernández Amor	1933/08/16	<i>Himno regional gallego</i>	Pascual Veiga Iglesias	Eduardo Pondal		<i>La Voz de Galicia</i> . 17-VIII-1933, p. 2.
221		1933/09/05	<i>Ave María</i>	Christoph Willibald Gluck			<i>La Voz de Galicia</i> . 06-IX-1933, p. 1.

Manuel Fernández Amor		<i>Dona Signor</i>	Arnaldo Furlotti			
		<i>Tannhäuser. Coro de peregrinos</i>	Richard Wagner	Richard Wagner		
		<i>El príncipe Igor</i>	Alexander Borodin	Alexander Borodin		
		<i>El Romeral</i>	Emilio Ramírez	P. Pérez Fernández		
		<i>La sardana de las monjas</i>	Enric Morera			
		<i>Sota del olm</i>	Enric Morera			
		<i>Madroñera. Canción popular extremeña</i>	Manuel Fernández Amor			
		<i>La mañana de San Juan</i>	Alonso Mudarra, arr. Felipe Pedrell			
	<i>Himno regional gallego</i>	Pascual Veiga Iglesias	Eduardo Pondal		<i>El Correo Gallego</i> . 06-IX-1933, p. 1.	
Manuel Fernández Amor	222	1934/01/10	<i>El romeral</i>	Emilio Ramírez	P. Pérez Fernández	
			<i>Sota del olm</i>	Enric Morera		
			<i>Farfalla</i>	Robert Schumann		
			<i>La stella de la sera</i>	Robert Schumann		
			<i>Visione veneciana</i>	Renato Brogi		El barítono Sr. Navarrete como solista
			<i>Tangaraños</i>	José Castro Chané, arr. Fernández Amor	Manuel Curros Enríquez	<i>La Voz de Galicia</i> . 06-I-1934, p. 1. <i>La Voz de Galicia</i> . 11-I-1934, p. 1.
			<i>Xa vimos da troula</i>	Manuel Fernández Amor	Manuel Curros Enríquez	
			<i>Agua, azucarillos y aguardiente</i>	Federico Chueca	Miguel Ramos Carrión	Interpretada con una orquesta
			<i>El romeral</i>	Emilio Ramírez	P. Pérez Fernández	
			<i>Sota del olm</i>	Enric Morera		
		<i>Farfalla</i>	Robert Schumann			

			<i>La stella de la sera</i>	Robert Schumann			
			<i>Visione veneciana</i>	Renato Brogi		El barítono Sr. Navarrete como solista	
			<i>Tangaraños</i>	José Castro <i>Chané</i> , arr.	Manuel Curros Enríquez		
			<i>Xa vimos da troula</i>	Manuel Fernández Amor	Manuel Curros Enríquez		
			<i>Agua, azucarillos y aguardiente</i>	Federico Chueca	Miguel Ramos Carrión	Interpretada con una orquesta	
223	Manuel Fernández Amor	1934/02/01	<i>Agua, azucarillos y aguardiente</i>	Federico Chueca	Miguel Ramos Carrión	Interpretada con una orquesta	<i>La Voz de Galicia</i> . 30-I-1934, p. 2.
			<i>La geisha</i>	Sidney Jones	Owen Hall		
			<i>Or vedi amor</i>	Sebastiano Caltabiano			
224	Manuel Fernández Amor	1934/05/22	<i>Katiuska</i>	Pablo Sorozábal	González del Castillo y Martí Alonso	Interpretada con una orquesta	<i>La Voz de Galicia</i> . 23-V-1934, p. 1.
			<i>Katiuska</i>	Pablo Sorozábal	González del Castillo y Martí Alonso		
225	Manuel Fernández Amor	1934/05/23	<i>Katiuska</i>	Pablo Sorozábal	González del Castillo y Martí Alonso	Interpretada con una orquesta	<i>La Voz de Galicia</i> . 24-V-1934, p. 1.
			<i>Katiuska</i>	Pablo Sorozábal	González del Castillo y Martí Alonso		
226	Manuel Fernández Amor	1934/05/27	<i>Katiuska</i>	Pablo Sorozábal	González del Castillo y Martí Alonso	Interpretada con una orquesta	<i>La Voz de Galicia</i> . 27-V-1934, p. 2.
			<i>Katiuska</i>	Pablo Sorozábal	González del Castillo y Martí Alonso		
227	Manuel Fernández Amor	1934/09/ca. 23	<i>Tannhäuser. Coro de peregrinos</i>	Richard Wagner	Richard Wagner		<i>La Voz de Galicia</i> . 18-IX-1934, p. 1.
			<i>Ave María</i>	Christoph Willibald Gluck			
			<i>La primavera</i>	Arnaldo Furlotti			

			<i>Sierra de Mariola</i>	Justo Salvador Cortes		
			<i>Meu meniño</i>	Marcial del Adalid		
			<i>Os teus ollos.</i>	José Castro <i>Chané</i>	Manuel Curros	
			<i>Melodía gallega</i>		Enríquez	
			<i>Himno nacional de Portugal</i>	Alfredo Reil	Henrique Lopes de Mendoça	
			<i>Himno nacional de España</i>		José M ^a Pemán	
			<i>Alborada gallega</i>	Pascual Veiga Iglesias, arr. Fernández Amor	Francisco M ^a de la Iglesia	
228	Manuel Fernández Amor	1934/09/24	<i>Alborada gallega</i>	Pascual Veiga Iglesias, arr. Fernández Amor	Francisco M ^a de la Iglesia	<i>El Pueblo Gallego</i> . 28-IX-1934, p. 8.
			<i>Negra sombra</i>	Juan Montes	Rosalía de Castro	
229	Manuel Fernández Amor	1934/09/ca. 24	<i>Himno nacional de Portugal</i>	Alfredo Reil	Henrique Lopes de Mendoça	Interpretada con el coro gallego Follas Novas <i>El Pueblo Gallego</i> . 27-IX-1934, p. 9.
230	Manuel Fernández Amor	1934/12/06	<i>Katiuska</i>	Pablo Sorozábal	González del Castillo y Martí Alonso	Interpretada con una orquesta <i>El Pueblo Gallego</i> . 07-XII-1934, p. 9.
			<i>Katiuska</i>	Pablo Sorozábal	González del Castillo y Martí Alonso	
231	Manuel Fernández Amor	1935/02/14	<i>Primavera</i>	Robert Schumann		
			<i>María Victoria.</i>	Alves Coelho, arr. Fernández Amor		
			<i>Fado</i>			
			<i>El saltiró de la cardina. Sardana</i>	Vicenç Bou i Geli	Josep María Francès	<i>La Voz de Galicia</i> . 15-II-1935, p. 2.
	Alberto Garaizabal		<i>Tannhäuser.</i>	Richard Wagner	Richard Wagner	Interpretada con la Sociedad Filarmónica de A Coruña
232	[Desconocido]	1935/03/17	<i>Himno regional gallego</i>	Pascual Veiga Iglesias	Eduardo Pondal	Interpretada con los coros gallegos Cántigas da Terra y Follas Novas <i>La Voz de Galicia</i> . 19-III-1935, p. 1.
233		1935/05/09	<i>Primavera</i>	Robert Schumann		<i>La Voz de Galicia</i> . 07-V-1935, p. 1.
			<i>Farfalla</i>	Robert Schumann		

Manuel Fernández Amor		<i>La stella de la sera</i>	Robert Schumann		
		<i>Visione veneciana</i>	Renato Brogi		
		<i>Ave María</i>	Christoph Willibald Gluck		
		<i>María Victoria. Fado</i>	Alves Coelho, arr. Fernández Amor		
		<i>Vareira</i>	F. Neves		
		<i>El cucú. Scherzo</i>	Hans Jelmoli		
		<i>El saltiró de la cardina. Sardana</i>	Vicenç Bou i Geli	Josep María Francès	
		<i>Xa vimos da troula</i>	Manuel Fernández Amor	Manuel Curros Enríquez	
		<i>Tangaraños</i>	José Castro <i>Chané</i> , arr. Fernández Amor	Manuel Curros Enríquez	
		<i>Alborada gallega</i>	Pascual Veiga Iglesias	Francisco M ^a de la Iglesia	
		<i>Negra sombra</i>	Juan Montes	Rosalía de Castro	
	<i>Himno regional gallego</i>	Pascual Veiga Iglesias	Eduardo Pondal	<i>La Voz de Galicia.</i> 10-V-1935, p. 1.	
Manuel Fernández Amor	234	1935/07/26	<i>Primavera</i>	Robert Schumann	
			<i>María Victoria. Fado</i>	Alves Coelho, arr. Fernández Amor	
			<i>Visione veneciana</i>	Renato Brogi	
			<i>Ave María</i>	Christoph Willibald Gluck	
			<i>El saltiró de la cardina. Sardana</i>	Vicenç Bou i Geli	Josep María Francès
			<i>Vareira</i>	F. Neves	
			<i>Salayos</i>	Manuel Fernández Amor	
<i>Tangaraños</i>	José Castro <i>Chané</i> , arr. Fernández Amor	Manuel Curros Enríquez	<i>El Compostelano.</i> 24-VII-1935, p. 1.		
235	1935/08/03	<i>Primavera</i>	Robert Schumann		<i>El Correo Gallego.</i> 31-VII-1935, p. 1.

	Manuel Fernández Amor		<i>María Victoria. Fado</i> <i>Visione veneciana</i> <i>El saltiró de la cardina. Sardana</i> <i>Sota del olm</i> <i>Vareira</i> <i>Salayos</i> <i>Tangaraños</i>	Alves Coelho, arr. Fernández Amor Renato Brogi Vicenç Bou i Geli Enric Morera F. Neves Manuel Fernández Amor José Castro <i>Chané</i> , arr. Fernández Amor	Josep María Francès Manuel Curros Enríquez		
	[Desconocido]		<i>Tannhäuser. Marcha</i>	Richard Wagner	Richard Wagner	Interpretada con las bandas de Infantería de Marina y del Regimiento de Mérida	
236	Manuel Fernández Amor	1936/02/05	<i>Agua, azucarillos y aguardiente</i> <i>La viuda alegre</i>	Federico Chueca Franz Lehár	Miguel Ramos Carrión Victor León y Leo Stein	Interpretada con la Sociedad Filarmónica de A Coruña	<i>La Voz de Galicia</i> . 06-II-1936, p. 2.
237	Manuel Fernández Amor	1936/05/20	<i>La geisha</i>	Sidney Jones	Owen Hall	Interpretada con una orquesta	<i>La Voz de Galicia</i> . 21-V-1936, p. 5.
238	Manuel Fernández Amor	1936/06/03	<i>La geisha</i>	Sidney Jones	Owen Hall	Interpretada con una orquesta	<i>La Voz de Galicia</i> . 04-VI-1926, p. 9.
239	Manuel Fernández Amor	1936/12/11	<i>La geisha</i>	Sidney Jones	Owen Hall	Interpretada con acompañamiento de piano por Ricardo Morales	<i>La Voz de Galicia</i> . 12-XII-1936, p. 4.
240	Manuel Fernández Amor	1936/12/21	<i>La geisha</i> <i>Himno de Falange</i>	Sidney Jones	Owen Hall	Interpretada con acompañamiento de piano por Ricardo Morales	<i>El Eco de Santiago</i> . 22-XII-1936, p. 2.
241	Manuel Fernández Amor	1936/12/22	<i>La geisha</i>	Sidney Jones	Owen Hall	Interpretada con acompañamiento de piano por Ricardo Morales	<i>El Progreso</i> . 19-XII-1936, p. 1.

242	Manuel Fernández Amor	1936/12/23	<i>La geisha</i>	Sidney Jones	Owen Hall	Interpretada con acompañamiento de piano por Ricardo Morales	<i>El Pueblo Gallego</i> . 25-XII-1936, p. 2.
243	Manuel Fernández Amor	1937/03/16	<i>La verbena de la Paloma</i> <i>El último romántico</i> <i>Himno nacional de Portugal</i>	Tomás Bretón Reveriano Soutullo y Juan Wert Alfredo Reil	Ricardo de la Vega José Tellaeche Henrique Lopes de Mendoça	Interpretada con acompañamiento de piano por Ricardo Morales	<i>La Voz de Galicia</i> . 17-III-1937, p. 1.
244	Manuel Fernández Amor	1937/05/05	<i>Himno de los legionarios</i> <i>La verbena de la Paloma</i> <i>Himno nacional de España</i>	Modesto Romero Tomás Bretón	Ricardo de la Vega José M ^a Pemán	Interpretada con acompañamiento de piano por Ricardo Morales	<i>La Voz de Galicia</i> . 06-V-1937, p. 4.
245	Manuel Fernández Amor	1937/05/ca. 29	<i>Himno de los legionarios</i> <i>La verbena de la Paloma</i> <i>Coro de mantillas.</i> <i>El último romántico</i> <i>Himno nacional de España</i>	Modesto Romero Tomás Bretón Reveriano Soutullo y Juan Wert	Ricardo de la Vega José M ^a Pemán		<i>La Voz de Galicia</i> . 30-V-1937, p. 5.
246	Manuel Fernández Amor	1937/11/10	<i>La geisha</i>	Sidney Jones	Owen Hall	Interpretada con acompañamiento de piano por Ricardo Morales	<i>La Voz de Galicia</i> . 11-XI-1937, p. 3.
247	Manuel Fernández Amor	1937/11/19	<i>La geisha</i> <i>La verbena de la Paloma</i> <i>Himno nacional de España</i>	Sidney Jones Tomás Bretón	Owen Hall Ricardo de la Vega José M ^a Pemán	Interpretada con acompañamiento de piano por Ricardo Morales	<i>La Voz de Galicia</i> . 19-XI-1937, p. 2. <i>El Eco de Santiago</i> . 20-XI-1937, p. 1.
248	Manuel Fernández Amor	1937/11/ca. 26	<i>La geisha</i>	Sidney Jones	Owen Hall	Interpretada con acompañamiento de piano por Ricardo Morales	<i>La Voz de Galicia</i> . 27-XI-1937, p. 2.

249	Ricardo Morales	1938/05/24	<i>Campamento zíngaro</i> <i>Sinfonía trasatlántica</i>	Tomás Ares	Interpretada con una orquesta	<i>La Voz de Galicia</i> . 25-V-1938, p. 2.	
250	Ricardo Morales	1938/06/29	<i>Campamento zíngaro</i> <i>Sinfonía trasatlántica</i> <i>Campamento zíngaro</i> <i>Sinfonía trasatlántica</i>	Tomás Ares	Interpretada con una orquesta	<i>La Voz de Galicia</i> . 25-V-1938, p. 2.	
251	Ricardo Morales	1938/08/19	<i>Campamento zíngaro</i> <i>Sinfonía trasatlántica</i>	Tomás Ares	Interpretada con una orquesta	<i>La Voz de Galicia</i> . 18-VIII-1938, p. 2.	
252	Ricardo Morales	1938/12/16	<i>La verbena de la Paloma</i> <i>Schotis. La chulañana</i> <i>La verbena de la Paloma</i> <i>Schotis. La chulañana</i>	Tomás Bretón Federico Moreno Torroba Tomás Bretón Federico Moreno Torroba	Ricardo de la Vega Federico Romero y Guillermo Fernández-Shaw Ricardo de la Vega Federico Romero y Guillermo Fernández-Shaw	Interpretada con una orquesta	<i>La Voz de Galicia</i> . 17-XII-1938, p. 5.
253	Eugenio Barrero Muñoz	1940/05/20	<i>Misa Segunda Pontifical</i>	Lorenzo Perosi	Interpretada con la orquesta de la capilla de San Nicolás	<i>La Voz de Galicia</i> . 21-V-1940, p. 2.	

Tabla 36. Obras interpretadas por la Sociedad El Eco.

5.3. Análisis de las obras

Como venimos constatando desde el comienzo de este trabajo, el orfeonismo tuvo una gran importancia en el desarrollo y difusión de la música gallega del último tercio del siglo XIX y principios del XX, entre otros motivos, debido a que los músicos más eminentes estuvieron al frente de alguna coral. Ya hemos visto en El Eco los casos de Veiga, *Chané* o Baldomir; también en otras sociedades encontramos a Juan Montes, Felipe Paz Carbajal, Eduardo Dorado, Bernardo del Río, Santiago Tafall, Hilario Courtier, Manuel Soler, Manuel Valverde, Luis Taibo, José Gómez *Curros*, Fernández Vide, Paz Hermo y un largo etcétera. Estos compositores no solo realizaban arreglos o adaptaciones de diversas obras, sino que, además, componían música concebida para ser interpretadas por estas corales. Tras ser popularizadas por los orfeones, estas partituras eran reclamadas por las empresas editoriales para su edición. De esa manera lo señala el propio José Castro *Chané* en una carta a Eduardo Puig en 1908: «Para el próximo correo te mando el arreglo para orfeón a voces solas y dedicado a los orfeones gallegos [de *Tangaraños*] y de este modo alcanzará más popularidad»¹⁰¹². Lo mismo ocurre en casos como la *Alborada gallega*, en que tras el éxito obtenido por El Eco, Pascual Veiga acude a Madrid para su publicación¹⁰¹³; *¿Qué ten o mozo?* de Prudencio Piñeiro, editada para canto y piano después de la gran aceptación obtenida en Madrid y Barcelona¹⁰¹⁴; *A foliada* de *Chané* se pone a la venta en arreglo para piano dos años después de su estreno¹⁰¹⁵; entre otras.

En este apartado analizaremos las obras gallegas con mayor presencia en el repertorio de El Eco. Hemos comprobado la presencia de treinta y un compositores diferentes, además de otras obras de autor desconocido o anónimo (Gráfico 29).

¹⁰¹² BDC Correspondencia Canuto Berea. Caja AB-56. Carta de José Castro *Chané* a Eduardo Puig. La Habana, 20-VII-1908. Esta carta fue publicada en: CANCELA MONTES, Alberto; GÓMEZ ECHEMENDIA, Sixto. *Chané...*, p. 226.

¹⁰¹³ *La Voz de Galicia*. 21-VI-1887, p. 2. *La Voz de Galicia*. 06-VII-1887, p. 3. *La Correspondencia de España*. 23-VI-1887, p. 2. *El Eco de Galicia*. 22-VI-1887, p. 2. *Gaceta de Galicia. Diario de Santiago*. 22-VI-1887, p. 2.

¹⁰¹⁴ *La Voz de Galicia*. 15-I-1889, p. 1.

¹⁰¹⁵ *La Voz de Galicia*. 20-VIII-1891, p. 2.



Gráfico 29. Compositores y número de obras gallegas interpretadas por El Eco.

5.3.1. José Castro *Chané*

El compositor con mayor número de obras en el repertorio de El Eco es José Castro *Chané*, con un total de diez composiciones: *Soledades*, *Marcha fúnebre*, *A mabiana*, *A foliada*, *Bella es tu faz*, *Trapitos al sol...*, *Melodía gallega*, *Os teus ollos*, *Himno regional gallego* y *Tangaraños*. También realizó un arreglo del *Minuetto* de Boccherini para ser interpretado con la boca cerrada.

La danza *Soledades*, también conocida como *Las aves marinas*¹⁰¹⁶, es una de las primeras composiciones de *Chané* realizada en los primeros años de la década de 1880 para el Orfeón Coruñés, a quién está dedicada la partitura. Precisamente utiliza un texto de Baldomero Nache, miembro fundador de este orfeón. El arreglo existente en el archivo de la Sociedad Coral Polifónica El Eco está firmado el día 21 de abril de 1908, justamente el día en que *Chané* partió de regreso para La Habana tras su segundo viaje a Coruña¹⁰¹⁷.

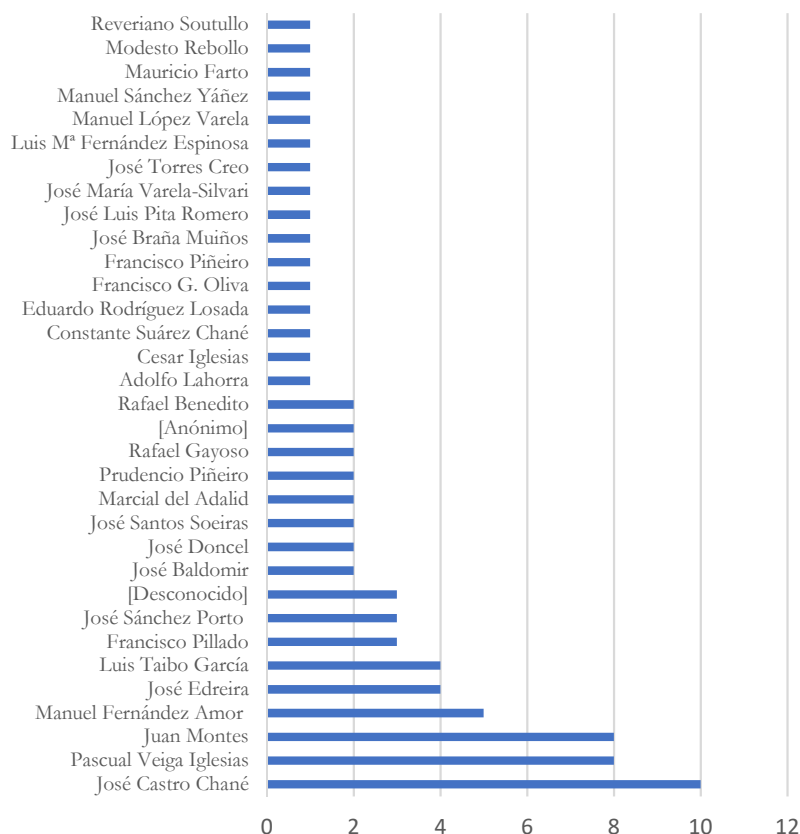
¹⁰¹⁶ *El Áncora*. 25-IX-1903, p. 2.

¹⁰¹⁷ CANCELA MONTES, Alberto; GÓMEZ ECHEMENDIA, Sixto. *Chané...*, pp. 148-149.

La obra es una canción sobre el amor en la distancia¹⁰¹⁸, está escrita en Mi menor y compás de 2/4. La tesitura vocal abarca la extensión: T1 si3-sol4, T2 fa#3-mi4, Bar re3-do4 y B sol2-do4; y su esquema formal es:

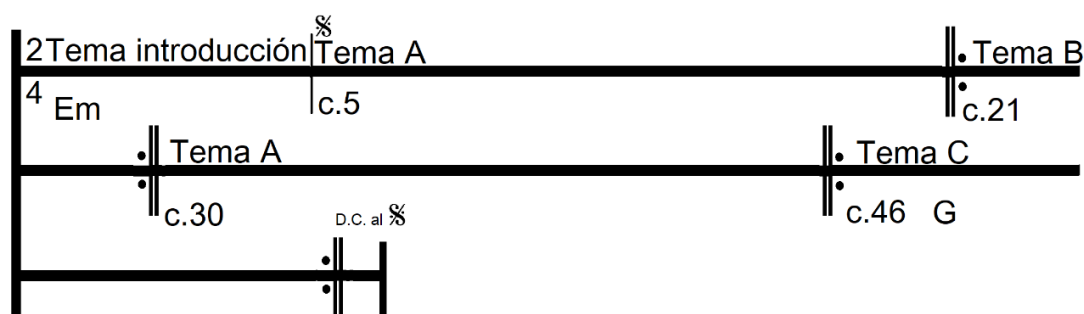

Esquema 1. *Soledades* de José Castro Chané.

Tras una breve introducción de cuatro compases, se inicia el Tema A, interpretado por los tenores primeros, mientras realizan un acompañamiento: los tenores segundos con la boca medio abierta y el resto de las voces, aunque no se indica, posiblemente cantarían con boca cerrada, como era habitual en este tipo de pasajes. El Tema B es interpretado por los bajos y completado por todo el coro con breves apuntes al término de cada frase. Tras volver a retomar el Tema A, aparece un nuevo Tema C en Sol mayor, ligeramente más contrapuntístico. La obra se repite dos veces.

Soledades no aparece en el repertorio de El Eco hasta 1903, en el momento en el que Constante Suárez Chané dirigía la colectividad. Todo ello indica que no fue una composición que obtuviera una amplia aceptación, incluso por el propio compositor, que podría considerarla una obra de juventud.

A mabiana. Muiñeira d'a volta de Cuba es una de las obras célebres de la etapa de Chané al frente de El Eco. Fue compuesta en 1887 utilizando un texto de Francisco M^a de la Iglesia. A pesar de que no conservamos la partitura sí hemos recuperado el poema original. El motivo de su desaparición quizás sea debido a que Chané no haya escrito más que un solo borrador de la partitura y en su traslado a La Habana no hubiese dejado copia alguna, tal como ha ocurrido en el caso de *A foliada*. La obra trata del amor, la fiesta, la danza popular y las labores del campo¹⁰¹⁹.

¹⁰¹⁸ Anexos. Partituras editadas. José Castro Chané. 01. *Soledades*.

¹⁰¹⁹ Este texto lo hemos publicado en la biografía de José Castro Chané: CANCELA MONTES, Alberto; GÓMEZ ECHEMENDIA, Sixto. *Chané...*, pp. 149-150.

La escena coral *A foliada* es una de las obras más ambiciosas de *Chané*, tanto en cuanto a su extensión como al desarrollo y tratamiento de los temas. Fue compuesta para El Eco y estrenada previo el viaje a la Exposición Universal de París de 1889, sobre un texto de José Martínez Fontenla, que era presidente de la sociedad en ese momento.

Es una partitura descriptiva donde las voces realizan efectos sonoros -imitan la gaita y el tambor- que representan el ambiente de una fiesta popular. A pesar de ser una obra interpretada por el coro masculino, se plantea como un diálogo entre hombres y mujeres, con lo cual, en ocasiones los tenores desempeñan el rol femenino¹⁰²⁰. La obra está en la tonalidad de Sib mayor y compás de 6/8. La tesitura vocal abarca la extensión: T1 mib3-sol4, T2 re3-fa4, Bar sib2-re4 y B fa2-sib3; y su esquema formal es:

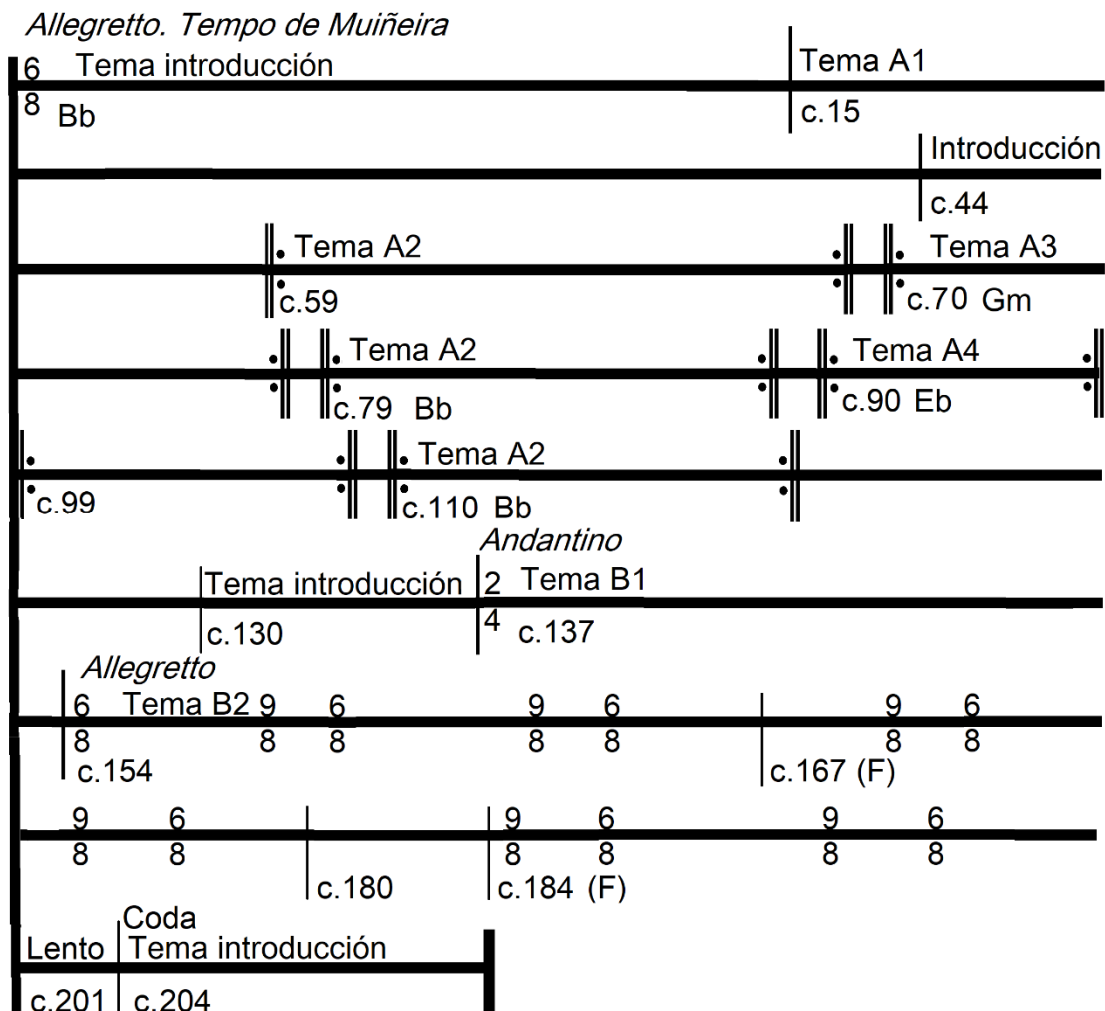

Esquema 2. *A foliada*. Escena coral de José Castro Chané.

¹⁰²⁰ Anexos. Partituras editadas. José Castro Chané. 02. *A foliada*. Escena coral.

Se inicia con una introducción en boca cerrada, en la cual se presentan los hombres a través del Tema A1. Tras repetir la introducción aparecen las mujeres con el Tema A2. A continuación, los hombres, incitando al baile, interpretan el Tema A3 en el tono del relativo menor y posteriormente las mujeres regresan al Tema A2. En un cambio de tono a Mib mayor, sin proceso modulante, suena el Tema A4, en cuyo cierre todo el coro canta sobre la sílaba «la». Tras este fragmento retorna al Tema A2 y al tono original; finalmente, concluye esta sección con un breve interludio sobre el tema de la introducción. En un cambio de compás a 2/4 y en aire *Andantino* se anuncia la llegada de la noche y, seguidamente, sobre un apunte que indica «Desafío» se produce un enfrentamiento dialéctico entre los hombres y las mujeres (Figura 47). En este fragmento se alterna el tono principal con el de la dominante y se producen constantes cambios de compás entre 6/8 y 9/8. Al final volvemos a escuchar brevemente el tema de la introducción y, hombres primero y mujeres después, se van despidiendo con un «adiós».

The musical score for 'Desafío' is presented in two staves. The top staff is for the Baritone (Bar) and the bottom staff is for the Tenor (T1). Both parts feature a complex rhythmic structure with time signatures of 6/8 and 9/8. The lyrics are: 'Ten moi ta con - ta Ma - ru - ca can - do t'a - to - pes dei - ta - da de que non che va - y'o te - ño ch'un can de pa - llei - ro que de noi - tean - da cei - ba - do e que lle roi as ca'.

Figura 47. Ejemplo musical del «Desafío» entre hombres y mujeres de *A foliada*. Responde a los compases 154-158 de la voz de barítono y 167-171 de la voz de tenores primeros.

En el cómputo general de interpretaciones de El Eco, *A foliada* alcanza la segunda posición, con lo cual, gozó de una excelente recepción. La obra fue editada para canto y piano en 1891, la versión de orfeón no se realizará hasta 1907¹⁰²¹; además, se recogió en rollo de pianola¹⁰²². Pero parece que en los primeros años había sido interpretada por El Eco casi exclusivamente, y fundamentalmente en la época en que el propio compositor dirigía la coral. Tan solo aparece de manera puntual bajo la batuta de Baldomir, Edreira y Suárez *Chané*, en el caso de El Eco; y por otros orfeones como el Orfeón Gallego de Buenos Aires en 1897¹⁰²³ y Unión Orensana en 1903¹⁰²⁴. Según algunas referencias que hemos podido obtener tras el

¹⁰²¹ CANCELA MONTES, Alberto; GÓMEZ EICHEMENDIA, Sixto. *Chané...*, p. 152.

¹⁰²² BCAT Rollo de pianola. Castro, José. *A foliada: fantasía gallega*. PIG 1528.

¹⁰²³ *El Eco de Galicia*. 20-XII-1897, p. 9.

¹⁰²⁴ *La Correspondencia Gallega. Diario de Pontevedra*. 23-X-1903, p. 2.

vaciado hemerográfico, parece ser que el orfeón la cantaba «de oídas o por recuerdos»¹⁰²⁵. En el III Centenario de la publicación de *El Quijote* celebrado en Madrid en 1905, el Centro Gallego de aquella ciudad pretende incluirla en el concierto de los orfeones gallegos, pero resulta imposible debido a que existía una única copia¹⁰²⁶, aunque no especifica donde se halla. Curiosamente en el archivo de la Sociedad Coral Polifónica El Eco encontramos varias versiones; dos de ellas se encuentran incompletas: la primera a partir de la segunda página y la segunda no contiene el texto; ambas difieren en la tonalidad, en la realización de las partes e incluso en el inicio melódico (Figura 48 y Figura 49). La única que se encuentra completa fue arreglada por Manuel Fernández Amor para cuatro voces masculinas. Además, cotejando con otras versiones de la obra -para canto y piano, y para banda- observamos que es la segunda la que no coincide con ninguna de las demás.



Figura 48. Primera versión incompleta de *A foliada*. ASCPEE. Archivo musical.

¹⁰²⁵ *La Voz de Galicia*. 04-IX-1907, p. 1.

¹⁰²⁶ *El Noroeste*. 30-III-1905, p. 2.



Figura 49. Segunda versión incompleta de *A foliada*. ASCPEE. Archivo musical.

Con todo, podemos concluir que *Chané* habría dejado tan solo una única versión en el archivo de El Eco, que incluso podría estar incompleta. Por otro lado, sabemos que El Eco y *Chané* mantenían buena relación con el Centro Gallego de Buenos Aires, con lo cual podrían haberle hecho llegar una copia. En el caso de Unión Orensana y, con los datos recabados, podríamos pensar que se habrían intercambiado partituras en alguna de las citas en las que coincidieron ambos orfeones.

Os teus ollos. Melodía gallega fue compuesta en 1890 sobre un poema de Manuel Curros Enríquez. Aunque esta obra fue popularizada en su versión para canto y piano, creemos que podría estar concebida para ser interpretada por El Eco. Su estreno se produce el 10 de octubre de 1890.

El poema de Curros contiene alusiones a elementos bucólicos de la naturaleza: la hierba del campo, la luna y las estrellas, todo ello relatado con el lirismo propio de una canción de amor¹⁰²⁷. La partitura está escrita en compás de 3/4 y en la tonalidad de Sol mayor. La tesitura vocal abarca la extensión: S re4-Fa#5, A do4-re5, T1 mi3-sol4, T2 mi3-re4, Bar do3-re4 y B re2-si3; y su esquema formal es:

¹⁰²⁷ Anexos. Partituras editadas. José Castro *Chané*. 03. *Os teus ollos. Melodía gallega*.



Esquema 3. *Os teus ollos. Melodía gallega* de José Castro Chané.

La introducción es interpretada por los bajos con la sílaba «la» y el resto de las voces en boca cerrada. Tan solo suena un tema en toda la obra, el cual hemos dividido en dos pequeñas partes, para observar mejor el tratamiento del material melódico. El motivo de la introducción es utilizado en el primero de los temas como célula generadora, y es presentado de manera completamente homofónica por todas las voces, a excepción de los bajos, que prolongan el ostinato iniciado en la introducción. En la segunda parte, las sopranos y tenores primeros realizan un contrapunto que adorna la melodía. Precisamente ese motivo rítmico lo vuelve a utilizar en la coda final. La obra se repite tres veces con distinto texto.

Os teus ollos es la primera colaboración del tándem Curros-Chané, uno de los más importantes de la historia de la música en Galicia. En versión para canto y piano fue editada ya en septiembre de 1890. Con Chané en la dirección tan solo se interpretó en dos ocasiones, pero será tras la llegada de su hermanastro Constante Chané cuando aparezca más asiduamente. En versión coral solo se conserva un arreglo para coro mixto de seis voces, probablemente realizado por Manuel Fernández Amor hacia 1932. Esta obra fue elegida para las dos primeras grabaciones sonoras que realizó El Eco, en 1893 y 1904, la primera de ellas es la primera grabación documentada de música gallega. Posteriormente numerosas grabaciones sonoras recogieron esta obra: José Mardones en 1910, Pura Ceballos en 1913, Coral de Ruada en 1929, etc.¹⁰²⁸.

Tangaraños es una obra compuesta sobre un texto de Manuel Curros Enríquez. Fue incluida en el monólogo *Recordos dun vello gaiteiro* de Alfredo Nan de Allariz, estrenada en La Habana en 1904; y editada para canto y piano por la editorial coruñesa de Canuto Berea. En esta obra se aprecia una mayor madurez en cuanto a la elaboración y desarrollo melódico, ámbito en el que este compositor se había labrado un importante renombre en la música gallega con un bagaje de más de veinte años.

¹⁰²⁸ CANCELA MONTES, Alberto; GÓMEZ EICHEMENDIA, Sixto. *Chané...*, p. 139.

La partitura posee un fuerte carácter teatral, incluso en la versión editada para canto y piano incorpora la siguiente anotación: «Imitando la voz de una vieja, pero sin exagerar»¹⁰²⁹. El texto narra la visita de una mujer y su hijo enfermo a un santo que tiene poderes curativos¹⁰³⁰. La obra está escrita en Mib mayor y compás de 6/8. La tesitura vocal abarca la extensión: S mib4-solb5, A sib3-mib5, T1 mib3-sol4, T2 mib3-mib4, Bar sol2-mib4 y B sol2-do4; y su esquema formal es:

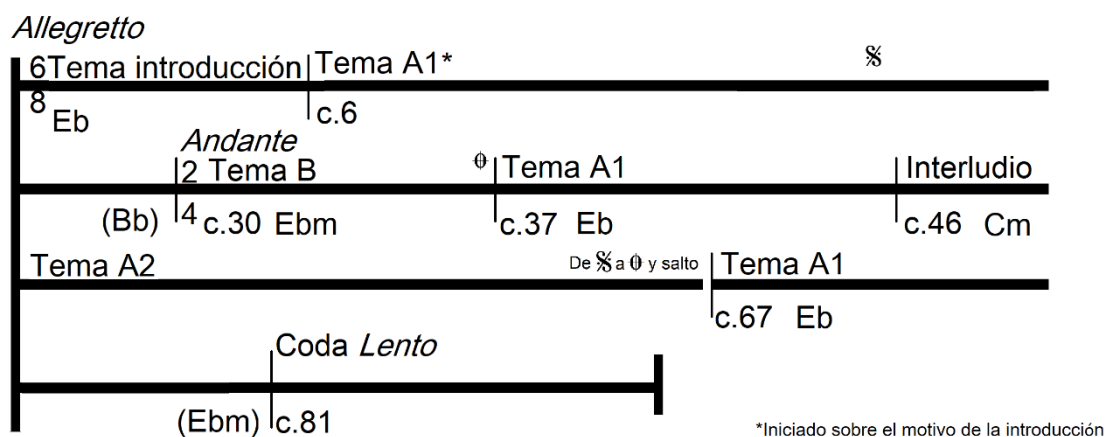

Esquema 4. *Tangaraños* de José Castro Chané.

Se inicia con una introducción sobre la sílaba «la». El Tema A lo interpretan las sopranos y altos mientras el resto de las voces realizan un acompañamiento; está inspirado en la introducción, cuyo motivo se aprecia de nuevo en su segunda aparición como un pequeño contrapunto en las voces de bajos y barítonos. En un cambio de tono a Mib menor y compás de 2/4 aparece el Tema B, que sirve para poner en música la plegaria al santo y es muy breve, tan solo dura 8 compases. A continuación, la música regresa rápidamente al compás, tono y tema primero. Un pequeño interludio nos lleva a Do menor, y, tras él, surge un Tema A2. Toda esta parte concluye en una semicadencia en la dominante y con un salto al final del Tema A1, tras el que se repite el Tema B. Antes del cierre vuelve a sonar el Tema A1. Hacia el final de este fragmento retoma la tonalidad de Mib menor, para exponer la coda. El último acorde recupera la tonalidad de Mib mayor, con carácter conclusivo.

¹⁰²⁹ *Ibid.*, p. 160.

¹⁰³⁰ Anexos. Partituras editadas. José Castro Chané. 04. *Tangaraños*.

En versión coral fue arreglada por el propio compositor en 1908, además, ese mismo año prepara su edición en versión para orfeón¹⁰³¹. En el repertorio de El Eco aparece en 1934 en un arreglo para coro mixto realizado y dirigido por Fernández Amor. Con todo, en versión coral no alcanzó mucha proyección, tan solo fue interpretada en cinco ocasiones.

La de *Chané* [*Tangaraños*], es la primera vez que la oímos adaptada para masa coral, y resulta muy bien. De la original melodía y de los humorísticos versos de Curros hizo Fernández Amor una composición galleguísima, con contrastes y efectos característicos que se oyeron con gusto. Una obra más, relativamente considerable, en el breve número de las que para voces han escrito nuestros adormecidos compositores a través de los años.

*La Voz de Galicia*¹⁰³²

5.3.2. Pascual Veiga Iglesias

El fundador de la coral, Pascual Veiga, escribió nueve composiciones que formaron parte del repertorio de El Eco: *Alborada gallega*, *Muiñeira*, *A rosa*, *No me olvides*, *La barca*, *Himno regional gallego*, *Alborada gallega nº 2* y *La escala*.

Desde el inicio de la tesis hemos señalado que Pascual Veiga fue considerado el padre del orfeonismo en Galicia, sin duda en parte gracias a la difusión que tuvo la *Alborada gallega*, también conocida como la *Alborada de Veiga*. La partitura fue creada sobre un texto de Francisco M^a de la Iglesia, que será colaborador de Veiga en otras muchas obras; y estrenada en el certamen musical de Pontevedra de 1880 por el orfeón del Liceo Brigantino.

Se trata de una obra descriptiva, donde las voces realizan efectos como la imitación de una gaita o un *aturuxo*, un grito de excitación característico de la música tradicional. El tema textual es la naturaleza, el baile y la fiesta popular¹⁰³³. Está escrita en compás de 2/4 y Fa mayor. La tesitura vocal abarca la extensión: T1 mi3-la4, T2 mi3-fa4, Bar la2-do4 y B fa2-la3; y su esquema formal es:

¹⁰³¹ CANCELA MONTES, Alberto; GÓMEZ ECHEMENDIA, Sixto. *Chané...*, p. 139.

¹⁰³² Anexos. Documentos, prensa y correspondencia. 4.8.2. «Anoche en el Rosalía. El festival artístico de El Eco».

¹⁰³³ Anexos. Partituras editadas. Pascual Veiga Iglesias. 05. *Alborada gallega*.

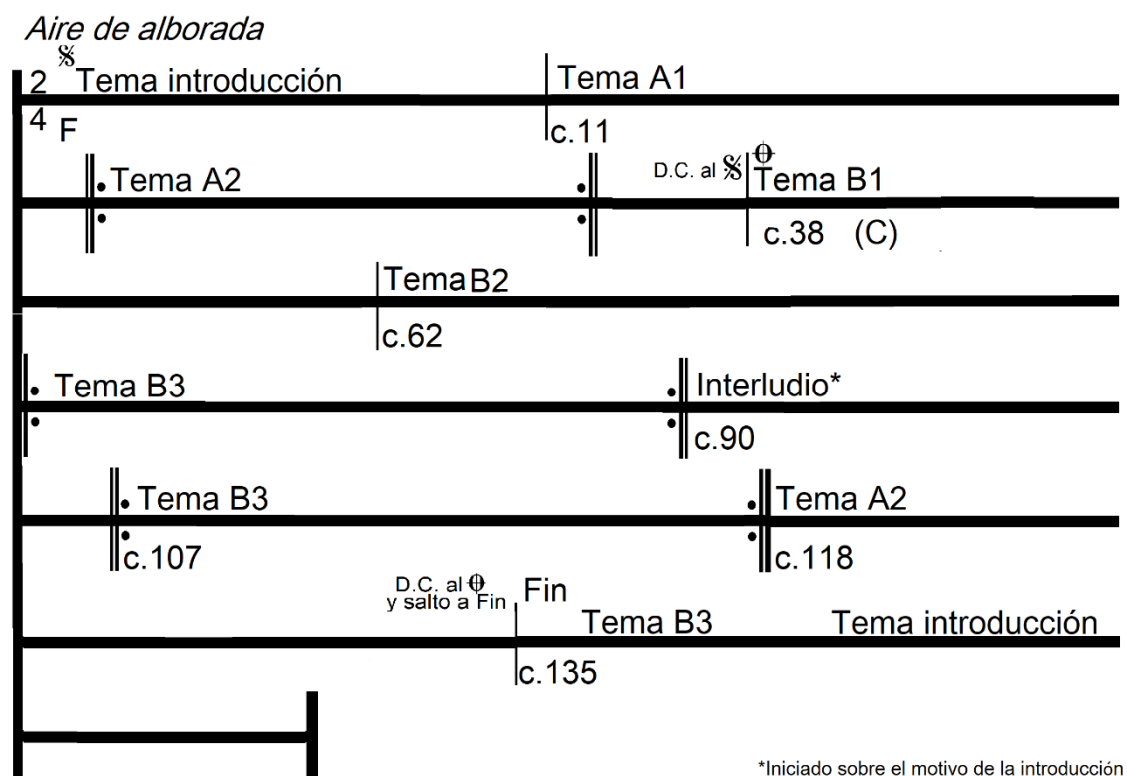

Esquema 5. *Alborada gallega* de Pascual Veiga Iglesias.

En la introducción los tenores segundos entonan el inicio característico de la alborada mientras los bajos realizan un bordón en octava sobre la tónica, todo con la boca cerrada (Figura 50). En el Tema A1 los tenores primeros entonan la melodía principal y los tenores segundos realizan un sencillo contrapunto en boca medio abierta; y en el Tema A2 la melodía transita entre las voces en forma de eco. Al término de este fragmento se repite todo desde el principio. La segunda sección se encuentra dividida en tres partes: la primera en Do mayor, en la que los bajos abandonan el bordón por un momento para presentar la melodía, sucesivamente encontramos fragmentos más homofónicos; en los temas B2 y B3 la música regresa a Fa mayor, en este último tema se produce la vuelta al bordón en las voces más graves. Aparece un interludio sobre el tema de la introducción y, tras él, avanza el Tema B3 y a continuación el Tema A2. Encontramos de nuevo un salto al principio del Tema B1 y desde ese punto la obra se repite estrictamente. Con el apunte «Fin» se inicia la coda, volviendo a encontrar el fragmento final del Tema B3 y cerrando con la vuelta a la introducción que se va desvaneciendo en un largo *pianísimo*.

Aire de alborada

Tenor 2

Bajo

p B.C. imitando a la gaita

B.C.

Figura 50. Ejemplo musical de la *Alborada gallega*. Responde a los compases 1-9 de las voces de tenores segundos y bajos.

De todo el repertorio orfeonístico gallego esta partitura fue la que gozó de gran proyección en el repertorio orfeonístico gallego. En el caso de El Eco fue la obra que en mayor número de ocasiones se interpretó, un total de cuarenta y cuatro ocasiones; a excepción de Farto Parra y Modesto Rebollo, todos los directores la incluyeron en su repertorio. También aparece en algunos orfeones a nivel nacional, es el caso del Orfeón Matritense, Orfeón Pinciano¹⁰³⁴, Orfeón Pamplonés¹⁰³⁵ y la Tuna Escolar de Valladolid¹⁰³⁶. También el Orfeón de Málaga interpreta *La gallegada*, que quizá podría referirse a esta obra¹⁰³⁷. Estos datos han aparecido a través de una búsqueda no exhaustiva, por lo cual estimamos que, posiblemente la difusión de la obra haya sido mayor. Esta obra fue editada para canto y piano en 1887, tras la participación de El Eco en el certamen de Madrid de ese mismo año.

Desde la primera edición lleva la inscripción «Cantada con extraordinario éxito por el orfeón coruñés El Eco en el concurso musical celebrado en Madrid por la Sociedad El Gran Pensamiento el 1º [sic 10] de junio de 1887»¹⁰³⁸. En versión de orfeón fue publicada por la editorial Zozaya en 1891 y posteriormente incluida en la colección *Obras escogidas [sic] para orfeón*, con obras de Bretón, Barbieri, Gaztambide y Thomas, entre otros¹⁰³⁹. Las primeras grabaciones sonoras fueron realizadas por El Eco en 1893 y por el tenor Samuel Crespo con acompañamiento de orquesta hacia 1910 por la Compañía Francesa del Gramophone¹⁰⁴⁰. Al igual que *A foliada de Chané* se comercializó un rollo de pianola hacia 1905¹⁰⁴¹. Además de la

¹⁰³⁴ LABAJO VALDÉS, Joaquina. *Aproximación al fenómeno orfeonístico en España...*, pp. 134-135/p. 170.

¹⁰³⁵ ANSORENA, José Luis. «Repertorio inicial de nuestros orfeones...», p. 91.

¹⁰³⁶ *La Voz de Galicia*. 19-II-1900, p. 2.

¹⁰³⁷ MORALES MUÑOZ, Manuel. «Sociedades corales y orfeones en Málaga...», en CARBONELL I GUBERNA, Jaume (coord.). *Els orígens de...*, pp. 119-134.

¹⁰³⁸ *La Correspondencia de España*. 23-VI-1887, p. 2.

¹⁰³⁹ VEIGA, Pascual. *Alborada gallega*, en línea: www.europeana.eu [última consulta, 19-I-2020].

¹⁰⁴⁰ VEIGA, Pascual. *Alborada gallega*. Grabación sonora, ca. 1910, en línea: www.bdh.bne.es [última consulta, 19-I-2020].

¹⁰⁴¹ VEIGA, Pascual. *Alborada gallega*. Rollo de pianola, ca. 1905, en línea: www.bdh.bne.es [última consulta, 19-I-2020].

versión para coro masculino, se ha conservado un arreglo para coro mixto que fue realizado por Fernández Amor¹⁰⁴².

A alborada, soave, tenra, dôc' e malencóneca, n-a que parez ouvirs' o canto d' o paxariño, verse a saída d' o astro d' o día y-o cinteleir d' a pinga de recio n-a folla d' os albres, é a obra máis popular d' este maestro quizaves.

*A Monteiro*¹⁰⁴³

La mazurca *A rosa*¹⁰⁴⁴ está fechada en A Coruña el 25 de abril de 1882, es decir, en el momento en que se estaba constituyendo El Eco. Por ello, fue creada teniendo en cuenta las características de esta coral, que aunque disponía de coralistas que ya llevaban a las órdenes de Veiga unos años, incorpora nuevas voces, lo que se aprecia en su sencillez melódica.

El texto de M. Amor es una declaración incondicional al amor¹⁰⁴⁵. Curiosamente, aunque el título está en gallego, el contenido está en castellano. La obra está escrita en La mayor y compás de 3/4. La tesitura vocal abarca la extensión: T1 mi3-la4, T2 mi3-fa#4, Bar si2-do4 y B mi2-la3; y su esquema formal es:

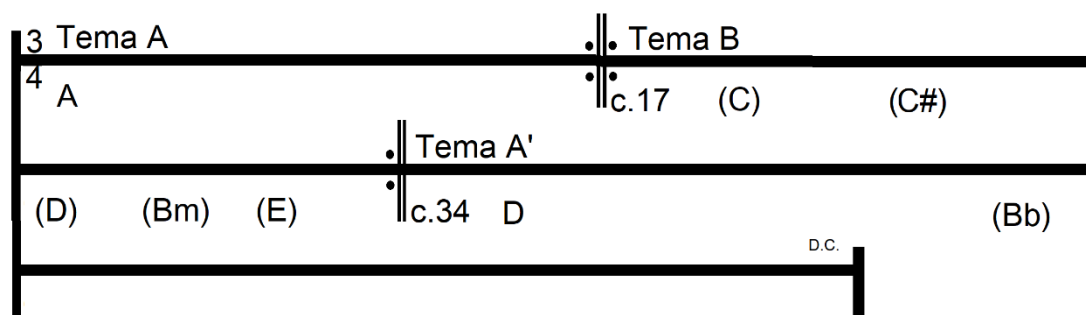

Esquema 6. *A rosa. Mazurca* de Pascual Veiga Iglesias.

Desde el punto de vista del tratamiento de las voces, esta obra es más coral, es decir, todas las voces interpretan el texto de forma muy homofónica. Formalmente es muy sencilla y los temas se delimitan con pausas; además, desde el punto de vista métrico, solo utiliza figuras de blancas, negras y corcheas. En el Tema B se produce cierto desarrollo armónico,

¹⁰⁴² *La Voz de Galicia*. 18-IX-1934, p. 1.

¹⁰⁴³ Traducción: La alborada, suave, tierna, dulce y melancólica, en la que parece oírse el canto del pajarito, verse la salida del astro del día y el centellar de la gota del rocío en la hoja de los árboles, es la obra más popular de este maestro quizás. *A Monteiro*. 12-X-1889, p. 2.

¹⁰⁴⁴ ARAG Fondo Pascual Veiga. *A rosa. Mazurca*.

¹⁰⁴⁵ Anexos. Partituras editadas. Pascual Veiga Iglesias. 06. *A rosa. Mazurca*.

que hay que entender como cambio súbito del centro tonal: Do mayor, La mayor, Do# mayor, Re mayor, Si menor y Mi mayor ya como dominante de La mayor. En la vuelta al Tema A' cambia de tono a Re mayor y existen fragmentos donde la melodía transita por pasajes más cromáticos. Puntualmente encontramos un pequeño giro hacia Sib mayor, es decir, el sexto grado bemolizado de Re mayor, lo cual es producto del intercambio modal.

Esta obra, quizás por su complejidad armónica, no alcanzó mayor presencia en el repertorio de las corales que la que tuvo en El Eco, aun así, tan solo hemos encontrado una sola interpretación de esta obra por parte de esta coral.

La primera referencia que hemos encontrado en cuanto a la interpretación de la barcarola *La barca*¹⁰⁴⁶ es de 1883, con lo cual, al igual que en el caso de *A rosa*, fue creada para ser interpretada por El Eco.

Está escrita para cuatro voces de hombre con un tenor solista, por lo cual el coro realiza casi en su totalidad un acompañamiento con boca cerrada. El texto de Victorino Novo y García narra las vicisitudes de una barca que sale a navegar en un mar muy embravecido¹⁰⁴⁷. La partitura está en Sol menor y compás de 6/8, habitual de las barcarolas. La tesitura vocal abarca la extensión: TSol re3-sol4, T1 re3-mi4, T2 re3-re4, Bar sol2-si4 y B sol2-sol4; y su esquema formal es:

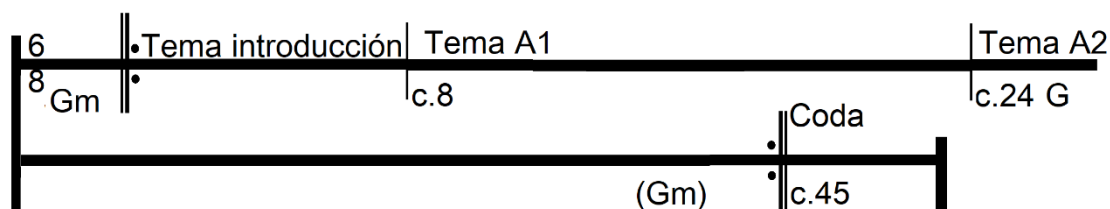

Esquema 7. *La barca*. Barcarola de Pascual Veiga Iglesias.

El coro al completo da comienzo a la obra con una breve introducción y, tras unos compases, el solista inicia el Tema A1. Con la aparición del Tema A2 se traslada a Sol mayor, en este pasaje, el resto de las voces abandonan por un momento el acompañamiento y se desarrolla un fragmento más homofónico. La obra se repite dos veces, utilizando el mismo texto.

¹⁰⁴⁶ ARAG Fondo Pascual Veiga. *La barca*. Barcarola.

¹⁰⁴⁷ Anexos. Partituras editadas. Pascual Veiga Iglesias. 07. *La barca*. Barcarola.

La barva sólo ha sido interpretada por El Eco, en el que aparece en dos conciertos sucesivos en noviembre de 1883 con Veiga al frente. Prácticamente desaparece hasta que Baldomir la interpreta de nuevo en una sola ocasión en 1900.

Con respecto a la balada *A última queixa*¹⁰⁴⁸, no hemos encontrado rastro de su interpretación a lo largo de todo el vaciado documental. Esta obra está fechada el 22 de febrero de 1884, época en la que Veiga dirigía El Eco, con lo cual, posiblemente haya formado parte del repertorio del orfeón, por lo que procederemos a incluirla en el análisis.

El texto, un canto al amor desde la soledad, pertenece a Francisco M^a de la Iglesia¹⁰⁴⁹. Esta obra está escrita en Reb mayor y compás de 3/4. La tesitura vocal abarca la extensión: T1 reb3-sib4, T2 mib3-solb4, Bar do3-reb4 y B fa2-reb4; su esquema formal es:

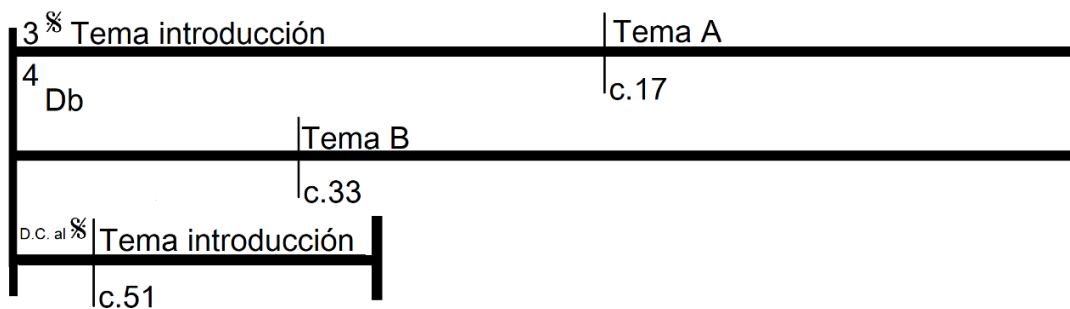

Esquema 8. *A última queixa*. Balada de Pascual Veiga Iglesias.

La introducción se inicia en todas las voces con la boca cerrada. Los tenores primeros entonan tanto el Tema A1 como el Tema B, en el que encontramos un pasaje cargado de cromatismos. En la coda se escucha de nuevo el tema de la introducción.

El *Himno regional gallego* fue compuesto en 1890 para el certamen de composición celebrado en A Coruña, pero fue presentado fuera de concurso por ser el propio autor el organizador del certamen¹⁰⁵⁰. Oficialmente la partitura fue interpretada por primera vez en La Habana en 1907, tras el fallecimiento de Veiga, por la Banda Municipal de La Habana. Fernando López-Acuña y Manuel Ferreiro creen que el *Himno* podría haber sido interpretado en Madrid hacia 1892, tras ser nombrado Veiga profesor de la Escuela Nacional de Música¹⁰⁵¹. Además, en el rastreo hemerográfico hemos podido encontrar referencias a la

¹⁰⁴⁸ ARAG Fondo Pascual Veiga. *A última queixa*. Balada.

¹⁰⁴⁹ Anexos. Partituras editadas. Pascual Veiga Iglesias. 08. *A última queixa*. Balada.

¹⁰⁵⁰ FERREIRO, Manuel; LÓPEZ-ACUÑA, Fernando. «O himno...», p. 132.

¹⁰⁵¹ *Ibid.*, p. 134.

interpretación de un *Himno* de Veiga por el Orfeón El Eco de Madrid en 1895¹⁰⁵², lo cual apoyaría esa hipótesis.

El texto utilizado es el poema *Os pinos* de Eduardo Pondal, que está plagado de referencias a la naturaleza, y en él se rastrea el origen mítico de la patria gallega a través del celtismo, utilizando la figura de Breogán como creador de la nación¹⁰⁵³. Hemos podido rescatar dos versiones, la primera de ellas para tenores primeros, tenores segundos, bajos y acompañamiento de piano¹⁰⁵⁴; la segunda es un arreglo para coro mixto de seis voces de Adolfo Anta¹⁰⁵⁵. Entre ambas versiones existen diferencias; por un lado, la introducción y la coda son realizadas por el piano en la primera versión y por las voces con la boca cerrada en la de Anta; además, algunas figuraciones son diferentes, como ocurre en los compases 16, 18, 20, 28 y 36: el arreglo de Anta utiliza la corchea con puntillo y semicorchea, mientras que en la primera versión encontramos dos corcheas (Figura 51).

T1 *Dolce* *f*
¿Qué din as al - tas co - pas d'es - cu - roa ru - mear - pa - do, co seu ben com - pa -

S *Dolce* *f*
¿Qué din as al - tas co - pas d'es - cu - roa - ru - me ar - pa - do, co seu ben com - pa -

Figura 51. Ejemplo musical de la *Himno regional gallego*. Responde a los compases 17-21 de las voces de tenores primeros de la primera versión y sopranos de la segunda versión.

La obra está escrita en compás de compasillo y tonalidad de Sol mayor. La tesitura vocal de la primera versión abarca la extensión: T1 re3-sol4, T2 re3-re4, y B fa#2-si3; la de la segunda versión es: S re4-sol5, A la3-re5, T1 re3-sol4, T2 re3-re4, Bar la2-re4 y B fa#2-si3; y su esquema formal es:

¹⁰⁵² *El Día*. 27-V-1895, p. 3.

¹⁰⁵³ FERREIRO, Manuel; LÓPEZ-ACUÑA, Fernando. «O himno...», pp. 122-124.

¹⁰⁵⁴ FERREIRO, Manuel. *O himno galego. Documentos históricos (1890-1907)*. Universidade da Coruña, Universidade de Santiago de Compostela, Universidade de Vigo, Santiago de Compostela, 2007. Anexos. Partituras editadas. Pascual Veiga Iglesias. 09. *Himno regional gallego*. Versión 1.

¹⁰⁵⁵ Anexos. Partituras editadas. Pascual Veiga Iglesias. 10. *Himno regional gallego*. Versión 2.

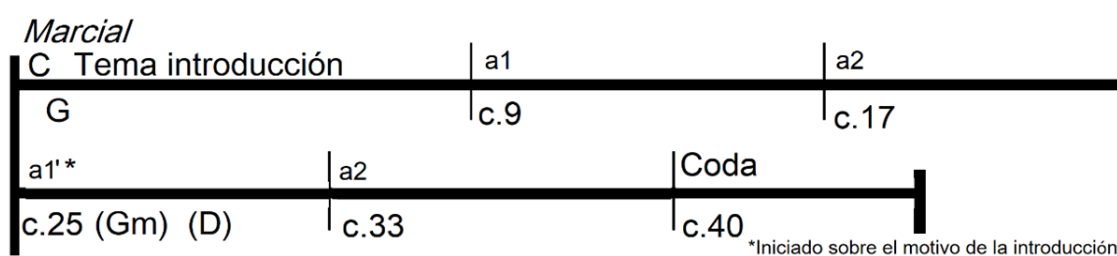

Esquema 9. *Himno regional gallego* de Pascual Veiga Iglesias.

Tras una breve introducción, se inicia el Tema A, el único de la obra, que hemos dividido en dos secciones de ocho compases cada una. La sección a1' se inicia con la cabeza del tema de la introducción y concluye con el fragmento a1, todo ello sobre las tonalidades de Sol menor y Re mayor. En la coda las cadencias se van alternando con un pequeño giro melódico hacia Sol menor. El texto es interpretado por todas las voces de forma homofónica; además, la escritura en las voces graves es muy sobria.

Tanto el estreno oficial como la difusión de esta obra le deben mucho a los emigrantes gallegos en Cuba. En 1908 fue declarado de obligada interpretación en todas las fiestas del Centro Gallego gracias a las gestiones de José Fontenla Leal. La partitura fue publicada por primera vez en La Habana en 1909 para el tradicional coro de hombres con acompañamiento de piano y para piano solo. En Galicia la primera referencia a su interpretación fue en la Escuela de Sordomudos y Ciegos de Santiago en 1909, donde era profesor de música José Gómez *Curros*¹⁰⁵⁶; sucesivamente en Mondoñedo en el momento del traslado de los restos mortales de Veiga a su pueblo natal en 1912, por la Banda de Isabel la Católica y el Orfeón Pacheco; en Pontevedra en 1913 en honor a Rosalía de Castro por la Banda Municipal y el Orfeón Sociedad Artística; en 1915 por los orfeones Unión Orensana, Unión Artística de Vigo, La Esperanza de Vigo, el Orfeón Gallego de Lugo; La Aurora de Sárdoma, el Orfeón de Teis y el Orfeón Colón de Pontevedra; y también en 1905 en Lugo por el Orfeón Gallego y la Banda Municipal. En A Coruña fue prácticamente desconocido hasta 1916, motivado por la aparición de As Irmandades da Fala. Ese año aparece interpretado por la Banda de Isabel La Católica, Toxos e Froles, Cántigas e Aturuxos, Os Montes y una agrupación de la localidad de Ordes; y también por la Banda de Isabel La Católica, el Orfeón Infantil Coros Gallegos y El Eco, como hemos relatado en el Capítulo 3 de esta tesis. Esta partitura fue declarada *Himno oficial de Galicia* en 1984 por el Parlamento gallego¹⁰⁵⁷.

¹⁰⁵⁶ FREITAS DE TORRES, Leslie. *José Gómez Veiga...*, pp. 105-107.

¹⁰⁵⁷ FERREIRO, Manuel; LÓPEZ-ACUÑA, Fernando. «O himno...», p. 105-192.

La escala está elaborada sobre un texto de C. Fernández, para dos tenores, un bajo y acompañamiento de piano. También fue conocida como *Tainanina*, por su onomatopeya rítmica del final de la obra. La primera referencia a esta obra es en la presentación del Orfeón Coruñés Número 4 el 2 de junio de 1889, todo indica que haya sido su estreno debido a que la prensa adelanta que «es una composición originalísima, digna de la fama que goza el maestro Sr. Veiga»¹⁰⁵⁸. Con lo cual es una de las últimas obras compuestas por Veiga para los orfeones gallegos, ya que ese mismo año trasladó su residencia a Madrid.

Se trata de una canción de cortejo de un grupo de jóvenes hacia unas muchachas, con marcado carácter festivo. Con esta obra ocurre lo mismo que en *A rosa*, título y texto están en distinto idioma. Esta muiñeira comienza en Re mayor y compás de 6/8. La tesitura vocal abarca la extensión: T1 re3-la4, T2 do3-re4, y B la2-la3; y su esquema formal es:

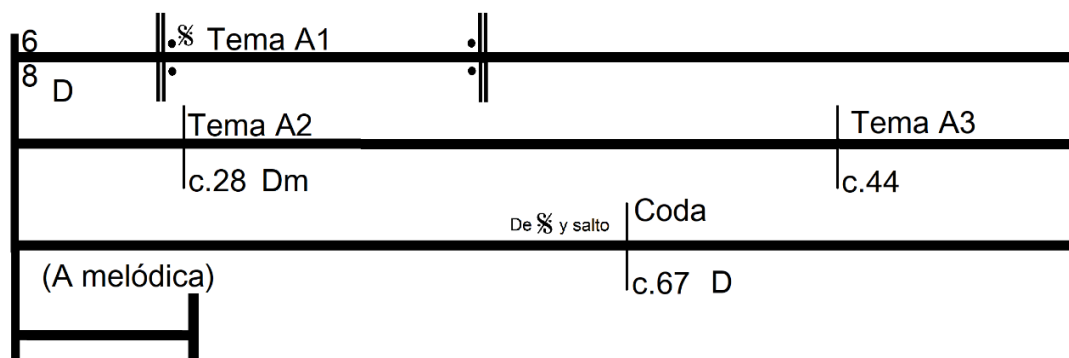

Esquema 10. *La escala. Muiñeira* de Pascual Veiga Iglesias.

Los tenores entonan el Tema A1 mientras los bajos realizan una nota pedal sobre la tónica; y en la segunda parte del tema se produce un diálogo entre los tenores primeros y segundos. En el Tema A2, que se traslada a Re menor, los tenores segundos se unen a la nota pedal y la convierten en un bordón (re-la). Los bajos apoyan a la melodía principal a distancia de octava en el Tema A3, aunque brevemente, porque de nuevo vuelven a la pedal, en este caso en la dominante. Antes de repetir la obra desde el inicio y, utilizando el vocablo rítmico «tainanina», los tenores entonan el final de la melodía y son respondidos de igual manera por los bajos. Finalmente, en la coda la música regresa y cierra en Re mayor.

En vida de Veiga, tras la *Alborada gallega*, *La escala* es la obra que alcanzó mayor popularidad de toda su producción orfeonística. Además del Orfeón Coruñés Número 4

¹⁰⁵⁸ *La Voz de Galicia*. 04-VI-1889, p. 3

también había sido interpretada por el Orfeón Gallego de Lugo en 1890¹⁰⁵⁹, destacando las interpretaciones del Orfeón El Eco de Madrid, con su compositor en la dirección¹⁰⁶⁰. En el repertorio de El Eco tan solo la encontramos en la fiesta regionalista celebrada en la plaza de toros de A Coruña en 1907 y dirigida por *Chané*, lo cual hace pensar que ya había sido interpretada en más ocasiones. Del mismo modo que la *Alborada*, fue publicada por la editorial Zozaya en la colección *Obras escojidas [sic] para orfeón*¹⁰⁶¹.

5.3.3. Juan Montes Capón

El compositor Juan Montes¹⁰⁶² está presente en el repertorio de El Eco con ocho obras: se trata de *1ª Barcarola*, *El piélago del mundo*, *Plegaria a la Virgen*, *O bico*, *Nocturno*, *Negra sombra*, *Doce sono*, *2ª Barcarola* y *Misa para orquesta, órgano y coro*¹⁰⁶³.

A lo largo del siglo XIX encontramos numerosas obras con la denominación barcarola, debido al carácter pintoresco que evocaba, relacionado con el remar de los gondoleros o con el movimiento de las barcas. Al realizar la catalogación del repertorio de El Eco, en ocasiones nos hemos encontrado ante la imposibilidad de determinar el autor en este tipo de obras, debido a la falta de referencias. El compositor lucense Juan Montes compuso dos barcarolas. De la *1ª Barcarola* obtenemos referencias en 1884, interpretada por el Orfeón Pontevedrés¹⁰⁶⁴, aunque indudablemente consideramos que haya sido estrenada con anterioridad por el Orfeón Gallego que el propio compositor dirigía.

El texto trata sobre una barca a la que le sorprende la llegada de la noche. La obra está en Mib mayor y compás de 6/8. La tesitura vocal abarca la extensión: T1 mib3-sib4, T2 re3-fa4, Bar sib2-do4 y B mib2-sib3; y su esquema formal es:

¹⁰⁵⁹ *A Monteiro*. 25-V-1890, p. 7. *A Monteiro*. 30-VIII-1890, p. 6.

¹⁰⁶⁰ *El Día*. 27-V-1895, p. 3.

¹⁰⁶¹ VEIGA, Pascual. *La escala: muñeira para orfeón*, en línea: www.europeana.eu [última consulta, 19-I-2020].

¹⁰⁶² Juan Montes Capón (Lugo, 1840; Lugo, 1899), compositor, pianista, organista y director. Inició sus primeras lecciones musicales en el seminario de Lugo, fue alumno de Isidoro Blanco, organista de la catedral. Actuó como pianista del Círculo de las Artes de Lugo y en el Casino de Caballeros y también desempeñó labores de organista en la catedral de Lugo. A lo largo de su vida organizó y dirigió diversas agrupaciones, como la Banda Municipal de Lugo, el Orfeón Gallego y un sexteto musical. Su faceta como compositor fue laureada con numerosos premios: en Vigo (1888/1891), A Coruña (1890), León (1892), La Habana (1892) o Santiago (1897), entre otros. *Vid.* VARELA DE VEGA, Juan Bautista. *Juan Montes...*

¹⁰⁶³ *La Misa* con el lema *Deus funxit est in Sancti Jacobi Apostoli honorem sit*, fue premiada en el certamen el Ateneo León XIII de Santiago de 1897. *Ibid.*, p. 288-291.

¹⁰⁶⁴ *El Orden* (Pontevedra). 03-VIII-1884, p. 3. La obra ha sido recuperada de la página web del grupo Solo Voces. JÁCOME, Fernando G. (ed.). *1ª Barcarola* de Juan Montes, en línea: www.solovoces.com [última consulta, 19-I-2020].

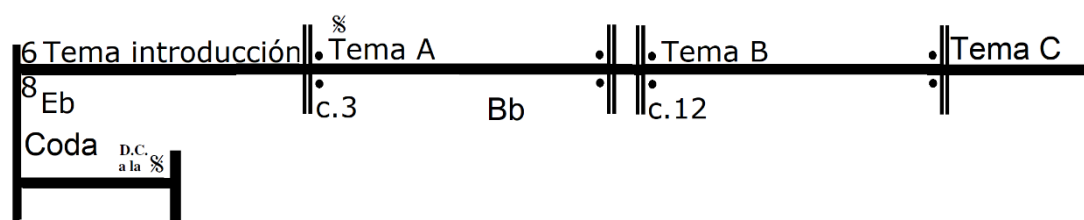

Esquema 11. 1ª Barcarola de Juan Montes Capón.

La obra se inicia con una breve introducción a modo de trémolo de semicorcheas. Este material melódico sonará constantemente a lo largo de toda la obra. En el Tema A encontramos un pequeño giro hacia la dominante, que termina como una semicadencia preparando la vuelta hacia Mib mayor. El Tema B tiene una textura muy similar al primer tema. En el Tema C desaparece el texto, los tenores primeros cantan sobre «la la la» y el resto de las voces con la boca entreabierta. En este lugar se aprecia un descenso cromático en las voces de los tenores segundos y bajos. Finalmente se cierra con una breve coda ya con todas las voces cantando sobre la sílaba «la». Exceptuando la introducción, la obra se repite desde el principio.

Tan solo hemos podido confirmar la interpretación la 1ª Barcarola de Montes en 1907 y en una ocasión por Orfeón El Eco, con Manuel Sánchez Yáñez en la dirección.

Como señala José López-Calo, Juan Montes mantuvo una íntima conexión con los estratos religiosos de Lugo a lo largo de prácticamente toda su vida, para los cuales compuso numerosas obras¹⁰⁶⁵. Un ejemplo de ello es la plegaria a la Virgen *El Piélago del Mundo*. De esta obra encontramos referencias a su interpretación en 1886 por la orquesta y coro de la iglesia de Santiago de Lugo¹⁰⁶⁶.

El texto de Aureliano J. Pereira¹⁰⁶⁷, colaborador del periódico *El Lucense*, es un canto de alabanza a la Virgen como faro entre las sombras que protege a los marineros. Es una obra escrita en LabM y compás de 3/4¹⁰⁶⁸, para coro de hombres y acompañamiento de

¹⁰⁶⁵ LÓPEZ-CALO, José. «Juan Montes. El hombre, el músico», en *Cuadernos de Música Iberoamericana*, vol. VII, 1999, pp. 143-144.

¹⁰⁶⁶ *El Lucense*. 07-VI-1886, p. 3. La obra ha sido recuperada de la página web del grupo Solo Voces. JÁCOME, Fernando G. (ed.). *Plegaria a la Virgen. El piélago del mundo* de Juan Montes, en línea: www.solovoces.com [última consulta, 19-I-2020].

¹⁰⁶⁷ En la edición de Fernando Jácome aparece como autor de la letra Segismundo Rois, sin embargo, los estudios de Varela de Vega concretan que se trata de un texto de Aureliano J. Pereira. VARELA DE VEGA, Juan Bautista. *Juan Montes...*, p. 283.

¹⁰⁶⁸ En la versión de Jácome aparece en compás de compasillo, claramente está errado ya que la figuración responde al compás de 3/4.

órgano. La tesitura vocal abarca la extensión: T1 mib3-lab4, T2 mib3-fa4, Bar do3-do4 y B mib2-do4; y su esquema formal es:

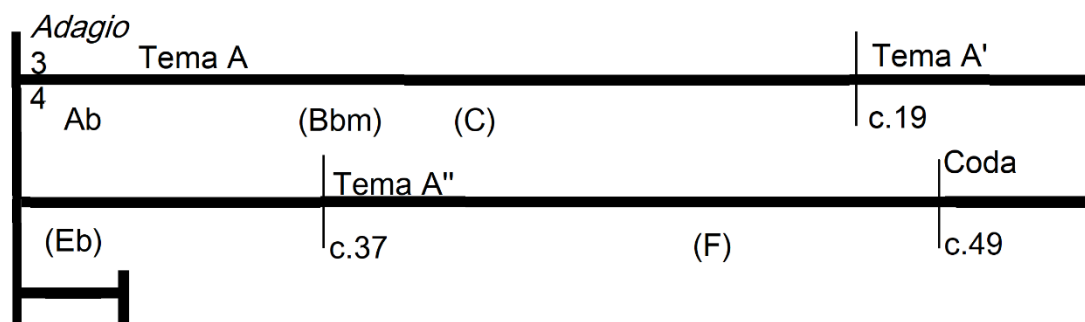

Esquema 12. *El piélago del mundo. Plegaria a la Virgen* de Juan Montes Capón.

La textura de la obra es completamente homofónica. El primer tema comienza estableciendo la tonalidad principal y tras ello realiza dos pequeños giros hacia Sib menor y Do mayor. En el Tema A' encontramos un apunte sobre el tono de la dominante. Precisamente en ese lugar se encuentra el punto climático de la obra, en el momento que hace referencia a la Virgen, donde comienza la ascensión de los tenores hacia la nota «lab». Ese ascenso se repite en el Tema A'' pero en este caso sobre la tonalidad del relativo menor. La coda cierra con una cadencia plagal (IV-I).

El piélago del mundo fue premiada en el certamen musical de A Coruña de 1890¹⁰⁶⁹ e interpretada en el contexto del concurso por el Orfeón Coruñés Número 4¹⁰⁷⁰. Precisamente debido a que su género es religioso no fue una obra muy interpretada en el panorama orfeonístico. Puntualmente la canta el Orfeón del Círculo Católico de San José de Madrid en 1896¹⁰⁷¹ y El Eco en 1925.

O bico es una obra que fue denominada de diversas maneras: *La gallega*, *Un bico*, *O bico* o *Maruxiña*. La primera referencia a su existencia es de agosto de 1890, la obtenemos gracias a López-Calo, quien apunta a que la primigenia versión podría ser coral¹⁰⁷². En 1891

¹⁰⁶⁹ *El Pueblo Gallego*. 14-VII-1925, p. 11.

¹⁰⁷⁰ *Gaceta de Galicia. Diario de Santiago*. 28-VIII-1890, p. 2.

¹⁰⁷¹ *El Lucense*. 10-IX-1896, p. 1.

¹⁰⁷² LÓPEZ-CALO, José. *Obras musicales de Juan Montes...*, vol. IV, pp. 19-22.

encontramos la obra editada por Canuto Berea en dos versiones: para canto y piano, y para orfeón¹⁰⁷³.

El texto de Jesús Rodríguez López¹⁰⁷⁴ trata sobre una pequeña riña amorosa entre dos jóvenes por un beso. La partitura es una muiñeira en Fa mayor y compás de 6/8. La tesitura vocal abarca la extensión: T1 mi3-sol4, T2 mi3-fa4, Bar la2-do4 y B fa2-sib3; y su esquema formal es:

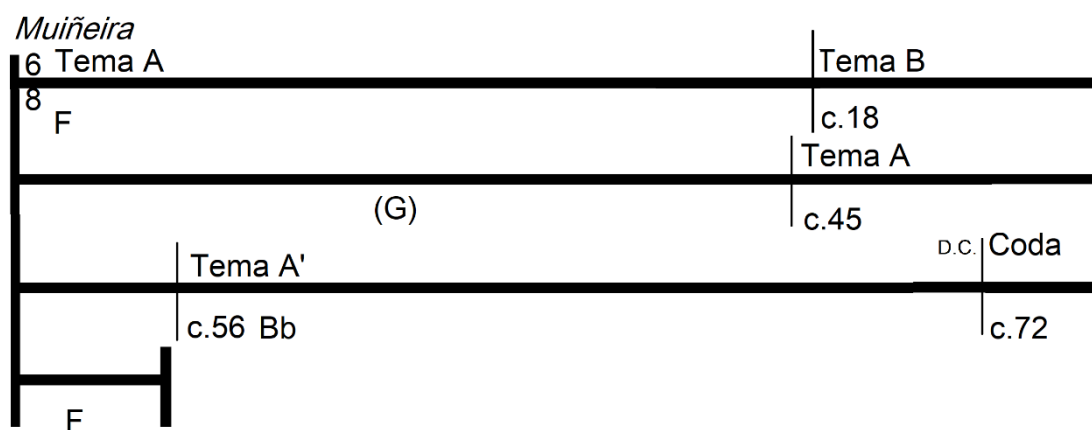

Esquema 13. *O bico* de Juan Montes Capón.

La obra está elaborada sobre dos temas, ambos sobre la misma figuración rítmica: corchea con puntillo, semicorchea y corchea. El Tema A está elaborado a modo de discusión, donde los tenores segundos realizan el rol femenino y el resto de las voces el masculino (Figura 52). El Tema B presenta la escala de Sol mayor pero como dominante de Do mayor, y seguidamente prepara la vuelta a Fa mayor, donde retoma el Tema A. De nuevo se sirve de esa tonalidad para convertirla en dominante de Sib mayor, sobre la cual suena el Tema A'. La obra se repite desde el inicio con distinto texto. Ya en la coda retoma el Fa mayor, aunque tan solo en el acorde final, previamente continúa apareciendo el «mib», con lo cual no resulta un cierre muy conclusivo desde el punto de vista tonal.

¹⁰⁷³ *El regional. Diario de Lugo*. 29-XI-1891, p. 1.

¹⁰⁷⁴ VARELA DE VEGA, Juan Bautista. *El músico Juan Montes y los poetas gallegos*. Ed. J.B. Varela de Vega, Valladolid, 2001, pp. 117.

(M. 104 )



Tenor 1 *f* Ay, Ma-ru-xi-ña, por Dios, da-m'un bi-co *B.C.* *pp* pois non me

Tenor 2 *mf* *B.C.* *p* ¿Qué fas?, a-cou-ga; ti sei-ca-to-le-as

Figura 52. Ejemplo musical de *O bico*. Responde a los compases 1-4 de las voces de tenores primeros y segundos.

O bico es una de las referencias compositivas de Montes en el ámbito de los orfeones. Alcanzó notable proyección prácticamente desde su concepción. En noviembre de 1890 aparece interpretada por el Orfeón Valverde¹⁰⁷⁵, casi al mismo tiempo que era conocida en Lugo. En relación con El Eco, como casi todas las obras de este compositor, la encontramos a partir de 1906 cuando llega a la dirección de la coral Sánchez Yáñez.

Los primeros años de la década de 1890 son de los más prolíficos en cuanto a premios por composiciones musicales en la vida de Montes. Ese mismo año de 1890 alcanza tres premios en el certamen de A Coruña y un año más tarde consigue dos en el certamen de Vigo. Uno de los premios de 1891 fue por el *Nocturno* para voces de hombre¹⁰⁷⁶. Esta obra fue estrenada por el Orfeón Gallego dirigido por el propio compositor en 1895¹⁰⁷⁷.

El texto de Luis A. Mestre es una alegoría sobre la muerte. La obra está escrita en compás de 3/4 y tonalidad de Fa menor, aunque en la primera página aparece la indicación: «cántese un tono más alto». La tesitura vocal abarca la extensión: T1 fa3-sol4, T2 mi3-re4, Bar do3-reb4, y B mi2-la3; y su esquema formal es:



Esquema 14. *Nocturno* de Juan Montes Capón.

¹⁰⁷⁵ *Gaceta de Galicia. Diario de Santiago*. 20-IX-1890, p. 2.

¹⁰⁷⁶ Varela de Vega señala que el *Nocturno* de Montes se alzó con el primer premio en el certamen de Vigo, sin embargo, realizando un seguimiento de la prensa de la época observamos que, en el citado concurso, Montes alcanzó dos premios, un primero por un pasodoble para banda y un accésit por el *Nocturno*. *El lucense*. 03-IX-1891, p. 3. VARELA DE VEGA, Juan Bautista. *Juan Montes...*, pp. 281-282.

¹⁰⁷⁷ *El lucense*. 24-IV-1895, p. 3.

Se inicia con la presentación del Tema A, muy homofónico en la primera parte, pero ya hacia el final se cierra a modo de un diálogo entre las voces. El Tema A', construido sobre el motivo final del primer fragmento, está interpretado por los barítonos mientras el resto de las voces realizan un acompañamiento: los tenores con notas largas y los bajos haciendo un ostinato. El Tema B cambia de tono a Fa mayor, se inicia con un *pianísimo* que va en *crescendo* progresivamente hasta un *forte*, donde concluye la obra.

En 1891 encontramos *O bico* a la venta para orfeón y para canto y piano¹⁰⁷⁸. Esta última versión de la obra en 1907 iba por su séptima edición¹⁰⁷⁹. El Eco interpretó esta partitura en diez ocasiones entre los años 1907 y 1910, a excepción de una, todas ellas fueron dirigidas por Manuel Sánchez Yáñez.

Con la juguetona muiñeira *O bico* inspirada obra del señor Montes y que llegó a alcanzar asombrosa popularidad, despertó el Orfeón Gallego en su última excursión artística a Santander y Bilbao indescriptible entusiasmo hasta el extremo de que jamás se presentaban en público los orfeonistas que no tuvieran necesidad de cantarla.

S.V.B.¹⁰⁸⁰

En 1892 Juan Montes alcanza todavía una mayor proyección como compositor. El mismo año consigue un triplete de premios en el certamen de León y un primero y un segundo en el certamen de Pontevedra. Las partituras enviadas para este último concurso fueron *Doce sono* y *Negra sombra*¹⁰⁸¹. Ese mismo año utilizó la melodía de la partitura *Negra sombra* para incluída en el segundo movimiento su *Fantasia de aires populares gallegos*, con el fin de enviarla al certamen de la asociación Aires da Miña Terra de La Habana, la cual, se alzó también con un primer premio¹⁰⁸².

Negra sombra fue estrenada por el Orfeón Gallego dirigido por el propio compositor en 1895¹⁰⁸³. De esta partitura han circulado numerosas versiones para distintos tipos de agrupación, pero según López-Calo en su origen estaría concebida para coro y solista¹⁰⁸⁴.

¹⁰⁷⁸ *El Eco de Galicia*. 01-XII-1891, p. 3.

¹⁰⁷⁹ *El Primitivo*. 01-VII-1907, p. 8.

¹⁰⁸⁰ S.V.B. «El Orfeón Gallego. Lugo», en *Galicia Moderna*. 15-XI-1897, p. 18

¹⁰⁸¹ Curiosamente el primer puesto lo alcanzó la partitura *Doce sono* y el segundo *Negra sombra*. BARROS PRESAS, Nuria. *La vida musical en la ciudad de Pontevedra...*, vol. I, p. 346.

¹⁰⁸² LÓPEZ-CALO, José. «Juan Montes. El hombre...», p. 151.

¹⁰⁸³ *El lucense*. 24-IV-1895, p. 3.

¹⁰⁸⁴ LÓPEZ-CALO, José. *Obras musicales de Juan Montes. Seis baladas gallegas*. Xunta de Galicia, Santiago de Compostela, 1991, vol. I, p. 28/pp. 85-109. La versión que publica López-Calo, que está extraída del Museo Provincial de Lugo, se encuentra un tono más bajo que la que se conserva en los fondos de El Eco.

El poema de Rosalía de Castro está cargado de simbología y utiliza la propia sombra en forma de fantasma que brinda recuerdos e imágenes¹⁰⁸⁵. La obra está escrita en compás de 3/4 y tonalidad de Mi menor. La tesitura vocal abarca la extensión: T1 si3-sol4, T2 re#3-mi4, Bar do#3-si3 y B mi2-si3; y su esquema formal es:

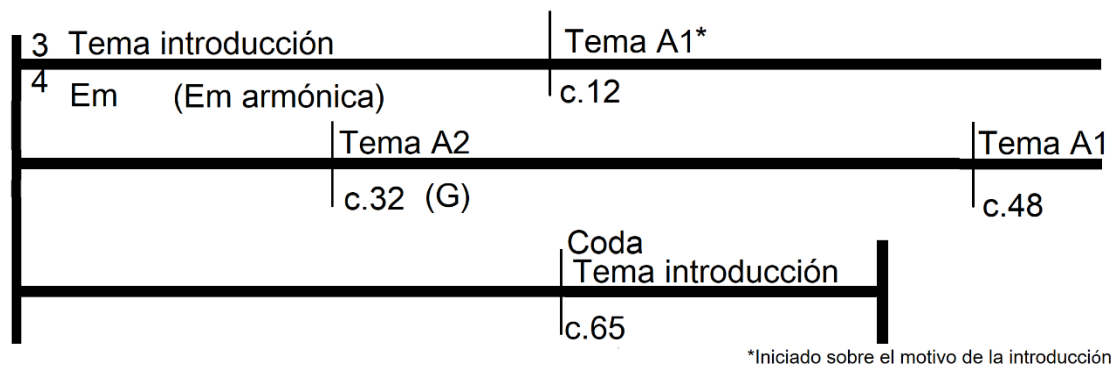

Esquema 15. *Negra sombra* de Juan Montes Capón.

El tema de la introducción, elaborado sobre la escala de Mi menor armónica, es iniciado primero por los bajos y después por los tenores segundos, desarrollado con la sílaba «la»; y ya a continuación los tenores primeros inician el Tema A1, inspirado claramente en el tema introductorio. Es característico de este primer fragmento el floreo del acorde de tónica que realiza sobre el sexto grado en los compases 10, 15 y 25. El Tema A2 aparece en dos ocasiones y a la misma altura; sin embargo, se encuentra armonizado de manera distinta, la primera en Sol mayor y la segunda comienza en Mi menor, pero se acaba convirtiendo en una escala cromática descendente que prepara la vuelta al Tema A1. Este tema está intercalado con el final del tema de la introducción que suena en los bajos. Finalmente retorna al Mi menor inicial sobre la sílaba «la» y termina en una cadencia picarda. Debemos señalar que la voz principal se encuentra vacía en los compases 62, 63 y 64, pero gracias a la edición de López-Calo ha sido posible completarla.

Negra sombra es una de las obras más significativas del repertorio gallego, difundida sobre todo en su versión para canto y piano. Precisamente de esa manera fue publicada por la editorial Canuto Berea en 1897 en la colección titulada *Seis baladas gallegas*, que contenía *As lixeiras anduriñas*, *Doce sono*, *Negra sombra*, *Lonxe d'a terriña*, *Unha noite na eira do trigo* y *O paso do*

¹⁰⁸⁵ POUILLAIN, Claude. *Rosalía de Castro de Murguía y su obra literaria (1836-1885)*. Editora Nacional, Madrid, 1974, pp. 185-186. Anexos. Partituras editadas. Juan Montes 11. *Negra sombra*.

labrego, todas ellas composiciones de Juan Montes¹⁰⁸⁶. En un primer momento sería popularizada por el Orfeón Gallego, aunque no parece que tuviera mayor proyección. La incorporación de *Negra sombra* al repertorio de El Eco aconteció durante la época en que Manuel Sánchez Yáñez dirigía el orfeón. La encontramos por primera vez en 1906 y desde ese momento se convierte en la obra que mayor presencia alcanzó en el repertorio, pues salvo Modesto Rebollo, todos los directores la interpretaron.

Otro de los premios alcanzados por Montes durante ese año de 1892 fue por la 2ª *Barcarola*, en el certamen de León, al que hemos hecho referencia. El estreno de esta partitura se produce en el certamen de Lugo de 1906, cuando fue elegida composición obligada del concurso de orfeones¹⁰⁸⁷. Los orfeones participantes fueron El Eco, la Sociedad Artística Musical de Pontevedra y el Orfeón La Aurora.

En este caso, desconocemos la identidad del autor del texto, que venía impuesto por el concurso¹⁰⁸⁸; de cualquier manera, narra la travesía de una barca y como es aguardada con esperanza desde tierra¹⁰⁸⁹. La obra se inicia en Fa mayor y compás de 6/8. La tesitura vocal abarca la extensión: T1 fa3-la4, T2 mi3-fa4, Bar do3-mi3 y B mi2-la3; y su esquema formal es:

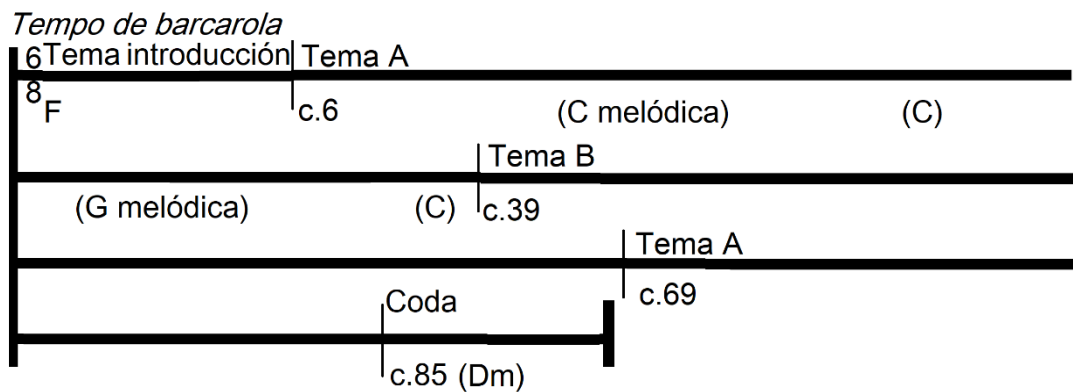

Esquema 16. 2ª *Barcarola* de Juan Montes Capón.

Una breve introducción da paso al Tema A entonado por los barítonos; en la segunda exposición del tema se aprecia la utilización de la escala Do mayor melódica y Sol mayor

¹⁰⁸⁶ LÓPEZ COBAS, Lorena. *El comercio musical en Galicia en la segunda mitad del siglo XIX...*, vol. I, p. 125.

¹⁰⁸⁷ *La Correspondencia Gallega*. 10-VII-1906, p. 2.

¹⁰⁸⁸ *Galicia Recreativa*. 22-VI-1892, p. 7.

¹⁰⁸⁹ Anexos. Partituras editadas. Juan Montes 12. 2ª *Barcarola*.

melódica. Ya al término de este tema los bajos inician un ostinato que se prolonga durante el Tema B. Este fragmento se encuentra en el tono de la dominante y prepara la vuelta al Tema A, de nuevo en Fa mayor. Finalmente, en la coda realiza una cadencia en el tono del relativo menor previo al acorde final, con lo cual no resulta muy conclusiva.

El Eco la interpreta en dos ocasiones en 1906, una de ellas fue en el certamen de Lugo. Tan solo hemos constatado la incorporación de esta obra al repertorio del Orfeón Gallego en una ocasión, en 1908 y dirigido por José M^a Carracedo¹⁰⁹⁰.

5.3.4. Manuel Fernández Amor

Manuel Fernández Amor compuso cinco obras incluidas en el repertorio de El Eco, se trata de *Madroñera. Canción popular extremeña*, *Canto de berce*, *Salayos*, *Xa vimos da troula* y *Nosa Señora da Barca*. Queda excluida de este listado *Madroñera*, por ser extraída del folclore de Extremadura. En el archivo de la Sociedad Coral Polifónica El Eco encontramos otros arreglos realizados por este compositor: *Tangaraños de Castro Chané*, *María Victoria de Alves Coelho*, *Ojos negros de López Barreto*, *Foliada de Arnoia*, *Si la nieve resbala. Popular asturiana* y *Si vas ao San Benitiño*¹⁰⁹¹.

En 1928 el coro Cántigas da Terra realizó la grabación sonora de veintiuna obras, entre ellas se encontraban las armonizaciones realizadas por Fernández Amor: cantos de arrieiro, de pandeiro, foliadas, alalás, también *Negra Sombra* de Montes y el *Himno regional* de Veiga¹⁰⁹². Con lo cual, contaba ya con cierta experiencia como arreglista cuando en abril de 1930 El Eco incluye el arreglo de la melodía tradicional *Nosa señora da Barca*¹⁰⁹³ en el concierto de presentación oficial como coral polifónica, con Modesto Rebollo en la dirección.

La partitura está en compás de 3/4 y tonalidad de Do mayor. La tesitura vocal abarca la extensión: S re4-fa5, T sol3-sol4, y B (do2)fa2-la3; y su esquema formal es:

¹⁰⁹⁰ *El Norte de Galicia*. 01-VIII-1908, p. 2.

¹⁰⁹¹ *Vid.* Anexos. Catálogo del archivo musical de la Sociedad Coral Polifónica El Eco. Fondo histórico. Fernández Amor, Manuel.

¹⁰⁹² *El Regional. Diario de Lugo*. 03-X-1928, p. 2.

¹⁰⁹³ Anexos. Partituras editadas. Manuel Fernández Amor 13. *Nosa señora da Barca*.

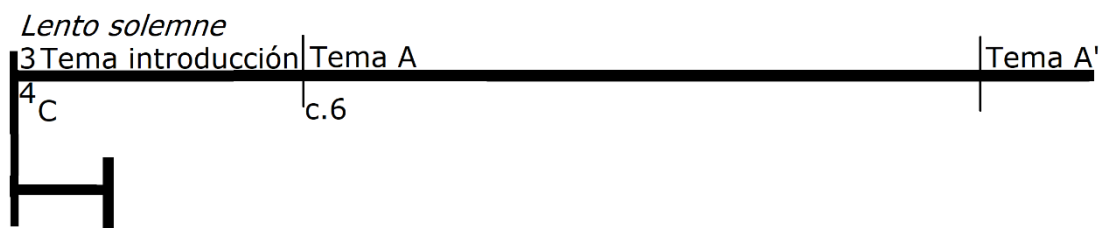

Esquema 17. *Nosa señora da Barca* de Manuel Fernández Amor.

La obra comienza con una breve introducción con la boca cerrada, donde se aprecia un pequeño giro sobre el tercer grado de la escala. Está formada por un único tema que suena muy homofónico, tan solo resaltar un pequeño inciso al final de cada frase en la voz de los bajos, que responden a modo de eco con el motivo que suena en el resto de las voces inmediatamente antes. La tercera presentación se produce en la voz de las sopranos doblada una sexta superior y cantando sobre la fórmula «ay la la la», tan típico de la música tradicional.

En ocho ocasiones encontramos esta obra interpretada por El Eco, entre 1930 y 1932. La copia de la partitura que hemos podido rescatar está fechada el 28 de enero de 1953 y fue realizada por el propio Fernández Amor para Follas Novas, cuando se encontraba al frente de esta entidad¹⁰⁹⁴, hecho indicativo que sería interpretada por este coro.

5.3.5. Luis Taibo García

Luis Taibo¹⁰⁹⁵, compositor compostelano afincado en México, compuso cuatro obras que encontramos en el repertorio de El Eco, se trata de *Despedida do emigrante*, *Como chove miudiño* y *Cantan os galos*, con textos de Rosalía de Castro; y *Madrigalesca* de Narciso Díaz de Escobar. Las tres primeras obras fueron compuestas en los primeros años del siglo XX, cuando el autor se encontraba al frente del Orfeón Vasco-Navarro de Santiago de Compostela. Estas composiciones son las primeras documentadas del compositor, realizadas cuando se encontraba realizando estudios universitarios, por lo tanto, son obras de juventud. Hemos encontrado copias en el Archivo del Instituto Teológico de Santiago de

¹⁰⁹⁴ La partitura se encuentra en la Biblioteca de Estudios Locais de A Coruña. BELC Fondo Ramiro Cartelle. Manuel Fernández Amor. *Nosa señora da Barca*.

¹⁰⁹⁵ Luis Taibo García (Santiago de Compostela, 1877; México D.F., 1954), médico y compositor. Luis Taibo fue instruido musicalmente por los maestros de capilla de la catedral de Santiago de Compostela, Juan Trallero y Santiago Tafall. Estudió en el seminario, pero no llegó a ordenarse sacerdote, por la contra redirigió su carrera hacia la medicina. Con los estudios terminados, en 1908 emigró a México donde estableció su residencia el resto de su vida. CANCELA MONTES, Alberto. «Luis Taibo García...», s.p.

Compostela¹⁰⁹⁶. Sostenemos habrían sido concebidas como un conjunto similar a una suite, debido a que están numeradas correlativamente.

La balada *Despedida do emigrante* aparece interpretada por primera vez en diciembre de 1903 por el Orfeón Vasco-Navarro¹⁰⁹⁷.

Este poema se denomina *Adiós, ríos; adiós, fontes* y se pone en boca de un emigrante que parte desde su tierra natal¹⁰⁹⁸. La partitura está escrita en Si menor y posee abundantes cambios de compás entre 3/4 y 2/4. La tesitura vocal abarca la extensión: T1 fa#3-la4, T2 fa#3-mi4, Bar re3-do4 y B sol2-si3; y su esquema formal es:

Larghetto %

3	2	Tema A	3	2	3	2	3		2	3	2	3	2	
4	4		4	4	4	4	4		4	4	4	4	4	
Bm		c.16												
3		2	Tema A'	3	2	3	2	3	2	3	2	3	2	3
4		4		4	4	4	4	4	4	4	4	4	4	4
c.30		(B melódica)												
2	3	Coda	Fin											
4	4		Interludio											
c.53 (B)		D.C. a la % y Fin												

Esquema 18. *Despedida do emigrante*. Balada de Luis Taibo García.

El Tema A es presentado por los tenores mientras el resto de las voces acompañan con boca cerrada. Tan solo aparece una breve respuesta melódica en los barítonos y bajos. El Tema A' emerge sobre la escala de Si mayor melódica y durante todo el fragmento los bajos realizan una nota pedal sobre la nota «si». Tras un pequeño interludio por parte de las voces graves, se produce un salto al inicio que repite la obra al completo.

Esta partitura fue editada como *Adiós ríos. Canción gallega* para canto y piano por la Casa Mozart de Barcelona en 1930¹⁰⁹⁹. En versión coral fue interpretada por el Orfeón La Aurora en la fiesta regionalista celebrada en A Coruña en 1907; por su parte, en el repertorio de El Eco aparece interpretada en cinco ocasiones entre 1925 y 1928 por Eugenio Barrero en la

¹⁰⁹⁶ AITS Fondo musical. Luis Taibo García. *Como chove miudinho, Despedida do emigrante y Cantan os galos pro día*.

¹⁰⁹⁷ *El Correo de Galicia*. 05-XII-1903, p. 2.

¹⁰⁹⁸ *Ibid.*, p. 209. Anexos. Partituras editadas. Luis Taibo García. 14. *Despedida do emigrante. Balada*.

¹⁰⁹⁹ AGT Partituras. Luis Taibo García. *Adiós ríos*.

dirección. El propio autor indica en una carta enviada a El Eco que el coro ruso Cosacos del Kubán¹¹⁰⁰ interpretaron estas obras a su paso por México.

Esta obra fue preparada para los coros rusos, titulados Kosacos del Kubán quienes la incluyeron en sus programas juntamente con *A despedida do emigrante* y *Como chove miudiño* a su paso por estos países. Esta composición tiene por base otra que yo hiciera de prisa y en pequeño, así que, no sería difícil que por ahí se hallase alguna copia de la primitiva, que yo con esta desde luego anulo con la circunstancia ya citada de figurar en programas de corporaciones extranjeras. Me daré por satisfecho si le agrada.

Luis Taibo García¹¹⁰¹

De la balada *Cantan os galos* hemos localizado y editado dos versiones, que se encuentran en el Instituto Teológico de Santiago¹¹⁰² y en el archivo de la Coral Polifónica El Eco¹¹⁰³. En este último caso la copia fue enviada por el propio compositor a El Eco en 1925¹¹⁰⁴, y claramente está reelaborada. Entre las diferencias más significativas encontramos que, por un lado, el inicio melódico de la primera partitura es tético y el de la segunda anacrúsico; también armónicamente la versión compostelana es mucho más simple, se encuentra en Do menor y tan solo encontramos algún giro hacia Do mayor (Figura 53). A continuación, analizaremos más profundamente la versión que custodia El Eco.

Figura 53. Ejemplo musical de *Cantan os galos*. Responde a los compases 1-5 de la primera y la segunda versión, respectivamente, en las voces de los tenores primeros.

El texto describe una relación amorosa entre dos jóvenes¹¹⁰⁵. La obra está escrita en Do menor y mantiene constantemente cambios de compás entre 3/4 y 4/4. La tesitura vocal

¹¹⁰⁰ El coro Cosacos se creó en Kubán, una región situada al suroeste de Rusia en 1811. A mediados del siglo XIX se convertirían en un elemento importante de la cultura rusa. Sus canciones servían para reafirmar la identidad colectiva. BARCELÓ ORGILER, Joaquín. «Los cosacos: La creación cultural de un mito histórico», en *Tiempo y Sociedad*. 2016, n° 25, pp. 23-70.

¹¹⁰¹ Anexos. Documentos, prensa y correspondencia. 4.1. 1925. Carta enviada por Luis Taibo García desde México en gratitud por haber interpretado *Despedida do emigrante*.

¹¹⁰² Anexos. Partituras editadas. Luis Taibo García. 15. *Cantan os galos*. Balada. Versión 1.

¹¹⁰³ Anexos. Partituras editadas. Luis Taibo García. 16. *Cantan os galos*. Balada. Versión 2.

¹¹⁰⁴ Anexos. Documentos, prensa y correspondencia. 4.1. 1925. Carta enviada por Luis Taibo García desde México en gratitud por haber interpretado *Despedida do emigrante*.

¹¹⁰⁵ POCIÑA, Andrés; LÓPEZ, Aurora. *Rosalía de Castro: estudios sobre a vida e a obra*. Edicións Laiovento, Santiago de Compostela, 2000, pp. 212-213.

abarca la extensión: T1 sol3-sol4, T2 re3-mi4, Bar si2-sib3 y B mib2-sol3; y su esquema formal es:

Largueto

The diagram shows three staves of music. The first staff is labeled 'Tema A' and contains rhythmic notation (4 3, 4 3, 4 3, 4 3, 4 3, 4 3) and chord changes Cm (Ab) and (G). The second staff is labeled 'Tema A'' and contains rhythmic notation (4 3, 4 3, 4 3, 4 3) and chord changes c.35 (C melódica) and (C melódica). The third staff is labeled 'Coda' and contains rhythmic notation (4 3, 4 4) and chord change (C). The notation is arranged in a grid-like structure with vertical bar lines.

Esquema 19. *Cantan os galos*. Balada de Luis Taibo García.

El inicio del Tema A se encuentra en LabM, aunque rápidamente se va a Do menor. Los tenores primeros entonan la melodía principal mientras el resto de las voces realizan un acompañamiento, y según avanza la obra encontramos fragmentos más homofónicos. Este tema concluye en una semicadencia en la dominante, lo cual prepara el inicio del Tema A'. Este fragmento está compuesto de dos partes: la primera en la tonalidad de Do mayor melódico y la segunda en Do menor; además, se repite dos veces prácticamente de forma exacta. La obra se cierra con una parte homofónica cantando sobre «a la la» y con una cadencia picarda.

De esta obra no hemos podido confirmar que haya sido interpretada por el Orfeón Vasco-Navarro, pero sí sabemos que se había compuesto en su entorno. El Eco la interpretó en nueve ocasiones entre 1926 y 1927, por Eugenio Barrero en la dirección.

La balada *Como chove miudiño* no se ha conservado en el Archivo de la Sociedad Coral Polifónica El Eco, habiendo sido recuperada del Instituto Teolóxico de Santiago de Compostela.

En el texto, Rosalía de Castro habla con nostalgia de su tierra y de sus recuerdos cuando era niña¹¹⁰⁶. La obra está escrita en Do menor y como las anteriores presenta muchos cambios de compás entre 2/4 y 3/4. La tesitura vocal abarca la extensión: T1 sol3-fa4, T2 re3-fa4, Bar si3-la3 y B fa2-si3; y su esquema formal es:

¹¹⁰⁶ *Ibid.*, pp. 204-205. Anexos. Partituras editadas. Luis Taibo García. 17. *Como chove miudiño*. Balada.

Larghetto

The diagram shows three staves of music. The first staff starts with a treble clef and a key signature of C major (Cm). It contains rhythmic notation: 2, 3, 2, 3, 2, 3, 2, 3, 2, 3, 2. The second staff starts with a treble clef and a key signature of E-flat major (Eb). It contains rhythmic notation: 3, 2, 3, 2. The third staff starts with a treble clef and a key signature of C major (C). It contains rhythmic notation: 3, 2, 3, 2. There are also some markings like 'c.29' and 'c.64' indicating measure numbers.

Esquema 20. *Como chove mindiño*. Balada de Luis Taibo García.

Estructuralmente tiene forma *lied*, donde el Tema A está en Do menor, el Tema B en el relativo mayor y la vuelta al Tema A en Do mayor. La textura se encuentra en la misma línea de las otras dos obras comentadas previamente.

Esta obra fue interpretada por el Orfeón Vasco-Navarro en 1903 y también por el coro Cosacos del Kubán, al igual que *Despedida do emigrante*. En El Eco la encontramos interpretada en 1905 en cuatro ocasiones por Constante Suárez Chané en la dirección. Un año más tarde forma parte del repertorio de la Sociedad Artística de Pontevedra en el viaje que realiza a Madrid¹¹⁰⁷.

Madrigalesca fue compuesta en mayo de 1926 en México. Durante los años anteriores a la composición de esta obra, algunas obras de Luis Taibo habían obtenido sonados éxitos, sobre todo la suite orquestal *Galaica* elaborada en 1917 y estrenada el 31 de agosto de 1921 en el Teatro Degollado de Guadalajara (México), por la Orquesta Sinfónica de Guadalajara dirigida por Amador Juárez. En estos años también realizó la *Serenata española* y un poema sinfónico sobre motivos gallegos¹¹⁰⁸. La primera referencia en cuanto a la interpretación de *Madrigalesca* es de julio de 1927, por El Eco.

El texto de Narciso Díaz de Escobar es una canción de amor llena de simbología y referencias a la naturaleza¹¹⁰⁹. La obra se inicia en compás de 3/4 y tonalmente aparece sin alteraciones, sin embargo, observaremos que la referencia tonal será Re mayor, sobre todo a partir de la segunda mitad. La tesitura vocal abarca la extensión: S re4-sol5, A si3-si5, T mi3-fa4 y B sol2-re3; y su esquema formal es:

¹¹⁰⁷ *Noticiero de Vigo*. 30-V-1906, p. 1.

¹¹⁰⁸ CANCELA MONTES, Alberto. «Luis Taibo García...», s.p.

¹¹⁰⁹ Anexos. Partituras editadas. Luis Taibo García. 18. *Madrigalesca*.

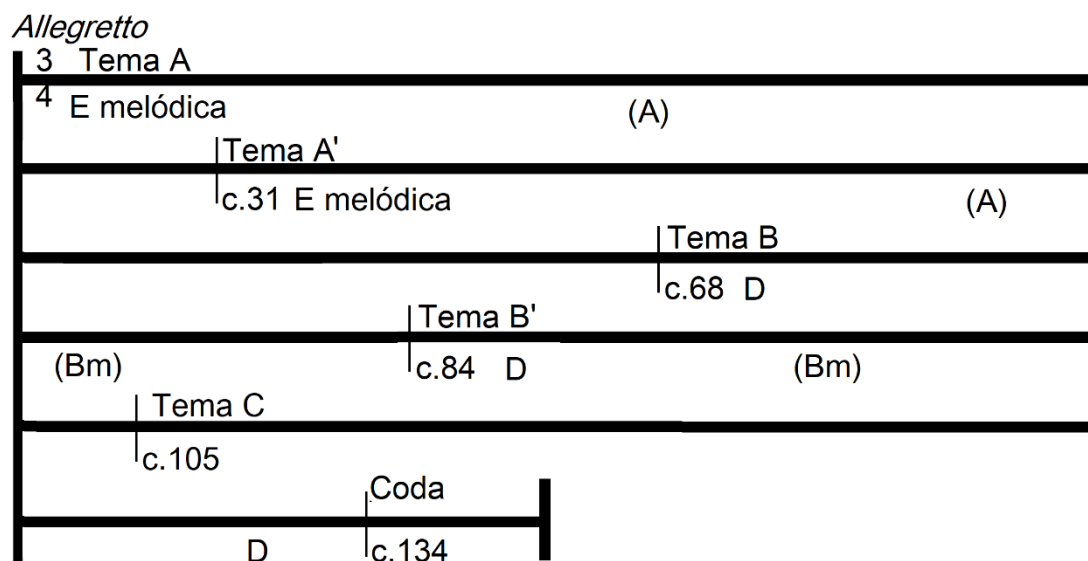

Esquema 21. *Madrigalesca* de Luis Taibo García.

El Tema A lo inician los bajos, tenores y altos; y dos compases más tarde entonan la melodía principal las sopranos. Armónicamente utiliza las escalas de Mi mayor melódico y La mayor. El Tema B, más homofónico, aparece en un cambio de tono a Re mayor que se alterna con el relativo menor. Finalmente, el Tema C nos conduce al cierre de la obra que concluye con una pequeña coda.

Con referencia a esta obra tan solo hemos podido constatar su interpretación por parte de El Eco en dos ocasiones, con Eugenio Barrero como director, ambas en 1927.

5.3.6. José Sánchez Porto

José Sánchez Porto¹¹¹⁰ realizó diversas composiciones corales interpretadas por El Eco en la etapa en que su padre, Manuel Sánchez Yáñez, se encontraba en la dirección. Se trata de *A buen hambre*, *Cosas de Momo o la prensa del porvenir* y *Aliento perfumado*, todas ellas para el propósito carnavalesco. Tras la muerte de Sánchez Yáñez, El Eco compró el archivo personal a su viuda¹¹¹¹, con lo cual algunas obras de su hijo pasaron a formar parte del

¹¹¹⁰ José Sánchez Porto (A Coruña, 1882; A Coruña, 1917), director y compositor. Ingresó como orfeonista en El Eco a las órdenes de su padre, José Sánchez Yáñez. Como director lo encontramos en el Orfeón Infantil Coros Gallegos y el Orfeón del Apostolado de las Doctrinas Sociales y Escuelas Nocturnas de Obreros. AMC Padrón 1889, barrio 3, fol. 14 vº. *La Correspondencia Gallega. Diario de Pontevedra*. 02-V-1903, p. 2. *El Correo Gallego*. 08-VI-1917, p. 1. *Coruña Moderna*. 26-VIII-1907, p. 6. RODRÍGUEZ PALLEIRO, Ramón (Moncho do Orzán). «O orfeonismo e os coros galegos da Coruña...», p. 259.

¹¹¹¹ Anexos. Libro de cuentas, noviembre 1928.

catálogo de la sociedad, es el caso de *Alalá*, *El sol*, *Gran alborada*, *Gran poupurit*, *Na romería*, *Tecer e destecer* y *Tristeza y amor*¹¹¹².

El vals *Aliento perfumado* es una composición datada en A Coruña el 7 de febrero de 1911, estrenada el 1 de marzo de ese mismo año. Esta obra está escrita para tres voces: tenores primeros, tenores segundos y una sola voz para barítonos y bajos; además, posee un acompañamiento de piano, el cual sería una reducción del arreglo orquestal.

El texto de Julio López trata del amor con relación a la festividad del carnaval¹¹¹³. La obra está escrita en Fa mayor y compás de 3/4. La tesitura vocal abarca la extensión: T1 do3-la4, T2 do3-sol4 y Bar/B fa2-re3; y su esquema formal es:

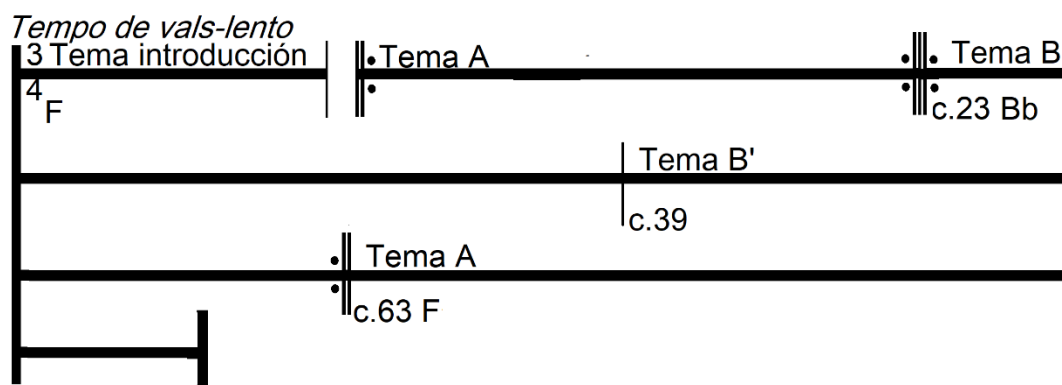

Esquema 22. *Aliento perfumado*. Wals de José Sánchez Porto.

En la partitura original la introducción del piano se encuentra tachada; quizás fuera suprimida para el estreno o en otras interpretaciones de la obra. El Tema A presenta una escritura homofónica, y los tenores primeros y segundos van al unísono. El Tema B se encuentra en el tono de la subdominante y aparece en forma de canon a distancia de un compás. La segunda parte de este Tema B' es presentada por todas las voces de manera simultánea. Finalmente regresa al Tema A, de nuevo en el tono original, aunque, en esta ocasión aparece sin el acompañamiento instrumental probablemente para evitar tener que copiarlo de nuevo, por ello lo hemos incorporado en nuestra edición de la partitura. Debemos aclarar también que en el compás 17 hay una corrección de dos notas en el papel

¹¹¹² Anexos. Catálogo del archivo musical de la Sociedad Coral Polifónica El Eco. Fondo histórico. Sánchez Porto, José. *Alalá*, *El sol*, *Gran alborada*, *Gran poupurit*, *Na romería*, *Tecer e destecer* y *Tristeza y amor*.

¹¹¹³ Anexos. Partituras editadas. José Sánchez Porto. 19. *Aliento perfumado*. Wals.

del bajo, con la aparición de un becuadro en la nota «si», que concuerda con la parte del piano. Hemos procedido a corregirlo también en el compás 72 por ser el mismo pasaje.

Como todas las obras del carnaval, eran composiciones ligeras para ser interpretadas el día del entierro de la sardina, tras ello, salvo en algún caso puntual ya no serían repuestas.

5.3.7. Francisco Pillado Villamil

El compositor coruñés Francisco Pillado¹¹¹⁴ fue un importante activo en la vida coruñesa, tanto como intérprete como profesor de música. Su vida profesional estuvo ligada durante muchos años a la Reunión de Artesanos, en cuyo entorno compuso varias obras para el propósito de carnaval. En el repertorio de El Eco encontramos tres obras: *Muiñeira*, *Vals* y *Danza*; todas ellas compuestas cuando tenía en torno a treinta años.

La *Danza* fue estrenada en el propósito del carnaval de 1886. La partitura está escrita para voces de tenores y bajos con acompañamiento de piano; y contiene la siguiente inscripción: «Ejecutada por el Orfeón El Eco bajo la dirección de Pascual Veiga, acompañado por la Banda de Reus»¹¹¹⁵. Al igual que en *Aliento perfumado* de Sánchez Porto, la parte pianística es una reducción de la parte orquestal, es más, en esta ocasión ya aparece explícito en la indicación «Banda sola» en el compás 26.

El texto de Antonio Carricarte habla del amor, dándole consejos a la amada para que no se fíe del resto de los hombres¹¹¹⁶. Esta partitura está escrita en compás de 2/4 y tonalidad inicial de Lab mayor. La tesitura vocal abarca la extensión: T mib3-sol4 y B do3-sib3; y su esquema formal es:

¹¹¹⁴ Francisco Pillado Villamil (A Coruña, 1856; A Coruña, 1926), pianista, profesor y compositor. Su carrera musical permaneció ligada durante largos años a la Reunión de Artesanos de A Coruña, donde impartió docencia y organizó diversas agrupaciones musicales. Su catálogo compositivo se compone sobre todo de música de salón y para el propósito del carnaval. CARREIRA, Xoán M. «Pillado Villamil, Francisco», en CASARES RODICIO, Emilio (dir. y coord.). *Diccionario de la música española e hispanoamericana...*, vol. VIII, pp. 798-799.

¹¹¹⁵ La partitura se encuentra en la Biblioteca de Estudios Locais de A Coruña. BELC Fondo Ramiro Cartelle. Francisco Pillado. *Danza. Carnaval de 1886*.

¹¹¹⁶ Anexos. Partituras editadas. Francisco Pillado Villamil. 20. *Danza. Carnaval de 1886*.

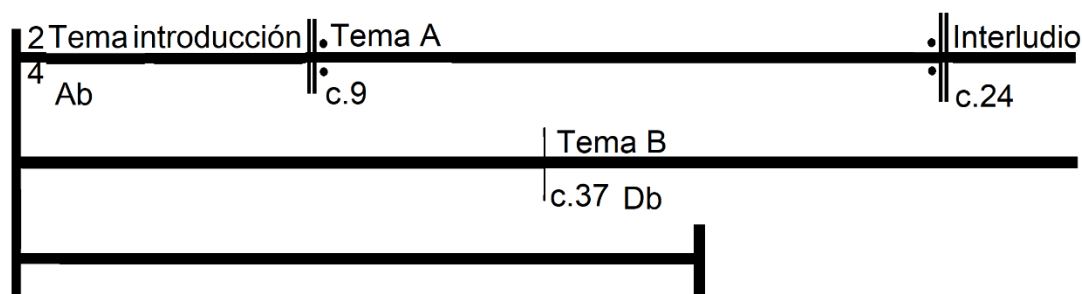

Esquema 23. *Danza* de Francisco Pillado Villamil.

Una introducción puramente instrumental da paso al Tema A, homofónico y sencillo, en el que las voces realizan figuraciones de negra. Un pequeño interludio instrumental nos conduce al Tema B, que se encuentra en la tonalidad de Reb mayor, en la que concluye la obra. Toda la partitura se repite con un texto diferente.

La *Danza* de Pillado, así como la *Marcha fúnebre* de Chané, fueron repuestas en el carnaval de 1887, de nuevo interpretadas por El Eco¹¹¹⁷, algo realmente inhabitual en este tipo de obras.

5.3.8. Francisco Piñeiro Suárez

Francisco Piñeiro¹¹¹⁸ elaboró dos obras que encontramos en el catálogo de El Eco, se trata de *En el mar* y *La viguesa*.

La barcarola *En el mar* fue compuesta en 1879. En este momento el compositor contaba con casi cincuenta años y había establecido su residencia en Ferrol, donde se había labrado un importante prestigio como reputado músico. Se trata de una de las primeras obras compuestas para los orfeones gallegos, y fue elegida para ser la obra de interpretación obligada en el certamen musical de Ferrol de 1879.

La obra tiene carácter descriptivo, está llena de cromatismos y golpes de efecto, donde las voces imitan el rugir del mar o un huracán; posee una extensión considerablemente larga respecto a otras obras coetáneas. El texto de Carlos Suances relata las vivencias de un barco que se enfrenta a una tormenta¹¹¹⁹. La partitura está escrita en compás de 6/8 y tonalidad de

¹¹¹⁷ *Diario de Avisos de La Coruña*. 14-II-1887, p. 2.

¹¹¹⁸ Francisco Piñeiro Suárez (Avilés, ca. 1824; Ferrol, 1901), director, compositor y organista. Durante largos años estuvo al frente de la banda militar del Departamento, en Ferrol. AMF Padrón 1894, fol. 305 rº. CARREIRA, Xoán M. «Piñeiro Suárez, Francisco», en CASARES RODICIO, Emilio (dir. y coord.). *Diccionario de la música española e hispanoamericana...*, vol. VIII, p. 817. *El Correo Gallego*. 29-V-1901, p. 2.

¹¹¹⁹ Anexos. Partituras editadas. Francisco Piñeiro Suárez. 21. *En el mar*. Barcarola.

Lab mayor. La tesitura vocal abarca la extensión: T1 dob3-la4, T2 dob3-fa4, Bar lab2-mib4 y B mib2-mib4; y su esquema formal es:

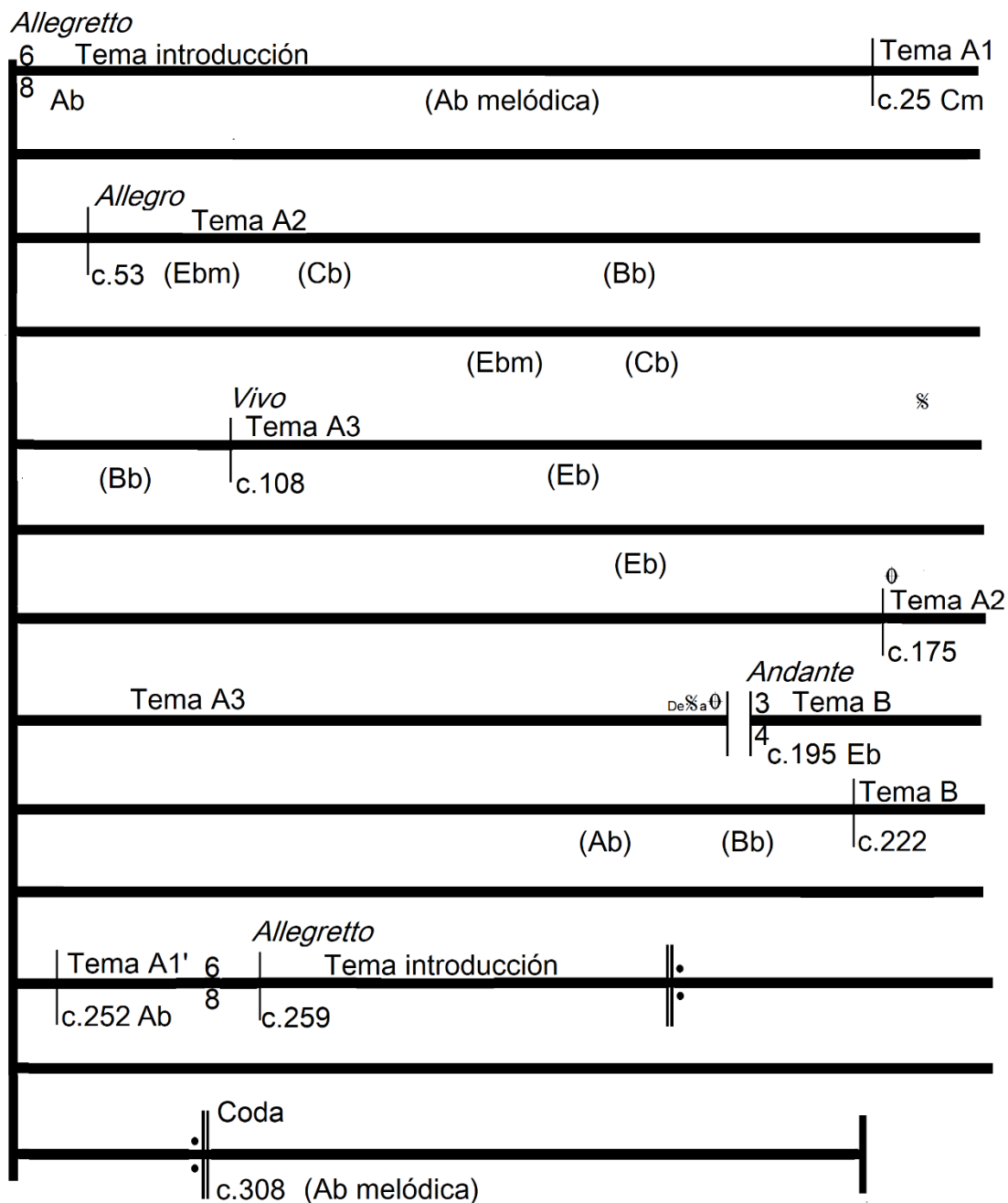

Esquema 24. *En el mar. Barcarola* de Francisco Piñeiro Suárez.

El tema de la introducción se inicia con un motivo rítmico mientras los tenores primeros entonan una sencilla melodía, todo ello sobre la sílaba «la». Los diversos materiales motivicos que se utilizan en la obra están estrechamente relacionados. La primera sección de la obra representa la llegada de la tormenta. Al comenzar el Tema A1 cambia de tono a Do

menor; ese tema lo inicia un solo de bajo al que posteriormente se suma el resto del coro. En un cambio de compás a 2/4 se inicia la tempestad, en la que las voces con la boca cerrada imitan el sonido del mar y del viento; armónicamente observamos que se inicia en Mib menor y modula a Dob menor, para terminar en Sib mayor (Figura 54). En el Tema A3, en aire *Vivo*, volvemos a encontrar la tonalidad de Mib menor, que al final se convierte en Mib mayor. Puntualmente volvemos a encontrar una reminiscencia al Tema A2. La siguiente sección de la obra es una plegaria en la que se pide protección de los marineros. En este fragmento aparece un nuevo Tema B en aire *Andante* y compás de 3/4, iniciado por los tenores a los que posteriormente se le unen todas las voces de forma completamente homofónica. Al igual que ocurre con el Tema A1, de nuevo los bajos anuncian la llegada de la calma y a continuación regresa al tema de la introducción que será el que cierre la obra.

The image shows a musical score for a piece titled 'Allegro Tempestad (imitando el rugido del mar y el viento)'. The score is for four parts: T1 (Tenor 1), T2 (Tenor 2), Bar (Baritone), and B (Bass). The time signature is 2/4. The key signature is B-flat minor (three flats). The score starts at measure 51. Each part begins with a 'B.C.' (Boca Cerrada) instruction and a 'pp' (pianissimo) dynamic marking. The music consists of rhythmic patterns of eighth and sixteenth notes, with some slurs and accents. The bass part (B) starts with a more complex rhythmic pattern, including some triplets.

Figura 54. Ejemplo musical de *En el mar*. Responde a los compases 51-56 que marcan el inicio de la tempestad.

Esta obra fue interpretada en el contexto del concurso de 1879 y posteriormente en alguna aparición puntual por el Orfeón Unión Artística Compostelana¹¹²⁰, el Orfeón Ferrolano, ambas en 1881¹¹²¹; y El Eco en 1910. En Ferrol volvió a ser obra del certamen musical de 1906. Esta partitura sufrió una dura crítica por parte del director del diario *El Trabajo*, que acusaba a Piñeiro de plagio, utilizando fragmentos de *Marina* de Arrieta, *El molinero de Subiza* de Oudrid y *Guillermo Tell* de Rossini¹¹²².

¹¹²⁰ *Gaceta de Galicia. Diario de Santiago*. 25-V-1881, p. 3.

¹¹²¹ *El Correo Gallego*. 29-V-1881, p. 3.

¹¹²² Desafortunadamente no se ha conservado el número del diario *El Trabajo* de Ourense, sin embargo, esta polémica ha quedado relatada en los siguientes números de *El Correo Gallego* de Ferrol. *El Correo Gallego*. 28-

La viguesa es una composición realizada por Francisco Piñeiro para el certamen de Vigo de 1881, la cual se alzó con el primer premio. Fue estrenada por el Orfeón Ferrolano en agosto de ese mismo año¹¹²³. Hemos de señalar que a lo largo de todo el vaciado documental muchas de las referencias atribuían –erróneamente– esta obra a su hijo Prudencio Piñeiro.

La partitura, al igual que la anterior, tiene un carácter descriptivo, se aprecia una parte donde se hacen sonar campanas y se imitan los sonidos de pájaros. Está elaborada sobre un texto de Rosalía de Castro y describe el momento de la aurora, en un día de alegría por ser festivo¹¹²⁴. La obra está escrita en compás de 6/8 y tonalidad de Do mayor. La tesitura vocal abarca la extensión: T1 do3-fa4, T2 do3-re4, B si2-re3 y B sol2-do3; y su esquema formal es:

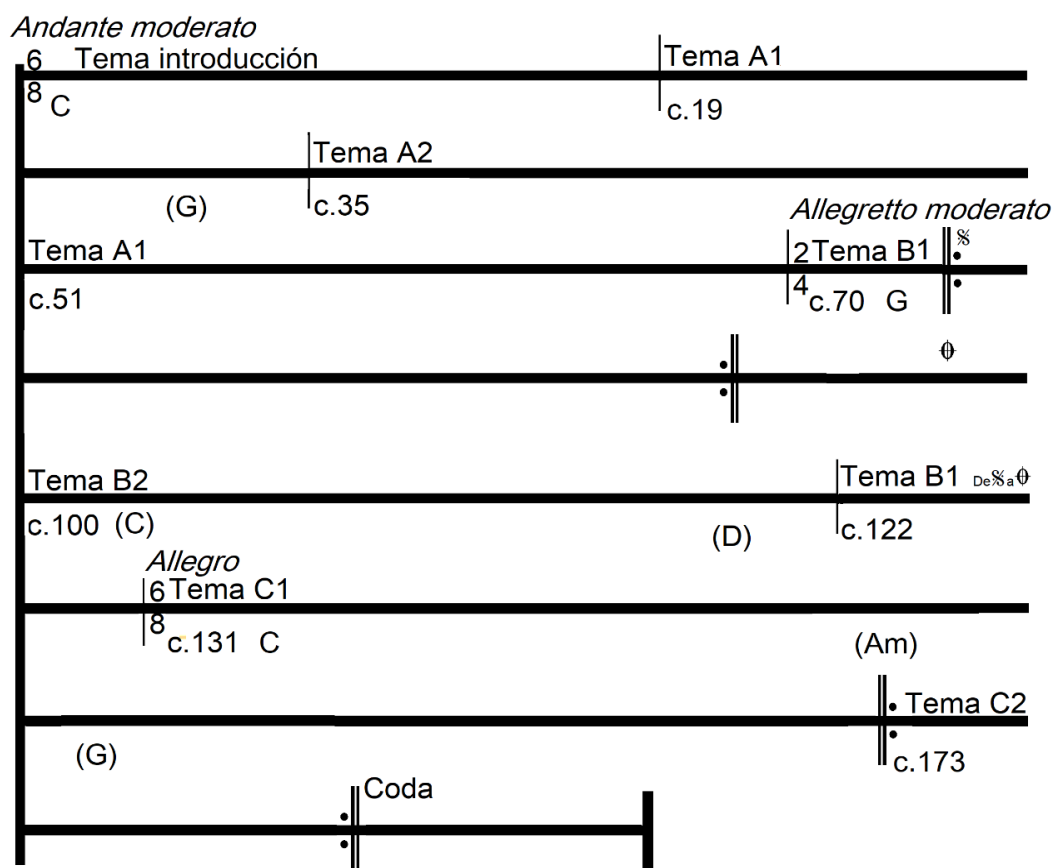

Esquema 25. *La viguesa*. Alborada de Francisco Piñeiro Suárez.

Se inicia con una introducción interpretada por todas las voces con la boca cerrada. El Tema A1, de carácter marcial, es atacado por los tenores primeros mientras el resto de las

VIII-1879, p. 2. *El Correo Gallego*. 29-VIII-1879, p. 2. *El Correo Gallego*. 30-VIII-1879, pp. 2-3. *El Correo Gallego*. 03-IX-1879, pp. 2-3.

¹¹²³ *El Correo Gallego*. 09-VIII-1881, p. 1.

¹¹²⁴ Anexos. Partituras editadas. Francisco Piñeiro Suárez. 22. *La viguesa*. Alborada.

voces realizan un acompañamiento. El Tema A2 desarrolla una variación melódica y armónica, y encontramos una zona donde hace un pequeño ciclo de quintas (mib-sib-fa-do), pero todavía con Sol mayor como referente tonal. A su término se repite la primera parte del tema. Por su parte, el Tema B1 cambia al tono de la dominante y compás de 2/4 y, sobre él, suena constantemente un trémolo de campanas. Al igual que en el tema anterior, los tenores primeros entonan la melodía mientras el resto de las voces realizan notas largas con la boca cerrada. El Tema B2 es más homofónico, tonalmente regresa a Do mayor y solo al final cierra en Re mayor como dominante de Sol mayor, en una vuelta al inicio del Tema B1. Con la aparición del Tema C1 regresa al tono y compás inicial, además, encontramos dos breves flexiones a los tonos del relativo menor y la dominante. En la segunda parte de este tema de nuevo realiza una serie de variaciones armónicas que son resoluciones de las dominantes en la tónica correspondiente (Re menor, Mi menor y Fa mayor). En la coda final concluye en el Do mayor inicial.

Esta obra fue la elegida como obra de obligada interpretación en el certamen de Vigo de 1883, donde participaron el Orfeón Los Amigos, Orfeón Paz y El Eco. Este último la interpretó en una ocasión más ese mismo año. Posteriormente la encontraremos también en el repertorio de La Artística de Pontevedra en 1905¹¹²⁵; y el Orfeón de Vilagarcía en 1905¹¹²⁶. En Pontevedra su presencia se presupone por la influencia de su hijo Prudencio que se había convertido en un músico de renombre en la ciudad.

5.3.9. José Doncel

Del compositor José Doncel¹¹²⁷ encontramos dos obras interpretadas ya con la formación de coro mixto a seis voces. Se trata de *Ruada de Bouzas* y *A foliada de Negreira*; ambas son armonizaciones de canciones procedentes de la tradición oral.

Doncel había dirigido durante tres años la Orquesta Filarmónica de Coruña, antes de ser nombrado violinista de la Orquesta Casals de Barcelona en 1922, con lo cual, su proyección musical sobre todo en el ámbito de Galicia era considerable. Por ello,

¹¹²⁵ *El Correo Gallego*. 09-VI-1905, p. 2.

¹¹²⁶ *El Diario de Pontevedra*. 30-VIII-1905, p. 2.

¹¹²⁷ José Doncel (Ribadeo, 1881), violinista, director y compositor. Su formación musical estuvo a cargo de Fernández Bordas y Enric Morera. En A Coruña dirigió la Agrupación de Instrumentos de Arco y la Orquesta Infantil de la Sociedad Filarmónica. En 1922 fue nombrado violinista de la Orquesta Casals de Barcelona. CARREIRA, Xoán M. «Doncel, José», en CASARES RODICIO, Emilio (dir. y coord.). *Diccionario de la música española e hispanoamericana...*, vol. IV, p. 535. *La Zarpa*. 21-XII-1922, p. 1.

encontramos en 1927 por primera vez *A foliada de Negreira* interpretada por la coral del Centro Gallego de Madrid¹¹²⁸.

La partitura contiene referencias a las zonas de Lira y Noia, con lo cual la melodía popular sería originaria de la Ría de Noia-Muros. Se trata de una canción de amor relacionada con el mar. La obra se inicia en La mayor y compás de 3/4. La tesitura vocal abarca la extensión: S mi⁴-fa⁵, A si³-mi⁵, T1 sol³-la⁴, T2 mi³-fa^{#4}, Bar la²-mi³ y B mi²-la³; y su esquema formal es:

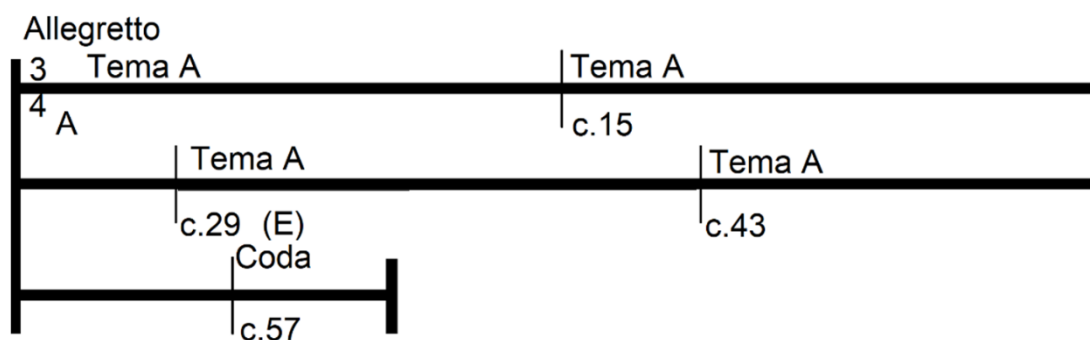

Esquema 26. *A foliada de Negreira* de José Doncel.

En esta obra tan solo encontramos un único tema que se repite cuatro veces: la primera presentación la realizan barítonos y bajos solos; la segunda corre a cargo del resto de las voces, mientras barítonos y bajos realizan una nota pedal; la tercera la inician tenores segundos y barítonos, se completa con pequeños fragmentos motivicos que se alternan entre las voces y se traslada al tono de la dominante; y la última vez que suena el tema regresa a la tónica con todas las voces interpretando la melodía en un fragmento completamente homofónico. A su vez el tema se divide en siete pequeños fragmentos, en los que el segundo y el quinto repiten el texto inmediatamente anterior; y los dos últimos cantan sobre «ay la le lo».

Encontramos esta obra en el repertorio de la Polifónica de Pontevedra a partir de 1928¹¹²⁹. En cuanto a El Eco, fue introducida en 1931 por Modesto Rebollo, interpretada en cinco ocasiones.

¹¹²⁸ *El Pueblo Gallego*. 15-V-1927, p. 3.

¹¹²⁹ *El Diario de Pontevedra*. 08-XI-1928, p. 2.

La *Ruada de Bouzas* forma parte de la colección *Canciones populares gallegas*, fue estrenada en abril de 1930 por la Coral Polifónica de Pontevedra¹¹³⁰. Entre *A foliada de Negreira* y *Ruada de Bouzas*, encontramos otra obra suya interpretada por la Coral Polifónica de Pontevedra en el viaje a Madrid de 1928, se trata de *Canto de arriero*¹¹³¹.

La obra hace referencia a que fue recuperada en la zona de Vigo, el texto representa un canto de amor a Galicia. Se encuentra en la tonalidad de La menor y compás de 3/8. La tesitura vocal abarca la extensión: S re4-fa#5, A do4-do5, T1 mi3-la4, T2 mi3-fa#4, Bar sol#2-mi3 y B mi2-sib3; y su esquema formal es:

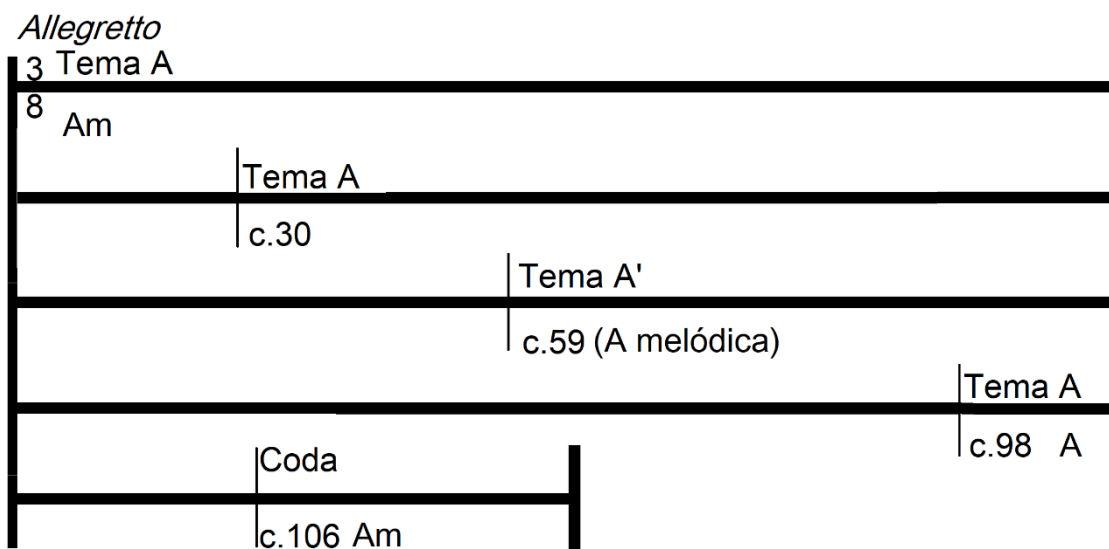

Esquema 27. *Ruada de Bouzas* de José Doncel.

Al igual que en el caso anterior, la obra está formada por un tema que se repite en cuatro ocasiones y, como algo característico, al cierre de cada uno concluye cantando sobre las sílabas «la la ra la». Las dos primeras presentaciones son en el tono principal y las realizan tenores y sopranos, respectivamente. La tercera aparición del tema, de nuevo en los tenores, será en La mayor melódico, aunque en ocasiones aparece resolviendo en el tono de la dominante. Finalmente, la última presentación aparece en La mayor y ya en la coda final regresa a La menor.

¹¹³⁰ *El Progreso*. 06-IV-1930, p. 2.

¹¹³¹ *El Diario de Pontevedra*. 05-XII-1928, p. 1.

Esta linda composición que tuvo que ser bisada a requerimientos cálidos de los espectadores, revela dos cosas: que el expatriado autor de la misma es un músico que sabe lo que hace y que cuando contemos con varios músicos de su categoría, si se les estima y apoya en debida forma, el arte lírico gallego logrará imponerse y universalizarse. La Ruada de Bouzas vino a conformar rotundamente que sobre temas populares de nuestra rica cantera folk-lórica pueden crearse obras que destaquen en serio parangón con las de los compositores de mayor fama. Lo más moderno del programa de El Eco -juego de un bello motivo popular saltando con seis voces a la «comba» del contrapunto- fue la Ruada de Doncel. Se trata, sencillamente, de una bella joyita de música gallega. Acaso, y si acaso, lo más logrado que dentro del género se obtuvo hasta ahora en nuestro país. Así lo entendieron todos los inteligentes en música, demostrándolo, primero con sus aplausos fervorosos y luego con sus comentarios francos en los corrillos del teatro y de la calle. Que lo sepa el maestro Doncel y que llegue a Barcelona, donde reside, con las presentes líneas, nuestro parabién más efusivo.

A.V.P.¹¹³²

5.3.10. Rafael Gayoso Piñeiro

Rafael Gayoso¹¹³³, compositor lucense afincado en Madrid, realizó dos obras que se conservan en el archivo de El Eco: *A terriña ¡Tristuras!* e *Ilusión*.

A terriña ¡Tristuras! obtuvo el primer premio de composición en el certamen de Pontevedra de 1904. Gayoso había cursado estudios musicales en el Conservatorio de Madrid, donde obtuvo el primer premio de composición en 1900¹¹³⁴. En 1902 había sido nombrado profesor de música del Centro Gallego¹¹³⁵, precisamente el orfeón de este centro interpretó esta obra en 1905¹¹³⁶.

El texto es una canción de amor asociada a la danza y a la fiesta, incluso podríamos intuir algo de autobiográfica debido a que comienza con la frase «Veño de Madrí [*sic*] por verte»¹¹³⁷. La obra está escrita en compás de 3/4 y tonalidad de Si menor. La tesitura vocal abarca la extensión: T1 do3-sol4, T2 do#3-mi4, Bar la#2-mi3 y B fa#2-re4; y su esquema formal es:

¹¹³² A.V.P. «La masa coral El Eco. Un triunfo del maestro Doncel», en *El Pueblo Gallego*. 19-IV-1930, pp. 5-6.

¹¹³³ Rafael Gayoso Piñeiro (Lugo), director y compositor. Estudió en el Real Conservatorio de Madrid, fue fundador y presidente de la Sociedad de Profesores de Orquesta, del Orfeón Fraternidad Castellana, Orfeón del Centro Católico de San José y del Orfeón del Centro Gallego de Madrid. CARREIRA, Xoán M. «Gayoso Piñeiro, Rafael», en CASARES RODICIO, Emilio (dir. y coord.). *Diccionario de la música española e hispanoamericana...*, vol. V, p. 552. *El Correo Español*. 31-V-1906, p. 3. *El Correo Español*. 29-VII-1912, p. 2. *El Correo Español*. 26-VI-1913, p. 2.

¹¹³⁴ *El Regional. Diario de Lugo*. 22-VII-1900, p. 3.

¹¹³⁵ *El Regional. Diario de Lugo*. 28-IX-1902, p. 2.

¹¹³⁶ *El Diario de Pontevedra*. 12-IV-1905, p. 2.

¹¹³⁷ Traducción: Vengo de Madrid por verte.

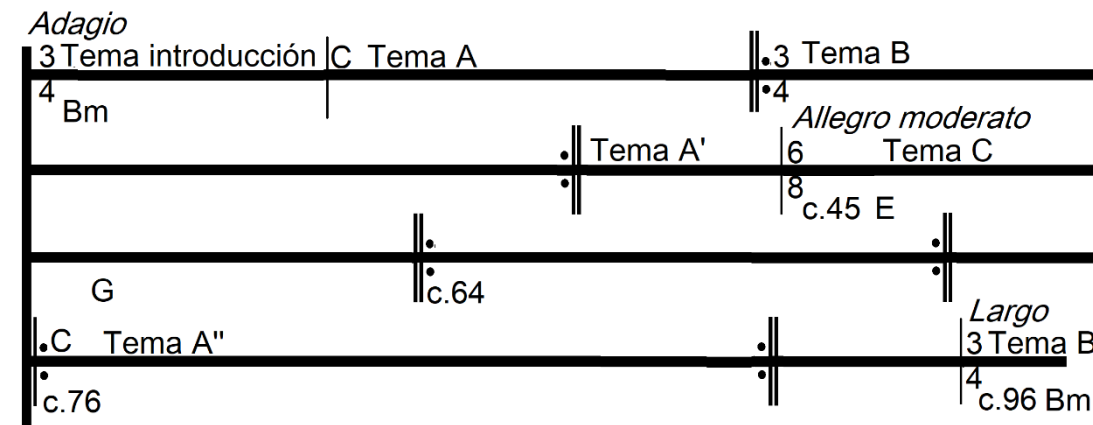

Esquema 28. *A terrña ¡Tristuras!* de Rafael Gayoso.

Se inicia con una introducción interpretada sobre la sílaba «la» y de esa misma manera surge el Tema A, que aparece en un cambio a compás de compasillo y con figuraciones más rítmicas características de la danza. En el Tema B regresa al compás ternario, se presenta como un canon donde tenores, barítonos y bajos realizan diversas entradas del texto a distancia de un compás. Brevemente vuelve a entonar el Tema A' que concluye en un acorde de Si mayor, como dominante de Mi mayor, tonalidad en la que aparece el Tema C. En esta parte, donde también cambia el compás a 6/8, las voces graves realizan un acompañamiento que simula el tambor y el bombo, mientras la melodía se mueve en canon, similar al primer tema, pero en esta ocasión no tan estático. La segunda aparición de esta melodía, ya en Sol mayor, precede a un fragmento que se cierra cantando sobre la sílaba «la». El Tema A'' cambia a compás de compasillo y es interpretado por tenores segundos y barítonos; los tenores primeros elaboran un contrapunto sobre la melodía que había sonado en el fragmento inmediatamente anterior, mientras los bajos realizan una profunda nota pedal. La partitura está incompleta a partir del compás 98, en ese punto aparece un fragmento que nos recuerda al Tema B en los bajos, además, está en el mismo tono de Si menor.

A terrña fue obra obligada en los certámenes musicales de Monforte de 1907¹¹³⁸ y de Ourense en 1917¹¹³⁹; sin embargo, no hemos podido disponer de datos que confirmen la celebración de ambos concursos, creemos que finalmente no se han llegado a celebrar. Por otro lado, el Orfeón La Oliva de Vigo interpretó *A terrña* en la fiesta regionalista de A Coruña en 1907, con lo cual, fue un buen lugar para obtener proyección ya que allí se congregaron solo orfeonistas casi quinientos. El Eco la interpretó en siete ocasiones entre 1925 y 1928.

¹¹³⁸ *El Diario de Pontevedra*. 22-V-1907, p. 1.

¹¹³⁹ *El Norte de Galicia*. 16-V-1917, p. 2.

La primera década del siglo XX es una época prolífica en la vida de Gayoso. El compositor realiza algunas obras que obtuvieron una amplia difusión, es el caso de *A aldea*, para la sociedad La Artística de Pontevedra en 1906¹¹⁴⁰; e *Ilusión* en 1907. Aunque no lo hemos podido confirmar, creemos que la obra había sido estrenada por el coro Fraternidad Castellana, que era dirigido por el propio Gayoso desde 1906¹¹⁴¹.

Ilusión es una canción de amor ardiente y apasionado. Se trata de una obra sencilla que comienza con una introducción en compás de 2/4 y tonalidad de La menor. La tesitura vocal abarca la extensión: T1 mi3-si4, T2 re3-mi4, Bar do#3-mi4 y B mi2-si3; y su esquema formal es:

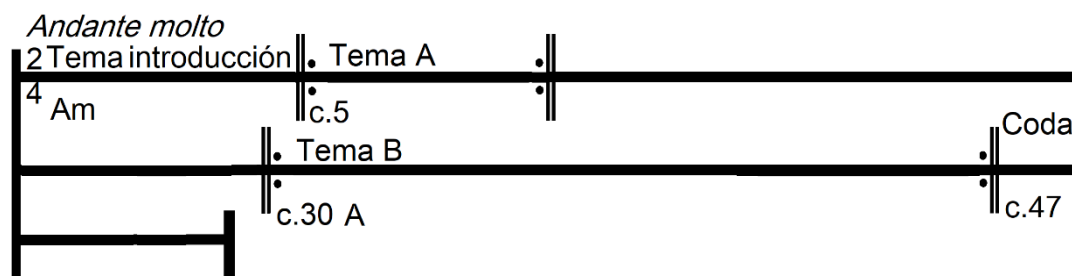

Esquema 29. *Ilusión. Serenata* de Rafael Gayoso.

El Tema A aparece interpretado en primera instancia por barítonos y bajos, complementado por los tenores segundos. En los barítonos y los tenores primeros se aprecia el material temático de la introducción. El Tema B aparece en el cambio de tono a La mayor, en él todas las voces participan en el desarrollo melódico principal. Se aprecia de nuevo la utilización del material de la introducción en la voz de los tenores primeros. La coda se cierra con unas largas notas que se va consumiendo en un profundo *pianísimo*.

Del maestro Gayoso, entre otras, se cantará ahora *¡Ilusión!*, obra de un sabor clásico muy grande y sembrada de dificultades para los cantantes.

*La Voz de Galicia*¹¹⁴²

Esta obra la encontramos interpretada por El Eco en cinco ocasiones entre 1926 y 1927.

¹¹⁴⁰ *El Diario de Pontevedra*. 25-V-1906, p. 2.

¹¹⁴¹ *El Correo Español*. 31-V-1906, p. 3.

¹¹⁴² *La Voz de Galicia*. 14-IV-1926, p. 1.

5.3.11. Marcial del Adalid Gurrea

Dos obras de Marcial del Adalid¹¹⁴³ fueron adaptadas para coro mixto e interpretadas por El Eco, se trata de *Alalá en estilo antiguo* y *Meu meniño*. Estas obras fueron incluidas en la colección *Cantares viejos y nuevos de Galicia*, publicada a partir de 1877, y son consideradas las primeras canciones para canto y piano en idioma gallego. Pese a que no ha emergido a lo largo de todo el vaciado documental, en el actual Archivo de la Sociedad Coral Polifónica El Eco se conserva *A campaña* de Adalid, con la siguiente anotación: «Arreglada para el orfeón El Eco por su director D. M. Sánchez Yáñez»¹¹⁴⁴, con lo cual posiblemente haya sido interpretada en alguna ocasión.

*El Alalá en estilo antiguo*¹¹⁴⁵ fue arreglada para coro mixto a seis voces por Modesto Rebollo y estrenada por El Eco el 13 de junio de 1930. Como señalan Xoán M. Carreira y Margarita Soto Viso, Juan Montes toma esta melodía para *Negra sombra*¹¹⁴⁶.

La obra está en La menor armónico, aunque con reminiscencias al modo gregoriano Deuterus plagal; y compás de compasillo de subdivisión binaria. La tesitura vocal abarca la extensión: S sol#4-fa5, A la3-re5, T1 sol#3-sol4, T2 re3-re4, Bar re3-do4 y B mi2-la3; y su esquema formal es:

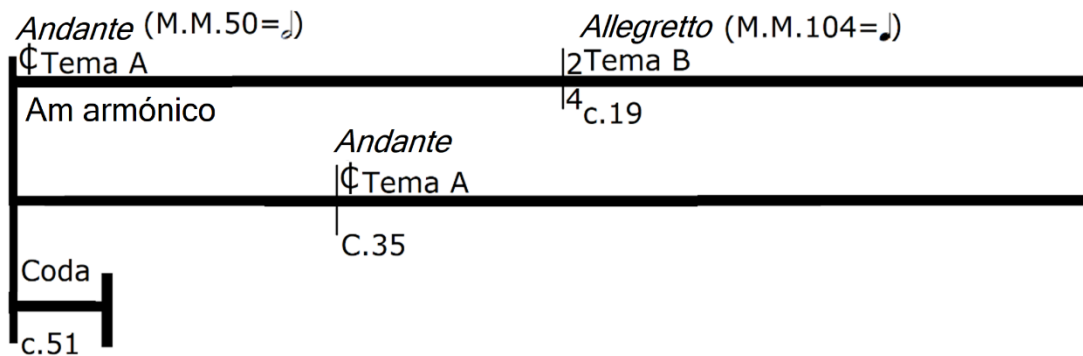

Esquema 30. *Alalá en estilo antiguo* de Marcial del Adalid.

¹¹⁴³ Marcial del Adalid Gurrea (A Coruña, 1826; Oleiros, 1881), compositor. Marcial del Adalid proviene de una familia con una larga tradición musical, además, completó su formación musical con Antonio Martí y con Ignaz Moscheles. Aunque estableció su residencia en A Coruña prácticamente durante toda su vida, su relación con Madrid fue constante, allí viaja con asiduidad. Como compositor desarrolló una importante carrera que abarcan diversos géneros, sobre todo fue influyente en el ámbito de la música de salón. SOTO VISO, Margarita; CARREIRA, Xoán M. «Adalid Gurrea, Marcial del», en CASARES RODICIO, Emilio (dir. y coord.). *Diccionario de la música española e hispanoamericana...*, vol. I, pp. 60-70.

¹¹⁴⁴ Anexos. Catálogo del archivo musical de la Sociedad Coral Polifónica El Eco. Fondo histórico. Adalid, Marcial del. *A campaña*.

¹¹⁴⁵ Anexos. Partituras editadas. Marcial del Adalid Gurrea. 23. *Alalá en estilo antiguo*.

¹¹⁴⁶ SOTO VISO, Margarita; CARREIRA, Xoán M. «Adalid Gurrea, Marcial del», en CASARES RODICIO, Emilio (dir. y coord.). *Diccionario de la música española e hispanoamericana...*, vol. I, p. 69.

La partitura comienza en *Andante*, presentando el tema tradicional con todas las voces en figuración de redondas, la melodía sonando en las voces de sopranos y barítonos, mientras el resto realizan el relleno armónico. En el Tema B cambia de compás a 2/4 y de aire a *Allegretto*. Esta melodía, en una figuración más ágil de cocheas, se presenta en dos ocasiones: primero por la sección masculina y después por la femenina. En este fragmento realiza los reposos en una semicadencia de la dominante siempre como acorde mayor como consecuencia de la utilización del La menor armónico. Regresa al compás y tema primero, de nuevo en las voces de sopranos y barítonos. En esta ocasión el acompañamiento se hace en figuraciones de blanca en la parte débil del compás. Ya la coda final cierra con la progresión de acordes: La menor que se convierte en La mayor como dominante de Re mayor, seguido de Si menor semidisminuido como sensible de La mayor, acorde en el que finalmente concluye con una cadencia picarda.

El diatonismo, la melodía arritmia, la vaguedad tonal, las cadencias intermedias sin determinar el *modo*, el canto gregoriano en su tradición más pura se ostenta en los *alalás* de esta bella región de la patria gallega:

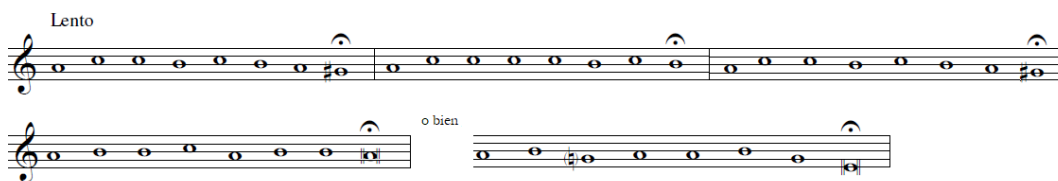

Un inspirado compositor coruñés, el Sr. Adalid, recogió este alalá típico antiquísimo, litúrgico: cuarto modo plagal, hipofrigio, con un *ámbitus* regular: el *modus blandus* medieval, adoptado por nuestro pueblo por el carácter suave, suplicatorio y apasionado de sus melodías, como dice un maestro contemporáneo. Pizzicato¹¹⁴⁷

En relación con otras corales y previo al arreglo de Rebollo, encontramos referencias a la interpretación de un *Alalá* de Adalid por parte del Orfeón Curros Enríquez de Celanova en 1908¹¹⁴⁸, *Cántigas e Aturuxos* en 1915¹¹⁴⁹ y *Cántigas da Terra* en 1921¹¹⁵⁰; que podrían corresponder a esta obra. Por parte de El Eco esta partitura aparece en su repertorio en cuatro ocasiones entre 1930 y 1931.

Meu menino, obra también conocida como *Adiós, meu meniño, adiós*, es una de las obras más difundidas de Adalid. Esta melodía fue utilizada por otros compositores como Amadeo

¹¹⁴⁷ ARANA Y PÉREZ, Ramón (Pizzicato). «Música popular ferrolana», en *Almanaque de Ferrol. 1905*. Imp. y Estereotipia El Correo Gallego, Ferrol, 1905, pp. 105-109.

¹¹⁴⁸ *Galicia. Revista semanal ilustrada*. 26-XII-1908, p. 6.

¹¹⁴⁹ *El Regional. Diario de Lugo*. 28-XII-1915, p. 2.

¹¹⁵⁰ *El Ideal Gallego*. 15-XII-1921, p. 2.

Vives para *Maruxa* y Maurice Ravel para *Chanson espagnole*¹¹⁵¹. En el caso del arreglo coral, aunque no especifica quién lo realiza, creemos que podría haberlo hecho Fernández Amor, por ser quien lo introduce en el repertorio de El Eco.

Adalid utiliza un texto de Rosalía de Castro, en el que una mujer se despide de su amado que va a partir a la guerra¹¹⁵². La partitura está escrita en Do menor y compás de 6/8. La tesitura vocal abarca la extensión: S do4-sol5, A si3-do5, T1 sol3-lab4, T2 mib3-re4, Bar sol2-sib3 y B do2-sol3; y su esquema formal es:

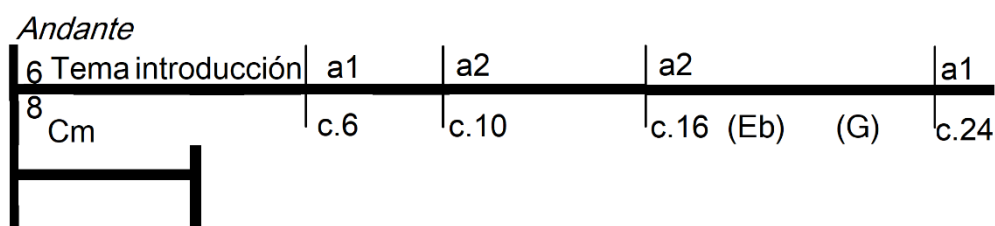

Esquema 31. *Meu meniño* de Marcial del Adalid.

La introducción, interpretada con la boca cerrada, precede al Tema A, el único que conforma la obra y que hemos dividido en dos mitades. Su melodía es iniciada por las sopranos, tenores primeros y barítonos, y un compás más tarde repiten la cabeza del tema las contraltos y tenores segundos. A partir del compás 16 encontramos un fragmento completamente homofónico, que tonalmente hace un guiño al tono del relativo mayor y a la dominante. Se cierra con la vuelta a la cabeza del primer motivo y en un *pianísimo* acorde de tónica.

Con respecto a esta obra, ocurre lo mismo que con la anterior, previamente al arreglo realizado en el entorno de El Eco, existían otras versiones. Hemos constatado su interpretación por parte del coro gallego Cántigas da Terra en 1921¹¹⁵³. En el repertorio de El Eco aparece a partir de 1932, interpretada en seis ocasiones.

¹¹⁵¹ SOTO VISO, Margarita; CARREIRA, Xoán M. «Adalid Gurrea, Marcial del», en CASARES RODICIO, Emilio (dir. y coord.). *Diccionario de la música española e hispanoamericana...*, vol. I, pp. 68-69.

¹¹⁵² Anexos. Partituras editadas. Marcial del Adalid Gurrea. 24. *Meu meniño*.

¹¹⁵³ *El Ideal Gallego*. 07-XII-1921, p. 1.

5.3.12. Rafael Benedito Vives

Rafael Benedito¹¹⁵⁴ fue un notable músico, impulsor de diversas agrupaciones corales como la Masa Coral de Madrid en 1919 o los coros universitarios de la Universidad Central de Madrid en 1927, convencido del importante valor pedagógico y cultural de la música, como señala Beatriz Martínez del Fresno¹¹⁵⁵. Precisamente por ello realizó numerosos arreglos de canciones tradicionales de diferentes regiones de la geografía española, entre los que encontramos *Alalá de Chantada*, *Alalá de Monforte*¹¹⁵⁶ y la colección *Tres tonadas leonesas*, formada por: *Como te va con el ave*, *En casa del tío Vicente* y *Los cordones*. Para este análisis utilizaremos las dos primeras, por ser obras inspiradas en el folclore gallego, aunque tan solo se conserva el *Alalá de Chantada*¹¹⁵⁷.

El texto humaniza en la gaita gallega sentimientos de alegría y tristeza. La obra se inicia en Sib menor y compás de 2/4. La tesitura vocal abarca la extensión: S1 fa4-fa5, S2 re4-re5, A do4-sib5, T re3-fa4, Bar sib2-reb4 y B fa2-reb4; y su esquema formal es:

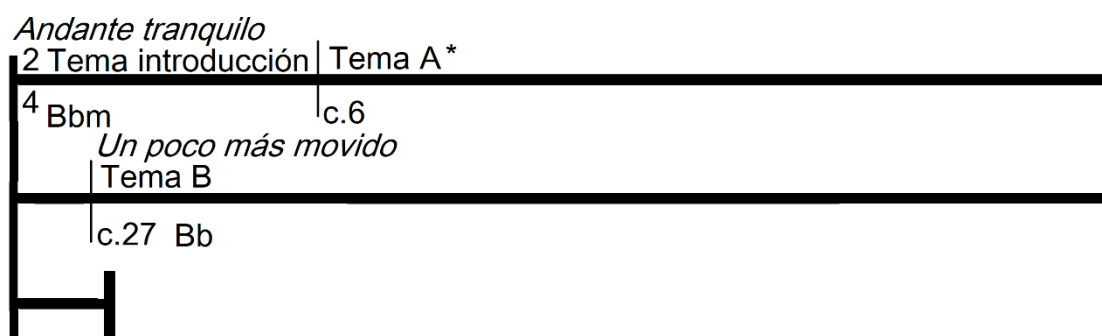

*Iniciado sobre el motivo de la introducción

Esquema 32. *Alalá de Chantada* de Rafael Benedito.

¹¹⁵⁴ Rafael Benedito Vives (Valencia, 1885; Madrid, 1963), director, compositor y profesor. Se formó musicalmente en el Conservatorio de Valencia, en el Real Conservatorio de Música y Declamación de Madrid y fue becado para estudiar pedagogía musical en Francia y Alemania, donde se especializó en dirección de coros. También fue relevante su labor como folclorista, articulista y crítico musical. MARTÍNEZ DEL FRESO, Beatriz. «Benedito Vives, Rafael», en CASARES RODICIO, Emilio (dir. y coord.). *Diccionario de la música española e hispanoamericana...*, vol. II, pp. 359-360.

¹¹⁵⁵ *Ibid.*, p. 359.

¹¹⁵⁶ El *Alalá de Monforte* aparece en el repertorio de la Coral de Bilbao en 1923. NAGORE FERRER, María. *La revolución coral...*, p. 353. También lo encontramos interpretado por la Sociedad Coral de La Habana en 1935. GARBAYO MONTALVES, Javier. «La música en la colectividad gallega de La Habana...», p. 145.

¹¹⁵⁷ La partitura que se conserva en el Archivo de la Sociedad Coral Polifónica El Eco se titula *Alalá. Canto popular de Galicia*. Mediante un análisis comparativo realizado con la grabación del coro Cantigas e Aturuxos de 1918 se ha podido identificar la melodía como *Alalá de Chantada*. GONZÁLEZ GONZÁLEZ, Ramón. *Coro Cántigas e Aturuxos. Repertorio lucense. 1918*. Editorial Ouvirmos, Lugo, 2014, CD, s.p.

En la introducción, interpretada con la boca cerrada, se anticipa el motivo melódico del Tema A. La melodía del Tema A es un solo de soprano, mientras el resto de las voces continúan con el acompañamiento prolongado desde la introducción. El Tema B cambia a Sib mayor -los bajos y barítonos mantienen un bordón constante sobre tónica y dominante- y a continuación el coro al completo retoma el texto. Se aprecia un movimiento cromático en la voz de las contraltos a lo largo de todo este fragmento. Ambos temas concluyen con un fragmento cantado sobre «a la la».

Además del arreglo de Benedito, de esta obra circularon otras versiones. Aparece interpretada en 1916 por Cántigas e Aturuxos¹¹⁵⁸; en 1921 por una coral de Lugo, la cual, también incorpora el *Alalá de Monforte*¹¹⁵⁹; y en 1926 por el Coro Saudade¹¹⁶⁰, sin que en ninguna de ellas se especifique quién es el arreglista. También hemos identificado un arreglo de esta melodía de Mauricio Farto¹¹⁶¹ y otro de M. Prieto¹¹⁶². En el repertorio de El Eco las obras de Benedito aparecen a partir de 1928, en el caso del *Alalá de Chantada* tan solo en dos ocasiones.

5.3.13. Prudencio Piñeiro Latierro

Prudencio Piñeiro¹¹⁶³ tiene una sola obra en el repertorio de El Eco, se trata de *¿Qué ten o mozo?* Aunque la partitura está fechada en agosto de 1887 en Vigo, hemos encontrado referencias a que ya la había compuesto en abril de ese año, cuando fue elegida obra obligada del certamen de orfeones de Ourense¹¹⁶⁴. Siendo así, creemos que posiblemente haya sido concebida para el certamen de composición de Pontevedra de 1886, donde se requería la composición de una *Gallegada para orfeón* utilizando el poema homónimo de Rosalía de Castro¹¹⁶⁵. Además, para afirmar esto nos apoyamos en el hecho de que la obra de Piñeiro

¹¹⁵⁸ *El Norte de Galicia*. 14-X-1916, p. 3.

¹¹⁵⁹ *El Ideal Gallego*. 06-VIII-1921, p. 2.

¹¹⁶⁰ *El Ideal Gallego*. 08-V-1926, p. 3.

¹¹⁶¹ *La Noche*. 05-XI-1949, p. 4.

¹¹⁶² *Alalá*. V-1935, p. 14.

¹¹⁶³ Prudencio Piñeiro Latierro (San Sebastián, ca. 1838; Ferrol, 1919), pianista, compositor y director. Fue uno de los principales impulsores del movimiento orfeonístico en Pontevedra, donde dirigió el Orfeón Pontevedrés; y posteriormente haría lo propio con el Orfeón El Arte de Ferrol. A lo largo de su vida estuvo al frente de diversas agrupaciones entre las que destacamos la orquesta del Liceo de Pontevedra o la compañía Infantil Lírico-Dramática de Vigo. También fue pianista del Liceo del Casino de Pontevedra y organista en la iglesia del Apostadero de Ferrol. Compuso numerosas obras de diversos géneros, muchas de ellas para el carnaval. BARROS PRESAS, Nuria. *La vida musical en la ciudad de Pontevedra...*, vol. I, pp. 421-422.

¹¹⁶⁴ *Crónica de Pontevedra*. 05-IV-1887, p. 2.

¹¹⁶⁵ *Crónica de Pontevedra*. 14-VI-1886, p. 3.

lleva el subtítulo *Gallegada para orfeón*¹¹⁶⁶. Estos datos apuntan a que el estreno de la obra fue en el contexto del certamen de Ourense de julio de 1887, donde obtuvo el primer premio el Orfeón Unión Orensana (Tabla 2).

El texto de Rosalía de Castro reproduce una pequeña riña entre dos jóvenes enamorados¹¹⁶⁷. La obra está escrita en Re mayor y compás de 2/4. La tesitura vocal abarca la extensión: T1 re3-sol4, T2 do#3-re4, Bar re3-re4 y B la2-si3; y su esquema formal es:

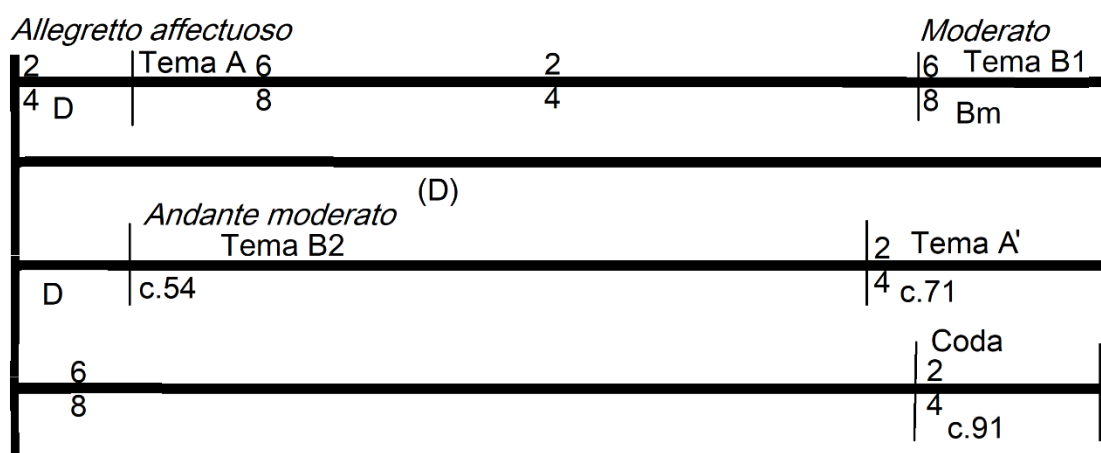

Esquema 33. *¿Qué ten o mozo?* de Prudencio Piñeiro.

La música se inicia progresivamente por los bajos, barítonos y tenores segundos con la sílaba «la», sobre la cual los tenores primeros entonan el Tema A. Tras cuatro compases cambia a 6/8 y el acompañamiento se torna en notas largas que funcionan como sostén armónico. Esta sección se cierra regresando al compás y motivo inicial. Con la llegada del Tema B1 vuelve a cambiar a 6/8 y el tono al relativo menor, de nuevo los tenores primeros inician el tema, pero poco a poco el resto de las voces convierten el acompañamiento rítmico en un apoyo melódico. Hacia el final de este tema regresa a Re mayor, donde suena el Tema B2. Retorna al Tema A' con su característico cambio de compás de 2/4 a 6/8 y finalmente se cierra la obra en 2/4.

Esta obra obtuvo una notable difusión en el ámbito orfeonístico. Fue obra obligada de los certámenes de Ourense en 1887 y 1927; y de Tui en 1896. El Eco la interpretó en 25

¹¹⁶⁶ En el Archivo de la Real Academia Galega hemos encontrado la composición *Gallegada para orfeón*, posiblemente realizada por Pascual Veiga para participar en el certamen de composición de Pontevedra de 1886. ARAG Fondo Pascual Veiga. *Gallegada para orfeón. Coro a voces solas*.

¹¹⁶⁷ POCIÑA, Andrés; LÓPEZ, Aurora. *Rosalía de Castro...*, p. 214. Anexos. Partituras editadas. Prudencio Piñeiro Latierro. 25. *¿Qué ten o mozo?*

ocasiones, convirtiéndose en la sexta obra en la posición global de interpretaciones, e incluso fue grabada en el primer registro fonográfico de 1893. Todas estas apariciones fueron en la primera época del orfeón, ya que tras la primera década del siglo XX desaparece del repertorio.

5.3.14. José Luis Pita Romero

José Luis Pita¹¹⁶⁸ realizó *Cantiga de mariñeiros* para cinco voces mixtas. No hemos obtenido más información ni del compositor ni de la obra, con lo cual la primera referencia a su composición es de 1931 interpretada por El Eco.

El texto de la partitura es de Antón Vilar Ponte y está relacionado con la vida y la labor de los marineros. La obra está escrita en Sol menor y compás de 2/4. La tesitura vocal abarca la extensión: S fa#4-sol5, A re4-mib5, T re3-mi4, Bar do3-mi4 y B sol2-sol3; y su esquema formal es:

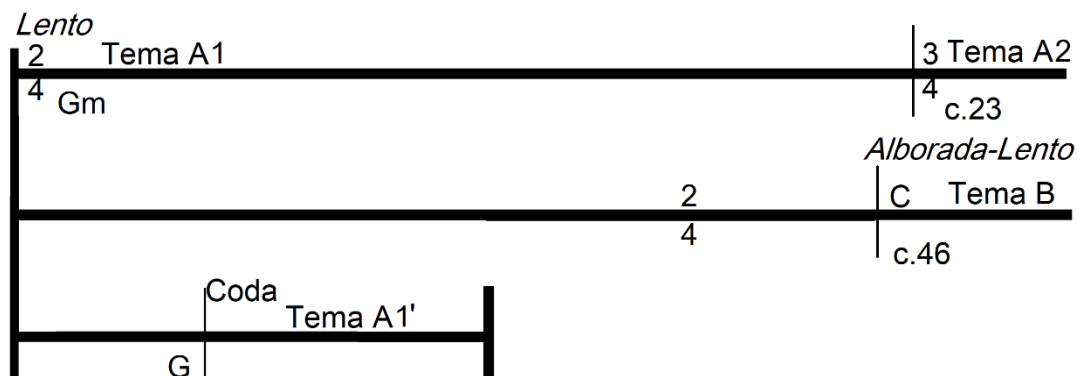

Esquema 34. *Cantiga de mariñeiros* de José Luis Pita Romero.

El Tema A1 es presentado por las sopranos mientras el resto de las voces realizan un acompañamiento y ya al final del tema concluyen cantando «ay la la». El Tema A2, en compás de 3/4, se basa en el motivo rítmico anterior; en el cierre regresa a 2/4, haciendo evidente la referencia al primer fragmento. El Tema B, más breve que el anterior, se encuentra en compás de compasillo y aire de *Alborada*. Al final de este fragmento y coincidiendo con el

¹¹⁶⁸ José Luis Pita Romero fue catedrático de música del Instituto de Pontevedra. *El Pueblo Gallego*. 02-V-1947, p. 3.

inicio de la coda se traslada a Sol mayor, tono en el que concluye la obra con la presentación de la cabeza del primer tema.

Esta obra formó parte del repertorio de la Sociedad El Eco en siete ocasiones entre 1931 y 1932. Tan solo la hemos encontrado otra referencia a su interpretación entre 1947 y 1948 por el Orfeón Pontevedrés¹¹⁶⁹.

5.3.15. Manuel López Varela

Manuel López Varela¹¹⁷⁰ compuso *A choqueirada (La mascarada). Cuadro sinfónico gallego para orfeón*, estrenada por el Orfeón El Eco el 1 de julio de 1926¹¹⁷¹. López Varela era director de la Banda Municipal de Albacete desde 1917, cuando contaba con tan solo veintidós años¹¹⁷². Ya había compuesto diversas obras interpretadas por agrupaciones como la Banda de Alabarderos de Madrid¹¹⁷³.

El texto de Amador J. Diéguez hace referencia a las localidades coruñesas de Cela y Cambre, tiene un carácter festivo, en alusión a los *choqueiros* o enmascarados, personajes tradicionales del carnaval gallego. La partitura está escrita en La mayor y compás de 6/8. La tesitura vocal abarca la extensión: T1 mi3-la#4, T2 si3-sol4, B la2-mi4 y B re2-do#4; y su esquema formal es:

¹¹⁶⁹ *Ciudad*. 17-XI-1947, p. 1. *Ciudad*. 16-II-1948, p. 2.

¹¹⁷⁰ Manuel López Varela (Lugo, 1895; Madrid, 1950), director y compositor. Se inició musicalmente como niño de coro en la catedral de Lugo y posteriormente en la Banda de Infantería de Marina de Ferrol. Fue discípulo de Gregorio Baudot. Dirigió numerosas agrupaciones como la Unión Musical de Liria, de Carcagente y de Albacete, hasta que en 1944 fue nombrado director de la Banda Municipal de Madrid. Transcribió infinidad de obras del repertorio sinfónico, que fueron publicadas en la revista *Harmonía*. CARREIRA, Xoán M. «López Varela, Manuel», en CASARES RODICIO, Emilio (dir. y coord.). *Diccionario de la música española e hispanoamericana...*, vol. VI, p. 1038. *El Regional. Diario de Lugo*. 16-IV-1912, pp. 2-3. FRAGA DE LIS, Manuel. «Homenaje al maestro López Varela», en *El Pueblo Gallego*. 22-IX-1950, p. 6.

¹¹⁷¹ *El Pueblo Gallego*. 30-VI-1926, p. 6.

¹¹⁷² *Boletín de la Asociación Nacional de Directores de Bandas de Música Civiles*. 15-VIII-1935, p. 3.

¹¹⁷³ *Vida Gallega*. 10-IX-1926, p. 39

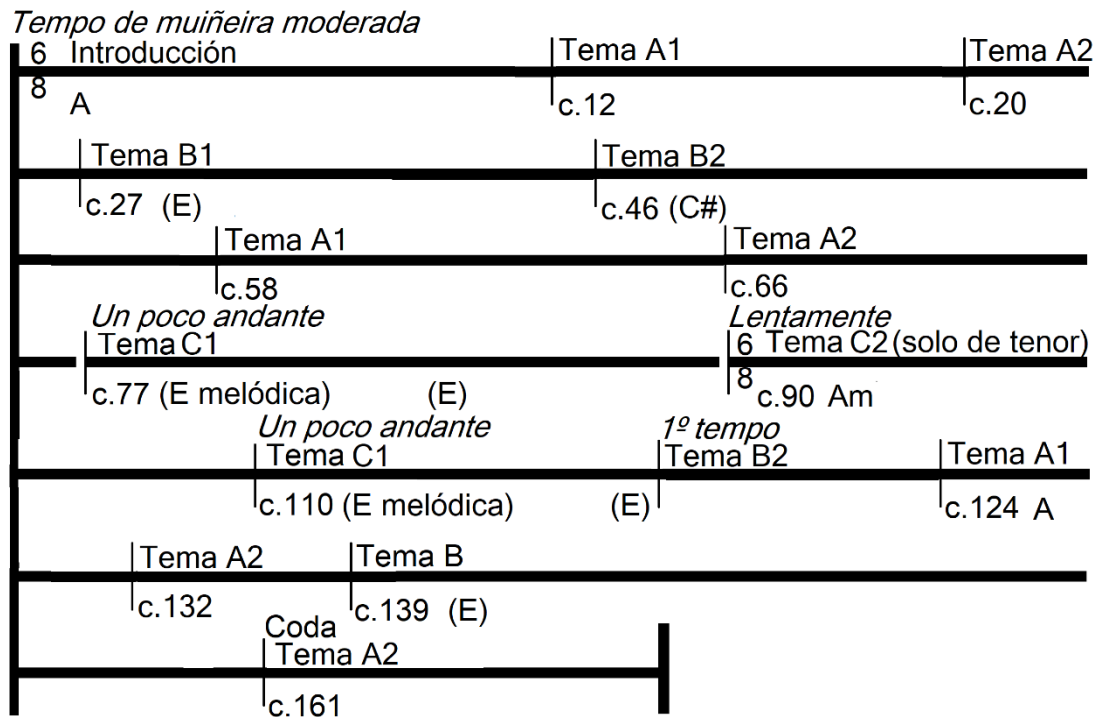

Esquema 35. *A choqueirada (La mascarada)*. Cuadro sinfónico gallego para orfeón de Manuel López Varela.

Se inicia con una introducción donde genera el motivo rítmico de la muiñeira cantando sobre «la la ra la». El tema A aparece interpretado por los tenores primeros y el resto de las voces mantienen un acompañamiento similar al de la introducción. Todas las apariciones de este tema se realizan con el mismo texto, con lo cual funciona como un estribillo. En el Tema B1 se traslada al tono de la dominante y ya en pequeño giro tonal hacia Do# mayor aparece el Tema B2. En este último fragmento vuelve a aparecer el motivo rítmico de la introducción, que se prolonga durante la reaparición del Tema A, en la que regresa al tono original. El Tema C1 se presenta en Mi mayor melódico, pero solo como pequeña flexión, ya que el centro tonal sigue siendo Mi mayor. En la parte central de este fragmento se produce un lamento realizado por un solo de tenor, al que el resto de las voces responden de nuevo con el Tema C1. Aparece brevemente el motivo del Tema B2, previamente al Tema A y, tras él, regresa de manera completa el Tema B. El retorno a La mayor se produce con el inicio de la coda final, elaborada con el motivo melódico del Tema A2.

La partitura fue dedicada al Orfeón El Eco y en agradecimiento esta sociedad obsequió al compositor con un banquete aprovechando que había viajado a Coruña en noviembre de 1926¹¹⁷⁴. Pero también encontramos que López Varela dedicó la misma obra a Jesús Guridi,

¹¹⁷⁴ *Heraldo de Galicia*. 07-XI-1926, p. 4.

por ello aparece en el repertorio de la Sociedad Coral de Bilbao en 1927¹¹⁷⁵. También aparece programada por el Orfeón Gallego de Lugo ese mismo año¹¹⁷⁶.

5.3.16. José M^a Varela Silvari

A finales de la década de 1870 y principios de 1880 José M^a Varela Silvari¹¹⁷⁷ se encontraba en un momento muy prolífico de su carrera. Había trasladado su residencia desde A Coruña, donde impartía clases musicales particulares a domicilio¹¹⁷⁸, a Barcelona, donde su proyección pública cambia radicalmente. En estos años obtiene diversos reconocimientos: fue maestro-director de la Academia filarmónica de Basilea en 1869, director de la orquesta y de los coros de la Sociedad teatral Murillo de Barcelona¹¹⁷⁹, presidente honorario y consejero de la Asociación de Conciertos de la Música Brasiñeña en Rio de Janeiro en 1880, entre otros¹¹⁸⁰. También era colaborador de numerosas revistas como *La Ilustración Gallega y Asturiana*, *La Correspondencia Musical* y *Revista Musical*, publicación de la casa editorial Zozaya¹¹⁸¹. En enero de 1883 fue nombrado director del Orfeón Normal de Madrid, sociedad que había estado dirigida por Antonio Llanos, que contaba con la protección económica de la Diputación y el Ayuntamiento de Madrid¹¹⁸². Como compositor había realizado diversas obras como *Pasodoble militar* para banda¹¹⁸³, muiñeira para canto y piano *Un aire de mi país*¹¹⁸⁴, *Aires da miña terra* para piano¹¹⁸⁵, y una sinfonía titulada *La velada* estrenada por la Asociación

¹¹⁷⁵ NAGORE FERRER, María. *La revolución coral...*, pp. 353-391.

¹¹⁷⁶ *El Correo Gallego*. 08-IX-1927, p. 4.

¹¹⁷⁷ José M^a Varela Silvari (A Coruña, 1848; Madrid, 1926), compositor, pianista, director y musicógrafo. Inició sus estudios musicales, primero en A Coruña y posteriormente en Lisboa. A lo largo de su vida desarrolló una importante carrera como director, estuvo al frente del Orfeón Normal de Madrid y de la Capilla de Música de Santa Cecilia; y fue nombrado compositor honorario de la Antigua Academia de Cuartetos de Lisboa, de la Academia Filarmónica de Bolonia y de la Academia Filarmónica de Basilea. VARELA DE VEGA, Juan Bautista. «Varela Silvari, José María», en CASARES RODICIO, Emilio (dir. y coord.). *Diccionario de la música española e hispanoamericana...*, vol. X, pp. 731-732.

¹¹⁷⁸ *El Anunciador*. 08-XII-1877, p. 3.

¹¹⁷⁹ *La Ilustración Gallega y Asturiana*. 18-I-1880, p. 10.

¹¹⁸⁰ RENAU KLEIN, J. «Varela Silvari. Distinciones que ha obtenido durante los años de 1879 y 1880», en *El Correo Gallego*. 13-II-1881, p. 3.

¹¹⁸¹ *El Adelanto*. 12-X-1882, p. 3.

¹¹⁸² *Liceo Brigantino*. 23-I-1883, p. 8.

¹¹⁸³ *La Ilustración Gallega y Asturiana*. 30-VIII-1879, p. 10.

¹¹⁸⁴ *Gaceta de Galicia. Diario de Santiago*. 28-IX-1880, p. 3. Esta muiñeira fue duramente criticada por la *Gaceta de Galicia*, señalando que «El acompañamiento es monótono, pesado e impropio del aire de muiñeira. En la tercera parte falta un compás para el acompañamiento de la tercera frase y sobra otro a la conclusión de dicha parte, resultando una incorrección notable en la melodía y en la disposición de las cadencias. En su idea melódica más bien parece rigodón que muiñeira». *Gaceta de Galicia. Diario de Santiago*. 15-X-1880, p. 3.

¹¹⁸⁵ La muiñeira *Aires da miña terra* fue publicada por Galvat en Barcelona. *La Ilustración Gallega y Asturiana*. 18-X-1880, p. 11.

de escritores y artistas de Madrid¹¹⁸⁶. En 1881 el gobierno portugués le concedió una pensión vitalicia por su trabajo como compositor¹¹⁸⁷.

La *Gran alborada*, Opus 3/5 de su catálogo, fue compuesta cuando residía en A Coruña hacia 1876-1877 para coro mixto y banda, utilizando un texto de Daniel Álvarez. En 1882 realizó la versión de orfeón y la tradujo al gallego¹¹⁸⁸. La primera referencia a su interpretación fue por parte del Orfeón Los Amigos de Pontevedra en 1883¹¹⁸⁹. Un año después difundió ésta y otras obras de las que era autor a través de la prensa gallega en ultramar¹¹⁹⁰. La partitura fue editada años más tarde en la Casa Erviti de San Sebastián¹¹⁹¹.

El texto trata sobre una fiesta en el ámbito rural, donde la danza, el canto y el amor juvenil están presentes¹¹⁹². La obra está escrita en compás de 2/4 y tonalidad de Sol mayor. La tesitura vocal abarca la extensión: T1 do3-la4, T2 si2-mi4, Bar si2-re4 y B sol2-re4; y su esquema formal es:

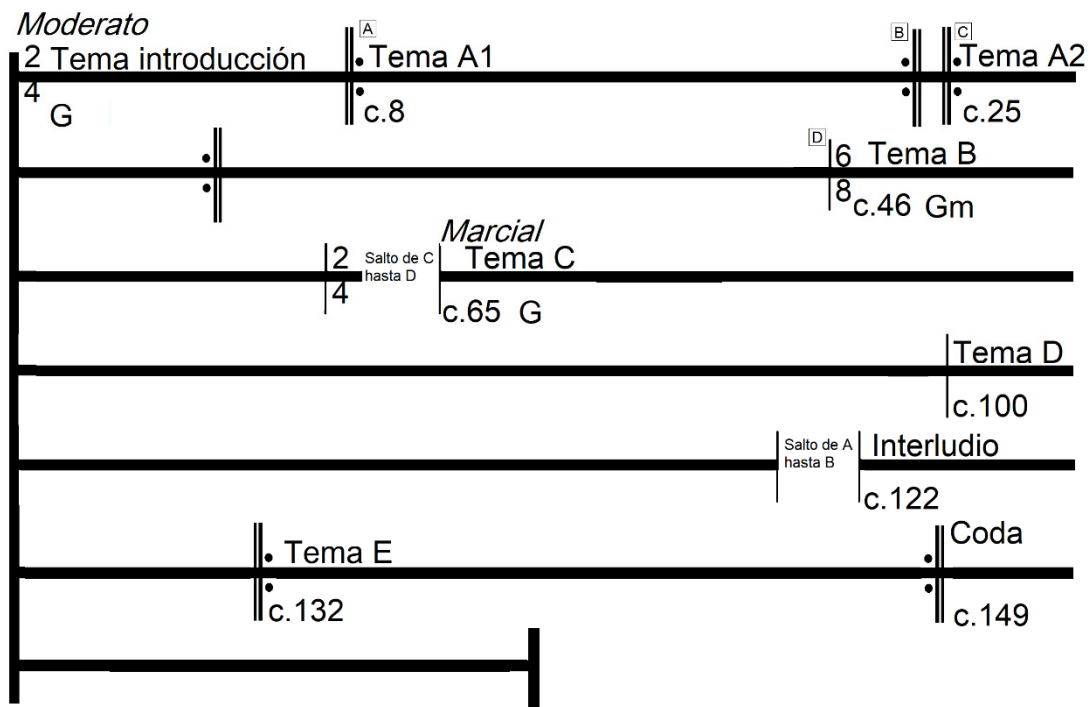

Esquema 36. *Gran alborada* de José Mª Varela Silvari.

¹¹⁸⁶ *El Correo Gallego*. 12-XII-1881, p. 2. *La velada* fue publicada por la editorial Zozaya en versión para piano. *El Correo Gallego*. 17-I-1882, p. 2.

¹¹⁸⁷ *El Correo Gallego*. 22-IV-1881, p. 3.

¹¹⁸⁸ *Galicia Pintoresca*. 24-X-1917, p. 4.

¹¹⁸⁹ *El Eco de Tambo. Diario de Pontevedra*. 5-IX-1883, p. 2.

¹¹⁹⁰ *El Eco de Galicia*. 20-IV-1884, p. 7.

¹¹⁹¹ *Galicia Pintoresca*. 24-X-1917, p. 4.

¹¹⁹² Anexos. Partituras editadas. José Mª Varela Silvari. 26. *Gran alborada*.

Se inicia con una introducción interpretada por los tenores primeros en la voz principal, mientras el resto de las voces en figuraciones más largas sirven de soporte armónico. El Tema A se divide en dos partes, ambas acompañadas por una larga nota pedal en los bajos a los que se le unen los barítonos: la primera en figuraciones de negra, con movimiento descendente más estático; y la segunda melódicamente más ágil. El Tema B es presentado en un cambio de tono a Sol menor por los tenores primeros, mientras el resto de las voces realizan un acompañamiento muy rítmico; tras él, se produce un salto y vuelve a sonar el Tema A2. Con el apunte *Marcial* se presenta el Tema C en Sol mayor, tonalidad que ya no abandonará hasta el final de la obra. Al término de este tema se observa una parte con un movimiento cromático desde la tónica hasta la dominante, que lleva al Tema D, donde regresa la nota pedal de tónica. De nuevo se produce un salto al Tema A1 seguido de un breve interludio interpretado sobre la sílaba «la» que es acompañado por las palmas. Finalmente, surge el Tema E con un carácter más festivo, conduciéndonos a la coda final, escrita en textura homofónica.

La *Gran alborada* fue utilizada como composición obligada en el certamen de Pontevedra de 1886. Precisamente en el repertorio de El Eco la encontramos este contexto en tres ocasiones entre agosto y septiembre de 1886.

5.3.17. Reveriano Soutullo Otero

Reveriano Soutullo¹¹⁹³ posee una obra en el repertorio de El Eco, se trata de *La tarde en el mar*, interpretada por el Orfeón La Oliva desde diciembre de 1907¹¹⁹⁴. Un año antes había obtenido un premio de composición en el Conservatorio de Música y Declamación de Madrid, por ello, el Ayuntamiento de Vigo le concedió una beca para realizar una serie de viajes de formación por diversas ciudades europeas. A esta altura Soutullo había compuesto ya diversas obras sinfónicas y zarzuelas¹¹⁹⁵, en el caso de las orfeonísticas tenía la melodía gallega *Veira d'o mar*, que se encontraba en el repertorio del Orfeón La Oliva en 1906¹¹⁹⁶.

¹¹⁹³ Reveriano Soutullo Otero (Ponteareas, 1880; Madrid, 1932), compositor y director. Se formó con su padre, Manuel Soutullo, director de la Banda de Música de Redondela; y posteriormente en Vigo en el Regimiento de Infantería de Murcia con Ricardo Cetina, donde se licenció en 1899. Al año siguiente se trasladó a Madrid para estudiar en el Real Conservatorio de Música y Declamación. Soutullo posee un catálogo extenso de obras musicales, algunas de ellas compuestas en colaboración con Juan Vert. AMOEDO PORTELA, Alejo. *El piano en la obra de Reveriano Soutullo Otero...*, pp. 81-199.

¹¹⁹⁴ *El Diario de Pontevedra*. 14-XII-1907, p. 2.

¹¹⁹⁵ *Galicia. Revista semanal ilustrada*. 11-IX-1909, p. 2.

¹¹⁹⁶ AMOEDO PORTELA, Alejo. *El piano en la obra de Reveriano Soutullo Otero...*, pp. 106-134.

La tarde en el mar, con texto de Antonio Arnao y Espinosa de los Monteros, es una oda al mar y a la tranquilidad que produce. Está escrita en compás de 6/8 y tonalidad de Lab mayor. La tesitura vocal abarca la extensión: T1 mib3-la4, T2 do3-fa4, Bar do3-re4 y B fa2-dob4; y su esquema formal es:

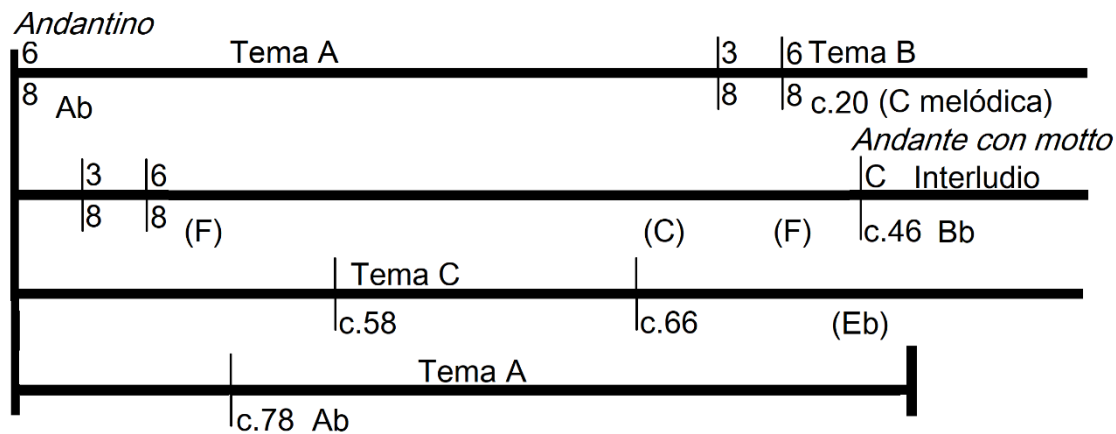

Esquema 37. *La tarde en el mar*. Barcarola de Reveriano Soutullo.

Los barítonos y bajos inician un pequeño motivo melódico con la sílaba «la» sobre el cual los tenores desarrollan el Tema A, en el que afianza la tonalidad inicial. El Tema B cambia ligeramente de carácter, se inicia en Do mayor melódico, pero también aparece el tono del relativo menor y Do mayor como dominante de Fa mayor, tonalidad en la que se cierra este tema. A su vez, el tono anterior se convierte en la dominante de Sib mayor, tonalidad en la que se presenta un pequeño interludio con boca cerrada en compás de compasillo. El Tema C es más homofónico, contiene una parte llena de cromatismos que desembocan en Mib mayor ya como retransición preparando la vuelta hacia el primer tema, de nuevo en LabM. Con una nueva reposición del Tema A termina la obra.

La obra de concurso *Una tarde en el mar* fue interpretada en medio del más religioso silencio, obteniendo el Orfeón al terminarla aplausos a granel, teniendo que levantarse el telón para repetirla. Realmente las dificultades del coro de Reveriano Soutullo, que las tiene y de alguna monta, fueron felizmente vencidas por el Orfeón Gallego, del cual puede decirse que va en excelentes condiciones a la reñida lucha que mañana ha de entablarse en la ciudad de la Oliva.

*El Regional. Diario de Lugo*¹¹⁹⁷

¹¹⁹⁷ *El Regional. Diario de Lugo*. 22-VIII-1908, p. 3.

La tarde en el mar fue seleccionada para servir de obligada interpretación en el certamen de orfeones de Vigo de 1908, donde se alzó con el primer premio el Orfeón de Mieres¹¹⁹⁸. El Eco interpretó esta obra en tres ocasiones en el corto período que estuvo Farto Parra en la dirección. Tras su marcha desaparece del repertorio.

5.3.18. Constante Suárez *Chané*

Constante Suárez *Chané* compuso *N'os teus beizos*, una melodía para canto y piano que él mismo arregló para voces *a capella*. Las dos versiones son muy cercanas en el tiempo: para canto y piano fue editada en septiembre de 1904 y para coral fue estrenada por El Eco en octubre del mismo año. La obra fue compuesta en el momento en que era profesor de música de la Reunión de Artesanos, también era reconocido en A Coruña como intérprete por haber participado en numerosas ocasiones actuando conjuntamente con Francisco Pillado, en la Sociedad Orquesta de A Coruña y en agrupaciones camerísticas¹¹⁹⁹. En 1906 Constante envió una copia de la partitura *N'os teus beizos* dedicada a El Eco desde La Habana.

El poema de José I. Labarta es una canción de amor¹²⁰⁰, está escrita en compás de 3/4 y tonalidad de Mi mayor. La tesitura vocal abarca la extensión: T1 mi3-la4, T2 si2-re4, Bar si2-mi3 y B mi2-la3; y su esquema formal es:

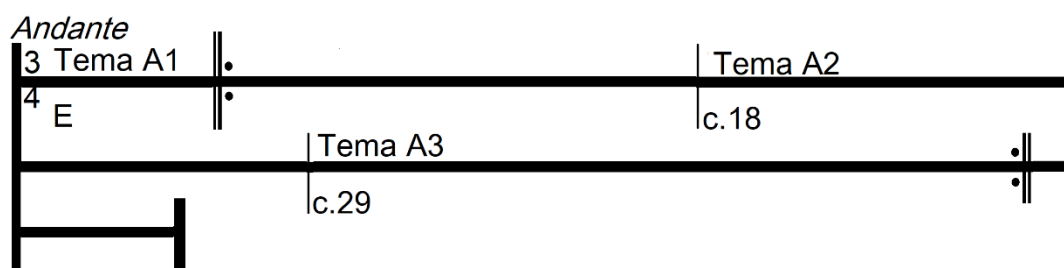

Esquema 38. *N'os teus beizos* de Constante Suárez *Chané*.

La obra cuenta con un acompañamiento constante en los bajos que proporciona una gran unidad. El Tema A aparece dividido en tres secciones, la primera de ellas se inicia con la boca cerrada, para a continuación incorporar el texto en voz de los tenores primeros. El

¹¹⁹⁸ La copia que se encuentra en el archivo de la Sociedad Coral Polifónica El Eco está realizada por Dositeo Vázquez en 1908 y firmada por José Quintas y Alfonso Quintas, presidente y secretario del Orfeón La Oliva, organizador del certamen. AMOEDO PORTELA, Alejo. *El piano en la obra de Reveriano Soutullo Otero...*, p. 217.

¹¹⁹⁹ CANCELA MONTES, Alberto; GÓMEZ ECHEMENDIA, Sixto. *Chané...*, pp. 192-193.

¹²⁰⁰ Anexos. Partituras editadas. Constante Suárez *Chané*. 27. *N'os teus beizos*. Curiosamente la versión para orfeón y la de canto y piano tienen distinto texto, aunque en las dos indica que es de José I. Labarta.

final de ese tema y los siguientes pasajes tienen carácter más homofónico. El Tema A2 contiene el clímax de la obra, en el compás 24 llega a la nota «la» aguda. El tercer tema aparece acompañado por un contrapunto en los barítonos con notas muy ágiles y agudas para su registro. La obra se repite dos veces con el mismo texto.

La balada *Cantigas de la patria* y la melodía *N'os teus beizos*, editadas por el señor Suárez Chané para canto y piano, son dos páginas de música genuinamente gallegas, tierna, sentimental y delicada, a través de la cual parecen oírse las exquisitas vaguedades de los cantos populares de nuestra región y los melódicos ecos de los alalás que constituyen la nota característica de nuestros valles

*Gaceta de Galicia. Diario de Santiago*¹²⁰¹

La versión coral no tuvo mayor recorrido tras ser interpretada por El Eco con su compositor a la dirección. Posteriormente la encontramos interpretada en La Habana en versión para canto y piano¹²⁰². Encontramos también un arreglo orquestal interpretado en A Coruña en 1930¹²⁰³.

5.3.19. José Torres Creo

O sol da primavera es la composición más célebre de José Torres Creo¹²⁰⁴, realizada en el momento en que era organista de la Colegiata de Santa María de Vigo en 1894, tras haber desempeñado el mismo cargo en la Catedral de Tui¹²⁰⁵. Fue publicada por Zozaya en 1897 para canto y piano dedicada al ministro de fomento Aureliano Linares Rivas¹²⁰⁶.

El texto de Manuel Lago González relata la salida del sol en un día de primavera. En él encontramos referencias a la naturaleza: el viento, los árboles, los animales, etc. La obra está escrita en compás 2/4 y tonalidad de Fa mayor. La tesitura vocal abarca la extensión: T1 fa3-fa4, T2 mi3-re4, Bar do3-do4 y B fa2-do4; y su esquema formal es:

¹²⁰¹ *Gaceta de Galicia. Diario de Santiago*. 20-IX-1904, p. 2.

¹²⁰² *Galicia. Revista semanal ilustrada*. 19-VII-1908, p. 4.

¹²⁰³ *El Ideal Gallego*. 07-VIII-1930, p. 1.

¹²⁰⁴ José Torres Creo († Vigo, 1939) compositor y director. Su formación musical se inició como niño de coro de la catedral de Santiago de Compostela. Fue autor de diversas obras musicales que gozaron de gran reconocimiento y difusión en Galicia, algunas de ellas en coautoría con Manuel Lago González, como *O sol da primavera*, *O san campio*, *Fror nova* y *O neno Xesús*. Como director estuvo al frente de Orfeón del Círculo Católico de Obreros y de Unión Artística, ambos de Vigo; también dirigió la Capilla de la Colegiata de Vigo. VARELA DE VEGA, Juan Bautista. «Torres Creo, José», en CASARES RODICIO, Emilio (dir. y coord.). *Diccionario de la música española e hispanoamericana...*, vol. X, pp. 406-407. *El Correo Gallego*. 05-XI-1939, p. 3. CANCELA MONTES, Alberto. «Luis Taibo García...», s.p.

¹²⁰⁵ *El Lucense*. 03-VII-1894, p. 3.

¹²⁰⁶ *Gaceta de Galicia. Diario de Santiago*. 13-VI-1897, p. 2. TORRES CREO, José. *O sol da primavera*, en línea: www.bne.es [última consulta, 05-VI-2020].

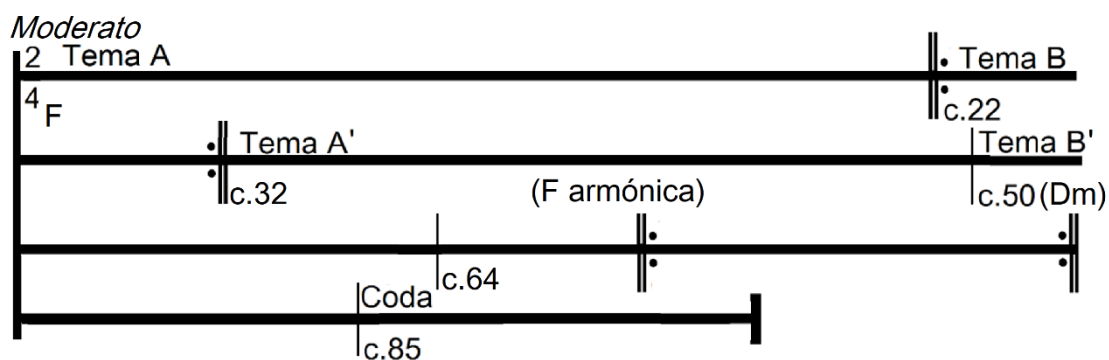

Esquema 39. *O sol da primavera* de José Torres Creo.

Se inicia con un contundente acorde de tónica, sobre él los barítonos entonan el Tema A, que se completa melódicamente en las voces de los tenores. El Tema B es interpretado por bajos y barítonos a los que posteriormente se suman tenores; después regresa al Tema A', donde se escucha un Fa mayor armónico. La aparición del Tema B' en la voz de los barítonos se produce primero en Re menor y luego en Fa mayor; sobre esta última tonalidad se presenta de nuevo la nota pedal de tónica, conduciéndonos al final de la obra.

Esta obra gozó de notable popularidad en el ámbito de la música en Galicia y fue arreglada para diversas agrupaciones. Ejemplo de ello lo obtenemos en el arreglo realizado por el compositor Ricardo Courtier para el cuarteto de música tradicional *Os Trintas* de la localidad ourensana de Pobra de Trives, que interpretaron esta obra en un viaje a Madrid en 1902¹²⁰⁷. También la encontramos interpretada por el orfeón del Círculo Católico de Obreros de Vigo en la fiesta regionalista de agosto de 1907 celebrada en A Coruña; y por el Orfeón de Oporto en la excursión que realizó a Vigo en 1935¹²⁰⁸. El Eco la interpretó en una ocasión en 1927, con Eugenio Barrero en la dirección.

5.3.20. Modesto Rebollo Pata

El 19 de agosto de 1929 El Eco estrenó el *Ave María* para la coronación de la Virgen de A Coruña, dirigida por el propio Modesto Rebollo¹²⁰⁹. Este director había llegado a Coruña en 1928 para dirigir la Banda de Isabel La Católica, además, a principios de 1929 le

¹²⁰⁷ *La idea Moderna*. 04-VI-1902, p. 2.

¹²⁰⁸ *El Pueblo Gallego*. 20-VI-1935, p. 2.

¹²⁰⁹ Anexos. Partituras editadas. Modesto Rebollo Pata. 28. *Ave María*.

encomiendan la dirección de El Eco. Precisamente una de las primeras obras que ensayan bajo su batuta es este *Ave María*.

Es una obra religiosa con texto en latín para cuatro voces mixtas. La partitura está escrita en Do mayor y compás de compasillo. La tesitura vocal abarca la extensión: S mi4-mi5, A si3-si5, T re3-mi4 y B sol2-do4; y su esquema formal es:



Esquema 40. *Ave María* de Modesto Rebollo.

La obra tiene un carácter muy solemne y está cargada de cambios de dinámica, con muchos reguladores y varios cambios bruscos de *pianísimo* a *fortísimo*; y de pasajes cromáticos, lo cual provoca que los cierres de secciones sean muy conclusivos. También son característicos los numerosos retardos que se prolongan en las partes débiles del compás. Tonalmente encontramos varios giros hacia la dominante y también al relativo menor. La coda se cierra con una cadencia y un «Amen» que se prolonga en notas largas.

Trátase de ensayar varias obras que han de cantarse en los tres pontificales de las fiestas de la coronación, y una preciosa Ave María, compuesta por el director, señor Rebollo, con que será saludada la Virgen antes de entrar la santa imagen, ya coronada, en el templo de San Nicolás. Realmente me produjo agradable sorpresa ver como aquel coro, de más de 150 voces, formado por jóvenes obreros, señoras y señoritas, sin conocimientos musicales casi todos, pudo asimilarse en menos de un mes las dulcísimas notas de difíciles composiciones, y cantarlas con justeza y armonía irreprochables.

M. Gómez Adanza¹²¹⁰

El Eco interpretó esta obra en siete ocasiones, todas ellas con su compositor en la dirección.

¹²¹⁰ GÓMEZ ADANZA, M. «Ante la coronación de la Dolorosa», en *La Voz de Galicia*. 14-V-1929, p. 1.

5.3.21. Otros compositores. Obras que no se conservan

5.3.21.1. José Edreira Acebo escribió cuatro obras que fueron interpretadas por el orfeón, estas son *Así se escribe la historia*, *Despidiendo a Momo*, *Marcha fúnebre* y *Miña estrela*. *Melodía gallega*, las tres primeras para el propósito del carnaval.

5.3.21.2. José Baldomir Rodríguez cuenta con dos obras interpretadas por El Eco: *Las veinticuatro horas*. *Scherzo* para el carnaval de 1901; y la balada *Meus amores*, interpretada por primera vez por El Eco en 1910. Esta última es una de las obras más conocidas de Baldomir, utiliza un poema de Salvador Golpe, que trata del amor a la patria y a la familia¹²¹¹. Esta obra fue estrenada y publicada en 1897, momento en el que Golpe y Baldomir coincidieron en El Eco como presidente y director, respectivamente¹²¹².

5.3.21.3. De José Santos Soeiras¹²¹³ se han interpretado *La artesana*. *Americana* y *Danza*, para el carnaval de 1889.

5.3.21.4. Manuel Sánchez Yáñez posee una sola composición en el repertorio de El Eco, se trata de la *Marcha fúnebre* con texto de Julio López para el propósito del carnaval de 1911. Además, realizó algunos arreglos para el orfeón, como *A campaña* de Marcial del Adalid, ya comentado anteriormente.

5.3.21.5. Luis M^a Fernández Espinosa¹²¹⁴ realizó el arreglo de una canción tradicional gallega titulada *Prende salgueiriño*.

5.3.21.6. Francisco G. Oliva¹²¹⁵ compuso la obra *Marineda*. Además, en el archivo de El Eco hemos encontrado *Serenata*, obra que interpretó el Orfeón El Eco de Ferrol como libre elección en el certamen musical de Vigo de 1891¹²¹⁶.

¹²¹¹ SOTO VISO, Margarita. *Melodías galegas de José Baldomir...*, pp. 34-35

¹²¹² De esta obra no se ha conservado la versión coral, recientemente Margarita Soto Viso ha publicado una edición crítica de la versión para canto y piano. *Ibid.*, pp. 163-165.

¹²¹³ José Santos Soeiras († A Coruña, 1894) fue músico mayor de la Charanga de Cazadores de Reus. *La Voz de Galicia*. 02-III-1894, p. 2.

¹²¹⁴ Luis M^a Fernández Espinosa (Madrid, 1876; Pontevedra, 1960), compositor, director, organista y etnomusicólogo. Se formó musicalmente con los padres escolapios y franciscanos de Madrid. En 1909 se trasladó a Pontevedra donde fue un importante valor cultural para la ciudad. Elaboró numerosos arreglos y armonizaciones de canciones procedentes de la música tradicional. CARREIRA, Xoán M. «Fernández Espinosa, Luis María», en CASARES RODICIO, Emilio (dir. y coord.). *Diccionario de la música española e hispanoamericana...*, vol. V, p. 65.

¹²¹⁵ Francisco García Oliva fue músico mayor, director de la Banda de Infantería de Marina de Ferrol. También dirigió el Orfeón de la Sociedad Gimnasio y Esgrima de A Coruña y Orfeón El Arte de Ferrol. *La Voz de Galicia*. 18-XII-1889, p. 1. *Diario de Galicia*. 11-VIII-1912, p. 1.

¹²¹⁶ Anexos. Catálogo del archivo musical de la Sociedad Coral Polifónica El Eco. Fondo histórico. García Oliva, Francisco. *Serenata*.

5.3.21.7. Eduardo Rodríguez-Losada¹²¹⁷ compuso la ópera *El monte de las ánimas*, estrenada por El Eco en 1927.

5.3.21.8. José Braña Muiños¹²¹⁸ mantuvo una estrecha relación con El Eco, sobre todo en la etapa en que Castro *Chané* dirigía el orfeón. De este compositor hemos encontrado la *Marcha jocosa* para el carnaval coruñés, además, en el archivo de la Sociedad Coral Polifónica El Eco se conservan tres obras de su autoría: *A Cruña*, compuesta en 1887; *¡Todo por la patria! Himno a Méndez-Núñez*, para voces, con acompañamiento de Banda, también en 1887; y *Una broma. Polka*, elaborada en 1888¹²¹⁹.

5.3.21.9. Mauricio Farto Parra incluyó *¡Esto se va!* en el propósito del carnaval de 1909, sobre un texto de Francisco Rodríguez.

5.3.21.10. Adolfo Lahorra¹²²⁰ elaboró *¡Todo el año es carnaval!*, para esa festividad en 1910.

5.3.21.11. Cesar Iglesias¹²²¹ compuso y dirigió en 1901 la mazurca *¡Viva la asociación?*

5.3.21.12. Obras de autor desconocido. Finalmente obtenemos referencias de cinco obras de las que desconocemos el autor, se trata de *¡Por un bastón!*, *El gran paseo* y *La gran película*, para el carnaval; y *Ay, que non era* y *Meus ollos van pro mare*, que son arreglos de melodías del siglo XVI.

¹²¹⁷ Eduardo Rodríguez-Losada Rebellón (A Coruña, 1886; 1973), fue músico autodidacta, carrera que compaginó con su trabajo en la Diputación de A Coruña. Como compositor dejó una serie de obras, entre las que destaca las óperas *El monte de las Ánimas* (1927), *O Mariscal* (1929) y *¡Ultreya!* (1936), esta última estrenada en el teatro de la Zarzuela de Madrid. Fue nombrado académico numerario de la Real Academia de Bellas Artes de Nuestra Señora del Rosario en 1941 y académico de honor de la misma institución en 1954. SÁNCHEZ GARCÍA, Jesús Ángel. «Eduardo Rodríguez-Losada Rebellón», en línea: www.dbe.rah.es [última consulta, 16-I-2020].

¹²¹⁸ José Braña Muiños (A Coruña, 1836), director y compositor. En 1852 ingresó como voluntario en el Regimiento de Infantería de Aragón nº 21, en A Coruña. Tras pasar varios años destinado en Málaga, Valencia, Girona, Figueras, Navarra y Barcelona, en 1879 regresó a Coruña, donde se hizo cargo de la música del Batallón de Cazadores de Reus y posteriormente del Regimiento de Zamora. Tras su retiro militar, producido en 1896, fue profesor de música y organista de la Iglesia de San Julián. La última noticia de la que disponemos es que partió para México en 1916. A lo largo de su vida recibió numerosos premios de composición, como la medalla de plata concedida por la Diputación Provincial (1872), primer premio en el certamen del Liceo Brigantino (1878), primer premio en el certamen de A Coruña (1879 y 1881), primer premio el certamen de Vigo (1880), etc. CASCUDO, Teresa. «Braña Muiños, José», en CASARES RODICIO, Emilio (dir. y coord.). *Diccionario de la música española e hispanoamericana...*, vol. II, p. 674. *El Correo Gallego*. 23-XII-1909, p. 2. *El Correo Gallego*. 21-I-1916, p. 1.

¹²¹⁹ Anexos. Catálogo del archivo musical de la Sociedad Coral Polifónica El Eco. Fondo histórico. Braña Muiños, José. *A Cruña*, *¡Todo por la patria! Himno a Méndez-Núñez*, y *Una broma. Polka*,

¹²²⁰ Adolfo Lahorra Tello fue periodista redactor de *La Voz de Galicia* y director de *Tierra Gallega* y *La República*. *El Correo Gallego*. 04-VII-1914, p. 3. *El Pueblo Gallego*. 06-X-1935, p. 39.

¹²²¹ Cesar Iglesias († A Coruña, 1916) fue director del Orfeón de la Sociedad Círculo de la Ciudad Alta y secretario de la Sociedad de Hosteleros. *La Voz de Galicia*. 06-IV-1916, p. 2.

5.4. Características generales

Hemos identificado un total de ochenta y cuatro composiciones del repertorio gallego interpretadas por El Eco, de las que se han conservado cuarenta. Tras su estudio y análisis hemos establecido una serie de concordancias y diferencias que comentaremos a continuación¹²²².

Desde una perspectiva general hemos localizado dos tipos de obras. El primero está integrado por obras de inspiración gallega, construidas sobre melodías extraídas o basadas en la música tradicional y que utilizan el idioma gallego. A este grupo pertenece el 51% y encontramos las de Castro *Chané: A foliada, Os teus ollos. Melodía gallega, A mabiana, Tangaraños* y, aunque no se conservan en su versión para orfeón, con certeza debemos sumar a este grupo el *Himno regional gallego y Melodía gallega*; de Pascual Veiga: *Alborada gallega, Himno regional gallego, Muiñeira, Alborada gallega nº 2 y La escala*; de Juan Montes: *Negra sombra, O bico y Doce sono*; de Luis Taibo: *Como chove miudiño, Despedida d'o emigrante, Cantan os galos*; de Francisco Pillado: *Muiñeira*; de Rafael Gayoso: *A Terriña*; de Marcial del Adalid: *Alalá en estilo antiguo y Meu meniño*; de Prudencio Piñeiro: *¿Qué ten o mozo?*; de José Luis Pita Romero: *Cantiga de mariñeiros*; de López Varela: *A choqueirada*; de Varela Silvari: *Gran Alborada*; de Constante Suárez: *N'os teus beizos*; de Torres Creo: *O sol da primavera*; de José Edreira: *Miña estrela*; y de José Baldomir: *Meus amores*. Tenemos que añadir las armonizaciones procedentes de la tradición oral, de José Doncel: *Ruada de Bouzas y A foliada de Negreira*; de Luis M^a Fernández Espinosa: *Prende salgueiriño*; de Manuel Fernández Amor: *Canto de berce y Nosa Señora da Barca*; de Rafael Benedito: *Alalá de Chantada y Alalá de Monforte*; y las anónimas: *Ay, que non era y Meus ollos van pro mare*. Matizaremos que *La viguesa*, de Francisco Piñeiro, sí posee texto en gallego, pero no la sonoridad característica de la música gallega.

El segundo tipo lo constituyen las obras que siguen un canon academicista centroeuropeo, desposeídas de ese elemento característico regional y con texto en castellano, que representan el 46%. En este apartado encontramos obras de Castro *Chané: Soledades*; de Pascual Veiga: *La barca. Barcarola, A rosa. Mazurka y No me olvides*; de Juan Montes: *1ª Barcarola, 2ª Barcarola y Nocturno*; de Rafael Gayoso: *¡Ilusión!*; de Francisco Piñeiro: *En el mar*; de Luis Taibo: *Madrigalesca*; y de Reveriano Soutullo: *La tarde en el mar*. Aunque tan solo conservamos una pequeña muestra de las obras del carnaval, hemos observado que generalmente pertenecen a este grupo, además, el propio título nos sugiere esa orientación. Algunos

¹²²² Existe un grupo de cuatro obras de las que no hemos podido confirmar ni el estilo ni el idioma de forma certera.

compositores como Luis Taibo o Reveriano Soutullo presentan una evolución estilística diversa: el primero por haber emigrado a México, donde se impregnó de la música que allí encontró; y en el caso de Soutullo, su obra abarca gran diversidad de géneros y estilos debido a su éxito sobre todo en el ámbito del teatro lírico español.

Tan solo hemos encontrado tres obras religiosas en este catálogo, se trata de *El piélagu del mundo*, y *Misa para orquesta, órgano y coro*, de Juan Montes; y *Ave María* de Modesto Rebollo. La primera de ellas es en castellano y las dos últimas en latín.

Si bien el elemento gallego está presente en la mitad de este tipo de composiciones, debemos señalar que las obras interpretadas en un número mayor de veces sí lo poseen, es decir, de las veintisiete primeras obras en cuanto a número de interpretaciones –las que se han interpretado en cuatro ocasiones o más- tan solo tres son en castellano; incluso si consideramos el cómputo general, de las treinta y cinco primeras en cuanto a número de interpretaciones, dieciséis son de compositores gallegos y, excepto tres, todas ellas presentan sonoridad gallega. En este aspecto, Marcial del Adalid es pionero en la composición de canciones gallegas para canto y piano en idioma gallego; en *Cantares viejos y nuevos de Galicia* recurre a las melodías tradicionales que venía publicando José Inzenga desde 1873 en *El Telegrama* y que posteriormente recopila en *Cantos y bailes de Galicia*¹²²³. También el estudio que hemos publicado sobre la vida y obra de José Castro *Chané* –gracias a la aportación de José Luis do Pico- de nuevo confirma este aspecto, y arroja una clara utilización de temas pertenecientes al apéndice de partituras de la *Historia de Galicia* de Manuel Murguía y del cancionero de Inzenga¹²²⁴. Un fenómeno similar se puede apreciar previamente en la obra de José Anselmo Clavé, que presenta dos etapas, una donde utiliza textos en castellano y con un estilo cercano a la música italiana; y otra con obras con texto y lenguaje catalán, aunque en este caso no haya referencias explícitas a la utilización de melodías procedentes de la tradición oral¹²²⁵. A falta de más trabajos que analicen y muestren estas relaciones en otros compositores, parece lógico pensar que, al menos esta primera generación de músicos también se basarían en estos cancioneros para elaborar sus composiciones.

Tras el análisis pormenorizado de las partituras conservadas del repertorio gallego, se han podido extraer algunos rasgos característicos. Por un lado, encontramos una serie de

¹²²³ SOTO VISO, Margarita; CARREIRA, Xoán M. «Adalid Gurrea, Marcial del», en CASARES RODICIO, Emilio (dir. y coord.). *Diccionario de la música española e hispanoamericana...*, vol. I, pp. 68-69. PICO OJRAIS, José Luis do. *Cantos e bailes da Galicia. José Inzenga*. Ed. Difusora de Letras, Artes e Ideas, Ourense, 2005.

¹²²⁴ CANCELA MONTES, Alberto; GÓMEZ EICHEMENDIA, Sixto. *Chané...*, p. 144.

¹²²⁵ NAGORE FERRER, María. *La revolución coral...*, p. 103.

composiciones de carácter descriptivo y estructuradas en grandes secciones, que a su vez se encuentran divididas en diversos temas, los cuales, de una u otra manera están relacionados entre sí, como *A foliada*, *Tangaraños*, *Alborada gallega* y *En el mar*. Esta tipología se encuentra en concordancia con una de las obras más famosas del repertorio orfeonístico en España y Francia, se trata de *El carnaval de Roma* de Ambroise Thomas, una partitura que yuxtapone secciones con distintos ritmos, tonalidades, aires, coros que dialogan, voces que imitan instrumentos, etc.¹²²⁶.

En la etapa como coro mixto comienzan a aparecer melodías armonizadas procedentes de la tradición oral. Este tipo se enmarca en el ideario galleguista que surge con la aparición de As Irmandades da Fala en 1916, posicionada a favor de la investigación del folclore en la línea de la estética postromántica, alejándose de la reelaboración en clave culta que venía desarrollándose desde la aparición del Regionalismo, como afirma Luis Costa¹²²⁷. Estas partituras encuentran su desarrollo en la variación armónica, alternancia de los temas en varias tonalidades; y sobre todo en el trabajo con la textura, es decir, juegan con el tipo de acompañamiento, cantidad de voces, cambios de dinámica, etc.

De manera general, desde el punto de vista formal, el gran conjunto de composiciones de este catálogo son obras constituidas por un tema o una sucesión de temas claramente delimitados, que se van alternando bien para dar contraste, bien para dar unidad. En este último caso pueden aparecer utilizando el mismo patrón rítmico, tipo de acompañamiento, referencia armónica, etc. Se suelen iniciar con una introducción, que con frecuencia anticipa motivicamente alguno de los temas que sonarán a lo largo de ella; además, esa introducción también suele servir como coda o cierre de la obra.

Tonalmente observamos que son obras sencillas, sin demasiadas pretensiones compositivas desde el punto de vista armónico. En general, los cambios de tonalidad se producen de forma súbita, sin proceso modulante y, salvo en algunos casos puntuales, a tonalidades cercanas y habituales, sobre todo la dominante, subdominante, relativo menor y alternancia de tonalidad mayor/menor. Además, hemos detectado la presencia de algún tipo de escala modal, como la menor armónica, mayor armónica y sobre todo la mayor melódica, esta última hasta en nueve composiciones. Todo ello es producto del intercambio modal por influencia de la música popular, como ya se ha comentado anteriormente.

¹²²⁶ NAGORE FERRER, María. *La revolución coral...*, pp. 49-51.

¹²²⁷ COSTA VÁZQUEZ-MARIÑO, Luis. *La formación del pensamiento musical nacionalista...*, vol. II, pp. 384-386.

Nos hemos fijado también en otros rasgos característicos de este tipo de repertorio. De todas estas obras, treinta poseen partes interpretadas con boca cerrada y veintisiete tienen fragmentos sobre alguna fórmula: «a la la», «da la la», «da la ra la», etc. Éstos se producen generalmente en las introducciones, interludios y cierres, con lo cual, podrían funcionar como sustitutos de partes instrumentales¹²²⁸, es decir, podría deberse a la influencia de las canciones líricas de los salones, espacios donde la mayor parte de estos compositores colaboraban de forma habitual y de donde muchas de estas obras provenían o eran adaptadas.

En cuanto a la temática, diecinueve obras hacen referencia al amor, siete tienen carácter festivo -dos de ellas tratan ambos temas- y siete hablan de la vida en relación con el mar. Otros temas son el amor a Galicia, la emigración, la muerte o la naturaleza.

Finalmente revisamos el registro y la tesitura de las obras. Por un lado, los bajos realizan mayoritariamente las notas más graves entre sol² y mi²; incluso hemos observado que *Cantan os galos* de Taibo, *En el mar* de Piñeiro, *1ª Barcarola* y *El piélago del mundo*, ambas de Montes, descienden hasta mi^{b2}; *Os teus ollos* de Chané y *A choqueirada*, llegan a re²; y *Nosa señora da Barca* de Fernández Amor y *Meu meniño* de Adalid a do². En estos últimos casos, debido a que las notas son demasiado graves, deja la opción de realizar la octava superior. Por su parte los tenores realizan la nota superior en «sol» y «la», concretamente en dieciséis y doce obras, respectivamente. Tan solo dos sobrepasan este registro: *A última queixa* de Veiga, a «sib»; e *Ilusión* de Gayoso, a «si», obras que por otro lado tampoco alcanzan un número muy elevado de interpretaciones, hasta el punto que en el caso de *A última queixa* no hemos encontrado ninguna. Con lo cual, podemos deducir que, en muchas ocasiones, estos pasajes agudos se tendrían que cantar en registro de falsete. Ya con la llegada de la sección femenina las posibilidades se modifican. A pesar de que solamente disponemos de un pequeño número de obras para su análisis, hemos observado que las sopranos alcanzan generalmente las notas «fa», «fa#» y «sol». Con todo, debemos aclarar que estas obras podrían ser modificadas de tono para adaptarlas a las capacidades del coro, así encontramos un apunte en el *Nocturno* de Montes que indica «cántese un tono más alto».

¹²²⁸ Véase el ejemplo de las dos versiones del *Himno regional gallego* de Pondal y Veiga.

Conclusiones

Conclusiones

Esta tesis ha permitido verificar la importancia del orfeonismo en la cultura gallega de finales del siglo XIX y principios del XX. Arroja luz sobre un ámbito de la cultura que se encontraba desprovisto de trabajos, abre una nueva perspectiva en su estudio y amplía la visión sobre su influencia y expansión en el conjunto del país. La identificación y clasificación de ciento noventa y seis sociedades corales gallegas documentadas entre 1862 y 1940 -treinta y una de ellas fueron organizadas desde la diáspora por las comunidades de emigrantes-, ha permitido trazar una línea evolutiva apuntando a las figuras, instituciones y lugares que fueron motores de su propagación. Además, hemos constatado la influencia directa del modelo de José Anselmo Clavé en su desarrollo, aunque tan solo fuese utilizado como arquetipo organizativo, ya que tanto la cronología como la funcionalidad del movimiento orfeonístico gallego revelan unas características concretas y particulares.

El auge del orfeonismo en Galicia se inició en la Restauración y, tras la aparición de las primeras sociedades corales de carácter obrero sobre todo en zonas como Cataluña y País Vasco, en Galicia alcanzó una notable popularidad como desarrollo de un modelo centrado en la sociedad media urbana, lo cual, a su vez generó influencia para el impulso de este tipo de corales en otras regiones. En buena medida estuvo favorecido por la proliferación de los certámenes musicales, sobre todo en la década de 1880, que generaron una mayor propagación de las sociedades corales a lo largo de toda su geografía, teniendo presencia cada vez con más frecuencia en localidades de menor población.

No hemos obviado la labor social e institucional. El orfeonismo surge como un producto del pensamiento decimonónico en el que algunos sectores de la sociedad tratan de democratizar la cultura. Para cualquier sector de la sociedad, desde la clase obrera al pequeño comerciante, el canto coral se convirtió en la forma más cercana de participar en el arte y la cultura. Este cambio significativo en la vida social proporciona a estas corales un destacado papel representativo, ya que los orfeones participaban en el recibimiento de personalidades y visitantes, y defendían el nombre y el prestigio de su localidad en los certámenes musicales. Muchos de los directores que estuvieron al frente de estas corales fueron importantes y reconocidos músicos de su época, esto generaba y potenciaba ese fuerte carácter de identificación localista. Lo hemos comprobado en el caso de El Eco, al constatar que cuando

se encuentra en horas bajas varios sectores coruñeses prefieren su disolución antes que correr el riesgo de ser criticados por demostrar inferioridad interpretativa frente a otras sociedades.

Durante su primera etapa -desde su origen hasta prácticamente la década de 1920- el orfeón desempeña funciones similares a las bandas de música, incluso comparte con ellas los mismos escenarios para realizar gran parte de sus actuaciones, como ocurre por ejemplo en el palco de la música; pero, con el añadido de la simplicidad de recursos y medios, es decir, no se necesitaba movilizar instrumentos, atriles o partituras, sino que únicamente era preciso un pequeño espacio acústicamente aceptable. Todo esto provocó que las calles, plazas, jardines, soportales, etc. de las ciudades se llenasen de música.

La aparición y el desarrollo del orfeonismo coincide en espacio y tiempo con la irrupción del regionalismo, que ejercerá una evidente influencia sobre las agrupaciones corales. Hemos comprobado que muchos de los ideólogos de esta tendencia política participaron de una u otra manera en los orfeones: como coralistas, así ocurrió en el caso del Orfeón Coruñés y el Orfeón La Aurora; como generadores de influencia, importantes músicos como Pascual Veiga, Castro *Chané* y posiblemente otros como Juan Montes, José Edreira y Álvaro Soto participaron en comités regionalista; y en el desarrollo de las composiciones, inspiradas en el elemento musical característico de la región. Igualmente será fundamental el aspecto ideológico para generar una refundación hacia el modelo de coral polifónica, producto del influjo de As Irmandades de Fala, que consideraba a los orfeones unas sociedades vetustas y fuera de su época.

La Sociedad Coral Polifónica El Eco fue fundada oficialmente el 15 de junio de 1882, aunque la primera referencia a los ensayos y a su organización es de febrero de ese año. El Eco se ha postulado como la sociedad coral más longeva de España que continúa en activo, sin embargo, cuestionamos o al menos matizamos esta afirmación por varias razones. El caso más evidente lo obtenemos por parte de la propia Federación de Coros Clavé, que todavía mantiene actividad musical en la actualidad, aunque estuvo inactiva entre 1936 y 1951. Otro caso es el del Orfeón Durangués, que al menos es tan longevo como El Eco; las primeras noticias respecto a su organización son de marzo de 1882, y esta agrupación tampoco deja de actuar durante la guerra. Posiblemente nuevos estudios sobre otras sociedades corales permitirán reelaborar con más precisión este discurso.

El estudio de las fuentes documentales y hemerográficas nos ha proporcionado datos relevantes, tanto sobre aspectos logísticos, como sobre su actividad artística. El Eco puso especial cuidado en mantener y cultivar unas buenas relaciones con la redacción de los diarios

de la época. Allí donde viajaban no faltaba la visita a los diarios locales, con lo cual conseguían obtener mayor visibilidad y reconocimiento. Precisamente por ello la primera fuente de nuestra investigación se ha basado en datos obtenidos de las hemerotecas, lo cual nos ha proporcionado mucha información sobre su actividad: conciertos, participación en certámenes, premios, recepción de importantes personalidades, etc.; y también sobre su organización interna: funcionamiento económico, composición de las directivas, miembros, etc.

La segunda fuente documental crucial para nuestra investigación han sido los documentos conservados en el archivo: libros de actas, de cuentas y de socios, que lamentablemente se han conservado de forma parcial. Gracias a ellos, hemos podido realizar un seguimiento del estado y funcionamiento económico, que ha sido muy preciso en algunos años específicos, de los que se ha conservado más documentación. Pascual Veiga crea en 1878 el Orfeón Coruñés, la primera sociedad coral gallega independiente de otra sociedad de recreo, lo cual resulta un importante paso hacia el desarrollo y proliferación del orfeonismo; y, tras su expulsión de este orfeón organiza El Eco, utilizando el mismo principio de constituir un orfeón como una sociedad autónoma. Incluso años más tarde repitió el mismo proceso en la creación del Orfeón Coruñés Número 4. Su idea era la de mantener el control absoluto de la sociedad, la cual permanecería estable mientras él estuviera al frente. Paradójicamente, si El Eco ha subsistido hasta nuestros días, ha sido gracias a haber generado una comunidad y un sentido de pertenencia con la ciudad; gracias a ello ha conseguido refundarse y adaptarse a tantas épocas cambiantes. En definitiva, desde su fundación El Eco fue una sociedad autosuficiente económicamente que recibía aportaciones puntuales de las instituciones públicas a modo de ayudas para algún proyecto concreto; y también privadas, tanto a título personal, como desde otras organizaciones (bancos, sociedades de recreo, etc.). Uno de los principales escollos a los que se enfrentaba era la gran fragilidad y la permeabilidad en cuanto a lo que a la organización afectaba la situación económica. Su principal activo era mantener una actividad musical elevada, con lo cual, si esta decaía, ponía en riesgo su continuidad, pues no solo dejaba de ingresar fondos, sino que también perdía socios, que eran su principal factor de estabilidad. Por ello, hemos observado que constantemente se preocupaba por renovar y actualizar sus fuentes de financiación. Tras la Guerra Civil, esta circunstancia desaparece, cuando fue nombrado Órgano Oficial del Ayuntamiento de A Coruña, pasando a percibir soporte económico regular.

El estudio de las juntas directivas nos ha permitido confirmar la presencia en las mismas de importantes personalidades que tuvieron incidencia de una u otra manera en esta

sociedad. En el cargo de presidente encontramos a los mismos personajes que también estuvieron a la cabeza de las directivas de otras organizaciones de distinta tipología. Además, éstos eran los actores de cambio en lo referente al modelo organizativo, con lo cual, las transformaciones o modificaciones en la estructura de la sociedad -cargos, funciones de la junta directiva, etc.-, estaban supeditadas al modelo asociativo de la época, que no necesariamente era el seguido por otros orfeones.

También hemos estudiado la evolución de los coralistas. En los primeros años se produce un importante incremento, desde un número en torno a treinta en el período inicial, hasta casi llegar a doblar esa cifra una década después. Debemos aclarar que, sobre todo en la primera época, estas referencias habitualmente las encontramos en el momento de la participación en algún certamen musical, con lo cual es lógico pensar que no siempre viajaría la plantilla al completo. En los numerosos altibajos producidos en los últimos años del siglo XIX y principios del XX, el número varía y está supeditado a la estabilidad de cada momento: desde unos treinta en 1903 con la incorporación de Constate *Chané*, hasta casi cincuenta dos años más tarde; en la etapa de Sánchez Yáñez, 1907/1908, encontramos unos sesenta; y en 1915 en torno a los cuarenta. La constitución como coro mixto permite ampliar notablemente las filas, llegando a ser ochenta coralistas. Igualmente hemos constatado la importancia que para la continuidad de este tipo de sociedades tuvo no sólo el número de integrantes, sino también la obtención de premios en los certámenes: durante la primera década la sociedad obtiene siete primeros premios de diez certámenes a los que se presenta; y, tras la marcha de *Chané*, de seis concursos a los que concurren tan solo logran una primera posición.

Hemos establecido la cronología de los directores que estuvieron al frente de la sociedad y hemos incorporado unas notas biográficas de cada uno, lo cual nos permite conocer su procedencia, estudios realizados y trayectoria artística. De todos ellos, debemos destacar a algunos que fueron los que mayor huella dejaron en la sociedad. En primer lugar, su fundador, Pascual Veiga, reconocido como el padre del orfeonismo en Galicia; en *El Eco* su importancia se nota en la rápida popularización de la sociedad y en el legado que deja a través de sus obras. Su influencia se vio eclipsada con la llegada de José Castro *Chané*, quien, de una u otra manera está prácticamente presente a lo largo de los primeros cuarenta años de la vida de la coral, siendo el director que mayor continuidad tuvo y el que otorgó fama y proyección nacional a la sociedad. Posteriormente, Constante Suárez *Chané*, José Edreira y Manuel Sánchez Yáñez fueron otros directores importantes, a los que podemos encuadrar como continuadores de la primera etapa. Ya tras la refundación de 1923 encontramos a

Eugenio Barrero, Modesto Rebollo y Manuel Fernández Amor, artífices de una progresiva modernización tanto de la organización como del repertorio.

El Eco tuvo incidencia en la propia vida local, desempeñando un papel relevante en la cultura coruñesa. Como hemos observado existió una fuerte preocupación por servir de sociedad instructiva, ofreciendo clases musicales gratuitas. Además, sirvió como catalizador que puso en marcha definitivamente la creación de una escuela musical en la Academia de Bellas Artes de A Coruña en 1889. Debemos recordar el empeño de la directiva de la sociedad para que los orfeonistas cantaran leyendo la partitura y, aunque parece que no lo logran en primera instancia, será en el momento en el que pasa a coro mixto, cuando encontremos una sociedad musical formada. Así, El Eco contribuye a generar un interés en la sociedad coruñesa por la formación musical y vocal, que generación a generación va dejando un mayor poso y, años más tarde, completando el círculo, se nutre de ello incorporándolo de manera normalizada.

Nuestro estudio sobre la vida artística de la sociedad ha prestado especial atención a las actuaciones musicales y al repertorio interpretado por El Eco durante el período objeto de nuestro estudio. En cuanto a las actuaciones, hemos establecido datos relevantes sobre los lugares y tipología. En un primer momento la vida del orfeón se centra en la participación en certámenes musicales, pues en sus primeros diez años de vida El Eco se presenta a diez concursos, además de encargarse de la organización de uno en 1885. Esta actividad, prácticamente invariable desde el inicio, se desarrollaba realizando conciertos, serenatas y también a través de las participaciones en el carnaval coruñés, donde se van haciendo imprescindibles incluso en su organización. En las décadas de 1920 y 1930 encontramos un notable cambio en cuanto a las actuaciones, en el momento en que comienzan a organizar las producciones de zarzuela, actividad que se convertirá en la única ocupación de la sociedad durante la Guerra Civil.

Por primera vez tenemos datos concretos sobre el repertorio, su estado y evolución. Una de las principales dificultades que ya se venía apuntando desde el inicio del trabajo ha sido su localización a través de la prensa, al no haberse conservado -más que de forma puntual- programas ni referencias a las obras interpretadas en los conciertos, pero finalmente se ha conseguido determinar con precisión en el 53% de actuaciones realizadas. Desde el inicio encontramos una serie de obras que se convierten en significativas y que permanecieron presentes a lo largo de las distintas etapas del orfeón, lo que determinó que una parte del repertorio permaneciera estable durante los primeros cuarenta años de vida de

la coral. Estas obras no son muy complejas desde el punto de vista del tratamiento técnico de las voces y frecuentemente están cargadas de golpes de efectos, como la imitación del sonido del mar, de instrumentos musicales, etc. No debemos olvidar que, al menos en la primera etapa, los coralistas cantaban de memoria según las indicaciones del director. Con la constitución como coral polifónica cambia la estética de las interpretaciones y se diversifican los estilos musicales a los que se enfrentan; además, la formación musical de los coralistas permitía enfrentarse a un repertorio más complejo.

Finalmente, el análisis musical de las obras creadas en el entorno de los orfeones gallegos nos aporta una visión sobre la tipología, temática, forma musical y otras cuestiones relacionadas con la propia interpretación. Hemos observado que en un primer momento los compositores elaboraban obras con textos en gallego o en castellano, de manera indistinta; sin embargo, las que permanecieron más tiempo en el repertorio y alcanzaron mayor popularidad son las que cuentan con texto en gallego. Posteriormente, con la irrupción del galleguismo, el canon cambia y el compositor se convierte más en arreglista, armonizando melodías que son tomadas directamente del folclore.

La interpretación de las obras por parte de los orfeones servía como un canal de difusión importante para los compositores, a los que daba a conocer no sólo en Galicia, sino en diversos puntos de la geografía española. Hemos visto que El Eco es una sociedad gallega pionera en obtener éxito y reconocimiento popular en Madrid, Barcelona y otras ciudades españolas; todo ello contribuyó a la expansión de la música gallega, la cual se enmarcaría en el tipo de música que se hacía en la periferia española, lo que en algunas de estas ciudades se consideraba como popular o con matices más primitivos o remotos. Esto fue de relevante importancia en el caso de algunas obras y algunos compositores que se convirtieron en símbolo musical de una época. El caso más destacado lo encontramos en la *Alborada gallega* de Veiga, cargada de giros y elementos procedentes de la música tradicional, que obtuvo una amplia popularidad en todo el país.

La presente Tesis Doctoral abre nuevas líneas de trabajo a desarrollar en el futuro. Entre ellas, indicamos las siguientes:

- Localización de nuevas fuentes documentales que puedan haberse conservado en otros orfeones gallegos, relacionadas con El Eco. Ello podría permitir completar

algunas lagunas sobre repertorio interpretado, que no figura ni en las fuentes hemerográficas ni en los archivos consultados.

- Extensión del estudio sobre la sociedad hasta nuestros días, observando su evolución durante el franquismo, la transición y los reinados de Juan Carlos I y Felipe VI.
- Catalogación completa de los fondos musicales del archivo de la Sociedad Coral Polifónica El Eco, que todavía se encuentra por concluir. Hemos realizado una primera revisión y registro de todos los fondos, que ha supuesto un notable avance, ya que permite conocer los fondos musicales conservados y facilita su utilización por la Coral Polifónica El Eco. Sería conveniente realizar un catálogo normalizado, trabajo que excede a los propósitos de la presente Tesis.
- Nuestra Tesis Doctoral pone de manifiesto la necesidad de realizar nuevos estudios sobre otros orfeones históricos gallegos relevantes, como el Orfeón Gallego de Lugo, la Unión Orensana, o La Oliva de Vigo, entre otros. Posiblemente la realización de esos estudios permitirá conocer con mayor exactitud la realidad orfeonística de otras localidades gallegas que hasta ahora no han sido estudiadas.

Bibliografía

Bibliografía

- ADRIO MENÉNDEZ, José. *Del Orense Antigo*. [1935] Ed. Facsímil. Consellería de Cultura do Concello de Ourense, Ourense, 2001.
- ALONSO MONTERO, Xesús. «A coroación de Curros Enríquez (A Coruña, 21 de outubro de 1904)», en ALONSO MONTERO, Xesús. *Ao pobo coruñés; 25 poemas, unha loa en prosa e outras páxinas*. Ed. Facsímil Concello da Coruña, Real Academia Galega, A Coruña, 2001, p. 19.
- ALVARELLOS IGLESIAS, Enrique. «Orfeón Lucense, de Montes», en *Congreso sobre Juan Montes*. Xunta de Galicia, Santiago de Compostela, 2000, pp. 137-145.
- ÁLVAREZ INSÚA, Waldo. *Galicia contemporánea. Páginas de viaje*. La propaganda literaria, La Habana, 1889.
- AMOEDO PORTELA, Alejo. *El piano en la obra de Reveriano Soutullo Otero (1880-1932)*. Tesis Doctoral, Universidad Politécnica de Valencia, 2019.
- ANSORENA, José Luis. «Repertorio inicial de nuestros orfeones y sociedades corales», en *Musiker. Cuadernos de Música*. 2000, nº 12, pp. 77-99.
- APELLA, Pablo; ZAVALA, Vicente. *Cien años del Orfeón Durangués (1882-1982)*. Ed. Mensajero, Bilbao, 1992.
- ARANA Y PÉREZ, Ramón (Pizzicato). «Música popular ferrolana», en *Almanaque de Ferrol. 1905*. Imp. y Estereotipia El Correo Gallego, Ferrol, 1905, pp. 105-109.
- ARCE BUENO, Julio C. *La música en Cantabria*. Fundación Marcelino Botín, Santander, 1994.
- ARRONES PEON, Luis. *Historia coral de Asturias*. Biblioteca Popular Asturiana, Oviedo, 1978.
- ARTÍS I BENACH, Pere. *El cant coral a Catalunya (1891-1979)* Barcelona. Ed. Barcino, 1980.
- *Lluis Millet vist per Lluis Millet*. Ed. Pòrtic, Barcelona, 1983.
- ARTÍS I BENACH, Pere; MILLET I LORAS, Lluís. *Orfeó Català. Llibre del centenari. 1891-1991*. Ed. Barcino, Barcelona, 1991.

- AVIÑO A PÉREZ, Xosé. «La investigación sobre canto coral en la actualidad», en CARBONELL I GUBERNA, Jaume (ed.). *Els orígens de les associacions corals a Espanya (s. XIX-XX)*. Oikos-Tau, Barcelona, 1998, pp. 15-22.
- «El moviment coral», en AVIÑO A PÉREZ, Xosé (coord.). *Història de la música Catalana Valenciana i Balear*. Edicions 63, Barcelona, 2000, vol. IV pp. 157-188.
- «El cant coral als segles XIX i XX», en *Catalan Historical Review*. 2009, n° 2, pp. 203-212.
- BAGÜES, Jon. «El coralismo en España en el siglo XIX», en CASARES RODICIO, Emilio (coord.). *España en la música de occidente*. Ministerio de Cultura, Madrid, 1987, vol. II, pp. 173-198.
- *La música en la real sociedad vascongada de los amigos del país*. Tesis Doctoral, Universitat Autònoma de Barcelona, 1990.
- «La música coral entre los vascos: una tradición vigente», en *Cuenta y razón*. 1993, n° 84, pp. 68-74.
- BALIÑAS, María; CARREIRA, Xoán M. «Baldomir Rodríguez, José», en CASARES RODICIO, Emilio (dir. y coord.). *Diccionario de la Música Española e Hispanoamericana*. Ed. Sociedad General de Autores y Editores, Madrid, 1999, vol. II, pp. 91-92.
- BANDE, Enrique *El Orfeón Unión Orensana: génesis, desarrollo y actualidad*. Ed. Gómez y Gómez, Ourense, 1989.
- BARCELÓ ORGILER, Joaquín. «Los cosacos: La creación cultural de un mito histórico», en *Tiempo y Sociedad*. 2016, n° 25, pp. 23-70.
- BARREIRO FERNÁNDEZ, Xosé Ramón. *Historia Contemporánea de Galicia. I. De la Guerra de Independencia al Postfranquismo (1805-1983)*. Ed. Gamma, A Coruña, 1982.
- BARROS PRESAS, Nuria. *La vida musical en la ciudad de Pontevedra (1878-1903)*. Tesis Doctoral, Universidad de Oviedo, 2015.
- BRAVO GARCÍA, Juan Carlos. *Historia e historias del Orfeón Cacereno*. Ed. Orfeón Cacereno, Cáceres, 2018.
- BREY, Gérard: «Sur les orphéons en Espagne et à Valladolid en particulier. Commentaires à propos du livre de Joaquina Labajo Valdés», en *Bulletin d'Histoire Contemporaine de l'Espagne*. 1994, n° 20, pp. 38-46.

- CALERO MARTÍN, José; VALDÉS QUESADA, Leopoldo. *Cuba Musical*. Imprenta de Molina y Compañía, La Habana, 1929.
- CANCELA MONTES, Alberto. «Los orfeones en Galicia (1862-1940)», en ÁLVAREZ-ARREGUI, Emilio (coord.). *Universidad, investigación y conocimiento: comprensión e intervención de una sociedad compleja*. Universidad de Oviedo, Oviedo, 2018, pp. 171-179.
- CANCELA MONTES, Alberto. «Edición crítica de las obras musicales de Plácido García», en GONZÁLEZ GUERRERO, Cintia; CANCELA MONTES, Beatriz. *La música en Burgos en los años de la Guerra de la Independencia*, Ed. Dosssoles, Burgos, 2014, pp. 109-116.
- «...y Compostela se dejó seducir por el Jazz», en *Actas del VII Congreso de la Sociedad Española de Musicología. Musicología global. Musicología local*, vol. XXXVI, 1-2, 2013, pp. 921-938.
- «La obra sinfónica de Ricardo Fernández Carreira (1881-1959). Singularidad y excepción de un músico gallego», en *Actas del IX Congreso de la Sociedad Española de Musicología. Musicología en el S. XXI: nuevos retos, nuevos enfoques*, 2018, pp. 987-1006.
- «Orfeón El Eco (1882-1940). Organización y estructura económica». Pendiente de publicar.
- «Luis Taibo García (1877-1954)». Pendiente de publicar.
- CANCELA MONTES, Beatriz. *Santiago Tafall. Un músico en los albores del galleguismo*. Consorcio de Santiago, Alvarellos Editora, Santiago de Compostela, 2010.
- *La Banda Municipal de Santiago. Música en las compostelanas rúas desde 1848*. Andavira Editora, Consorcio de Santiago, Santiago de Compostela, 2016.
- CANCELA MONTES, Alberto; CANCELA MONTES, Beatriz. *La saga Courtier en Galicia*. Alvarellos Editora, Consorcio de Santiago, Santiago de Compostela, 2013.
- CANCELA MONTES, Alberto; GÓMEZ ECHEMENDIA, Sixto. *Chané. O nacemento da música popular galega. Compostela, A Coruña, A Habana*. aCentral Folque, Santiago de Compostela, 2017.
- CAPELÁN, Montserrat. «Tradicionalismo y escena: una aproximación a la música escénica de José Baldomir», en VILLANUEVA, Carlos; GARBAYO MONTABES, F. Javier; COSTA VÁZQUEZ, Luis; CAPELÁN, Montserrat (coords.). *Os soños da memoria. Documentación musical en Galicia: Metodoloxías para o estudo*. Ed. Deputación de Pontevedra, Pontevedra, 2013, pp. 229-260.

- CARBONELL I GUBERNA, Jaume. «Els cors de Clavé i Els Segadors entre 1892-1936. Contribució a l'estudi sobre la consciència d'himne nacional de Catalunya», en AVIÑO A PÉREZ, Xosé (coord.). *Miscel·lània Oriol Martorell*. Ed. Universidad de Barcelona, Barcelona, 1988, pp. 171-188.
- «Sociedades corales en Cataluña: visión historiográfica y estado de la cuestión», en *Revista de Musicología*. 1991, nº 14, pp. 113-124.
 - «Los Coros Clavé, un ejemplo de música en sociedad», en *Bulletin d'Histoire Contemporaine de l'Espagne*. 1994, nº 20, pp. 68-78.
 - «Els condicionants i el procés de formació de les societats corals a Catalunya. Barcelona, 1845-1856», en CARBONELL I GUBERNA, Jaume (ed.). *Els orígens de les associacions corals a Espanya (s. XIX-XX)*. Oikos-Tau, Barcelona, 1998, pp. 23-44.
 - *Josep Anselm Clavé i el naixement del cant coral a Catalunya (1850-1874)*. Galerada, Barcelona, 2000.
 - «El cant corab», en AVIÑO A PÉREZ, Xosé (coord.). *Història de la música Catalana Valenciana i Balear*. Edicions 63, Barcelona, 2000, vol. III, pp. 147-182.
 - «Aportaciones al estudio de la sociabilidad coral en la España contemporánea», en *Hispania*. 2003, nº 214, pp. 485-503.
 - *La societat coral Euterpe*. Rúbrica editorial, Barcelona, 2008.
- CARREIRA, Xoán M. «Alberto Garaizabal Macazaga (1875-1947) y la vida musical de A Coruña», en *Cuadernos de Música*. 1988, pp. 211-213.
- «A Música profana en Galicia na Restauración», en *Actas do Congreso Galicia nos tempos do 98*. Xunta de Galicia, Santiago de Compostela, 1998, pp. 133-152.
 - «A Coruña», en CASARES RODICIO, Emilio (dir. y coord.). *Diccionario de la Música Española e Hispanoamericana*. Ed. Sociedad General de Autores y Editores, Madrid, 1999, vol. IV, pp. 108-113.
 - «Doncel, José», en CASARES RODICIO, Emilio (dir. y coord.). *Diccionario de la Música Española e Hispanoamericana*. Ed. Sociedad General de Autores y Editores, Madrid, 1999, vol. IV, p. 535.

- «Farto Parra, Mauricio», en CASARES RODICIO, Emilio (dir. y coord.). *Diccionario de la Música Española e Hispanoamericana*. Ed. Sociedad General de Autores y Editores, Madrid, 1999, vol. IV, pp. 952-953.
 - «Fernández Amor, Manuel», en CASARES RODICIO, Emilio (dir. y coord.). *Diccionario de la Música Española e Hispanoamericana*. Ed. Sociedad General de Autores y Editores, Madrid, 1999, vol. V, p. 50.
 - «Fernández Espinosa, Luis María», en CASARES RODICIO, Emilio (dir. y coord.). *Diccionario de la Música Española e Hispanoamericana*. Ed. Sociedad General de Autores y Editores, Madrid, 1999, vol. V, p. 65.
 - «Gayoso Piñeiro, Rafael», en CASARES RODICIO, Emilio (dir. y coord.). *Diccionario de la Música Española e Hispanoamericana*. Ed. Sociedad General de Autores y Editores, Madrid, 1999, vol. V, p. 552.
 - «López Varela, Manuel», en CASARES RODICIO, Emilio (dir. y coord.). *Diccionario de la Música Española e Hispanoamericana*. Ed. Sociedad General de Autores y Editores, Madrid, 1999, vol. VI, p. 1038.
 - «Pillado Villamil, Francisco», en CASARES RODICIO, Emilio (dir. y coord.). *Diccionario de la Música Española e Hispanoamericana*. Ed. Sociedad General de Autores y Editores, Madrid, 1999, vol. VIII, pp. 798-799.
 - «Piñeiro Suárez, Francisco», en CASARES RODICIO, Emilio (dir. y coord.). *Diccionario de la Música Española e Hispanoamericana*. Ed. Sociedad General de Autores y Editores, Madrid, 1999, vol. VIII, p. 817.
 - «Veiga Iglesias, Pascual», en CASARES RODICIO, Emilio (dir. y coord.). *Diccionario de la Música Española e Hispanoamericana*. Ed. Sociedad General de Autores y Editores, Madrid, 1999, vol. X, p. 786.
- CARTELLE, Ramiro. «Baldomir Rodríguez, José», en *Gran Enciclopedia Galega Silverio Cañada*. El Progreso, Diario de Pontevedra, Lugo, 2003, vol. IV, pp. 200-201.
- «Farto Parra, Mauricio», en *Gran Enciclopedia Galega Silverio Cañada*. El Progreso, Diario de Pontevedra, Lugo, 2003, vol. XVI, pp. 179-181.
 - «Fernández Amor, Manuel», en *Gran Enciclopedia Galega Silverio Cañada*. El Progreso, Diario de Pontevedra, Lugo, 2003, vol. XVII, pp. 38-40.

- CASARES RODICIO, Emilio. «La música del siglo XIX español. Conceptos fundamentales», en CASARES RODICIO, Emilio; ALONSO GONZÁLEZ, Celsa (coords.). *La música española en el siglo XIX*. Universidad de Oviedo, Oviedo, 1995, pp. 13-122.
- CASCUDO, Teresa. «Braña Muiños, José», en CASARES RODICIO, Emilio (dir. y coord.). *Diccionario de la Música Española e Hispanoamericana*. Ed. Sociedad General de Autores y Editores, Madrid, 1999, vol. II, p. 674.
- CASTELLANOS GÓMEZ, Vicente. «Fuentes y contenidos de la historia en Ciudad Real», en *Cuadernos de Estudios Manchegos*. 2012, nº 37, pp. 125-140.
- COMPANY, Joan. «El cant coral a les illes Balears», en AVIÑO A PEREZ, Xosé (coord.). *Història de la música Catalana Valenciana i Balear*. Edicions 63, Barcelona, 2000, vol. V, pp 109-118.
- COOK, Nicholas. *A Guide to Musical Analysis*. London. J. M. Dent & Sons, Londres, 1987.
- CORA, José de. *Pascual Veiga. Fillos de Lugo*. El Progreso de Lugo, Lugo, 2002.
- CORREDOIRA PELLEJERO, Sonsoles; LÓPEZ GALLEGO, Iván. *Colección de arte do Concello da Coruña*. Concello da Coruña, A Coruña, 2009.
- CORTES I MIR, Francesc. «Piqué i Cervero, José», en AVIÑO A PEREZ, Xosé (coord.). *Història de la Música Catalana, Valenciana i Balear*. Edicions 63, Barcelona, 2000, vol. X, p. 133.
- COSTA VÁZQUEZ-MARIÑO, Luis. «El coralismo en Galicia: 1870-1930», en CARBONELL I GUBERNA, Jaume (ed.). *Els orígens de les associacions corals a Espanya (s. XIX-XX)*. Oikos-Tau, Barcelona, 1998, pp. 157-177.
- «Coralismo, etnicidad y nacionalismo en Galicia», en *Cuadernos de Música Iberoamericana*. 1998, nº 6, pp. 49-63.
- *La formación del pensamiento musical nacionalista en Galicia hasta 1936*. Tesis Doctoral. Universidad de Santiago de Compostela, 1999.
- «Sociedad Coral Polifónica de Pontevedra. Unha voz na polifónica europea», en PINHEIRO ALMUINHA, Ramon (ed.). *Sociedad Coral Polifónica de Pontevedra. Unha voz na polifónica europea*. Ouvirmos, Lugo, 2004, CD, s.p.
- CUEVAS HEVIA, Carmen de las. *El Orfeón Donostiarra 1897-1997. Proyección social, cultural y educativa*. Tesis Doctoral, Universidad del País Vasco, 2000.

- CUNS LOUSA, Xulio. «A propósito do Apropósito», en *Anuario Brigantino*. 1999, nº 22, pp. 463-484.
- DUARTE, Ángel. «Republicanismo y Canto Coral en el Reus de finales de siglo», en *Bulletin d'Histoire Contemporaine de l'Espagne*. 1994, nº 20, pp. 94-109.
- EGIDO LANGARITA, María José. «Aportaciones al origen del fenómeno coral en Aragón: Sociedad Coral La Coronilla», en *Actas del IV Congreso de la Sociedad Española de Musicología*. 1997, vol. XX, nº 1, pp. 571-578.
- ENCABO FERNÁNDEZ, Enrique. «La actividad orfeonística en Murcia (1867-1933): de la Sociedad Filarmónica al Orfeón Murciano Fernández Caballero», en *Nassarre. Revista Aragonesa de Musicología*. 2012, nº 28, pp. 143-172.
- ESTRADA CATOIRA, Félix. *Contribución a la Historia de La Coruña: La Reunión Recreativa e Instructiva de Artesanos en sus ochenta y tres años de vida de actuación*. El Ideal Gallego, A Coruña, 1930.
- FANDIÑO ALONSO, Xaime; LÓPEZ PENA, Zósimo; NEIRA PEREIRA Henrique. «A popularización do fonógrafo en Galicia. 1878-1895», en *Agra. Revista dos socios e socias do Museo do Pobo Galego*. 2013, nº 8, p. 117-129.
- FERNÁNDEZ RIVERA, M^a Jesús. *Las agrupaciones corales en la sociedad y en la educación de la provincia de León*. Tesis Doctoral, Universidad de Valladolid, 2015.
- FERNÁNDEZ SANTANDER, Carlos. *La Guerra Civil en Galicia*. La Voz de Galicia, A Coruña, 1988.
- *Alzamiento y Guerra Civil en Galicia (1936-1939)*. Edicións do Castro, A Coruña, 2000.
- FERREIRO, Manuel; LÓPEZ-ACUÑA, Fernando. «O himno. Historia, texto e música», en BARREIRO FERNÁNDEZ, Xosé Ramón; VILLARES, Ramón (coords.). *Os símbolos de Galicia*. Ed. Consello da Cultura Galega, Real Academia Galega, Santiago de Compostela, 2007, pp. 105-192.
- FERREIRO, Manuel. *O himno galego. Documentos históricos (1890-1907)*. Universidade da Coruña, Universidade de Santiago de Compostela, Universidade de Vigo, Santiago de Compostela, 2007.

Bibliografía

- FILGUEIRA VALVERDE, José. «Introducción y notas bibliográficas», en *Casto Sampedro. Cancionero Musical de Galicia*. Ed. Facsímil Fundación Barrié de la Maza, A Coruña, 1942, pp. 35-36.
- FREITAS DE TORRES, Leslie. *José Gómez Veiga «Curros» (1864-1946): Un icono del patrimonio musical compostelano*. Tesis Doctoral, Universidad de Oviedo, 2017.
- GALBIS LÓPEZ, Vicente. «El cant coral al País Valencià», en AVIÑO A PÉREZ, Xosé (coord.). *Història de la música Catalana Valenciana i Balear*. Edicions 63, Barcelona, 2000, vol. V, pp 109-118.
- GALLARDO LAUREDA, Antonio; ECHEVARRÍA SANTAMARÍA, Javier. *Sociedad Coral Orfeón Baracaldés. Crónica de sus 100 primeros años*. Ed. Sociedad Coral Orfeón Baracaldés, Bilbao, 2005.
- GARBAYO MONTALVES, Javier. «La música en la colectividad gallega de La Habana (1902-1936)», en *O Son da Memoria. A música galega na emigración*. Consello da Cultura Galega, Santiago de Compostela, 2009.
- GARCÍA CABALLERO, María. *La vida musical en Santiago a finales del siglo XIX*. Consorcio de Santiago, Alvarellos Editora, Santiago de Compostela 2008.
- GARRIDO COUCEIRO, Xoán Carlos. *Manuel García Barros. Loitando Sempre*. Ed. Fouce, Vigo, 1995.
- GONZÁLEZ GONZÁLEZ, Ramón. *Coro Cántigas e Aturuxos. Repertorio lucense. 1918*. Editorial Ouvirmos, Lugo, 2014, CD, s.p.
- GONZÁLEZ PEÑA, M^a Luz. «Rebollo Pata, Modesto», en CASARES RODICIO, Emilio (dir. y coord.). *Diccionario de la Música Española e Hispanoamericana*. Ed. Sociedad General de Autores y Editores, Madrid, 1999, vol. IX, pp. 69-70.
- GRANDÍO SEOANE, Emilio. *La Coruña en el Siglo XX*. Vía Láctea, Ayuntamiento de A Coruña, A Coruña, 1994.
- «A Coruña, o puntal roto da república», en GRANDÍO SEOANE, Emilio (coord.). *Anos de odio. Golpe, represión e Guerra Civil na provincia da Coruña (1936-1939)*. Deputación da Coruña, A Coruña, 2007.
- GUEDE, Isidoro. *La música en Orense*. Caixa Ourense, Ourense, 1992.

- GUEREÑA, Jean-Louis. «La formación de los orfeones socialistas», en CARBONELL I GUBERNA, Jaume (ed.). *Els orígens de les associacions corals a Espanya (s. XIX-XX)*. Oikos-Tau, Barcelona, 1998, pp. 83-94.
- HALL, Stuart. «Notas sobre la deconstrucción de «lo popular»», en RALPH, Samuel. *Historia popular y teoría socialista*. Crítica, Barcelona, 1984, pp. 93-109.
- HERNÁNDEZ GIRBAL, F. *Amadeo Vives. El músico y el hombre*. Lira, Madrid, 1971.
- HERNÁNDEZ-ÚRCULO, Zaida. «El movimiento coral como manifestación de la cultura popular en Santander (1865-1936)», en *Visiones multidisciplinares sobre la cultura popular: actas del 5º Congreso Internacional de SELICUP*. Universidad de Castilla-La Mancha, Cuenca, 2014, pp. 150-163.
- *Historia coral de Santander. Crisálidas (1865-1900)*. Ed. Centro de Estudios Montañeses, Santander, 2017.
- HERRERA I LOP, Lluís-Marc. «El origen del canto coral en Lleida en la segunda mitad del siglo XIX», en CARBONELL I GUBERNA, Jaume (ed.). *Els orígens de les associacions corals a Espanya (s. XIX-XX)*. Oikos-Tau, Barcelona, 1998, pp. 45-62.
- IBARRETXE TXAKARTEGI, Gotzon. *El canto coral como entramado del nacionalismo musical vasco*. Tesis Doctoral, Universidad del País Vasco, 1996.
- IGLESIAS VILARELLE, Antonio. «El orfeón», en ACUÑA TRABAZO, Ana; BLANCO RAMOS, Carme; GESTIDO DE LA TORRE, Eloi; ABILLEIRA SANMARTÍN, Xosé (coords.). *Pontevedra literaria*. Concellaría de Cultura de Pontevedra, Fundación Caixa Galicia, Pontevedra, 2007, pp. 270-271.
- JURADO LUQUE, Javier. *A lenda de Montelongo: a zarzuela galega como manifestación cultural multidisciplinar na conformación do nacionalismo galego*. Tesis doctoral, Universidade da Coruña, 2010.
- LABAJO VALDÉS, Joaquina. *Aproximación al fenómeno orfeonístico en España (Valladolid 1890-1923)*. Diputación Provincial de Valladolid, Valladolid, 1897.
- «O coralismo: unha dinámica de plural significado», en VILLANUEVA, Carlos (ed.). *Galicia fai dous mil anos. o feito diferencial galego*. Museo do Pobo Galego, Santiago de Compostela, 1999, vol. II, pp. 293-321.

Bibliografía

- LAMELA, Luis. *A Coruña, 1936. Memoria convulsa de una represión*. Edicións do Castro, Sada, 2002.
- LANDÍN, Prudencio. *De mi viejo carnet*. Deputación de Pontevedra, Pontevedra, 1999.
- LASUEN, Balendín de. *Orfeones y corales de Bizkaia*. Caja de ahorros Vizcaína, Bilbao, 1987.
- LIAÑO PEDREIRA, María Dolores. *Catálogo de partituras del Archivo Musical en la Real Academia Gallega de Bellas Artes de Nuestra Señora del Rosario*. Fundación Caixa Galicia, A Coruña, 1997.
- LLAMAS YLLÁ, Antonio. *El Eco. Una historia de tres siglos*. Deputación da Coruña, A Coruña, 2013.
- LLORDÉN MIÑAMBRES, Moisés. «O asociacionismo dos emigrantes españois en América (1840-1930). Unha explicación histórica do feito», en *Estudios Migratorios*. 1996, nº 2, pp. 39-84.
- LLORENTE, Juan Antonio. «Siglo y medio del Orfeón Pamplonés», en *Scherzo: Revista de música*. 2015, nº 303, pp. 38-43.
- LÓPEZ COBAS, Lorena. «Las bandas de música en Galicia: Aproximación al caso de la ciudad de A Coruña en el siglo XIX», en *Revista de Musicología*. 2008, vol. XXXI, nº 1, pp. 91-101.
- *Historia da música en Galicia*. Ouvirmos, Lugo, 2013.
- *El comercio musical en Galicia en la segunda mitad del siglo XIX: Canuto Berea Rodríguez (1836-1891)*. Tesis Doctoral, Universidad de Valladolid, 2017.
- LÓPEZ-ACUÑA, Fernando. «Veiga, Pascual», en *Gran Enciclopedia Galega Silverio Cañada*. El Progreso, Diario de Pontevedra, Lugo, 2003, vol. XLIII, pp. 58-62.
- LÓPEZ-CALO, José. *Obras musicales de Juan Montes*. Xunta de Galicia, Santiago de Compostela, 1991.
- «Juan Montes. El hombre, el músico», en *Cuadernos de Música Iberoamericana*, vol. VII, 1999, pp. 103-174.
- LOSADA DIÉGUEZ, Antón. «A misión da Sociedade Coral Polifónica», en VALLE PÉREZ, Xosé Carlos (coord.). *Sociedade Coral Polifónica de Pontevedra: 75 aniversario da súa fundación (1925-2000)*. Deputación de Pontevedra, Pontevedra, 2000, pp. 51-52.

- MÁIZ, Ramón. *O rexionalismo galego: organización e ideoloxía (1886-1907)*. Edicións do Castro, A Coruña, 1984.
- MARIÑO IGLESIAS, Julio Cesar. *Coros y bandas de música de Vigo*. Cardeñoso, Vigo, 1994.
- MARTÍNEZ DEL FRESO, Beatriz. «Benedito Vives, Rafael», en CASARES RODICIO, Emilio (dir. y coord.). *Diccionario de la Música Española e Hispanoamericana*. Ed. Sociedad General de Autores y Editores, Madrid, 1999, vol. II, pp. 359-360.
- MARTÍNEZ GAVARA, Aránzazu. *El moviment Coral a la província de Castelló (1862-1980): origen, evolució i anàlisi de l'estat actual*. Tesis Doctoral, Universidad Jaume I, 2016.
- MEIJIDE PARDO, Antonio. «Implantación de la enseñanza musical en la escuela de Bellas Artes de La Coruña», en *Abrente. Revista de la Real Academia Gallega de Bellas Artes de Nuestra Señora del Rosario*. 1994, nº 26, pp. 101-117.
- *Temas y personajes de la historia coruñesa contemporánea*. Deputación Provincial de A Coruña, A Coruña, 1997.
- MERCADAL BAGUR, Deseado. *El Orfeón Mahonés y sus cien años de historia*. Ed. Menorca, Mahon, 1990.
- MORALES MUÑOZ, Manuel. «Sociedades musicales y cantantes en Andalucía (1843-1913)», en *Bulletin d'Histoire Contemporaine de l'Espagne*. 1994. nº 20, pp. 57-66.
- «Sociedades corales y orfeones en Málaga, 1853-1936», en CARBONELL I GUBERNA, Jaume (coord.). *Els orígens de les associacions corals a Espanya (S.XIX-XX)*, Barcelona, Oikos-tau, 1998, pp. 119-134.
- MOSKOWICH-SPIEGEL PAN, Roberto Luis. *La Coral Polifónica El Eco en el cambio de milenio (1881-2011): conciertos, aniversarios, viajes y homenajes*. Deputación da Coruña, A Coruña, 2011.
- MOSQUERA LAVADO, Benjamín. *La música popular en Coruña (1850-1936)*. Vía Láctea, A Coruña, 1995.
- MUR LAENCUENTRA, Jorge. *El triunfo del arte: el Orfeón de Graus, 1914-1918*. Ayuntamiento de Graus, Graus, 2017.
- NAGORE FERRER, María. «Aportaciones al estudio del movimiento coral en España», en AVIÑO A PÉREZ, Xosé (coord.). *Miscel·lània Oriol Martorell*. Ed. Universidad de Barcelona, Barcelona, 1988.

Bibliografía

- «Orígenes del movimiento coral en Bilbao en el siglo XIX», en *Revista de musicología*. 1991, vol. 14, nº 1-2, pp. 125-134.
- *La sociedad coral de Bilbao en el contexto del movimiento coral europeo (1850-1936)*. Tesis Doctoral, Universidad de Valladolid, 1994.
- «La música coral en España en el siglo XIX», en CASARES RODICIO, Emilio; ALONSO GONZÁLEZ, Celsa (coords.). *La música española en el siglo XIX*. Universidad de Oviedo, Oviedo, 1995, pp. 425-462.
- «El origen de las sociedades corales en el País Vasco», en CARBONELL I GUBERNA, Jaume (coord.). *Els orígens de les associacions corals a Espanya (S.XIX-XX)*. Oikos-tau, Barcelona, 1998, pp. 143-154.
- *La revolución coral. Estudio sobre la sociedad Coral de Bilbao y el movimiento coral europeo (1800-1936)*. ICCMU, Madrid, 2001.
- «Un aspecto del asociacionismo musical en España: las sociedades corales», en *Cuadernos De Música Iberoamericana*. 2001, nº 8-9, pp. 211-225.
- NAGORE FERRER, María; ALONSO GÓMEZ, Miguel; GONZÁLEZ RIBOT, M^a José; AVIÑO A PÉREZ, Xosé; LEIÑENA MENDIZÁBAL, Pello. «Coros. I España», en CASARES RODICIO, Emilio (dir. y coord.). *Diccionario de la Música Española e Hispanoamericana*. Ed. Sociedad General de Autores y Editores, Madrid, 1999, vol. IV, pp. 22-39.
- NARVÁEZ FERRI, Manuela. *L'Orfeó Català. Cant coral i catalanisme (1891-1951)*. Tesis Doctoral, Universidad de Barcelona, 2005.
- NATTIEZ, Jean-Jacques. *Fondements d'une sémiologie de la musique*. París, 1975.
- NÚÑEZ SEIXAS, Xosé Manoel. *O inmigrante imaxinario*. Universidade de Santiago de Compostela, Santiago de Compostela, 2002.
- ORTEGA GUTIÉRREZ, Domingo. *El Orfeón Buralés. Cien años de historia (1893-1993)*. S.e., Burgos, 1993.
- PALACIOS GAROZ, Miguel Ángel. «El orfeón burgalés y la música popular», en *Boletín de la Institución Fernán González*. 1993, vol. II, nº 207, pp. 287-298.
- PELAY OROZCO, Miguel. *Música sembrada. Orfeón Donostirarra: su historia (1897-1978)*. Sociedad Guipuzcoana de Ediciones y Publicaciones, San Sebastián, 1980.

- PEREIRA MARTÍNEZ, Carlos. «A oposición ó Estatuto de Autonomía de Galicia na Coruña da Segunda República: a agrupación A la tercera república», en *Anuario Brigantino*. 1997, nº 20, pp. 149-192.
- PICO OJRAIS, José Luis do. *Cantos e bailes da Galicia*. José Inzenga. Ed. Difusora de Letras, Artes e Ideas, Ourense, 2005.
- PINHEIRO ALMUINHA, Ramon (ed.) *Aires d'a Terra*. Ouvirmos, Sarria, 2003, CD.
- «As gravacións de Aires d'a terra em 1904 ou o nascimento da história da música gravada na Galiza», en *Murguía, Revista Galega de Historia*. 2004, nº 4, pp. 29-45.
- PLANTINGA, León. *La música romántica*. Akal Música, Madrid, 2002.
- POCIÑA, Andrés; LÓPEZ, Aurora. *Rosalía de Castro: estudos sobre a vida e a obra*. Edicións Laiovento, Santiago de Compostela, 2000.
- POLLARD, Sydney. *La Conquista pacífica: la industrialización de Europa (1760-1970)*. Universidad de Zaragoza, Zaragoza, 1991.
- POULLAIN, Claude. *Rosalía de Castro de Murguía y su obra literaria (1836-1885)*. Editora Nacional, Madrid, 1974.
- PRIETO PRIETO, Verónica. *Ourol. A nosa historia*. Concello de Ourol, Ourol, 2011.
- RAMÓN SALINAS, Jorge; ZAVALA ARNAL, Carmen. «Los inicios del coralismo profano altoaragonés a principios del siglo XX. El Orfeón Zaragozano, el primer orfeón Oscense y otros de la provincia de Huesca», en *AACA Digital: Revista de la Asociación Aragonesa de Críticos de Arte*. 2017, nº 39, s.p.
- RAPERO PARDO, José. «Pascual Veiga», en CAO MOURE, José. *Lugo y su provincia. Libro de Oro*. Ed. P.P.K.O., Vigo 1929, p. 139.
- REINA GONZÁLEZ, Emilio. «El orfeón zaragozano y su emblema», en *Emblemata: Revista aragonesa de emblemática*. 2007, nº 13, pp. 421-436.
- REY ALBITE, Jesús. *Fiestas Patronales Santiaguesas*. Litografía e Imprenta Roel, Santiago de Compostela, 1941.
- REY MAJADO, Áurea. *A Coruña y la música. El primer Orfeón Coruñés (1878-1882)*. Concello de A Coruña, A Coruña, 2008.

- RODRÍGUEZ BELLO, Luz María. *El Orfeón Unión Orensana. Un espacio de formación musical de 1887 a 1957*. Deputación Provincial de Ourense, Ourense, 2007.
- RODRÍGUEZ DE LOS RÍOS, Juan José. *Real Coro Toxos e Froles (1914-2000)*. Deputación da Coruña, A Coruña, 2003.
- RODRÍGUEZ GALDO, María Xosé. *Galegos en México. Pasado e presente*. Consellería de Emigración, Santiago de Compostela, 2004.
- RODRÍGUEZ PALLEIRO, Ramón (Moncho do Orzán). «As Orixe dos coros galegos. Os vinte primeiros anos de Cántigas da Terra», en *Murguía: revista galega de historia*. 2015, nº 32, pp. 109-126.
- «O orfeonismo e os coros galegos da Coruña na conformación do ideario musical das Irmandades da Fala», en FERNÁNDEZ PÉREZ-SANJULIÁN, Carme. *As Irmandades da Fala, cen anos despois*. Universidade da Coruña, A Coruña, 2016, pp. 257-268.
- S.a. *Juegos Florales de La Coruña en 1877*. Imprenta de Vicente Abad, A Coruña, 1877.
- *Vigo y Concepción Arenal. Libro de la velada*. Tip. de la viuda e hijos de Manuel Tello, Madrid, 1898.
- *Programa de la Velada Literaria que en honor al insigne poeta gloria de Galicia D. Manuel Curros Enríquez*. Imp. Ferrer, Coruña, 1904, s.p.
- *Pilar Castillo. Una Gran Pianista Coruñesa*. La Voz de Galicia, A Coruña, 1913.
- «Por la Sociedad Coral Polifónica de Pontevedra. Sociedad Filarmónica de La Coruña». Imprenta Zincke Hnos., A Coruña, 1930.
- *Bodas de Oro. Cántigas da Terra (1926-1966)*. Gráficas Venus, A Coruña, 1966.
- *Normas internacionales para la catalogación de fuentes musicales históricas. RISM España*. Arco Libros, Madrid, 1996.
- «Edreira y Acebo, Juan José», en *Gran Enciclopedia Galega Silverio Cañada*. El Progreso, Diario de Pontevedra, Lugo, 2003, vol. XIV. p. 203,
- SANCHO GARCÍA, Manuel. «Orfeonismo y Canto coral en Valencia (1950-1910)», en *Revista de musicología*. 2007, nº 30, pp. 103-126.

- SEPÚLVEDA Y PLANTER, Enrique. «Concurso de bandas y orfeones», en SEPÚLVEDA Y PLANTER, Enrique. *La vida en Madrid en 1887*. Tip. de Ricardo Fé, Madrid, 1888, pp. 211-217.
- SOBRINO SÁNCHEZ, Ramón. «Análisis musical. De las metodologías del análisis al análisis de las metodologías». *Revista de Musicología*. 2005, Vol. XXVIII n° 1, pp. 667-696.
- SORIANO FUERTES, Mariano. *Memoria sobre las sociedades corales en España*. Tip. de Narciso Ramírez y Rialp, Barcelona, 1865.
- SOTO VISO, Margarita; CARREIRA, Xoán M. «Adalid Gurrea, Marcial del», en CASARES RODICIO, Emilio (dir. y coord.). *Diccionario de la Música Española e Hispanoamericana*. Ed. Sociedad General de Autores y Editores, Madrid, 1999, vol. I, pp. 60-70.
- SOTO VISO, Margarita. *Melodías galegas de José Baldomir Rodríguez*. Consello da Cultura Galega, Santiago de Compostela, 2018.
- TETTAMANCY GASTÓN, Francisco. *Apuntes para la historia comercial de La Coruña*. Tip. El Noroeste de J. Fernández García, A Coruña, 1900.
- TORRES MULAS, Jacinto. «El origen de los orfeones y sociedades corales en España», en *El romanticismo musical español, Cuadernos de Música*. Madrid, 1982, n° 2, pp. 3-14.
- TORRES REGUEIRO, Xesús. «Arredor de Filomena Dato Muruais (1856-1926)», en *Anuario Brigantino*. 2017, n° 40, pp. 435-498.
- TRAPERO PARDO, José. *Lugo: cien años de vida local*. Círculo de las Artes, Lugo, 1969.
- TRENC BALLESTER, Élisée. «La Renaixença et l'implantation du chant choral a Lérida», en *Bulletin d'Histoire Contemporaine de l'Espagne*. 1994, n° 20, pp. 79-93.
- URÍA, Jorge. «El proceso de formación de las sociedades corales en Asturias. De los inicios de siglo a los años treinta», en CARBONELL I GUBERNA, Jaume (ed.). *Els orígens de les associacions corals a Espanya (s. XIX-XX)*. Oikos-Tau, Barcelona, 1998, pp. 179-225.
- (coord.) *Asturias. Historia y memoria coral (1840-1936)*. Federación Coral de Asturias, Oviedo, 2001.
- VARELA DE VEGA, Juan Bautista. *Juan Montes. Un músico gallego*. Deputación da Coruña, A Coruña, 1990.
- «Un organista de la Catedral de Lugo: Isidoro Blanco», en *Lucensia*. 1994, n° 8, pp. 141-150.

Bibliografía

- «Torres Creo, José», en CASARES RODICIO, Emilio (dir. y coord.). *Diccionario de la Música Española e Hispanoamericana*. Ed. Sociedad General de Autores y Editores, Madrid, 1999, vol. X, pp.406-407.
- «Varela Silvari, José María», en CASARES RODICIO, Emilio (dir. y coord.). *Diccionario de la Música Española e Hispanoamericana*. Ed. Sociedad General de Autores y Editores, Madrid, 1999, vol. X, pp. 731-732.
- *El músico Juan Montes y los poetas gallegos*. Ed. J.B. Varela de Vega, Valladolid, 2001.
- VARELA LENZANO, Indalecio. *Las sociedades corales gallegas*. Tip. de A. Villamarín, Lugo, 1893.
- *Los Orfeones Españoles en la República Argentina. Su pasado, presente y porvenir*. Robles y C^a., Buenos Aires, 1901.
- VILANOVA RODRÍGUEZ, Alberto. «Golpe Varela, Salvador», en *Gran Enciclopedia Galega Silverio Cañada*. El Progreso, Diario de Pontevedra, Lugo, 2003, vol. XXI, p. 157.
- VILLA DOMÍNGUEZ, Iván. *Aproximación a la socialización de la música coral: una perspectiva de estudio en Málaga*. Ediciones Si bemol, Málaga, 2009.
- VILLANUEVA ABELAIRAS, Carlos. *Los villancicos gallegos*. Ed. Fundación Pedro Barrié de la Maza, A Coruña, 1994.
- VILLARES, Ramón. *Historia de Galicia*. Ed. Galaxia, Vigo, 2004.
- YXART, José. «Barcelona al través de los siglos. La exposición de 1888», en *Mundo Eléctrico y Producción Nacional*. 1915, n^o 12, pp. 2-13.

Páginas web

- AIRA, María J. «La promotora de Ciudad Jardín», en línea: www.laopinioncoruna.es, 31-V-2009 [última consulta, 26-I-2020].
- ERIAS MARTÍNEZ, Alfredo. Hemeroteca virtual de Betanzos, en línea: www.hemeroteca.betanzos.net [última revisión, 30-IX-2018].
- GARCÍA DOURAL, Andrés; GARCÍA GONZÁLEZ, Moncho. «A música en Mondoñedo», en línea: www.es.scribd.com/document/14663395/A-Musica-en-Mondonedo [última consulta, 17-IX-2018].

GARCIA DOURAL, Andrés. «Miscelánea Mindoniense», en línea: www.blogoteca.com [última consulta, 05-IX-2019].

GONZÁLEZ REY, Ramón. «Os Riguera Montero resolvían como avogados en América problemas de xente da Mariña», en línea: www.xornaldamariña.gal [última consulta, 06-X-2019].

JÁCOME, Fernando G. (ed.). *Plegaria a la Virgen. El piélago del mundo* de Juan Montes, en línea: www.solovoces.com [última consulta, 19-I-2020].

- *1ª Barcarola* de Juan Montes, en línea: www.solovoces.com [última consulta, 19-I-2020].

SÁNCHEZ GARCÍA, Jesús Ángel. «Eduardo Rodríguez-Losada Rebellón», en línea: www.dbe.rah.es [última consulta, 16-I-2020].

S.a. «Coro Galego Brétemas e Raiolas (1953-1958)», en línea: www.cervantesvirtual.com [última consulta 26-XII-2018].

- «Historia del Ayuntamiento de Arnoia», en línea: www.arnoia.es [última consulta, 05-IX-2019].

- «Entidades culturais», en línea: www.enciclopediaemigraciongalega.com [última consulta, 05-IX-2019].

- «El primer registro fonográfico en Galicia se realizó en A Coruña el 20 de diciembre de 1893», en línea: www.axencia.sinsalaudio.es [última revisión, 22-XI-2017].

- «José Rodríguez Martínez (1856-1921)», en línea: www.studylib.es [última consulta, 26-VII-2018].

TOLEDO MOMPALER, Vicente. «Músico Mayor de 1ª. Músicas Militares. Época Alfonso XIII», en línea: www.vicentetoledo.es [última consulta, 07-X-2019].

TORRES CREO, José. *O sol da primavera*, en línea: www.bne.es [última consulta, 05-VI-2020].

VALVERDE ALONSO, A. «Germán Lago Durán», en línea: www.avalverdealonso.blogspot.com [última consulta, 05-IX-2019].

VEIGA, Pascual. *La escala: muñeira para orfeón*, en línea: www.europeana.eu [última consulta, 19-I-2020].

- *Alborada gallega*, en línea: www.europeana.eu [última consulta, 19-I-2020].

Bibliografía

- *Alborada gallega*. Rollo de pianola, ca. 1905, en línea: www.bdh.bne.es [última consulta, 19-I-2020].
 - *Alborada gallega*. Grabación sonora, ca. 1910, en línea: www.bdh.bne.es [última consulta, 19-I-2020].
- VILLANUEVA, Carlos. «José Fernández Vide (1893-1981): tópicos identitarios en la figura y la obra de un músico de la emigración», en línea: www.sibetrans.com [última consulta, 05-IX-2019].



Universidad de Oviedo

PROGRAMA DE DOCTORADO EN HISTORIA DEL ARTE Y MUSICOLOGÍA

**La Sociedad Coral El Eco: una contribución a la historia del
orfeonismo en Galicia (1862-1940)**

Alberto Cancela Montes

VOLUMEN II. ANEXOS



Universidad de Oviedo

**La Sociedad Coral El Eco: una contribución a la
historia del orfeonismo en Galicia (1862-1940)**

Alberto Cancela Montes

Universidad de Oviedo

Tesis doctoral dirigida por
Dr. Ramón Sobrino Sánchez

Oviedo, 2020

Índice

Volumen II. Anexos

Documentos, prensa y correspondencia	7
Capítulo 1.....	9
Capítulo 2.....	26
Capítulo 3.....	195
Capítulo 4.....	310
Poesía dedicada a El Eco.....	369
Reglamentos de gobierno interno de la Sociedad El Eco	375
1882-06-15. Reglamento para el buen gobierno y régimen del Orfeón El Eco.....	377
1906-01-22. Reglamento de la sociedad coral Orfeón Coruñés «El Eco»	379
1931-07-16. Reglamento de la Sociedad Coral Coruñesa «El Eco» de La Coruña ...	385
Libros de actas.....	393
1897	395
1910	397
1911	402
1912	443
1913	465
1914	469
1915	474
1923	477
1924	479
1925	481
1926	485
1927	492
1928	500
1929	508
1930	524
1931	534
1940	540

Libros de cuentas	547
1908. Balance general de cuentas	549
1927. Resumen de gastos e ingresos	550
1926-1931. Libro de cuentas	552
1926	552
1927	555
1928	561
1929	566
1930	572
1931	576
Tablas	579
Tabla de socios	581
Tabla de socios de mérito y honoríficos	618
Locales donde se alojó la Sociedad El Eco	620
Relación de premios y agasajos obtenidos por la Sociedad El Eco	621
Fotografías	627
Fotografías de orfeones gallegos (FOG)	629
Fotografías de la Sociedad El Eco (FEE)	657
Fotografías de agasajos y premios de la Sociedad El Eco (FAP)	674
Cuños de la Sociedad El Eco (CEE)	723
Otras fotografías de la Sociedad El Eco (OEE)	725
Programas de conciertos y veladas (PCV)	729
Catálogo del archivo musical de la Sociedad Coral Polifónica El Eco. Fondo histórico	747
Introducción	749
Aclaraciones	749
Datos de registro	749
Datos de identificación	750
Datos propiamente musicales	751
Datos complementarios	752
Catálogo musical	754

Partituras editadas.....	825
José Castro <i>Chané</i>	828
<i>Soledades. Danza</i>	828
<i>A foliada. Escena Coral</i>	830
<i>Os teus ollos. Melodía Gallega</i>	838
<i>Tangaraños</i>	840
Pascual Veiga.....	844
<i>Alborada gallega</i>	844
<i>A rosa. Mazurka</i>	849
<i>La barca. Barcarola</i>	852
<i>A última queixa. Balada</i>	854
<i>Himno regional gallego. Versión 1</i>	856
<i>Himno regional gallego. Versión 2</i>	858
<i>La escala</i>	858
Juan Montes.....	860
<i>Negra sombra. Balada</i>	860
<i>2ª Barcarola</i>	863
Manuel Fernández Amor.....	868
<i>Nosa señora da Barca</i>	868
Luis Taibo García.....	869
<i>Despedida do emigrante. Balada</i>	869
<i>Cantan os galos. Balada. Versión 1</i>	871
<i>Cantan os galos. Balada. Versión 2</i>	874
<i>Como chove miudiño. Balada</i>	877
<i>Madrigalesca</i>	879
José Sánchez Porto.....	883
<i>Aliento perfumado. Wals</i>	883
Francisco Pillado.....	886
<i>Danza. Carnaval de 1886</i>	886
Francisco Piñeiro.....	888
<i>En el mar. Barcarola</i>	888
<i>La viguesa. Alborada</i>	900
Marcial del Adalid.....	906
<i>Alalá en estilo antiguo</i>	906
<i>Meu meniño</i>	908
Prudencio Piñeiro.....	910

<i>¿Qué ten o mozo?</i>	910
José M ^a Varela Silvari	914
<i>Gran alborada</i>	914
Constante Suárez <i>Chané</i>	919
<i>N'os teus beizos. Melodía</i>	919
Modesto Rebollo	922
<i>Ave María</i>	922
Adolf Müller	924
<i>Pepita</i>	924

Documentos, prensa y correspondencia

Documentos, prensa y correspondencia

A continuación, se incluyen los artículos, epistolario y demás documentos que hemos extraídos de los vaciados archivísticos y hemerográficos que hemos realizado. Se han ordenado por capítulos, indicándolo con una numeración correlativa y el año de publicación, además, se han agrupado por temas en orden cronológico.

Capítulo 1

1.1. 1860. Serie de tres artículos publicados por Isidoro T. Blanco en *El Correo de Lugo* sobre los orfeones en Europa, España y su implantación en Galicia.

1.1.1. «Variedades. Orfeones Musicales I»

En concepto de un gran número de personas entre las que se distinguen por su instrucción y conocimientos especiales, se oye con frecuencia decir que la música es un agradable pasatiempo y nada más. A ser esto así, no valdría la pena molestarnos en probar la alta misión de un arte cultivado con amor en todo país civilizado, y por toda clase de personas. Muy someramente vamos a dar noticia de lo que son los *Orfeones musicales* en otras naciones en donde el estudio de la música se ha considerado como el medio más a propósito para dulcificar las costumbres, y apartar a la juventud de los riesgos que la ociosidad lleva en pos de sí. Los orfeones son unas sociedades corales (canto en coro) establecidas hace tiempo principalmente en Alemania, algo después en Francia y a penas conocidas en España. Un número más o menos considerable de voces, acompañadas por el órgano o también por instrumentos de latón si la masa coral es considerable, interpreta las más sublimes composiciones en el género religioso y eminentemente popular. Necesitamos explicar esto último. Tenemos en España canto popular ¿Quién lo ignora? más en otras naciones honrar a sus grandes hombres (Cervantes, Cortés, Isabel la Católica, etc. por ejemplo en el nuestro) consagrándoles aniversarios dedicados a recordar sus glorias, por medio de los Cantos corales, y estos son los verdaderamente populares. Prescindiendo del servicio que hacen al arte (de la música) evocan recuerdos gloriosos para el país, y por eso los alemanes suelen darlos en los aniversarios de muerte o nacimiento de sus grandes hombres, poetas, pintores y músicos. Entre otros aniversarios que todos los años se celebran, merece citarse el de Guttemberg en Maguncia, donde se reúnen coros por cerca de ocho mil voces.

¡Júzguese del admirable éxito que producirán estas masas vocales cantando una letra en loor de tan grande hombre! Allí el estudio de la música es una cosa seria. Aquí se toma por lo que dijimos al principio. Cuando se ha dispuesto una reunión de este género, los hombres graves y de respeto cercenan cada día algunas horas de su trabajo habitual y las jóvenes se olvidan de su coquetería para contribuir al buen éxito, nada más que por interés del arte favorito. Las eternas noches de invierno pasan como un soplo en cuidadosos ensayos. Si en España se acostumbra a invitar para un baile, una cena, etc... allí se

invita para el ensayo de un *Agnus Dei* o de un *Alleluia*. Todas clases toman parte en estas solemnidades música, porque allí es un culto el arte, porque se comprende mejor su misión y porque educa materialmente llevando a las clases ínfimas la figura de modales, la circunspección y el decoro en el trato social, efecto de mezclarse para tan digno objeto la orgullosa aristocracia alemana y el pueblo: pues siendo la primera tan amable de sus privilegios, renuncia con gusto a ellos, cuando el interés por la música lo exige. Y tal baronesa o condesa que rehusaría en un baile la mano de un caballero cuya nobleza no fuese igual a la suya, va sin repugnancia a sentarse en medio de la plebe para cantar su parte de un coro. (Se continuará).

Isidoro T. Blanco¹

1.1.2. «Variedades. Orfeones musicales II»

No se necesita para ser admitido en estas sociedades artísticas grandes facultades, ni voces muy caracterizadas. Basta clasificarse en el coro según aquellas, pues a menudo se observa que la reunión de un gran número de débiles individualidades ofrece un conjunto de una fuerza imponente. La fe y el entusiasmo con que todos concurren a dar brillo a estas reuniones, son indecibles. Cada uno hace abstracción de su individualidad, por distinguida que esta sea, confundiéndose en la interpretación colectiva. No podemos resistir el deseo de transcribir con este objeto, lo que hemos leído hace tiempo, en un periódico musical, hablando de una fiesta de este género celebra en el país de la música popular, la Alemania. «Lo que más me sorprendió, dice un artista francés, fue el entusiasmo que cada actor de la ceremonia en particular llevaba a la cosa común; la ingenua naturalidad que la presidía a los detalles de organización, y la franca cordialidad que reinaba entre los ejecutantes todo el tiempo que duró la fiesta. Es muy raro, por desgracia, el que se encuentren reunidos algunos artistas sin que haya al momento rivalidades y resentimientos de amor propio; sin embargo, en las fiestas musicales de Alemania, no existe otra rivalidad que la que resulta de una gran reunión de esfuerzos diferentes, dirigidos todos hacia un mismo fin u objeto. Nadie piensa en lucirse individualmente, pero cada uno tiene la ambición de contribuir con todas sus facultades al buen éxito y a la perfección del conjunto. En ese pueblo grave y reflexivo, donde todos los gustos, todas las aficiones al estudio son sólidas y llenas de fe; la música, este arte que personas de valer se obstinan todavía entre nosotros a considerar como frívolo, es el primer ornamento de todas las ceremonias públicas o privadas.» Por no molestar a nuestros lectores, juzgando que hasta lo transcrito para probar lo que antes hemos dicho, no copiamos la entusiasta descripción que de algunas de estas fiestas musicales hemos visto y oído a quienes las presenciaron. Siendo nuestro objeto llamar la atención de la juventud estudiosa y entusiasta del bello arte de la música, sobre lo fácil que sería organizar los *Orfeones* de que nos ocupamos, a imitación de los que en Francia se han establecido, ya que en cosas mucho menos útiles los imitamos y aun copiamos por considerar como dijimos en nuestro primer artículo, al arte musical como el barómetro de la civilización de un pueblo, y medio de educar y moralizar las masas, no perdonando para conseguir tan altos fines, los recursos

¹ *El Correo de Lugo*. 05-VIII-1860, p. 3.

pecuniarios para la enseñanza en general y la completa del arte en los establecimientos especiales, popularizando su estudio, introduciendo en la instrucción primaria elemental de las escuelas del gobierno, protegiéndolo en fin por todos los medios que están a su alcance. No queremos formar un paralelo del estado brillante en que vemos al arte de la música en otros países y la lánguida existencia que arrastra en el nuestro, porque nos hace rebosar el corazón de amargura, y la pluma se nos cae de la mano, a vista de tal indiferencia. ¡Nuestro país, al que, en esta como en todas las artes dio al mundo hombres eminentes, envidia de todas las naciones que no podían gloriarse de poseer artistas como los Salines, Victorias, Morales y otros mil nombres ilustres que embellecen las páginas de la historia musicall...

En el tercero y último artículo que pensamos dedicar a un objeto tan grato para nosotros, daremos noticia de los dos únicos *Orfeones* que en España se conocen, métodos que siguen en su enseñanza, base para su formación, y lo fácil que sería plantear en todas las capitales escuelas de Canto coral, para que los extranjeros ni aun en esto puedan decir que marchamos a la zaga de la verdadera civilización; y ojalá que nuestros votos puedan ser cumplidos, en pro de un arte que ejercemos con *amore!* (Se continuará).

Isidoro T. Blanco²

1.1.3. «Orfeones Musicales III (conclusión)»

Después de haber aunque brevemente dado a co[nocer] los *Orfeones* establecidos en Francia y Alemania y el éxito que cada día obtienen de aprecio entre las personas más ilustradas, pasaremos a hablar de los ensayos que en España se han hecho para aclimatar por decirlo así, tan útiles escuelas, en que la juventud encuentra un instructivo a la par que agradable estudio y grato y amen solaz en los momentos que generalmente se dedican a lo que se llama *matar el tiempo* y del que somos tan pródigos los españoles.

Por el año de 1853 estableció en la ilustrada y culta ciudad de Barcelona D. Juan Tolosa, celoso profesor y amante del bello arte *que nell animo si sente*, el primer *Orfeón* a semejanza de los establecidos mucho antes en el extranjero. Tradujo a este objeto el método de enseñanza simultánea de *Wilhem* que es el adoptado como primitivo y único a propósito, y no sin tener que sufrir contrariedades, disgustos, inherentes por desgracia en este país, en que generalmente la música es considerada un mero adorno, o agradable pasatiempo, pudo ver realizados sus deseos, y de entonces acá el *Orfeón Barcelonés* ha dado brillantes pruebas de su existencia. Ahora reconocida la utilidad de seguir el ejemplo que tan digno profesor ha dado del interés que le inspiran los adelantos e ilustración de la juventud, otros no menos celosos se proponen dotar a todas las ciudades de parecidas asociaciones. Decidido a seguir sus huellas a estos amantes del arte en el estrecho círculo que permiten nuestros limitados conocimientos, con el apoyo que esperamos se nos preste, cuando establecidas en otros puntos, reclamemos para el pueblo de Lugo igual adelanto, solo nos permitiremos advertir que la enseñanza es gratuita y los precisos gastos de instalación que ascendieron a mil reales en la ciudad antes citada, es lo que la municipalidad tiene que

² *El Correo de Lugo*. 10-VIII-1860, p. 4.

adelantar. Constituido el *Orfeón*, puede aplicarse a celebrar tanto fiestas cívicas, como solemnidades religiosas. Amantes en extremo del pueblo que nos vio nacer, quisiéramos no fuese el último en entrar en esta vía de progreso y adelanto artístico. Esperamos muy pronto poder manifestar las bases de nuestro pensamiento y una esperanza lisonjera nos anima de que nuestros deseos sean cumplidos. La juventud de Lugo entusiasta y dispuesta como la que más apoyará nuestro proyecto convencida de sus beneficiosos resultados. Seanos [*sí*] permitido para financiar, volver la vista al objeto de nuestros estudios, al cultivo de la más bella de entre las artes, la música. Nadie duda de su misión civilizadora. Notorio es lo que acaba de verificarse en Tetuán. El digno General Turón, recurrió a ella para disipar el pavor que se apoderó de los moros al ver aproximarse una pequeña columna de nuestras tropas. Todos huían. Tiene el feliz pensamiento de mandar a la música que tocase, y a muy poco atraídos por las encantadoras armonías de ésta, los moros ahuyentando el temor vuelven, se acercan y se confunden con nuestros bravos soldados que como siempre nobles, cambian y reparten con ellos sus alimentos. Allí civiliza de este modo. Aquí que es el objeto de los *Orfeones*, mejora las costumbres populares, despertando en el ámbito de los artesanos, que forman la mayoría del personal, nobles instintos que los aleja en los momentos de ocio de las tabernas y otros sitios peligrosos, que tan perjudiciales son a sus intereses y salud y haciendo que, reunidos en sociedad, amaestrándose en la música, y cantando en coro, pasen las horas de descanso agradablemente entretenidos, fraternizando en buena armonía.

Deseamos ahl que aquí se llegue al apogeo a que han llegado en el extranjero estas sociedades corales, al prestigio que gozan, y a la benéfica influencia que ejercen en la educación del pueblo. Si con nuestros esfuerzos conseguimos el más pequeño resultado apetecible, nos daremos el parabién de haberlos empleado.

Isidoro T. Blanco³

1.2. 1862. Carta enviada por José Piqué el 29 de noviembre de 1862 y contestación de José Anselmo Clavé.

«Fundación de una sociedad coral en Lugo»

Insertamos con el mayor placer la interesante carta que nuestro querido amigo el distinguido compositor y músico mayor del regimiento de Valencia, don José Piqué, se sirve participarnos la formación en Lugo de una SOCIEDAD CORAL que se denominará de EUTERPE.

Felicítamos sinceramente a dicho señor a la par que, al reputado organista de aquella catedral, D. Isidoro Blanco, por haberse dignado ambos a tomar la iniciativa en la propagación de los coros populares en las hermosas provincias de Galicia, y al ofrecer a la SOCIEDAD EUTERPENSE, cuya creación se nos

³ *El Correo de Lugo*. 15-VIII-1860, p. 4.

anuncia, nuestro pobre apoyo, le auguramos abundantes lauros bajo la certera dirección y protección poderosa de los renombrados maestros que figuran a su frente.

Al insertar la carta que no ocupa, creemos escusado manifestar que agradecemos en el alma, más no aceptamos, como es de suponer, los galantes elogios que la buena amistad de su autor complace en prodigarnos.

Sr. D. José Anselmo Clavé.

Mi estimado amigo: después de tener la satisfacción de saludaros, os participo como a su debido tiempo recibí vuestro tomo de poseías, junto con los coros, *La verbena de S. Juan* y *Las galas del Cinca*, por cuyo fino atento obsequio os doy las más expresivas gracias.

Ocioso sería hablaros de vuestra rica *colección* de perlas; más no dejaré de hacerlo acerca de esas bellas composiciones musicales que tan justo renombre han adquirido, como lo patentizan entre otras, *Las galas el Cinca*, por los adelantos artísticos que manifiestan.

Ellas demuestran que sabéis unir a la inspiración del genio, la inteligencia artística del compositor de conciencia, por lo que os felicito con todo el entusiasmo que ellas me produjeron, y que os es debido por la fe con que os dedicáis al culto de nuestro encantador y bello arte.

Grande satisfacción experimento al ver el éxito merecido que adquiere vuestro brillante coro, y la creación de nuevas sociedades que hacen brotar vuestra laboriosidad y activo ejemplo.

Noble misión es la vuestra, ¡amigo mío! Os servís del nunca bien admirado arte para consolar, sostener y alentar al artesano en su duro trabajo y ruda faena; ennoblecer sus instintos, dulcificar sus costumbres, y hacerle comprender el sentimiento de lo bello, inspirándole amor a todo lo bueno y grande.

Recibid, querido Clavé, mi fraternal parabién y comprenda vuestro corazón lo que mi lengua no acierta a expresar. Yo también quisiera poder imitaros; quisiera llevar una pequeña piedra al edificio que vos eleváis al arte. Quisiera tener la gloria que rodea vuestro nombre...

Pero ya que la continua movilidad de mi destino me veda tan grato placer, séame permitido al menos cooperar a la instalación de la primera SOCIEDAD CORAL que en este bello país se formará. En efecto, notando las buenas disposiciones que para la música demuestran los hijos de estas provincias, la belleza de sus melodías populares, notables por su originalidad, el éxito que obtuvo en la verbena de S. Juan vuestro alegre coro del mismo nombre, cantado por los individuos de mi música; e instado últimamente por varias personas, entre ellas el distinguido organista D. Isidoro Blanco, quien desde hace tiempo tenía proyectado realizar igual pensamiento, me han decidido aceptar la dirección de una SOCIEDAD CORAL que con el mayor entusiasmo en esta se está organizando. Para esto reclamo a mi vez vuestro apoyo suplicándoos me favorezcáis, por de pronto, con algunas composiciones de

vuestro bello repertorio, ya que la SOCIEDAD, como hermana de la EUTERPE, llevará también el mismo título, trasladado a esta localidad.

Bien sabéis cuanta satisfacción tuve en aplaudir vuestros primeros ensayos y animaros a que perseverarais en vuestros trabajos, seguro de que habíais de obtener los felices resultados que afortunadamente se van realizando. Sirva esto de recomendación a la libertad que me tomo en molestaros, y recibid anticipadamente la expresión de mi reconocimiento y un afectuoso parabién a vuestros entusiastas y leales compañeros, de vuestro buen amigo que os saluda.

Lugo, 29 de noviembre de 1862.

José Piqué⁴

1.3. 1882. Artículo publicado por José María Varela Silvari sobre el estado del movimiento orfeonístico en Galicia.

«Los Orfeones en Galicia»

«Si las demás provincias de España imitaran a Cataluña y a Galicia, donde también existen excelentes Orfeones, muy pronto mejorarían las condiciones morales de nuestro pueblo; y quizás con el tiempo se consiguiera que cierta hoja acerada, instrumento característico que incita a la pendencia, se trocara por la hora rayada del papel de música.»

Arrieta.

Allá por los años 50 o 51, un oscuro tornero, un hombre del pueblo que poseía la música y el arte poética solo por intuición pretendió y no en vano, establecer una Sociedad coral con el plausible objeto de reunir a los obreros en un centro, que, además de atender en parte a su educación musical, moralizase al pueblo morigerando sus costumbres, y le proporcionase grato solaz en aquellas horas que podría consagrar al ocio o al descanso.

Sin que revelemos el nombre del entusiasta músico-poeta de espíritu noble y levantado, si quien nos referimos, todos exclamarán ¡Claro!

Sin que tengamos necesidad de recordar el nombre de la Sociedad por él fundada, que todavía existe, todos evocarán el recuerdo de la *Sociedad Coral Euterpe* de Barcelona.

Pues bien, Clavé creó en España la institución coral, dotando a Cataluña de sociedades orfeónicas, para las que escribió infinidad de corales bellísimos letra y música que constituyen la más pura expresión de

⁴ *El Metrónomo*. 11-I-1863, pp. 2-3.

los cantos y costumbres populares del antiguo Principado, en cuyo sencillo género no tuvo ni podrá nunca tener rival.

Clavé propagó y popularizó la institución celebrando y costeando conciertos y grandes festivales a los que acudían miles de coristas convenientemente adiestrados, provistos todos con las insignias y estandartes: Clavé inició y realzó con grandísimo éxito las excursiones artísticas que llevaron su nombre y su obra allende los Pirineos y allende los mares; Clavé, en fin, dejó un riquísimo caudal de composiciones corales, un repertorio inmenso que sostiene todavía el entusiasmo popular y permite la existencia y creación de nuevas sociedades, la celebración de conciertos matinales, certámenes y otras fiestas artísticas de análogo carácter.

La instrucción coral tomó cuerpo en España, merced a los titánicos esfuerzos del músico-poeta, cuya apología acabamos de hacer; y si en un principio se limitó aquella a extender su dominio por la industrial y artística Cataluña, hoy vemos con placer que otras regiones españolas, no solo siguen la iniciativa de esta, sino que cultivan con aprovechamiento este género de música, fomentando una institución nobilísima: la institución que dio nombre y gloria a Clavé y a las provincias catalanas una importancia musical, relativamente hablando, que quizá no poseerían sin el valioso concurso del inolvidable cantor popular tan calumniado en vida como celebrado hoy, que ya mora en la región de los bienaventurados.

La región que mejor ha sabido secundar el movimiento orfeónico de Cataluña, es Galicia. En el país que dio vida a Feijoo y a Sarmiento se cultiva hoy este género de música con inmensa ventaja, pues en él adquiere vida propia la institución coral.

No nos detendremos en hacer historia. Tampoco señalaremos los múltiples elementos de que se ha valido el país para llegar a tan floreciente estado en este ramo especialísimo del arte musical. Consignaremos, siquiera sea de paso, antes de entrar en materia, que entre otros elementos se han contribuido a la realización del pensamiento hoy brillantemente puesto en práctica, nuestro modesto concurso no debe ocupar seguramente un lugar secundario.

Las composiciones corales que hemos escrito expresamente, durante ocho años, para levantar el espíritu público y fomentar el entusiasmo de las clases populares, con serenatas, estudiantinas, comparas de carnavales a las que concurrirían indiferentemente, según las circunstancias, individuos de las clases de música y comercio, corales, agrupaciones de diferentes oficios y gremios, militares, etc. etc., algo habrán influido en el planteamiento de la institución coral en Galicia, mucho más si se tiene en cuenta que nuestra no interrumpida tarea, a partir desde el año 70, ha ido siempre aumentando su importancia, hasta que hemos abandonado el pueblo de nuestro nacimiento para trasladarnos a la industriosa Barcelona. Aun recordamos la *Alborada coral* para coro de ambos sexos, cuya composición nos fue encargada por una comisión de los *Jóvenes herculinos*, el entusiasmo que produjo fue tal, que no solo se cantó con aplauso durante las fiestas que había sido compuesta, sino que las bandas militares la ejecutaron bastante tiempo, mereciendo, además, que figurase en el programa coral de las fiestas populares celebradas el mismo año en la capital de Cataluña.

No hemos nacido, sin embargo, para la gloria y no aspiramos a ella, su aureola no nos sentaría bien dada nuestra pequeñez física e intelectual y dedicamos a aquella en un compositor tan competente como laborioso, que ha sabido hermanar el arte con la intuición musical, para dar forma al pensamiento, planteando y generalizando en Galicia las Sociedades corales y contribuyendo por todos los medios al fomento de la institución creada un día por el vate popular en Cataluña, José Anselmo Clavé.

¿Queréis saber, pues, a quien corresponde legítimamente el lauro de haber creado los orfeones propiamente dichas en Galicia?

El honor pertenece al inspirado músico-compositor D. Pascual Veiga, que nació y se educó en la antigua Mondoñedo, tal vez al calor de la Iglesia y guiado por los preceptos artísticos del ilustre Pacheco, maestro de capilla de aquella catedral.

La fundación de la importante Sociedad coruñesa conocida por el título de *Liceo Brigantino*, que es sin duda la más ilustrada y activa que posee la ciudad herculina, y la inmediata creación de una sección coral en la misma, por el aplaudido compositor de que hacemos mérito, fueron los primeros elementos con que ha contado la institución orfeónica en Galicia.

Constituido definitivamente el orfeón del *Liceo Brigantino*, el mismo compositor ha organizado y dirigido otro con el título de *Orfeón coruñés*. Inútil será que consignemos que de la noble actitud de ambos orfeones y de la competencia establecida entre los mismos, ha nacido una emulación provecho en cierto modo para el arte orfeónico.

La idea coral adquirió, desde entonces prosélitos y protectores; y el principio que había de dar importancia a la institución estaba ya asegurado merced a ensayos felicísimos, llevados a buen término por el Sr. Veiga y sus entusiastas orfeonistas.

Contando la capital de Galicia con dos brillantes orfeones, que acudían a los certámenes para disputarle el premio de honor; que amenizaban las fiestas con su presencia y sus inspirados coros; y que hacía giras artísticas a diferentes pueblos de la región... claro está que el ejemplo de La Coruña había de tener dignos imitadores. Y en efecto, en poco más de cuatro años Galicia entera poseía ya brillantes sociedades corales, lanzaba al espacio sus alegres sonos: y, lo que es más, adquiriría un título musical y un honroso calificativo, hasta entonces negado con más o menos justicia al pueblo gallego.

Ni podemos precisar el número de orfeones que hoy posee Galicia, ni queremos citar el nombre de sus respectivos directores, entre los cuales existen profesores y artistas muy competentes. La modestia de algunos, y tal vez la omisión involuntaria que pudiéramos cometer al ocuparnos de unos y otros, nos aconsejan que prescindamos de este último detalle. Daremos, no obstante, una débil muestra de cuanto aquí consignamos en honor de la filarmónica Galicia, recordando y haciendo constar que La Coruña posee dos importantes orfeones:

El Brigantino y El Coruñés.

Santiago, otros dos: *El Eslava* y otro no menos acreditado.

Lugo, *El Lucense* y *El Obrero*.

Vigo, *El Vigués*.

Pontevedra, *El Infantil* y otro de adultos.

Betanzos, uno titulado *Eslava*.

Mondoñedo, otros que lleva el nombre de *Pacheco*, y

Ribadeo posee asimismo una sociedad coral de reciente creación, cuyos resultados nos son todavía enteramente desconocidos.

Galicia posee, además, algunos centros recreativos donde el elemento coral ocupa un lugar secundario, pero que no por esta circunstancia dejan de responder al mismo fin y demostrar que la idea orfeónica es ya de interés general en el país, lo cual implica un movimiento no conocido hasta ahora en el Noroeste de España.

El elemento coral de Galicia no se limita solo a dar a conocer obras más o menos recomendables de compositores del país, sino que echa mano de algunas obras, debidas a maestros de diferentes regiones, como *El amanecer* y *La bona paraula*. Las producciones que obtienen siempre justo y merecido aplauso.

No se limita tampoco a cantar en los actos de la asociación o en las festividades puramente locales; hace algo más, mucho más: inicia certámenes y convoca a ellos, para que las diferentes agrupaciones corales de la región se presenten a disputar el premio del combate, y dispone excursiones artísticas, esencialmente fraternales, en las que preside siempre la idea de estrechar más y más los vínculos de amistad y patriotismo que existen entre los pueblos que visitan y los que son visitados.

De esta mutua consideración y de tales muestras de deferencia que se prodigan las colectividades artísticas de Galicia, nace la noble emulación que los pueblos necesitan para engrandecer lo que a la región concierne, y para ensanchar el círculo de relaciones y conocimientos que la moderna sociedad exige, sin los cuales los centros artísticos se verían aislados, por carecer de fuerzas ajenas, que contribuyen siempre a la noble emulación y propio engrandecimiento.

Galicia, como se ve, ha conquistado un verdadero nombre artístico y un señalado lugar entre los pueblos cultos, con el definitivo planteamiento de las sociedades corales en el país.

Galicia ha sabido realizar el ideal constantemente proclamado por moralistas y legisladores, que consiste en agrupar los diferentes elementos personales en una región, para educarlos artísticamente en pequeñas escala; inclinarlos al bien por medio del cultivo de la inteligencia, que rechaza el vicio y ennoblece el

espíritu; hacerlos cultos, sociales y afectuosos por el mutuo respeto y cordialidad a que todos deben aspirar una vez constituidos en comunidad; y finalmente, en hacer que la entidad moral *Sociedad*, -de cuyo título hoy se abusa- corresponda a un fin útil y provechoso para bien de sus componentes y del país en que aquella establezca su centro artístico y moralizador.

Con justísima razón ha dicho el ilustre maestro Arrieta, en la última solemne distribución de premios en el paraninfo del Conservatorio:

«Si las demás provincias de España imitaran a *Cataluña* y a *Galicia*, donde también existen excelentes *Orfeones*, muy pronto mejorarían las condiciones morales de nuestro pueblo; y quizás con el tiempo se consiguiera que cierta hoja acerada, instrumento característico que incita a la pendencia, se trocara por la hora rayada del papel de música.»

Frases elocuentísimas que dicen en abono de nuestra tesis, más que cuanto nosotros pudiéramos de intento consignar.

Si un día, en corroboración de nuestro elogio y en cumplimiento de cuanto hoy consignamos en pro de la institución coral galaica, lográramos ver reunidas en un determinado pueblo regional *todas las sociedades corales del país*, para celebrar con alegres himnos el *adelante* y el *progreso nacional*, o el centenario de algún gallego ilustre, nuestra satisfacción no tendría límites; y seríamos los primeros en aplaudir tan noble pensamiento, y los medios -siempre grandes y solemnes- de contribuir al engrandecimiento de una idea, o de conmemorar el aniversario de una personalidad de venerando e imperecedero recuerdo.

José M^a Varela Silvari⁵

1.4. 1893. Publicación realizada por Indalecio Varela Lenzano sobre los orfeones gallegos y los modelos de educación coral.

«Las sociedades corales gallegas»

Á mis amigos del alma

D. Armando Miranda y Palacio y D. Juan Montes Capón

Presidente y director del Laureado Orfeón de Lugo

Si de las fecunda energías que imprimieron inusitada actividad y rápido vuelo a la asociación artística que, con el título de EL GIMNASIO, subsistió hace tiempo en La Coruña, no hubiesen quedado otros preciados e inolvidables recuerdos, bastaría para perpetuar la gloriosa memoria que de su efímera vida se conserva, el timbre que ostenta más legítimos derechos al reconocimiento de Galicia entera: la institución orfeónica, fruto copiosísimo cuyos primeros gérmenes brotaron en la mente de Eugenio

⁵ *La Ilustración Cantábrica*. 18-II-1882, pp. 7-8.

Labán, se desarrollaron al calor que les infundió el entusiasmo de Canuto Berea, y florecieron merced a los perseverantes cuidados de Pascual Veiga.

Como veneranda reliquia que pregona el comienzo de las victorias sucesivamente alcanzadas por estos nuevos organismos filarmónicos de la región gallega, guarda el LICEO BRIGANTINO, en su selecta biblioteca, la triunfante enseña del Certamen en que los armoniosos acentos de aquellas masas resonaron por vez primera. Desde los colores de oro y grana que engalanan el simbólico estandarte (1. La composición del estandarte fue ideada y dibujada por el pintor gallego D. Leopoldo Varela), hasta las majestuosas notas de los compases iniciales de *El amanecer*, de Eslava, que delicadas manos femeninas han bordado primorosamente, todo en tan acabada obra de arte aparece combinado como reflejo de la brillante aurora que inundó en oleadas de esplendente luz la senda por donde condujeron sus pasos nuestros orfeones, conquistando renombre imperecedero.

Al contemplar el vertiginoso incremento que tomaron desde el instante de advertiré las señales de su existencia, dijérase [sic] que el espíritu de Clavé, surgiendo milagrosamente de la tumba, había transcendido a nuestras extensas comarcas, propagando por ellas el bienhechor influjo que todavía palpita en las de Cataluña, donde la cuna de las asociaciones corales españolas fue arrullada por los inspirados cantos del popularísimo músico-poeta.

No se perdieron en el vacío del espacio las vibrantes voces de los orfeonistas de la capital herculina, que en el otoño de 1878 han ofrecido a Lugo ocasión de escucharlas y aplaudirlas. Aún no había transcurrido un año cuando coruñeses y lugueses disputábanse [sic] en Ferrol la aureola de una lucha empeñadísima, volviendo más tarde a congregarse en Pontevedra, empujados por el mismo laudable estímulo, y encontrándose nuevamente y al cabo de una década en Santander, atrayendo con el irresistible encanto de nuestras sentimentales melodías, la admiración pública traducida en explosiones de entusiasmo por Galicia.

Saludemos con el respeto que se tributa al talento los nombres de Veiga, Montes y Chané, trinidad ilustre que, a costa de inconmensurables afanes y sacrificios, ha logrado de nuestras masas corales que sus ecos, antes de extinguirse, hubiesen tenido asombrosa resonancia en Madrid y Barcelona, en San Sebastián y París, en Bilbao y Santander, en Asturias, Palencia, León y Valladolid, levándolos las ondas del aire a las ciudades más importantes y a las villas más ignoradas de nuestro suelo, é inoculándose en las lejanas regiones de América como efluvios amorosos que habrán dilatado el pecho de nuestros hermanos, al percibir el ambiente, saturado de aromas, de la nativa patria, en las rumorosas notas de la *Alborada* del compositor mindoniense y en las nostálgicas *Baladas* del maestro lugués.

Mas si por un momento ahogamos nuestros entusiasmos para examinar la organización interna de nuestras agrupaciones corales, desde el punto de vista de la práctica del arte, preciso será reconocer que adolecen de un vicio de origen que se ha manifestado en repetidos certámenes internacionales, colocándolas en desventajosas condiciones al lado de la del Norte de España y Francia.

Si la memoria no nos es infiel, parécenos que la carencia de instrucción musical impidió al orfeón *El Eco coruñés* entrar en el propio concurso en que había entrado el de Bilbao, cuando tuvo efecto la Exposición universal de Barcelona, porque para tomar parte en el que figuró la última de dichas

sociedades era indispensable sujetarse previamente a un ejercicio de lectura de solfeo, sin preparación. Y si el *Orfeón Gallego* (de Lugo) no hubiese contado con un núcleo de individuos que poseían conocimientos bastantes para llenar idéntica formalidad en el certamen de Bilbao, tampoco hubiera podido asistir a este magnífico festival, asumiendo en el más preeminente de los grupos en que estaba dividido, la representación de los orfeones de España.

La incontrastable elocuencia de semejantes hechos resplandece con fuerza abrumadora, desvaneciendo los optimismos del cariño regional, que ciega las más claras inteligencias, y poniendo de relieve los diferentes motivos á que obedece la superioridad de las sociedades corales constituidas en las fronteras pirenaicas: el número, que tanto ayuda a realzar la brillantez de las audiciones, y la instrucción, base principalísima sobre la cual gravita el ánimo de los Jurados.

Es evidente que a conseguir en ambos terrenos la victoria encaminaron sus desvelos aquellas nutridas falanges de orfeonistas, mientras que las de Galicia han limitado sus aspiraciones a halagar preferentemente la sensibilidad y el instinto de la opinión pública, comunicándola esa virtud sugestiva de nuestros cantos populares que hace adivinar, desde muy largas distancias, la incomparable perspectiva de nuestros hondos valles bañados por la rosada claridad del alba, la augusta majestad de nuestras montañas cuando sus altas cumbres aparecen doradas por los melancólicos rayos que despide el sol al declinar la tarde, el cuadro alegre y pintoresco de nuestras *ruadas y foliadas*, y cuanto, en fin, ha descrito en el pentagrama la soñadora fantasía de nuestros compositores musicales, imprimiéndole el sello peculiarísimo de la región más bella y poética de España.

Las consecuencias que se derivan de esta manera de apreciar los éxitos en las fiestas artísticas a que los centros orfeónicos son convocados, nadie es capaz de calcularlas mejor que los mismos directores. Si el laborioso y competente maestro Chané, por ejemplo, estableciese un paralelo entre las circunstancias que han rodeado los dos certámenes de Madrid, en los cales le ha cabido participación tan honrosa, ¡cuántas diferencias no observaría en el sentido de los adelantos! Observaría, por de pronto, la que hay de cantar una mazurca del género de *La mascarita*, señalada en el de 1887 como obra de concurso, a cantar una escena de las dimensiones y dificultades de *El Carnaval de Roma*, elegida en el de 1892; lo que induce a creer que no debieron pasar inadvertidos los progresos alcanzados por las masas corales españolas durante el lustro que desde entonces ha mediado.

Pero en donde la influencia de la superioridad numérica se reflejó más vivamente, decidiendo las deliberaciones de los Jurados, ha sido en el Concurso internacional de Bilbao, el más lúcido de los torneos musicales celebrados en España y al que acudió el Orfeón de Lugo acometiendo la atrevida empresa de luchar en dos certámenes consecutivos para los cuales tuvo que imponerse la ardua labor de estudiar cinco grandes coros, unos de libre elección y otros expresamente designados.

Que los prestigiosos artísticos del director de la laureada masa lucense eran garantía firmísima de que el pabellón gallego había de ondear en la capital vizcaína, mostrando con orgullo los timbres que proclaman su glorioso abolengo, bien lo han revelado las circunstancias antecedentes y los resultados que siguieron a aquella jornada de recuerdos imborrables.

A ella fue nuestra valiente Sociedad, aportando la seductora dulzura de sus cantos, como dos años antes la había aportado a otra fiesta igual en Santander, donde con *El Eco* y el *Coruñés núm. 4* ha sembrado «gérmenes de cultura artística que llegaron a fructificar», en frase de un ilustradísimo crítico de la montaña. Llevaba, además, la autoridad de su maestro, consagrada por múltiples veredictos de insignes Jurados, y tras el escudo de esa autoridad, el acierto, que sólo es patrimonio de los escogidos, en la interpretación de las obras que los orfeonistas de Lugo han ejecutado.

Sin el dominio pleno y absoluto de estas cualidades, no se concibe que la crítica severa, imparcial y razonada extremase la alabanza hasta el punto de declarar que para competir con el *Orfeón Gallego* necesitaban sus émulos hallarse dotados de facultades muy privilegiadas; que el eximio compositor Felipe Pedrell, al describir en las columnas de LA ILUSTRACIÓN MUSICAL de Barcelona los brillantes concursos de Bilbao, colocara a nuestra masa al frente de las españolas que más habían cautivado su atención en el soberbio espectáculo del *Teatro-Arriaga*; y que REVISTA tan seria y acreditada como la que publican los Religiosos Agustinos en El Escoria, no encontrase reparo en consignar que rivalizaba con las mejores de España y del extranjero.

Mas a pesar de los testimonios aducidos y de conseguir notable y reconocida ventaja sobre los orfeones traspirenaicos en el ejercicio previo de ejecución las halagüeñas esperanzas de nuestros paisanos hubieron de sufrir amargo desengaño en la prueba decisiva, la que ceñía con lauro de honor el estandarte de la sociedad victoriosa, por no haber vislumbrado los tres escollos abiertos a su paso: una opinión marcadamente inclinada a los franceses por reciprocidad de afectos y simpatías engendrados al otro lado de la frontera en análogas circunstancias; un tribunal fascinado por ciertos *efectismos* a que se prestaban las sonoridades de masas que excedían de 70 cantantes; y, entre los jurados españoles, uno que quiso confirmar su sistemática oposición a todo lo que de Galicia procede, no ocultando públicamente impresiones propias, que en actos de tanta gravedad deben permanecer en el santuario de la conciencia encerradas.

Después de protestar sinceramente del profundo respeto que nos inspiran los móviles a que ha respondido la noble actitud del cultísimo pueblo de Bilbao, ampliaremos con el auxilio de nuestra memoria y el de las notas que existen en nuestro poder, tomadas en el instante de verificarse el concurso de honor, los juicios que hemos apuntado, relegando al olvido cuestiones de índole personal que no encajan dentro de los moldes de este DIARIO ni en la esfera de las ideas en que ha de desarrollarse el modesto trabajo que recibe cariñosa y benévola acogida en sus páginas.

Clasificadas las sociedades corales en una serie de *divisiones* y *secciones* sobradamente confusa en sus múltiples detalles, inscribiéronse [*sic*] en la división llamada de *Excelencia*. EL ECO CORUÑÉS, compuesto de 40 individuos y el ORFEÓN GALLEGO, de 48, y en la *Superior* inmediata los de SAINT MACAIRE, de 60, CERCLE LYRIQUE DE BORDEAUX, de 55, VELOCE-CLUB DE BAYONNE-BIARRITZ, de 75, CERET, de 60, y NARBONNAIS, de 105, limitándose el concurso al Gallego y a los de Saint Macaire y Bayona, únicos de la agrupación a que se presentaron a disputar el primero de los premios de honor, consistente en una Corona de Vermeill y 5.000 pesetas.

La importancia de las recompensas, así como la de los ejercicios musicales, guardaban relación directa con la categoría de los grupos en que las masas orfeónicas figuraban, siendo sometidas las del grupo A, a la prueba de lectura repentina de una obra a cuatro voces, y a la de ejecución de dos coros libremente elegidos y de otro impuesto para el Concurso de honor, partitura la del último que se facilitó 40 días antes del designado para la celebración del Certamen.

Mucho han escrito los periódicos regionales acerca de las dimensiones de esa escena y de las dificultades de que se halla erizada; pero la magnitud de unas y otras sólo puede aquilatarse bien descendiendo a la tarea, a que descendió en Galicia el Orfeón de Lugo, de abarcarlas dentro del plazo señalado.

Composición de muy levantados vuelos, como encaminada a describir lo que su título indica, *La caza del Corsario*, acusan los siete diversos tiempos de que consta, que el autor, á la vez que depurado gusto, exquisito sentimiento y rica inspiración, posee dominio absoluto de los sólidos y generales conocimientos técnicos que atesoraba su insigne maestro, el inolvidable Ledesma.

Veamos ahora si la interpretación dada a esta partitura por la Sociedad favorecida con el más grande de los lauros otorgados ha reflejado fielmente el pensamiento musical del Sr. Zavala.

Inician el primer tiempo (*Andantino tranquilo*) los barítonos, cantando, a boca cerrada, un corto diseño que los segundos tenores repiten suavemente, como remedo de un eco, efecto que en el VELOZ-CLUB se ha perdido, por haber comenzado el coro con exceso de sonoridad. El *piu lento, quasi Adagio* que sigue, anunciando el nacimiento de la aurora, periodo melódico que rivaliza en sentimentalismo con las dulces canciones napolitanas, fue duramente ejecutado sin imprimirle ninguna expresión, desentonándose la masa y subiéndose medio punto en este trozo que es un modelo de delicadeza.

En el segundo tiempo, que imita varias maniobras marineras, dice el autor que el *diminuendo* y el *rallentando* indicados en la obra, han de graduarse con tanta exactitud, «que al atacar el primer compás del 6/8 siguiente, el *diminuendo* habrá llegado al pianísimo y el *rallentando* al movimiento que marca el referido 6/8». Pues bien: lejos de tenerse en cuenta esta advertencia, se hicieron la disminución y el retraso tan de repente, que en los últimos compases se habían cambiado los efectos buscados por el compositor, no percibiéndose el pianísimo y cayéndose en la equivocación de sujetar el 6/8 al movimiento precedente. De aquí que la característica *Barcarola* de tenor no se ajustase al aire del metrónomo, que se fija en este tiempo.

En cuando al que describe una tempestad, aparte las desafinaciones de que se ha resentido el coro tocaron el mismo vicioso extremo de no graduar tampoco el *crescendo* que esta página contiene.

Deficiencias son las que anteceden, que en la *Plegaria* se han hecho más notables y sensibles, porque, no obstante, la grandiosidad melódica y armónica que encierra careció su interpretación de sentido religioso, llevándola el VELOZ-CLUB, de Bayona, más de prisa de lo que su carácter requiere y el Sr. Zavala recomienda, y adoleciendo en absoluto de falta de expresión los trozos que cantan a dúo barítonos y bajos. Estos graves descuidos resaltaron de igual modo en el *Larghetto*, que el Orfeón cantó con mucha aspereza y sin matiz alguno, olvidando el pianísimo que la partitura señala con tres *ppp* nada menos.

Bien es verdad que el *Himno* de victoria con que termina *La caza del Corsario* abrió ancho campo a la Sociedad coral triunfante para desplegar toda la fuerza de sus 75 voces; pero como cantar no es gritar y a esto las condujo el afán de ceñirse, por caso raro, a una advertencia del autor, tomándola demasiado al pie de la letra, ha sucedido que las notas del entusiasmo no recargaron exageradamente, no pudiendo sustraerse los orfeonistas al detestable efecto de las desentonaciones que deslucieron por completo este tiempo.

Al concluir, habíase subido un punto el VELOZ-CLUB de Bayona; y si los ruidosos aplausos que resonaban en la sala del *Teatro-Arriaga* no ahogasen la sonoridad de los últimos compases de la obra, tributo de admiración y galantería rendido al Sr. Zavala y a todos sus intérpretes, es seguro que entonces hubiera podido apreciarse la imposibilidad presentada a una parte de la masa, de atacar claramente el *do* sobregado que, como consecuencia de la subida, resultó para los primeros tenores.

Persuadidos de que la exposición de los precedentes datos bastará para comprender hasta qué punto la brillante ejecución de *La caza del Corsario* ha pesado, con preferencia a la genuina y fiel interpretación, sobre el ánimo de los Jurados, renunciamos a la tarea de reproducir los comentarios que la prensa periódica formuló acerca de los graves defectos de que adolecieron los anteriores ejercicios, en los que la fortuna se mostró aún menos propicia con el VELOZ-CLUB de Bayona, arrastrándole a repetidas faltas de ajuste y frecuentes desafinaciones, causas todas las relacionadas por virtud de las cuales se ha impuesto la superioridad artística de sociedades como las de Carcassonne y Pamplona que lucharon en grupos inferiores, singularmente la de la última por la delicadeza con que canta y el prolijo esmero con que realza los detalles de las obras cuya ejecución parece como que se desenvuelve en aquella pura y azulada atmósfera en que flotaban las notas ideales del inmortal Gayarre.

Rindiéndonos, pues, ante la evidencia de los hechos, según vemos que se han deslizado en el gran Concurso de Bilbao, es llegada la hora de que los centros corales de Galicia, si quieren disputar la preponderancia adquirida por los del Norte de España y Francia, abandonen el rutinario sistema a que están, desde su fundación, estrechamente ligados, imitando el ejemplo de los que concurren a aquella imponderable fiesta haciendo aparatosa gala de su instrucción y de la potencia de sus masas vocales. No de otra suerte se logrará reanimar el espíritu de una colectividad que en nuestra región arrastran existencia lánguida, debido a que las audiciones que de tarde en tarde llevan a cabo y la remota esperanza de ostentar sus perfeccionamientos en públicos certámenes, no compensan suficientemente la pesada y enojosa labor en que orfeonistas y directores se ocupan con intermitencias deplorables.

De aquí la suprema necesidad que surge de emprender el estudio de la música para que sirva como de halago y estímulo al numeroso contingente de aficionados al arte del canto que esquivan su participación en los trabajos de los orfeones gallegos, por la carencia, que en ellos se observa, de fines prácticos. Sin embargo, un sentimiento de justicia nos obliga a confesar, en son de censura, que no es éste el motivo que más influye en la reducción numérica de dichas agrupaciones. Contribuye muy poderosamente también a sostenerla, el retraimiento de ciertos elementos, pretenciosos en demasía, que no aportan el caudal de sus facultades, obedeciendo a la vulgarísima creencia de que son centros en cuyo seno sólo tienen cabida las personas que a ninguna profesión u oficio se consagran; error *crasísimo* que a la par causa completa ignorancia de la organización y del desarrollo que los orfeones alcanzaron.

Si entre nosotros se diese el caso de que un joven de elevada posición social, abogado distinguido, consejero de importante empresa ferro-viaria y síndico de una municipalidad de capital de provincia, pusiera al servicio de nuestras masas filarmónicas las excelencias de la voz y las luces del talento que el Cielo le hubiese otorgado, honrándose con los títulos de orfeonista y presidente a la vez, posible es que los entusiasmos de este modelo de *dilettanti* se calificaran de ridículos excitando la hilaridad de la gentes que presumen de formarlos. Y si en esfera todavía más encumbrada, la semejanza del caso recayese en linajudo alcalde que tomara a su cargo principalísima parte en la celebración de un concierto sacro, entonces aquellas jocosas manifestaciones afectarían, quizá, diferente carácter, atribuyendo al representante de la autoridad un lamentable trastorno de las funciones cerebrales.

Pues lejos de ser los ejemplos aducidos pura ficción o engaño del deseo, existen o han existido en la realidad. Del primero de ellos puede vanagloriarse el magnífico *Orfeón bilbaino*, en cuyo presidente, D. Enrique Rasche, concurren las expuestas relevantes circunstancias; y en cuanto al segundo, la prensa de Inglaterra lo presentó, poco tiempo ha, en la figura del Corregidor de cierta populosa ciudad, el cual con alma de verdadero artista había cantado en público la *particella* de tenor de un *Oratorio* de Haendel, cooperando de este modo a arraigar la loable costumbre de difundir el conocimiento del género de música en que tanto ha brillado el esplendoroso numen del maestro de Halle, como en la opulenta Albión se difunde, ejecutándolo, sin interrupción alguna, en determinada época del año.

Contra la evidencia de estos hechos no podrá argüirse, en ley de justicia, que los gallegos tengamos más alta idea de la gravedad que reviste la misión augusta de las autoridades; porque aquí, como en la mayoría de los pueblos de España, suele su prestigio sufrir también notable detrimento, quedando a merced de los caprichos de abigarradas muchedumbres en espectáculos brutales.

Decía Licurgo a los lacedemonios que la música había sido dada a los hombres para que con más facilidad soportaran las fatigas humanas. No se necesita, en efecto, ahondar mucho los misteriosos abismos del espíritu para ver como dentro de él se agita cotidianamente el ansia de lícito esparcimiento después de los penosos trabajos a que nos constriñen las exigencias de la vida orgánica: solo que entre nosotros apenas es común buscarle fuera de los centros recreativos, donde no siempre permanece tranquila y serena el alma, mientras que en capitales y villas que nos igualan y aun aventajan en el dominio de los modernos adelantos, la cultura general sanciona el testimonio del célebre legislador espartano, considerando como cosa natural y sencilla que al hombre, sean cualesquiera su edad, condición y estado, le proporcione el ejercicio del arte que más profundamente hiera las fibras del sentimiento, grato solaz e inefables expansiones durante las horas del descanso.

Cumplidamente demostrada la inmensa utilidad que a los orfeones reporta el estudio del solfeo aplicado al arte del canto, tócanos ahora examinar los diversos métodos que para fomentarlo se han empleado, decidiéndonos luego por el que ofrezca más seguros e inmediatos éxitos en la práctica.

Que el ramo de la enseñanza fue mirado siempre y atendido con solícito interés, procurándose que de sus provechosos frutos no se privase a las clases populares, verdad es que salta a la vista por muy poco que se conozca el accidentado curso que la música ha seguido al través de los tiempos.

Para comprobar nuestra afirmación, no es menester remontarse a los de Guido Aretino, el monje de prodigiosa inteligencia, a quien se atribuye la primera idea de la *Mano musical*, procedimiento mecánico de que se han valido Elías Salomón en el siglo XII, Sebald Heyden en el XVI, Rameau en el XVIII, y Wilhem, aunque modificándolo mucho, en el actual. Tampoco creemos pertinente detenernos a discurrir sobre la influencia ejercida, en uno de los períodos más culminantes de la Edad Media, por aquellas beneméritas corporaciones que supieron arrancar los misteriosos secretos de la enseñanza a las Abadías y Catedrales, en el seno de las cuales se hallaba entonces vinculada, estableciendo las escuelas de donde brotaron haces de radiante luz cuyos vivos resplandores han esparcido troveros y ministriles por todos los ámbitos de Francia, propagando el renacimiento del arte popular cuando la música sólo se nutría de la savia del *Canto-llano*.

Basta a nuestros propósitos pararnos en el estudio de los métodos que han escrito, en la presente centuria, Chorón, Wilhem y Dessane, pues si bien es cierto que con la publicación de ellos coincidió la del de *La enseñanza mútua* de Massimino y la del *Meloplasta* de Galín, ni en aquel se ha visto la verdadera enseñanza popular, ni dentro de las analogías que éste guarda con el Wilhem, se consigue la ventaja de dejar en el ánimo de los discípulos rastros tan indelebles de las demostraciones del maestro, en opinión de Fétis, ni de los ensayos acometidos por Mlle. Regnault-Alain y Mrs. Nezot y Lemoine se obtuvieron resultados tan positivos como de los tres primeros, a los cuales tienen, por esto, que circunscribirse las consideraciones que nos sugieran sus bases.

[...]

Indalecio Varela Lenzano⁶

⁶ El texto termina exponiendo los métodos de canto más apropiados para formar a los orfeonistas gallegos, estos son los de Alejandro Chorón, Bocquilón Wilhem y Luis Dessane. VARELA LENZANO, Indalecio. *Las sociedades corales gallegas*. Tip. de A. Villamarín, Lugo, 1893.

Capítulo 2

2.1. 1882. Certamen de Pontevedra.

«El Eco»

Mañana probablemente según noticias que a nosotros llega, regresará a esta capital la naciente sociedad coral coruñesa *El Eco*, que bajo la dirección del acreditado maestro don Pascual Veiga, fue a Pontevedra a conquistar el premio señalado a la corporación de aquella clase que más se distinguiese en la ejecución del coro denominado *La bona paroula*, señalado para el certamen allí celebrado.

A la hora en que escribimos estas líneas no tenemos más detalles de aquel certamen que los que nos ha suministrado el despacho telegráfico de que tuvimos el gusto de dar conocimiento a nuestros lectores; pero amantes como el que más del divino arte de la música y muy particularmente de las sociedades corales, poco tiempo ha establecidas en Galicia, aunque muy antes que en otras regiones de España, es para nosotros, que tanto estimamos las glorias de La Coruña, una inmensa satisfacción el saber que el año último *El Orfeón Coruñés* y en el presente *El Eco de La Coruña*, se hayan hecho acreedores al primer premio acordado por los Certámenes musicales, con que los habitantes de la bella Helenes solemnizan anualmente la festividad de su Santa Patrona.

Enviamos, pues, a los entusiastas jóvenes coruñeses que constituyen la Sociedad orfeónica *El Eco*, la más cordial enhorabuena por el triunfo que acaban de alcanzar, [ilegible] cuando se aprestaron a aquella noble lid en condiciones relativamente desfavorables para ellos mediante el corto tiempo que se reconoce desde la creación del ya laureado orfeón; por su intrepidez en acudir, aun en perjuicio de sus intereses individuales, al llamamiento de un pueblo hermano que en tales lides da claras muestras de cultura; y sobre todo por la confianza ilimitada que demuestran en las aprovechadas, aunque cortas lecciones que han recibido de su distinguido Director, que en esta ocasión mejor que en otra algunos, dio pruebas inequívocas de que no en vano ha sido el iniciador y maestro de las modernas sociedades corales en la región galaica.

*El Telegrama*⁷

2.2. 1883. Carta de la Sociedad Literaria-Musical La Sirena de Barcelona.

La Junta General de esta Sociedad en sesión de 4 de setiembre último aprobó por unanimidad el acuerdo de la Directiva por el que se nombra a usted D. Pascual Veiga y de la Iglesia Presidente honorario de la misma, cuyo diploma se acompaña.

⁷ *El Telegrama*. 19-VIII-1882, pp. 1-2.

Al tener el singular placer de comunicárselo, cumpliendo esta Junta Directiva tan honrosa misión es su deber el felicitarle por ello, a la vez que le alienta a que persevere en el glorioso emprendido de propaganda y fomento de las Sociedades corales en esta hermosa Región. [...] Por eso esta Sociedad, que se complace en reconocer en V. al iniciador incansable, al propagandista acérrimo, y en una palabra, al más genuino popularizador, en Galicia, de grandioso pensamiento de nuestro paisano, el malogrado José Anselmo Clavé, se conceptúa honrada al conceder a V. el precitado título de Presidente honorario de nuestro Centro Literario Musical.

Por eso hoy los coristas barcinos de la Sirena saludan a los coristas sus hermanos de El Eco. [...].

Baldomero Méndez, José Bonet y Antonio Castelmunit⁸

2.3. 1883. Carta remitida por la Compañía General Trasatlántica francesa a Pascual Veiga.

Sr. D. Pascual Veiga, director de la sociedad orfeónica de La Coruña *El Eco*.

Muy señor mío: suplico a su apreciable compatriota señor Fariña Agente de la Compañía General Trasatlántica se sirva entregar a V. con esta carta una medalla de oro, grabada con las iniciales de la Compañía, como recuerdo de la visita hecha a bordo del Pereire por la Sociedad que V. dirige, el 3 de septiembre último en la bahía de La Coruña.

Deseo que tanto V. como sus discípulos reciban con la misma satisfacción que yo experimento al dirigírsela, esta manifestación de los sentimientos que me ha inspirado su afectuoso recibimiento.

Jamás olvidaré la galantería con que los miembros de Sociedad El Eco y su digno director, han venido a saludar al pabellón francés en las aguas de La Coruña. Comprenderá V. cuán feliz me ha hecho esta manifestación en honor de los colores de mi país, cuando sepa V. que España ha sido cuna de mi familia, y aunque conservo en ella vínculos de parentesco y amistad. Con el recuerdo que a N. transmito en nombre de la Compañía General Trasatlántica he querido también expresar a V. la justicia hecha por los pasajeros del Pereire al talento verdaderamente notable de sus orfeonistas.

Uno a esto el agradecimiento de la Sra. y Sta. Pereire y ofrezco a V. de nuevo la seguridad de mi consideración.

E. Pereire

La medalla tiene la siguiente inscripción: *Offert Par Mr. Eugène Pereire á la société orpheonique de la Corogne El Eco. Et á son Directeur D. Pascual Veiga souvenir de la visité du Pereire septembre 1883.*

C.G. y T. Enlazadas⁹

⁸ ARAG Fondo Pascual Veiga. Carta de la Sociedad Literaria-Musical La Sirena, 05-X-1883.

⁹ *Liceo Brigantino*. 20-XII-1883, p. 4.

2.4. 1884. Certamen de Santiago de Compostela.

2.4.1. «Fiestas en Compostela»

Restaba el certamen de orfeones y el numeroso público, que llenaba palcos, plateas y corredores del elegante coliseo, demostraba su impaciencia porque las sociedades corales apareciesen en el palco escénico.

Hízolo [sic] primero el orfeón titulado El Eco de La Coruña, que dirige el reputado maestro Sr. Veiga; tocóle [sic] luego el turno al Pontevedrés, organizado bajo la acertada dirección del Sr. Salvador, y el último que el que se denomina Los Amigos, y que a cada exhibición que tiene bajo la batuta de Román Pintos, obtiene un señalado triunfo.

El público aplaudía a medida que cada orfeón interpretaba «El Amanecer de Eslava» pero su entusiasmo se despertó de un modo extraordinario cuando terminó su cometido el de Los Amigos. Hurras, bravos, repetidas palmas, fueron la espontánea manifestación del público, que inánimemente precedía el éxito de la contienda.

Efectivamente, amigo mío; si bien no tuvieron los orfeones Pontevedrés y Eco, notabilísimas diferencias los ha separado ayer el de Los Amigos.

La armonía, la academia, la afirmación y el aire con que fue interpretado «El Amanecer» por los laureados jóvenes que dirige Pintos, no resaltaba en ninguna de las otras dos sociedades corales, y así es que cuando el jurado pronunció su veredicto y concedió el premio a este orfeón, los hurras y plácemes del público se repetían innecesariamente.

Reciba la tan para mi querida sociedad la más entusiasta enhorabuena, por señaladísima victoria, que no solo es galardón para ellos, sí que también es honra y prez para Pontevedra.

Con una galantería que el pueblo de Santiago solo agradece, cantaron en el teatro ambos orfeones de esta capital la «Stradella» y la «Aurora» de Rillé, así como en el momento que termino estos mal pergeñados reglones, recorren las calles de la población, atrayendo con sus ecos y melodías numerosa concurrencia que aplaude con entusiasmo al final de cada composición.

Grato es el recuerdo que en Santiago dejan los laboriosos hijos de Pontevedra, que así se consagran al estudio de la música dedicándole las horas que sirven de descanso a sus diarias faenas, y ojalá que ellos lleven de nosotros igual memoria.

Con este certamen terminan los brillantes festejos conmemorativos del centenario de la Sociedad Económica. Mañana comenzarán los del Apóstol, y de ellos dará ligera idea a los pacientísimos y benévolos lectores de *La Opinión*, su affmo.

A.¹⁰

¹⁰ *La Opinión*. 29-VII-1884, p. 2.

2.4.2. «De sol a sol»

Pascual Veiga director del Eco ha tenido la deferencia de telegrafíarnos, desde Santiago dándonos cuenta de que el veredicto del jurado no les ha sido, contra todas sus esperanzas, propicio en el certamen verificado ayer en la ciudad antes citada. El Eco cuenta muchos triunfos en lides de aquella especie, para que pueda excusarse de computar como un quebranto en el honroso predicamento de que justamente goza, lo que ahora le ha ocurrido, que después de todo siempre es suyo el honor de haber luchado, dando ejemplo de su gran perseverancia con el entusiasmo propio de quien cual el Sr. Veiga puede ser reputado como el propagandista de los orfeones de Galicia.

*La Voz de Galicia*¹¹

2.5. 1885. Certamen organizado por el Orfeón El Eco.

«Certamen Musical»

Poco después de las once de la mañana del día de ayer, la mayor parte de las localidades del Teatro Principal hallábanse [sic] ocupadas por escogido concurso, entre el que predominaba el bello sexo, que acudió solícito a dar realce con sus encantos a la fiesta artística patrocinada por los entusiastas jóvenes que componen la sociedad coral *El Eco*, de la cual es director el tan distinguido como incansable maestro don Pascual Veiga.

Ejecutada por la orquesta del coliseo la sinfonía de que es autor el barítono, tantas veces aplaudido por el público coruñés, señor Fárvaro, abrióse [sic] el Certamen, leyendo el secretario de la comisión del mismo, señor don Francisco Echave, un modesto y conciso discurso, redactado en la forma siguiente:

Honrado con el cargo de secretario de esta digna comisión, como socio protector de este Centro Musical, obligame la costumbre a dirigiros algunas frases a manera de introducción o prólogo de este acto.

Mis escasas dotes para el caso me habrían hecho declinar tanta honra, si no contara con vuestra proverbial indulgencia. Alentado por ella os ruego que sufráis resignados los cortos instantes que voy a abusar de vuestro favor.

Las únicas batallas que el porvenir nos tiene reservadas son las de la inteligencia. Nos lo demuestra, entre otras pruebas, el interés que los pueblos toman porque entre sus fiestas principales descuellan en primer término los certámenes, ya científicos, ya artísticos, ya literarios.

¹¹ *La Voz de Galicia*. 24-VII-1884, p. 2.

Nuestra hermosa capital, que hace algunos años parecía apática a este género de luchas, presta su contingente a las filas del Progreso, e inicia de una manera estable por medio del inolvidable «Círculo de Gimnasia y Esgrima» los certámenes musicales, que desde entonces se vienen repitiendo cada año con solemnidad siempre creciente, mantenidos con consonancia por el Liceo Brigantino.

Nunca hubiera creído el humilde orfeón Coruñés, denominado «El Eco» ser el continuador del Certamen en 1885; y nada habría hecho por sí solo, a no encontrar el espontáneo y eficaz apoyo en las Excmas. Corporaciones Provincial y Municipal, y en el siempre entusiasta Liceo Brigantino, a quienes debe eterna gratitud.

Notables son las victorias alcanzadas por esta colectividad musical, que a las recompensas que ha obtenido y guarda como trofeos conquistados con su laboriosidad o inteligencia, une un testimonio de cariño y admiración de nuestra querida hermana la Francia; pero ninguno de sus triunfos tan grande como el de haber dado cima este año al festival que hoy nos congrega.

Por él entra a formar parte como una de las ruedas de la máquina civilizadora que atrae dulcemente a los pueblos, diciéndoles al compás de sus deleitosos cantos: «Venid a tomar parte en nuestras tareas. Venid, no temáis. No vemos en vosotros diferencias de nacionalidad, diferencias de idioma, diferencias de color. La música no tiene más patria que el mundo; no habla más idioma que el del sentimiento; no reconoce más familia que la humanidad.»

¿Y cómo ha llegado el Orfeón a este punto culminante de su historia? Vais a saberlo:

En noviembre del año último publicó las bases para llevar a cabo un concurso especial anexo al certamen de 1885 otorgando un premio, consistente en una artística lápida de mármol negro con plancha de relieves de oro y plata, a la mejor cantata a «Galicia»; más como viese en el mes de enero de este año que el «Liceo Brigantino» no había anunciado las condiciones para el certamen ya citado, en 13 del mismo mes pasó una comunicación a la digna Junta directiva de aquella Sociedad, solicitando se sirviese manifestar, si cual en los anteriores, llevaría a cabo este año el acto que tenía por costumbre. Tres días después el orfeón *E/Eco* recibía una comunicación, tan delicada en la forma como expresiva en el fondo, por la cual se le invitaba a sustituir por este año al Brigantino en la organización del Certamen, ofreciendo contribuir para el mismo con un premio.

En vista de esto se ha publicado y remitieron a todos los centros musicales y maestros de España y América las bases de este Certamen, de las cuales tiene conocimiento este ilustrado concurso.

En nombre de esta Sociedad Coral, réstame solo enviar rendidas gracias a todos los elementos que vienen a dar vida y prestigio a esta fecunda fiesta del arte; a todos los compositores que han honrado este concurso con las obras de su inspiración, y al público en general que con su presencia da más realce y solemnidad a este acto.

Se me ha encargado con especialidad que dirija un respetuoso saludo a todas las damas que con su belleza y atractivos forman el más rico adorno del salón, y cuyos aplausos, para los aquí vencedores, serán la más preciada recompensa.

Por mi parte os doy a todos las gracias por la benevolencia que me habéis dispensado escuchando estas mal ordenadas ideas, y me permitiréis que concluyamos haciéndoos una súplica.

Proteged a las sociedades que como el orfeón «El Eco», están llamadas a altos fines. Dejemos por un momento la apatía que parece sernos característica, y no tendremos el sentimiento de ver morir esta clase de instituciones. No hace aun seis meses que una sociedad científica, que pudo dar días de gloria a nuestra capital, si se la hubiese nutrido con el hierro de vuestros conocimientos, dejó de existir devorada por la anemia de nuestra indiferencia. Todavía estamos a tiempo. Prestad, los que valéis, vuestro incondicional apoyo a una grande concepción que esta próxima a realizarse, la sociedad coruñesa de amigos del país, la cual será un hacecillo que vendrá a aumentar los rayos que forman la ya esplendente aureola de nuestro país regenerado.

Declaró abierto el Certamen por el presidente de la Comisión, señor don Federico Tapia, y una vez no se habían presentado orfeones a disputar el premio ofrecido por el Ayuntamiento de esta capital, pasóse [sic] al concurso de piano para señoritas, en el cual se mostraron parte las simpáticas jóvenes de esta población, Emilia Moran y Juana Suevos, las cuales por el orden con que las citamos ejecutaron el *Primer Impromptu* de Chopin, obteniendo una y otra, nutridas palmas del público.

El joven de Lugo, don Rafael Salvador Fernández, fue el único aspirante al premio señalado al pianista que ejecutase la *Pasquinade* de Gottschalk. En su desempeño estuvo muy feliz con sus aplausos.

Al concurso de violín para la ejecución de la *Nouvelle fantaisie sur Faust*, de Sarasate, acudieron los jóvenes Julio Alonso de Lugo, y Julio Veiga, de esta ciudad, respectivamente acompañados al piano por D. Rafael Salvador Fernández y por la señorita Emilia Moran. Unos y otros opositores alcanzaron los galardones del público, después de terminada la ejecución de tan difícil como brillante pieza.

Terminada aquí la primera parte del Certamen, inauguróse [sic] la segunda ejecutando con gran delicadeza el sexteto dirigido por el señor Quilez las siempre celebradas obras *Primera lágrima*, del maestro Marqués, y *Reberie* de Dunkler, siendo muy aplaudidos todos los profesores.

La banda de cazadores de Reus nos dio luego a conocer la *Marcha triunfal*, que agradó sobremanera.

Por último, y como digna coronación del certamen, el orfeón *El Eco* y la orquesta del Teatro Principal ejecutaron la *Cantata a Galicia*. Al dejarse oír la última nota de tan inspirada partitura, el público desbordó su entusiasmo entre atronadoras palmadas.

Procedióse [sic] seguidamente a la lectura de los veredictos. El jurado de composición, constituido por los reputados maestros Chapí, Hernando y Vázquez, después de frases muy laudatorias a favor de los concursantes, concluye señalando el primer premio al autor de la *Cantata a Galicia*, para orfeón y

orquesta, presentada bajo el lema *Mayo sin flores*, y el accésit a la que lleva en orden de presentación el número 7; y el primer premio al autor de la *Marcha triunfal* para banda militar, cuyo lema es: «El que celebra las glorias de su país nativo da digna prueba de gratitud y simpatía a su patria»; el accésit a la que presentó con el lema: *Constantina*.

Después de quemados los lemas de las composiciones no premiadas, abriéronse [sic] los restantes, siendo autor de la cantata que obtuvo primer premio, consistente en una hermosa lápida de mármol negro alusiva, con plancha y relieves de oro y plata, regalo de la Diputación provincial de La Coruña, D. José Areal Rodríguez, hijo de Tuy, y en la actualidad organista de la Catedral de León, y autor de la que mereció accésit D. Celestino Saturni, residente en Barcelona, el primero de los cuales pasó a recibir el premio de mano del presidente.

El autor de la *Marcha triunfal* para banda militar resultó serlo D. Eduardo López Cuarranz, músico mayor de la banda de ingenieros, y el de la que obtuvo el accésit D. Higinio Marín y López, músico mayor del regimiento de infantería de San Quintín.

El veredicto del jurado de ejecución constituido por los señores Areal, Braña Muiños, Pillado, Yáñez y D. Míguez de Benito, concedió el primer premio a la señorita Juana Suevos y el accésit a la señorita Emilia Morán, que no tanta modestia cuanta era la aplicación que había revelado al ejecutar la obra antes mencionada, se presentaron a recibir sus respectivos premios, consistente el primero en un precioso imperdible de oro y plata, regalo de la Diputación, y el segundo en un primoroso diploma.

El joven don Rafael Salvador Fernández alcanzó el primer premio, regalo del orfeón *El Eco*, consistente en un metrónomo con su timbre, con accesorios de plata; y don Julio Alonso y el joven antes citado recibieron a su vez, el primero un par de gemelos de oro y el segundo una colección de obras musicales clásicas por haber merecido el primer premio ejecutando la obra que atrás queda hecho mérito. También el joven don Julio Veiga, cuyas felices disposiciones para el manejo del violín son indudables, obtuvo un accésit.

El presidente de la Comisión, señor Tapia, después de terminada la entrega de premios, pronunció algunas palabras, dando gracias al público que había favorecido el acto celebrado en obsequio de los cultivadores del bello arte, palabras en las cuales nos pareció ver un dejo de amargura, muy semejante a la pérdida de una dulce ilusión, quizás nacida aquella amargura al observar que no fue tan grande en este como en anteriores años el público que acudió a presenciar el Certamen.

Dejando para otro día algunas reflexiones de igual naturaleza, ponemos término a estas líneas enviando el más entusiasta parabién al orfeón *El Eco* por no haber omitido de su parte nada que pudiese dar esplendor a un acto de tan grande trascendencia para el desarrollo del arte musical.

*La Voz de Galicia*¹²

¹² *La Voz de Galicia*. 05-VII-1885, p. 3.

2.6. 1886. Acta e inventario de la apertura del armario de premios que poseía el Orfeón El Eco.

En la ciudad de La Coruña a 7 de julio de 1886. Yo el licenciado D. Manuel Devesa y Gago vecino de esta capital, Notario público en la misma y su Ilustre Colegio, hago constar por acta: que en virtud del requerimiento de D. Enrique Rodríguez Llamas, D. Martín María Ejarque y D. Alfonso Saavedra Gómez, vecinos de esta ciudad. Presidente, Tesorero y Segundo Secretario, respectivamente de la Sociedad titulada El Eco, me constituí en el primer piso de la casa que dicha Sociedad ocupó en la Calle de la Marina número 21 moderno, en cuyo local me expusieron dichos señores que D. Pascual Veiga, director que fue del Orfeón había abandonado este, dejando cerrada una alhacena que existe en las habitaciones del piso, o sea en la que estuvo destinada a Secretaría sin que a pesar de los atentos avisos que se le han pasado, acudiese al sitio con la llave de la alhacena y por otra parte el dueño de la finca D. Eduardo Quiroga instaba a la Junta para que esta dejase a su disposición el piso que había ocupado la Sociedad coral, sin poder accederse a tan justos deseos por la resistencia y negativa del Señor Veiga en franquear la llave. Con el fin pues de entregar el local a su dueño y evitar una demanda de desahucio que era inminente se procedió por los requirentes a descerrajar la puerta de la alhacena y seguidamente se recontaron los objetos que allí había en esta forma:

- 1º Una torre de plata, dentro de un fanal de cristal con su correspondiente peana.
- 2º Una caja vacía conteniendo otra de tabacos también vacía.
- 3º Otra cajita, conteniendo un juego de ajedrez.
- 4º Otra ídem. Conteniendo objetos de farmacia.
- 5º ídem Metrónomo.
- 6º Un par de guantes negros.
- 7º Dos cartones tapas, color encarnado.
- 8º Un método de solfeo, Eslava.
- 9º Historia de las sociedades secretas: 2 tomos.
- 10º Una colección de diplomas de las Sociedad
- 11º Tomo II del Telescopio moderno.
- 12º Tres tomos de obras musicales.
- 13º Una colección de coros.
- 14º Once libros de diferentes tamaños en rústica.
- 15º Varios cuadernos de Enciclopedia musical.
- 16º Dos diplomas a favor de D. Pascual Veiga.
- 17º Cinco mapas.
- 18º Un paquete de localidades.
- 19º Tres botellas una de ellas con cognac.
- 20º Documentación de Secretaría y papeles inútiles.

De estos objetos se hace cargo la Junta Directiva manifestando además la misma, que faltan también de dicha casa los que siguen:

- 1º Una lira de plata, alhaja obtenida como premio en el Certamen Musical del Pontevedra el año de 1882.
- 2º Una placa de plata y oro, premio dado por el Excmo. Ayuntamiento de esta ciudad, en el Certamen musical de años de 1883.
- 3º Una rosa de plata dada por el Liceo Brigantino en el Certamen musical de 1884.
- 4º Una medalla de oro como recuerdo que hizo a la Sociedad Mr. J. Pereire en el año de 1883.

También se echó de menos el sello de la Sociedad todo lo cual se hallaba a cargo del Sr. Director D. Pascual Veiga de la Iglesia.

Con lo cual se terminó el inventario, quedando desde luego encargado del piso, D. Jacinto Casares de la Paz de este vecindario como representante del dueño de la finca.

Firman unos y otros comparecientes y fueron testigos hábiles D. Manuel Orria Calvo y D. José Martínez Peón vecinos de esta ciudad.

Manuel Devesa y Gago¹³

2.7. 1886. Carta de Pascual Veiga a la directiva de El Eco por su destitución como presidente y director.

Sr. Presidente y más individuos de la junta directiva del orfeón coruñés El Eco.

Don Pascual Veiga Iglesias, profesor de música y vecino de esta ciudad con cédula personal de uso corriente núm. 242 a ustedes atentamente expone: que el levantado intentos de orillar en la esfera privada un asunto de carácter delicado bajo cualquier aspecto que se le considere, mueve al exponerse a dar este paso confiado en la rectitud e ilustración de la junta directiva, representación genuina de un centro de recreo en cuya organización y prosperidad ha de serle permitido considerarse como uno de sus más entusiastas y decididos obreros.

Sus derechos han experimentado gravísima lesión y a su decoro profesional se dirigió un ataque no menos grave ni menos censurable, todo lo cual demanda cumplidas reparaciones. Porpónese [*visi*] y espera obtenerlas, porque están en su parte la razón y la justicia y para demostrarlo bastará su sencillo y breve recuerdo de antecedentes sin necesidad del menor comentario.

En junio de 1882 se creó en esta ciudad un orfeón titulado El Eco teniendo por base un reglamento suscrito con fecha 15 de aquel mes por los señores D. Juan Casal, D. Manuel Álvarez, D. Jacinto Seoane, D. Martín M^o Ejarque, D. Ángel L. Balsa, D. Carlos Moreno, D. Guillermo Díaz, D. José García, D. José Patricio Barbeito, D. Manuel Ripamonti, D. Antonio Merayo, D. José Baldomir, D. Agustín Arizmendi, D. Pascual Zaprico, D. Manuel Crespo y el recurrente, socios fundadores y aprobado por la autoridad civil competente.

Art. 6^o Por virtud de un acuerdo espontáneo de todos los socios fundadores que crean este Orfeón se confiere el cargo de director al Sr. Don Pascual Veiga, con carácter de perpetuo, o sea hasta la extinción,

¹³ ARAG Fondo Pascual Veiga. Acta notarial de Manuel Devesa y Gago, 07-VII-1886.

si llega a ocurrir, de dicho centro, en cuyo caso los premios de honor que hubiere ganado el Orfeón, pasarán a su poder como justa recompensa a sus desvelos.

Art. 17º Ningún artículo del presente reglamento podrá ser variado en su espíritu y letra sin que, con arreglo a las necesidades de la Sociedad, sea acordado en Junta general y a propuesta del director.

Cuatro años se rigió esa Sociedad en la mejor armonía bajo la dirección del recurrente con ese Reglamento durante los cuales la ha consagrado a diario actividad y tiempo con el más vivo interés y perseverancia incansable por realizar su objetivo, definido en el cap. 1º del mencionado pacto, «la moral por el arte», a cuyos esfuerzos se deben principalmente esos triunfos reiterados de que dan elocuente testimonio los premios a que tiene indiscutible derecho el exponente conquistados en otros tantos certámenes, colocando a El Eco a gran altura entre las Sociedades de su género.

Como doloroso contraste a esos antecedentes, en el año próximo pasado tramose [sic] un complot en el seno de dicha Sociedad con el objeto de despojarse del honroso cargo que se le confiara; infringiendo de ese modo el pacto bilateral oneroso de 1882.

Por supuesto, sin duda, y empleando cierto género de habilidades, se obtuvo del Sr. gobernador civil de la provincia la correspondiente autorización para celebrar una reunión, de la cual surgió otra sociedad coral con la misma denominación El Eco, pero con distinto reglamento y nuevo director, no mas no menos que si lo anteriormente hecho no hubiese tenido jamás existencia, de ello fuera lícito prescindir solo porque así conviniese a los autores de tan burda trama.

El Señor gobernador civil que habrá tenido complacencias y deferido pretensiones que seguramente hubiera rechazado a no haberse empleado para sorprenderle medios de cierta índole, en 17 de junio de 1886, aprobó el nuevo Reglamento pero lo hizo sin embargo, como era de esperar de su rectitud con la adición terminante de que «los premios de honor que hasta la fecha haya ganado la Sociedad pertenecen al exponente», y que además se dejaban intactos todos los otros derechos que el precitado reglamento e 1882 le otorga también, sin que la aprobación prejuzgase la cuestión de propiedad del título.

La Sociedad incautose [sic], sin embargo, de los premios de honor y se hizo cargo a la vez de varios objetos de la particular propiedad del que habla, extrayéndolos de un armario cerrado, cuya puerta se fracturó al efecto en presencia del Notario D. Manuel Devesa y cuya única llave guardaba el recurrente; quedando en su poder 4 premios que poco antes de iniciarse el complot de que queda hecho mérito, había mandado llevar a su casa para exhibir a una familia forastera, como lo hicieran también en varias y análogas ocasiones otros individuos de la Sociedad.

Resulta pues, que la Sociedad El Eco creada por el Reglamento de 1882 vino a quedar extinguida de hecho y de derecho desde que los sucesos relatados privaron de las funciones de su cargo al Director perpetuo, sufrieron cambio radical las bases establecidas en dicho reglamento no modificado sino en absoluto reemplazado con otro completamente distinto del anterior de 1882; debiendo en su virtud, darse desde ese instante cumplida ejecución a lo preceplinado [sic] en el artículo 18 de ese mismo Reglamento; lo cual no se hizo, ni aun le fueron entregados siquiera los objetos de su domicilio, bien a

la ligera, por cierto, consignados en el acta notarial por dicho señor Devesa y eso no da honra ciertamente a los que tan hicieron.

Y s los artículos 6º y 17 del primer reglamento, del cual no es lícito prescindir en todo aquello que a los derechos del exponente se refiera al menos, no habían de inspirar mayor respeto ¿a qué tomarse la molestia de redactarlos?

En la Junta Directiva del nuevo Eco están varios señores firmantes de ese primitivo pacto, y es bien extraño, en verdad, que por su propio decoro se hubiesen prestado a que de tal modo fuese escarnecido.

Indicado estaba implorar la intervención de los tribunales de justicia demandando las debidas separaciones al tanto y tanto agravio, pero no mata un Orfeón quien ha tenido la honra de consagrar nueve años de continuos desvelos para implantar en Galicia institución tan civilizadora: ha tenido esa nobleza, a pesar de los sinsabores y amarguras que le proporcionó el atropello de su derecho y la incalificable manera de realizarlo.

Ustedes señores de la Junta Directiva, son los llamados por la ley, como representantes de la Sociedad a poner remedio al conflicto, empleando al efecto los medios necesarios dentro del reglamento que les rige; por eso recurre a ustedes el agraviado, en primer término, demostrando así que procura inspirar siempre todos sus actos en levantado criterio, y acallar resentimientos que aunque justos suelen envenenarlo todo extraviando las cuestiones de su verdadero terreno.

Conste que a los tribunales de justicia solo habría de recurrir en el inesperado caso de que la nueva Sociedad dejase desamparado su derecho, en cuya defensa está dispuesto a emplear todos los recursos legales que le competan.

Hoy más que nunca es oportuno y necesario el paso que denuncia este escrito, teniendo en cuenta el deplorable estado de desorganización en que por desgracia se halla El Eco, a evitar mañana otro género de responsabilidades, quizás más graves y más dolorosas para los autores de esos hechos que motivan la presente solicitud.

Les suplica pues, que previa la debida tramitación le sean entregados por la Sociedad El Eco los premios de honor que aun obran en poder de la misma, así como también los objetos de la propiedad particular del recurrente de que aquella se ha incautado del modo ya referido, y en todo caso, darle conocimiento de lo que se resuelva para saber a qué atenerse. Así lo expresa de las rectitudes de la Junta.

La Coruña 24 de enero de 1887.

Pascual Veiga¹⁴

¹⁴ ARAG Fondo Pascual Veiga. Carta de Pascual Veiga a la directiva del Orfeón El Eco, 24-I-1887.

2.8. 1886. Certamen de Pontevedra.

2.8.1. La prensa de Pontevedra tributa unánimes y merecidos elogios al orfeón coruñés *El Eco* que puso brillante fin a las fiestas que se celebraron en aquella capital, sorprendiendo agradablemente a las autoridades y redacciones de los periódicos con una serenata, en la que ejecutaron las más escogidas piezas de su repertorio.

El anunciador de la referida población dice que fueron entusiastamente aplaudidos, teniendo que repetir tres veces una de las preciosas piezas de canto titulada *Pepita*.

El Eco salió de Pontevedra en la madrugada del jueves, siendo despedido por multitud de personas.

Al entrar el orfeón en La Coruña, en la tarde de anteayer obtuvo un recibimiento tan cariñoso como entusiasta.

En Monelos era esperado por una inmensa concurrencia.

La música de Murcia también concurrió al citado lugar, a esperar a los entusiastas jóvenes que componen la referida sociedad coral.

Los balcones de la casa que ocupa el orfeón se hallaban engalanados con colgaduras.

En el *Circo de Artesanos*, fueron obsequiados los expedicionarios con un *lunch* en el cual se pronunciaron brindis entusiastas.

Por nuestra parte felicitamos nuevamente al orfeón *El Eco*, por el señalado triunfo obtenido en el certamen en que acaba de tomar parte.

*La Voz de Galicia*¹⁵

2.8.2. El laureado orfeón *El Eco* celebró anteanoche el triunfo obtenido en el certamen de Pontevedra, con un improvisado *lunch* al cual fue invitada la prensa local y la junta directiva de la Reunión de Artesanos.

Entre los invitados y los orfeonistas hubo la mayor cordialidad, durante las tres o cuatro horas que estuvieron reunidos.

Los brindis fueron todos a cuál más entusiastas.

¹⁵ *La Voz de Galicia*. 14-VIII-1886, p. 3.

Tanto el director del orfeón señor Chané, como el presidente de la sociedad y los demás orfeonistas que usaron la palabra, tuvieron frases de elogios para todos.

En nombre de la prensa usó de la palabra del director de *El Anunciador* hablando después a petición de varios señores, los representantes los demás periódicos.

El Sr. presidente del orfeón, al hacer el resumen de los discursos expuso el proyecto que en breve realizará la referida sociedad coral, cual es el de establecer clases gratuitas de música para los hijos de las clases jornaleras, así como de la necesidad de que *El Eco* salga del estrecho círculo en que se mueve, presentándose en los certámenes que se celebren fuera de Galicia, idea expuesta anteriormente por el aventajado joven alumno del Conservatorio Nacional de Música señor Chané.

A hora bastante avanzada de la madrugada, terminó esta fraternal reunión que a la ligera reseñamos.

El orfeón acordó a propuesta de un señor socio, dirigir un telegrama al señor alcalde de Pontevedra dándole las gracias por la cariñosa acogida de que fue objeto *El Eco* en aquella capital, y otro despacho a la viuda del señor Clavet, que reside en Barcelona.

*La Voz de Galicia*¹⁶

2.9. 1887. Banquete de El Eco en celebración del primer premio del certamen musical de Madrid.

«Banquete»

No ha sido uno de esos actos llamados oficiales por la severidad que se les imprime con la circunspección inusitada de los invitados y con la frialdad que señorea la fiesta hasta su terminación; fue por el contrario una fraternal reunión de más de cien personas, que ocupaban el extremo derecho del Salón de columnas del Circo de Artesanos donde se había colocado una espléndida mesa adornada con delicadeza y servida con esmerado gusto, en la cual reunión ni confianza, ni calor, ni entusiasmo escaseaban.

El Restaurant de la Sociedad de Artesanos habíase encargado del banquete, cuyo menú, acertadamente hecho, nada dejó que desear.

Todos los orfeonistas de *El Eco*, incluso su director, en obsequio de quienes celebraba el Circo el acto que reseñamos hallábanse [*sic*] en el local, lo mismo que los individuos de la Junta Directiva de la Sociedad, muchos socios de ésta y algunos periodistas.

¹⁶ *La Voz de Galicia*. 15-VIII-1886, p. 3.

Llegado el momento de los brindis, inicios [sic] el señor Quiroga, Presidente de la Reunión de Artesanos, quien en breves elocuentes palabras ensalzó los méritos de la masa coral, cuyos triunfos se festejaban y exhortó a sus individuos para que no desmayen en la tarea emprendida y se esfuercen por recabar nuevos laureles que serán también glorias nuevas para Galicia.

El Sr. Ejarque, Presidente de *El Eco* dio las gracias, leyendo una poesía, a la Reunión de Artesanos por las distinciones de que hacía objeto al orfeón.

El Sr. Rodríguez Martínez pronunció con mucha viveza una entusiasta improvisación, cuyos periodos eran frecuentemente interrumpidos por los aplausos de los comensales. Habló de los méritos del orfeón *El Eco*; de las glorias que significaba su triunfo; del porvenir halagüeño que le esperaba a esa masa coral; de las gratas emociones que le había hecho experimentar los relatos de su última excursión artística, cuando leía que a cada nota de esta dulce música gallega que emitían los orfeonistas, respondía el público cubriendo el eco de las palmadas con vítores a Galicia, que es el premio mejor que han podido recoger nuestros paisanos en la capital de España.

Hizo la apología del arte musical en Galicia; y refiriéndose a la altura que alcanza nuestra región, dedicó elogios muy entusiastas a la Sociedad Circo de Artesanos, que reputó la más valiosa de Galicia, y a su Presidente el señor Quiroga al que adjudicaba este cargo de por vida, porque si algún día se le sustituye -decía el señor Rodríguez- será que hemos perdido el sentido común. Manifestó que *El Eco* precisaba seguir adelante con el pendón artístico de Galicia hasta elevarlo a la altura mayor posible, a cuyo efecto debería acudir en el año próximo a un nuevo certamen en Madrid, y en el año 1889 al intencional que con motivo de la Exposición se celebrará en París.

Opina el orador que para realizar ese pensamiento es necesario que el Director del Orfeón vaya al extranjero para conocer la organización de las masas corales de Francia y Bélgica; y que en interés de todos está subvencionarle convenientemente a fin que pueda hacer ese estudio.

Dice que con solo 3.000 pesetas habría bastante para satisfacer esa justa aspiración del señor Chané; y que esa cantidad pueden cederla sin gran esfuerzo el Cuerpo Provincial y el Municipal.

Lamenta que no se halle allí ningún individuo del Municipio para dirigirle un ruego; pero se congratula de tener cerca de sí al digno Diputado provincial Sr. Fernández Latorre, cuyos propósitos conoce, y de quién espera, porque le consta que el Sr. Fernández Latorre es un buen coruñés, un gallego muy amante de su patria y un periodista muy celoso de la cultura de nuestro pueblo y hombre, en fin, entusiasta del arte, que en el seno de la asamblea provincial levante su autorizada voz y emplee su influencia, para recabar esa humilde subvención, que en este caso será muy reproductiva, y lograr que el señor Chané haga su excursión al extranjero.

Termina el Sr. Rodríguez entre los aplausos de los concurrentes alentando a la juventud que compone la masa coral victoriosa, para que estudie y procure nuevos triunfos que, enalteciéndola, enaltezca a la Patria.

El Sr. Martínez Fontenla, principió adhiriéndose en todo a cuanto había manifestado con elocuente forma el Sr. Rodríguez Martínez. Relacionó el triunfo conseguido en Madrid por *El Eco*, con el desdén que se emplea en el resto de España al ocuparse de nuestra región, considerando esa victoria como signo seguro de un renacimiento justo que nos ponga a la altura debida en el concierto co-regional [sic].

Ensalzando las cualidades distintivas de la raza gallega, adujo citas, en largos períodos, ocupándose en las vicisitudes sufridas por nuestros antepasados y señalando los hechos más culminantes de la historia en que ha tomado la raza céltica participación muy directa, ya rechazando las invasiones septentrionales que convirtieron en mazmorra, en ergástula, en inculco harem la antes grande Turquía Europea, ya contribuyendo a rechazar la dominación musulmana que pretendía señorear la Península Ibérica. Continuó largo espacio de tiempo el señor Martínez Fontenla, de Historia y terminó su discurso, entre los aplausos de la multitud, ensalzando la victoria lograda por *El Eco*.

El señor Castro Chané, director del orfeón, dio las gracias por las frases de elogio que se le había dedicado por el buen deseo en que se inspiraba la iniciativa del señor Rodríguez Martínez. Dijo que no quería nada para sí, humilde de origen, pobre entre los pobres, rico en satisfacciones por haber contribuido a que su patria fuese aclamada, porque todas sus aspiraciones se reducían a no separarse de sus orfeonistas y a conquistar laureles para ellos y para Galicia.

Brindó por la Reunión de Artesanos, por el señor Quiroga, por la prensa, por Galicia y especialmente por los señores Rodríguez y Fontenla a quienes dedicaba una parte, toda la gloria que a él pudiera caberle en las lides artísticas en que se tomase parte, porque en ambos amigos suyos se mira como en un espejo; a sus consejos atiende, sigue con su conducta y sus inspiraciones, y ellos son los que se alientan en el camino de la vida.

El señor Chané fue muy aplaudido. Algunos comensales pidieron que hablase el señor Fernández Latorre, quien, difiriendo a este ruego, levantóse [sic] para pronunciar uno de los discursos más elocuentes y arrebatadores que le hemos oídos. Fue escuchado en su exordio con gran atención y frenéticamente aplaudido en todos los períodos de su improvisación, las más de las veces interrumpidos por las calurosas palmadas de los comensales.

Bien quisiéramos evitar el tener que prodigar elogios en estas columnas a nuestro Director, por lo que el solo hecho de serlo puede implicar apasionamiento; pero es lo cierto que no debe el cronista imparcial sustraerse a las manifestaciones de la opinión, y esta se proclamó tan entusiastamente en elogio de nuestro querido amigo que tendríamos que imponernos un verdadero sacrificio ocultando que, a juicio nuestro, y en el de todos los comensales, ha estado el señor Fernández Latorre felicísimo, muy discreto y muy elocuente en su notable brindis.

Comenzolo [sic] haciendo cargo de las alusiones que, en concepto de representante del Cuerpo provincial, le habían sido dirigidas por algunos señores, para manifestar que no le sería dable ostentar en aquella fraternal reunión un cargo que le obligaría seguramente a aparecer más como Diputado de la provincia que como socio del Circo de Artesanos, admirador del arte y periodista que eran los únicos

títulos que exhibía para participar de la agradable fiesta que se estaba celebrando y para unir su aplauso y sus plácemes a los que ha tributado el pueblo coruñés a la masa coral en cuyo obsequio se realizaba el banquete.

Habló de la influencia del arte en la cultura individual, deduciendo que los que cultivan el de la música van depositando en sus corazones gérmenes de virtud que producen a veces satisfacciones más halagüeñas que las glorias mismas que por medio de manifestaciones artísticas se obtienen.

Dijo que el orfeón *El Eco* ganando en lid tan reñida como honrosa un premio que significa para Galicia algo como el reconocimiento forzado de que tiene música propia y muy bellísima, ha estado a gran altura, mereciendo de todos los gallegos sinceras felicitaciones y agasajos tan cariñosos como los que se le prodigaron; pero que si con sus afinados y dulces cantos provocó el aplauso unánime, con su conducta obligó a levantar un clamoreo de admiración que emanando de la Corte repercutía en nuestros corazones todo el ímpetu y con toda la satisfacción que entraña el contemplar a nuestros paisanos realizando una obra de caridad, mil veces más meritoria y más digna de encomio porque se ha hecho ingenuamente, en Madrid, tomando parte en una función que era un acto benéfico, y porque se ha repetido aquí amenizando otro espectáculo que era una obra caritativa.

Añadió que ni coronados con los laureles del triunfo, ni envueltos en las oleadas del frenético aplauso que hasta su país les acompañaba, ni depositando en Galicia las coronas que premiaran sus afanes, le había parecido tan simpáticos, tan nobles, tan grandes los jóvenes orfeonistas como en la noche del concierto dado a beneficio de una desventurada viuda, cuando les vio aparecer para demandar del público una nueva caridad, una nueva limosna con que en jugar las lágrimas de otra infortunada familia; porque al ir recorriendo las localidades y al extender el sombrero en que recogían el óbolo del público, surgía a la imaginación el contraste formado por la conducta no muy correcta que había seguido con ellos los orfeonistas bilbaínos y la que estos jóvenes gallegos ponían en práctica para socorrer a una desamparada familia vizcaína y facilitarle recursos bastantes con que emprender su marcha a Bilbao.

Extensos y correctos períodos dedicó al orador a probar que este aparente decaimiento moral de Galicia más que a circunstancias reales que sea preciso combatir, obedece a las condiciones morales de sus hijos que se empeñan en estar agraviados, en estar olvidados y desconocidos por el resto de España; y no dejan pasar ocasión en la que no se conculcan de que nuestro país ocupaba inmerecidamente el último lugar entre todas las demás regiones de la nación. Porque si nosotros nos dejamos de lamentaciones inútiles y unimos nuestros esfuerzos en pro del bienestar y progreso de Galicia, propagando en todo el tiempo las excelentes condiciones de este país, no resultará muy laboriosa la tarea de ocupar entre las diversas regiones de España el puesto que en justicia nos corresponde.

Añadió que no son ajenos los españoles a este progreso de Galicia; y que no tienen reparo en reconocer que vamos subiendo notablemente en la escala de la cultura social. Dice que en Bilbao mismo, donde pudieran haberse despertado con ocasión del Certamen del *Gran Pensamiento* rivalidades y apasionamientos que indujesen a algunas personas a rebajar el mérito artístico de *El Eco*, se reconoce, sin embargo, y por personas de ilustración nada común, que en Galicia tiene asiento la vida artística y

que constituye, por lo que respecta a la literatura y a la música uno de los florones más preciados de La Coruña.

Recuerda a este propósito la conferencia dada el 27 de diciembre de 1886 en los salones de la sociedad bilbaína *El Sitio* por un hijo de aquella población, el Sr. D. Eduardo Delmas y Sagastí. En esa conferencia ha hecho el señor Sagastí un elogio grande de La Coruña; y en el terreno de las comparaciones condoliase [sic] de que mientras en la capital de Galicia se celebran Certámenes musicales y veladas literarias de gran valía, en Bilbao se desconocían estas fiestas y solo se atendía a las corridas de todos o a los juegos de pelota.

Alude nuevamente el orador al acto caritativo realizado por *El Eco* a favor de una familia vizcaína y dice que así es como se producen los coruñeses con los hijos de Vizcaya, de igual suerte hoy socorriendo el infortunio que allá por el primer cuarto de este siglo, cuando compelidas por la fuerza han tenido que abandonar su país numerosas familias vizcaínas que aquí en La Coruña encontraron hospitalidad y cariño y atenciones.

Nuevos períodos dedica el orador a alentar a los jóvenes orfeonistas y a recomendarles entusiasmo, estudio, amor al arte y a la patria.

Respecto de la idea iniciada en aquel acto de pedir a las Corporaciones populares subvención para que el director de la masa coral vaya al extranjero, dice que cuando tienda a difundir la enseñanza o a proporcionar un timbre de gloria para Galicia, es objeto de sus más caras predilecciones; que él hará cuanto pueda, no exclusivamente en el sentido propuesto si no en el de ampliar las enseñanzas de la escuela de Bellas Artes de esta capital, hasta dotarle con la clase de música que más que necesaria es imprescindible; pero tiene que recordar con pena que esos proyectos de ampliar la enseñanza fueron el tema de sus discusiones en la Asamblea provincial sin que el éxito hubiera coronado sus aspiraciones; no obstante lo cual repetirá en sucesivas reuniones semestrales la expresión de su deseo, que es a su juicio, el deseo del pueblo coruñés.

Dedica un cariñoso elogio a la *Reunión de Artesanos*, y termina con elocuentes palabras haciendo fervientes votos por la prosperidad de Galicia. Repetidas salvas de aplausos dejáronse [sic] oír por largo espacio de tiempo al terminar su inspirado discurso el Sr. Fernández Latorre el cual fue felicitado por casi todos los comensales.

El señor Bermúdez brindó por el Orfeón, por el *Circo de Artesanos*, por Galicia y muy entusiastamente por doña Emilia Pardo Bazán, presidente de honor de la sociedad, proponiendo que se le envíe, como prueba de simpatía, un ramillete de los que adornan la mesa.

Acogióse [sic] la idea con gran entusiasmo, siendo muy aplaudido el señor Bermúdez.

Hizo uso de la palabra el señor Braña, director de *El Anunciador*, pronunciando un correcto discurso que fue calurosamente aplaudido y en el que hizo el elogio del Orfeón *El Eco* y de la *Sociedad de Artesanos*, prodigando patrióticas frases en honor de Galicia.

En igual sentido habló nuestro compañero de redacción señor Lombardero.

El señor Barbeito (D. Manuel) manifestó que no era necesario para realizar el pensamiento iniciado por el señor Rodríguez pedir subvenciones, pues bastaba la *Sociedad de Artesanos*, a cuyo frente está el ilustre nombre de doña Emilia Pardo Bazán, para lograr ese deseo de todos los comensales.

El señor Barbeito (D. Federico) fue muy aplaudido por el cariñoso recuerdo que, al brindar, dedicó al reputado maestro D. Pascual Veiga.

Nuestro querido amigo el señor González (D. Luciano) abogó por que se procurase para el señor Chané una subvención que le consienta ir al extranjero; recordó que él había participado de las amarguras y de los triunfos porque había pasado el Orfeón en los comienzos de su vida y que también le tocaba -algo ya que no fuese más que el regocijo de ver victoriosos a sus antiguos compañeros- de la satisfacción que el premio ganado en lid honrosa les había proporcionado. Propuso que fuese felicitada la prensa de Madrid, por la buena acogida que había dispensado a los orfeonistas; y terminó brindando por el Orfeón, por la *Sociedad de Artesanos* y por Galicia.

El señor Álvarez (D. Manuel) pronunció en dialecto gallego un brindis abundante en gracejo y en frases ingeniosas que fueron muy aplaudidas.

El señor Carricarte leyó tres décimas compuestas en el acto, en estilo humorístico que fueron muy celebradas y aplaudidas.

El señor Quiroga resumió los brindis, dando gracias en nombre de la Sociedad por las frases de elogio que los comensales habían prodigado y prometiendo cooperar no tan solo a que el señor Chané vaya al extranjero si no a que vayan todos los orfeonistas de *El Eco*. Los comensales dieron una ovación al señor Quiroga.

El Orfeón cantó algunos números de su repertorio que fueron muy aplaudidos y, próximas las dos de la madrugada, terminó el festival en medio de la mayor cordialidad y entusiasmo.

Una vez más es acreedora la Sociedad el *Circo* a la enhorabuena que le enviamos por haber realizado un acto que dejará muy buen recuerdo las personas en que él tomaron parte.

*La Voz de Galicia*¹⁷

¹⁷ *La Voz de Galicia*. 24-VI-1887, pp. 2-3.

2.10. 1888. Certamen de la Exposición Universal de Barcelona.

2.10.1. «Sr. D. José Rodríguez Martínez, presidente del Orfeón Coruñés El Eco»

La Junta Directiva de este Centro Gallego, ha oído con verdadero júbilo la lectura del atento escrito de V.S. fecha 21 de mayo último en que se digna noticiarle que el laureado Orfeón herculino El Eco se apresta a tomar parte en el concurso universal de orfeones que ha de verificarse a principios del próximo agosto en la Exposición de Barcelona; a cuyo fin interesa el concurso de esta Sociedad regional para atender a los gastos que origine la traslación y permanencia de ese importante Coro en la cultura capital de la patria de Clavé.

Nada más justo que la pretensión de *El Eco* un nada tampoco más digna de aplausos y loas que ese espíritu de creciente patriotismo que anima a los orfeonistas coruñeses por mantener, erguido y levantado el pabellón de Galicia, haciendo figurar a nuestra región entre los más adelantados pueblos que cultivan el divino arte.

Así, por lo menos, lo entiende el Centro Gallego, cuya única misión, aparte de la que tiende a procurar para sus asociados la mayor suma de posibles beneficios, es la de propender al renombre de la patria, a la protección de sus hijos ilustres, al progreso de los pueblos gallegos; en una palabra, a hacer practicable el lema de *Todo por Galicia, todo para Galicia*.

En tal virtud y si bien este Instituto contempla hoy casi exhaustas sus cajas por consecuencia de la adquisición del suntuoso beneficio que desde sus primeros tiempos viene ocupando y en cuya compra invirtió cerca de *un millón de reales*, no niega, no puede negar el apoyo solicitado por V.S., y solo siente que dichas circunstancias no le permitan enviar a V.S., mayor que la adjunta de doscientos pesos oro, o sean 4.000 reales, que V.S. tendrá a bien percibir de esos señores José Pastor y Compañía.

Anime V.S., Sr. Presidente a los entusiastas miembros de ese aplaudido y celebrado Orfeón y dígales que no desmayen; que la patria exige de sus hijos los mayores esfuerzos y nada puede halagar mejor a su corazón afligido por las desdichas, que el contemplar cómo no se retrocede por enaltecerla uno ante las repetidas injusticias de los hombres, ni ante la indiferencia de aquellos a quienes amamantó con la sangre de sus venas, sangre gloriosa, tan gloriosa como la vertida en la Frouseira por el inmortal Pardo de Cela, en el Carral por los beneméritos Velasco y Solís, en el Callao por el inolvidable Méndez Núñez.

Salude V.S., además a todos y cada uno de sus dignos compañeros y dignese aceptar, con el testimonio del sincero afecto que le ofrecemos la expresión fiel de nuestra fraternal y más distinguida consideración.

Dios guarde a V.S. muchos años. –Habana junio 24 de 1888.

Fidel Villasuso¹⁸

¹⁸ *La Voz de Galicia*. 15-VII-1888, p. 3.

2.10.2. «Excmo. Ayuntamiento de esta Capital»

Don José Rodríguez Martínez, presidente del laureado orfeón El Eco de esta capital, a esa Excma. Corporación respetuosamente expone:

- Que esta sociedad obligada moralmente por una serie de triunfos alaurados [sic] en concursos artísticos, a los que llevaba la representación de la capital de Galicia, véase [sic] en la pretensión de acudir al Certamen Universal de Barcelona, laureado cada día más extensos horizontes donde contender en noble lio por el prestigio y el adelantamiento de Galicia.
- Que esta iniciativa fue secundada generosamente por el Centro Gallego de la Habana, que después de felicitar a El Eco por el primer premio obtenido en el Certamen Internacional de Madrid, inspirándose en altos móviles de patriotismo, remitió, a pesar del estado poco florente [sic] de sus fondos, mil pesetas que esta sociedad habrá de invertir con aplicación a los gastos que el viaje ocasione.
- Que la Excma. Diputación Provincial, atenta a la elevada significación y trascendencia que para el progreso y fraternidad de los pueblos representan estos concursos de la ciencia y el arte, no ha vacilado en prestarnos su cooperación, consignando dos mil pesetas, no tanto para contender [sic] por un premio que aun siendo universal es efímero y cuanto para que llevemos a Barcelona la representación artística de nuestra amada Galicia.

Y es de advertir que aparte de la satisfacción que sentimos todos los hijos de esta hidalga tierra, cuando, reivindicando la verdad, se juzga con acierto de nuestra cultura artística, expresada en la dulzura incomparable de nuestros cantos populares; aparte de esta difusión de sentimiento y de vida que seguramente establecerá corrientes de simpatía entre los pueblos, más regionalistas de España, nada más práctico para el progreso positivo de nuestra región que el viaje de esta numeroso grupo de jóvenes obreros a la metrópoli del principado catalán, donde el trabajo y la ciencia celebran la consagrada fiesta de la primera Exposición Universal que se realiza en España.

La ilustración y patriotismo de los dignos representantes de esta ciudad ahórrame de exponer numerosas consideraciones, que juzgo innecesarias teniendo en cuenta que en casos análogos supo colocarse el municipio de La Coruña a la altura que su representación le obliga, y nunca ha desmentido para honor y prestigio de sus representados.

Réstame tan solo añadir que el orfeón habrá de llevar a Barcelona como más inmediata y más lógica la representación de ese municipio, sin que esto sea óbice para que se encuentre muy honrado con todas las demás representaciones que a Galicia atañen pues si a muchos obligan y grandes con las responsabilidades que crean más, mucho más debemos los buenos hijos a las reiteradas muestras de afecto que La Coruña y Galicia nos lleva prodigado.

Solicito por lo tanto a nombre de la sociedad coral El Eco dos mil pesetas, necesarias para subvención a los costosos gastos ocasionados en el viaje y estancia en Barcelona de más de cuarenta individuos que han de tomar parte en el Certamen Universal del día tres del próximo octubre.

Lo que no dudo obtener de la reconocida justificación y patriotismo de los señores representantes del municipio de esta capital.

La Coruña 13 de agosto de 1888.

El presidente: José Rodríguez¹⁹

2.10.3. «Señores orfeonista»

Publicadas las bases del gran Concurso Universal que ha de celebrarse en Barcelona en el próximo mes de octubre; y hallándose empeñado el decoro patrio de Galicia y de El Eco Coruñés por efecto del noble rasgo de desprendimiento llevado a cabo por el Centro Gallego de la Habana, con el fin de que esta sociedad coral realice sus nobles y levantadas aspiraciones acudiendo al palenque de la capital de Cataluña.

Se suplica a V. se sirva asistir ineludiblemente a la Junta General que esta Sociedad celebrará en el día de hoy jueves a fin de tratar en ella de la realización del viaje a Barcelona.

De cuya asistencia tenemos la convicción íntima, por reconocer en ustedes la fe, entusiasmo y amor a la patria gallega, tan digna del esfuerzo de sus buenos hijos. - La Coruña 19 de julio de 1888.

El presidente, José Rodríguez y el secretario, José B. Hermosilla²⁰

2.10.4. «Banquete Barcelona»

En el Gran Hotel Internacional el exdiputado gallego Francisco Bastón y Cortón tenía un banquete obsequiando a El Eco. En el gran patio de honor hallábase a un lado la música de Cazadores de Barcelona por otro el Orfeón Coruñés. Aquella rompió el silencio tocando una bonita pieza, lo cual llamó la atención de los huéspedes del Hotel y comensales de los distintos salones y comedores y del inmenso público que a la sazón llenaba el gran paseo de Colón. Así es que cuando el Orfeón cantó la Alborada, el atrio del Hotel se inundó de gente, haciéndose difícilísima la entrada al edificio, y siendo casi imposible al conserje, criados y guardias municipales contener la muchedumbre a través de las cancelas de hierro, que fueron cerradas, así como las galerías de los tres pisos que corresponden al patio de honor.

¹⁹ AMC Actos públicos, solemnes y oficiales. Expediente acerca de la subvención solicitada por el orfeón El Eco, para concurrir al Certamen Universal que se celebrará en el mes de octubre en Barcelona, 1888.

²⁰ *La Voz de Galicia*. 19-VII-1888, p. 3.

Al terminar El Eco de cantar la *Alborada* recibió nutridos aplausos del público exterior, de las galerías, puertas interiores de ingreso a los salones de la planta baja y de los gallegos comensales del banquete que ocupaba el frente de la galería principal. [...]

Ocupó el centro de una de las mesas el señor Bastón, que tenía a su derecha al joven y entusiasta Sr. Annet, Secretario del Jurado musical; al simpático e ilustrado y cariñoso señor Laborde, Presidente del orfeón; redactores de los periódicos de esta localidad *Noticiero Musical* y *Vanguardia* y otros que no recuerdo; Coronel de Artillería, Sr. Freyta y otros; y a la izquierda el reputado músico Sr. Roig, miembro del jurado en la sección de música; Teniente Coronel de Cazadores de Barcelona; el entusiasta gallego señor Parga; Sr. Chané, Director de El Eco, que tantas simpatías ha sabido captarse y tan brillantemente ha desempeñado su difícil cargo, y otros varios.

Al Frente de la Presidencia el Corresponsal de *La Voz de Galicia*, que tenía a la derecha al no menos amante de su país, nuestro querido amigo Sr. Costa Pérez, Vista de esta Aduana, y a su izquierda al Comandante Capitán de Caballería D. Carlos Rubido, Ayudante de Campo del Excelentísimo Sr. Marqués de Ahimada, siguiendo a ambos lados largas filas de asistentes.

Desde el comienzo conocíase [*sic*] las condiciones que aquel banquete tenía. No había etiqueta, y ridículo hubiera sido pretenderlo. Los gallegos, que por modos distinguidos se hallan o residen en Barcelona, entusiasmados con el ruidoso y justísimo éxito obtenido por sus paisanos los que El Eco, ansiando un momento, una ocasión en que , al felicitar al orfeón, pidieran, transportándose en espíritu a aquellas regiones queridas que guardan en depósito sagrado las cenizas de seres queridos o los dulcísimos y embriagadores recuerdos de su infancia o su juventud, querían *falar o gallego* a sus hermanos y compenetrándose en sus corazones, expresarles por todos los modos y en todos los tonos el cariño y de la alegría cuanta y cuán grande era su satisfacción por tener aquel feliz motivo para poderse expresar en su familia lenguaje, los que son recién llegados y los que muchos años ha no sintieron en sus mejillas las perfumadas brillas de aquellas montañas, oyeron los estruendosos ecos de las tempestuosas olas del Cantábrico.

Así fácilmente se habrá de entender que desde luego la conversación fue animada, chispeante, llena de frases, conceptos y dichos de aquella hermosa y no bien conocida tierra.

Llegó el momento de los brindis. El Sr. Bastón, con fácil palabra, vigorosa entonación y revelando su entusiasmo por Galicia pronunció un sentido discurso enalteciendo la obra hecha por Barcelona con la Exposición, presentando un cuadro comparativo entre las especiales condiciones del pueblo catalán, de sus ciudades y del estado del pueblo y ciudades de Galicia, para deducir que aquí que a la manera que del esfuerzo del Eco Coruñés ha salido su triunfo en Madrid ayer y hoy en Barcelona en la lucha empeñada, así los pueblos todos de Galicia, uniendo sus esfuerzos, su voluntad, su inteligencia, su actividad y sus capitales, podían y debían prometerse el levantamiento de tan postrada y arruinada región. Aplaudido en muchos de sus períodos, terminó con nutrida salva, probándose [*sic*] que en el corazón de todos había vivamente interesado el calor con que expresó tan amargadas verdades.

Suigúole [sic] el Sr Annet, que con correcta frase expresó su gratitud por la invitación felicitó al Eco por el lauro justísimamente conquistado y brindó por Cataluña, por Barcelona y por Galicia, correspondiéndole todos con entusiastas vivas y aplausos.

Levantóse [sic] en corresponsal de *La Voz*, que según la prensa local dice, estuvo humorístico y oportuno y habló con fácil y festiva palabra. (Y por Dios sano, que no he sabido ver lo de fácil oportuno y humorístico.)

Hizo la historia de las impresiones del público catalán en el acto del concurso de sociedades corales respecto a El Eco Coruñés; dijo cuanta necesidad había de que de algún modo Galicia demostrase su valer y recordase su nombre en estas apartadas regiones, y felicitó con entusiasmo a El Eco por haberlo conseguido tan brillantemente.

Añadió que había seguido a El Eco a todos los sitios donde ha dejado oír las tiernas armonías de sus composiciones musicales y el dulce sabor de su poesía, confundido entre la multitud, así de día como de noche, lo mismo en los palacios que en la plaza pública, y ha podido convencerse de que la opinión es unánime y habla de un modo elocuentísimo a favor de El Eco.

Encomendó a este que lleve y extienda por Galicia el tributo de cariño, de amor que sienten por ella sus hijos, y terminó brindando por la prensa gallega.

Siguió un redactor de *La Vanguardia*, de Barcelona brindando en nombre de los periódicos allí representados, por Galicia, por el Orfeón y por los gallegos amantes de su país.

El presidente del orfeón, Sr. Pardo Laborde, levántase [sic] honradamente emocionado. Tras magníficos períodos llenos de brillantes imágenes, no brinda, vierte raudales de poesía hacia su patria amada, como llorándose de que ella no participe de cuanto él participa al ver y sentir las ovaciones que al Eco se tributan, y termina dirigiendo al Sr. Chané frases cariñosísimas por la poderosa influencia de su batuta en las victorias obtenidas, brindando por Barcelona y Galicia. Suspensos los ánimos al terminar su discurso y tierno abrazo presidente y director en medio de aplausos y entusiastas vítor de todos los circunstantes. Todos a porfía quieren ser los primeros en abrazarle y felicitarle. El Sr. Bastón, lleno de entusiasmo, comenta el estado de los ánimos de todos.

Terminado el café, y después del breve rato de sobremesa, el Sr. Chané y los individuos del coro, deseosos de corresponder a tantas muestras de cariño, por sus compatriotas tributadas, preparáronse [sic] para brindar, no con palabras si no con dulcísimas notas musicales, y aquí dio comienzo la parte más interesante de la velada.

Comenzó el concierto, porque tal debe llamarse, por cantar una *Muiñeira* de Chané, siguiendo el *Minuetto* de Bocherini, *Pepita*, *Gallegada*, *¿Qué ten o mozo?* Y otros.

El salón habíase llenado de bellísimas señoritas y familias que habitan en el hotel, atraídas por los dulces cantos de El Eco, y a las que se recibía y atendía galantemente el Sr. Bastón y Pardo Laborde

obsequiándolas con pastas y champagne. El corresponsal de *La Voz* tuvo conocimiento de que entre los comensales se hallaba el joven autor de inspirada poesía *A Galicia*; tanta era su modestia que a pesar de haberle aquel hablado y rogado que la recitase, excusábase [*sic*] siempre, pretextando no merecer tal honor, más como el corresponsal no pudiera decidirle, tramóle [*sic*] una conjuración y ante los ruegos de todos los que allí nos encontrábamos hubo de resignarse y recitarla. De su belleza, conceptos, estilo y vigor juzgarán los lectores, puesto que galantemente me ha concedido su autor, el Sr. Bayo copia literal para su inserción en esta carta, pero que yo no creyendo lugar para ella merecido, colocarla en medio de esta epístola, escrita velozmente y con la premura del tiempo me impone entiendo merece ser colocada ella sola, aunque en el mismo número, si otras atenciones de redacción no lo impiden. Al terminar de recitarla fue entusiastamente aplaudido y felicitado el autor por todos, incluso los Senadores Sres. Marqués de la Viesca, Boch y Labrús y otros que allí se hallaban.

Como las señoras que habían acudido no pudieron oír varias de las piezas cantadas, El Eco, siempre amable y atento, no podía dejar de serlo en esta ocasión, y vino a suceder una segunda parte de Concierto, comenzó por *Aníbal atravesando los Alpes*, y a los constantes aplausos de los demás, hubo de ser repetido el *Minuetto* de Bocherini.

Nueva sorpresa nos proporcionó el Sr. Bayo leyendo una improvisación en gallego, que arrancó nutridos aplausos. De ella también me concedió copia, que remito con los mismos fines que el anterior.

Continuó el Concierto cantándose *O Fado*, *La Jota*, y los juguetes como *A Gaita*, *A Zanfona* y otras que hicieron las delicias de los circunstantes.

Eran las dos de la madrugada; nadie tenía deseos de separarse, pero las necesidades y ocupaciones del día inmediato obligaron a romper, contra la voluntad de todos, aquella sucesiva y encadenada comunicación de sentimientos, y terminar las breves dulcísimas horas pasadas en esta noche, y que vivimos en tan remotas provincias.

Habíase olvidado decir que durante la comida la banda militar amenizó el acto con varias piezas. Cuando El Eco Coruñés, acompañado de los que con él habíamos pasado tan gratas horas, y con su Presidente a la cabeza, llevando el estandarte de la sociedad en que ostenta la cinta con los colores españoles y catalanes, apareció en la verja anterior del Hotel la banda, saludando con un precioso pasodoble, perdiéndose sus guerreros sonidos a medida que la comitiva volvía a su aposento, quedando en los corazones de cuantos tuvimos la dicha de asistir a esta fiesta, imperecedero recuerdo de cariño a Galicia; llevando apenada el alma por tanto recuerdo que a su mente trajo el acto, pero orgullosos sí, y satisfechos de que haya venido a este suelo tan valiosa muestra como El Eco Coruñés de lo que los gallegos son, cosa que a la verdad, en gratitud y justicia, debe decirse han sido desde la primera audición y están siendo motivo de sentido entusiasmo para los catalanes. [...]

F. R. Cortina²¹

²¹ *La Voz de Galicia*. 16-XII-1888, p. 1.

2.10.5. «La entrada de El Eco»

Desde las primeras horas de la mañana, notábase [sic] ayer en La Coruña ese movimiento precursor de los grandes acontecimientos.

Las gentes aprestábanse [sic] a concurrir a la Estación para recibir a El Eco y demostrarle con cariñosa y entusiasta ovación cuando es el júbilo que La Coruña experimenta ante los merecidísimos triunfos que aquella masa coral acaba de obtener en Madrid y Barcelona.

La prensa diaria de la mañana decía que a las once llegaría en el tren mixto, y a esa hora las cercanías de la Estación estaban completamente llenas de gente.

Las Comisiones del Ayuntamiento, del Colegio Dequit, de la escuela de Comercio, del Instituto y de los exorfeonistas, llegaron media hora antes, y esperaron en el andén que el tren llegase.

Desde las diez de la mañana situóse [sic] la música del Batallón Cazadores de Reus en la calle Real, frente a la Sociedad de Artesanos, ejecutando varias piezas; en tanto multitud de personas aguardaban en dicha calle la llegada de los orfeonistas, pues de antemano se sabía que cerca del Café del Centro era donde a El Eco se habían de hacer demostraciones más vehementes del entusiasmo popular.

Los balcones de la calle de Sánchez Bregua, Real, de los Cantones, del Riego de Agua, de la Plaza de María Pita, de la de la Constitución y otras varias, ostentaban vistosas colgaduras.

La banda del Regimiento de Zamora aguardó a El Eco en la Plaza de Orense.

La llegada

A las once menos diez minutos llegó el tren mixto.

En cuanto salieron los orfeonistas de la Estación fueron recibidos con un unísono viva y prolongados aplausos.

Las Comisiones saludaron y felicitaron a El Eco y después de haberles sido entregados los obsequios que llevaban, retiráronse [sic] en los coches en donde habían ido a la Estación.

La multitud no cesó un momento de pronunciar vivas al orfeón.

Durante el trayecto

En cuanto al Orfeón llegó a las primeras casas que hallan después de la Estación, arrojándole desde los balcones flores, saludando las mujeres con los pañuelos y repitiendo los vivas los que le acompañaban.

Desde varias casas se disparaban bombas.

Al llegar a la plaza de Orense colocóse [sic] detrás del Orfeón la música de Zamora, tocando varios números.

Por las calles de Juana de Vega, San Andrés, Santa Catalina y Cantón Grande llegaron los orfeonistas a la calle Real, donde era tanta la gente que había, que difícilmente pudieron abrirse paso hasta cerca de la Sociedad de Artesanos.

Allí puede decirse que comenzó la verdadera manifestación de entusiasmo.

Coronas de Laurel y flores fueron arrojadas con profusión sobre los individuos que componen *El Eco*, y los vítores y los aplausos fueron entusiastas, prolongados y repetidos.

La charanga de Reus, en tanto, tocaba una hermosa *muiñeira*, que difícilmente podía oírse; tanta era la algazara y el ruido que allí dominaban.

En frente del local del Orfeón, repitiéronse [sic] con más intensidad todavía las muestras del regocijo público.

Flores, coronas, palomas, versos, vivas al Orfeón, a Galicia, a Cataluña, a Barcelona, una ovación entusiasta, inmensa: tal fue la que se prodigó a El Eco frente al Café del Centro.

Desde allí se dirigieron los orfeonistas por las calles de la Barrera, San Nicolás, Luchana, plaza de María Pita y calle de Santiago a la Capitanía general, volviendo al Centro por las calles de Damas, San Agustín, San Andrés y Ruan Nueva.

En todos los puntos se repitieron los vítores y los aplausos.

Al alcalde Dr. Lloreda, cuando se detuvieron los orfeonistas delante del Ayuntamiento, salió al balcón, siendo saludado por aquellos con un viva La Coruña que fue contestado por los allí presentes.

También se vitoreó al alcalde.

En el Centro

A las dos regresó El Eco a su local, donde concurrieron a felicitar a los orfeonistas Comisiones de las sociedades, de la prensa, y gran número de entusiasta y admiradores de la gloria alcanzada por dicha sociedad coral.

Durante todo el día de ayer, la concurrencia a los salones que ocupa el Orfeón, fue muy numerosa.

En el salón principal, se hallan expuestos los premios alcanzados hasta la fecha por El Eco y los obsequios de que fue objeto por diferentes colectividades en su reciente viaje a Barcelona y Madrid.

Llama muy particularmente la atención de las personas que visitan el local del Orfeón un precioso estandarte, que tiene por un lado la siguiente dedicatoria:

Al Orfeón «El Eco Coruñés» la «Sociedad Artístico Musical de Socorros Mutuos» Madrid, diciembre de 88.

Por el lado opuesto dice:

Recuerdo de sus triunfos. Madrid 10 junio de 87. Barcelona 5 diciembre de 88.

Este estandarte es de raso azul pálido, forrado de raso granate, con una orla de pasamanería con fleco y cordones de oro.

En la parte inferior, tiene dos grandes flores, también de oro, bordadas a realce. La varilla es de plata dorada.

Otro de los obsequios que El Eco recibió en Madrid y que también llaman la atención por el gusto que revela y por su mérito, es la corona regalada por la colonia gallega residente en aquella capital.

Es la referida corona de plata imitando hojas de laurel, sujeta por un lazo del mismo metal, en el cual se lee la siguiente dedicatoria:

«Al orfeón El Eco Coruñés. -Certamen de Barcelona 5 de diciembre de 88, los hijos y admiradores de Galicia, domiciliados en Madrid».

En cada hoja ha sido grabado un nombre.

He aquí la lista de los que han contribuido a este obsequio:

P. Ruiz de Velasco, Antonio Blanco Espada, Modesto Fernández González Reyes (viajante Sarria), Eugenio Montero Ríos, José María García, María Camino, Joaquín Becerra Armesto, Maximino Teijeiro, Pedro Calderón y Herce, Filomena S. Ortigueira, Guillermo Pozzi, José Vázquez (Sarria), Vicente L. Santiso, Manuel Parades, Juan Taladrid, Ricardo G. Suarez, Ramón Puebla, José Rey Bouzas, dueño Hotel Victoria, Mariano B. Díaz, José Vázquez García, Alvaro López Mora, L. Cortón Viqueira, Baldomero Lois, José Riveiro, Santiago Bazán de Olano, Eduardo Cobián, Dolfo Merelles, Ricardo García, Pablo López, Jacobo L. Elizagaray, Antonio del Moral, Maximino García, Jerónimo Macho, Francisco Vázquez, Manuel Berteiro, Ramón Buey, José Gutiérrez de la Vega, Faustino Echevarría, Juan Barrié, José Echegaray, José Montero Ríos, Matías López, Antonio Llanos, Josefa L. de Soto, Elvira H. de García, María Pascuas Colón, Francisco Seijo, Román Folla, E. G. de Noriega, Dolores R. de Vázquez, Casilda S. Canosa, Luis Lamas, Marqués de Trives, Angel Canosa, Juan Otero, Eduardo Vicenti, Venancio Vázquez, José María García, Benigno Soto, Santiago A. Moreno, Vicente Donato Villarnovo, Juan Barrié Mes, Felipe Ibañez, Gumersindo Senén, Marqués de la Vega de Armijo, Álvaro Caula, José Babé, Isidro Hernández, Pedro Valls, Gerardo Benito, Nicolás Taboada, Rosendo López, Francisco Botana, Félix Cortés, Julio Leal, Antonio Rodríguez, Emilio Sánche Pastor, Vital Aza,

Santiago Núñez, M. Ramos Carrión, Antonio Couto Casas, Francisco Naya, Antonio del Río, José Seoane, José Reventós, Rafael Hornero, Lino Torre, Manuel B. Bermúdez, Teodoro Feijóo, Asociación de Productores, Francisco Rivas Moreno, M. Fernández Iglesias, Gabino Estuy, Juan Cloba, M. López Martínez, Zacarías López, Miguel Lorenzale, Joaquín Castelló, Teodoro Bonaplata, Baldomero Santiago, Bruno Zaldo, Francisco Magín, Gabril Padrós, Luisa del Toro, Celestino García, Gumersindo Cordobés, Manuel Becerra.

El Círculo Literario de Madrid, regaló a El Eco una corona de plata, en cuyas hojas se hallan grabados los siguientes nombres:

Echegaray, Sánchez Pastor, Breton, Ortega Munilla, García Muñoz, Extremera, Lara, Llanos, Liniers, Delgado, Marañón, Nueto, Salvany, Sierra, Vidal Aza, Ilego, Urrecha, Chapí, Luceño, Ducazcal, Mata, Romea, Torres y Reyna. Hallábanse [*sic*] también expuestos en los salones de la sociedad El Eco, los siguientes regalos:

Una corona, obsequio de varios coruñeses: otra de los alumnos del Instituto, cuya dedicatoria en cintas de moaré azul pálido, ha sido primorosamente bordada en oro por la señorita doña Elisa Mora; el estandarte regalo de O Galiciano: un diapason de plata, obsequio del Sr. Martínez Imbert, autor de *La Primavera*; la Medalla de oro, con cintas de moaré con los colores nacionales, correspondiente al primer premio obtenido por El Eco en el último certamen; una corona de plata, regalo del Jurado Catalán; estandarte de la sociedad; escudo de armas de La Coruña, obsequio del *Liceo Brigantino*; corona de la papelería de Ferrer; corona de plata de la Tertulia de Confianza; medalla de oro, conmemoración del triunfo obtenido por el Orfeón, regalo de a antedicha sociedad; batuta de ébano con adornos de plata, obsequio al Sr. Chané de D. Constantino Gómez, de esta ciudad; diploma de la sociedad madrileña *El Gran Pensamiento*; diploma de El Liceo Brigantino; diploma de Vigo; corona regalada por el pueblo de Sarria; precioso estandarte de terciopelo grana, bordado de oro, regalado por los quintos del actual reemplazo; lira de terciopelo y laurel, con cintas de varios colores, obsequio de madama Sellier; estandarte de los colores nacionales y armas de Pontevedra, regalo de la esposa del señor Vincenti; corona de las sociedades de recreo de Betanzos; corona de plata de varios entusiastas; corona de plata de El Liceo Brigantino; batuta de plata del Sr. D. Venancio Vázquez; corona de plata de la empresa de consumos de esta capital; una plancha de cobre con la dedicatoria de brillantes, y otra de plata con dedicatoria de brillantes y esmeraldas, obsequio de la Reunión de Artesanos; rosa de plata; escudo del mismo metal; estandarte del Orfeón Matritense; palma del Círculo Mercantil; corona regalo del Sr. D. José García Ducazcal; corona de la oficialidad del Batallón Cazadores de Reus; una chapa de plata montada sobre mármol negro construida por los dos exorfeonistas, señores Escudero y Arizmendi, y cuyo mérito artístico es por todo extremo notable. Tiene esta inscripción: *Los exorfeonistas a El Eco 5 de diciembre 1888*. La primera letra es una lira grabada con acabada perfección, y en todos sus detalles es digna del mayor encomio, y otra chapa de cobre con una pepita de plata también de gran mérito, regalo de los exorfeonistas.

En ambos lados del salón háyanse colocados dos grupos fotográficos: uno de los antiguos orfeonistas, presididos por el Sr. Lens, y el otro de los que componen el Orfeón actualmente, y un retrato del Sr. Chané, en raso blanco.

La colonia gallega de Madrid ha encargado además una medalla de oro, en conmemoración de la visita de El Eco a la corte.

También los gallegos residentes en Barcelona preparan otro obsequio, consistente en un estandarte y una medalla de oro, como recuerdo del triunfo obtenido por el Orfeón coruñés en la capital de Cataluña.

Para que todos estos objetos puedan ser vistos por las personas que lo deseen, desde ayer se permitió al público la entrada en el local del orfeón.

*La Voz de Galicia*²²

2.10.6. Carta enviada por Baldomero Lois al director de la *Gaceta de Galicia* el 17 de diciembre de 1888.

Estimado compañero: es posible describir el entusiasmo que, entre los gallegos allí residentes, reinó en estos días.

El nombre de la patria que nos vio nacer resonó muy alto y nuestros corazones henchidos de orgullo y entusiasmo por lo que a Galicia se refería y a nosotros tocaba, palpitaron con fuerza convulsa.

Por telégrafo ya comuniqué a ese periódico los detalles más salientes del recibimiento que los jóvenes orfeonistas obtuvieron.

La estancia de *El Eco* en Madrid fue una continuada ovación, un verdadero triunfo y ninguno, a buen seguro, olvidará esta época feliz de su vida, en la que, a pesar de hallarnos alejados del terruño, sentíamos, hablábamos y parecía que se aspiraba el aire puro y saludable de esas montañas que han sido testigos de nuestros mejores goces y presenciaron también nuestros más íntimos dolores.

La fiesta del «Salón Romero» magnífica, soberbia, espléndida sobre toda ponderación.

Allí reunidos grandes y chicos, potentados y humildes obreros puede decirse, que desaparecieron las diferencias sociales y que un solo sentimiento de la patria y el recuerdo del hogar nos hacía parecer gallegos y nada más que gallegos.

²² *La Voz de Galicia*. 19-XII-1888, pp. 2-3.

La misma infanta Isabel se hallaba presa de entusiasmo que nos dominaba y sentía en gallego como nosotros aplaudiendo a *merveille*, todos los números cantados, en especial los que tenían letra de nuestro país.

¡Que velada! Las horas se deslizaron repentinas, fugaces y cuando aún no creíamos terminada la primera parte del concierto, nos vimos sorprendidos con su conclusión.

Chané es inimitable; es un santiagués que nos honra, porque es preciso saber que el eminente director de El Eco nació en Compostela, en la calle de Pitelos, y allí recibió su primera educación artística y allí se deslizaron sus primeros goces de la infancia, puros y risueños. En la música de Capilla de la basílica del Apóstol cantó como un niño de coro y a los nueve años, este genio musical, salió de su ciudad querida, que recuerda con encanto, y desde aquí cuenta sus triunfos artísticos, de los cuales no le cabe pequeña parte al madrileño de nacimiento, aunque gallego de corazón, D. José María García Ducazcal co-propietario del «Salón Romero» y presidente honorario de El Eco, pues comprendiendo la situación pecuniaria de Chané, le ha proporcionado gratis infinidad de libros musicales, con objeto de que pudiese perfeccionar sus conocimientos artísticos.

Pero volvamos al asunto que motivó estas líneas. Excuso decir que los vivas a Galicia se sucedieron sin cesar y la infanta como el público, pidió la repetición de *¿Qué ten o mozo?*, *La Alborada* y la *Muiñeira*, llamando a Chané al que colmó de elogios, diciéndole «que en las puntas de los dedos tenía a sus educandos» (textual) y pidiéndole las partituras y letras de las canciones gallegas, cantadas esa noche.

La sociedad Unión Artístico musical regaló en ese festival un magnífico estandarte de raso azul con letras de oro y bordados riquísimos al orfeón, con la siguiente dedicatoria en el adverso «*Al laureado orfeón El Eco la sociedad Unión Artístico musical. -13 de diciembre de 1888*». En el reverso se leía: «*Recuerdos de sus triunfos. Madrid junio de 1887.- Barcelona 5 de diciembre de 1888*» El orfeón madrileño también regaló al coruñés una corona de laurel con botones de oro y la siguiente dedicatoria: «El orfeón matritense al orfeón *El Eco*». No debo olvidar al hablar de esta velada de los niños Gaos y Berea que en el violín y en el armonio ejecutaron a perfección magníficas composiciones siendo muy aplaudidos. Terminaron el festival del jueves, por el que merecieron los orfeonistas grandes elogios de los Sres. Chapí, Monasterio, Almagro y otros notables músicos que formaban la comisión de recepción, se celebró una reunión íntima en la que algunos orfeonistas hicieron las delicias de la gente que, sospechando esto, no quiso retirarse. El Sr. Tellechea cantó un solo de bajo admirable, que embelesó a la concurrencia. Era la una de la noche cuando la fiesta se terminaba.

Ligeramente hablaré de los banquetes dados en las casas de los ilustres gallegos y laureados fabricantes D. Venancio Vázquez y D. Benigno Soto, el primero socio honorario del orfeón ya desde el año pasado, y el segundo honrado ayer con tal distinción. Los brindis se sucedieron y los hubo inspiradísimos. Ambos señores nos dijeron los progresos que han realizado en sus respectivas fabricaciones y brindaron por Galicia, Cataluña y el orfeón. El Sr. Vázquez propuso una cruzada para desterrar todos los instrumentos músicos, quedando solo las gargantas para expresar con el arte, los sentimientos del alma.

El Sr. Soto le hizo algunas observaciones y preguntó si la gaita y el tamboril entraban también en los anatemas fulminados por el Sr. Vázquez, contra los instrumentos, a lo que este repuso, que la gaita y el tamboril eran los únicos que debían librarse de la quema.

Me tocó a mí brindar y lo hice por la prensa, por Galicia, el orfeón y las mujeres del país, dando un viva a Francia, como prueba de galantería por hallarse presente una dama en la nación vecina. Se leyeron también algunas poesías en gallego.

Pardo Laborde fue el verdadero héroe; pronunció un magnífico discurso lleno de encantadoras imágenes, en el que nos pintó con frescos colores la emoción vivísima de su alma, ante, la ovación tributada por Barcelona al orfeón y nos recordó con frases de verdadero entusiasmo los encantos de la patria, la gloria de sus hijos y la fama universal de que gozan. Brindó por Francia y por Valencia representada la última en la señora de Soto, distinguida y discretísima dama que tan bien sabe hacer los honores de la casa como dirigir operaciones de su fábrica; con palabras salidas de lo íntimo nos dijo también el Sr. Pardo que desde que muriera su amante y joven esposa, los únicos goces que había sentido fuera los proporcionados por su pequeña hijita y los que había recibido con los triunfos del orfeón.

No diré nada de la velada del círculo artístico literario; ha correspondido a la nombradía de tal sociedad que ha regalado a El Eco una bonita corona de plata simulando laurel y entrelazados se veían los nombres de los Sres. Echegaray, Sánchez Pastor, Ramos Carrión, Bretón, Ortega Munilla, García Muñoz, Estremera, Lara, Llano, Delgado, Marañón, Nieto, Salvany, Mata, Romea, Torres, Reina, Chapí, Suceno, Ducazcal, Hilego, Urrecha, Sierra y Aza. Al pie se lee: «Al orfeón coruñés el círculo artístico-literario de Madrid».

El sábado tocó la fiesta a la Sociedad de Productores de España, de la que es presidente honorario el Excmo. Sr. D. Matías López. Se han repartido millares de invitaciones, lo que fue causa de que los salones de tan galante sociedad, aun cuando de más que regular magnitud, fuesen pequeños para tanta y tan distinguida concurrencia.

El orfeón cantó los números de su repertorio, tan bien como siempre, y las señoritas de Labín y Cerberg y el niño Ramón Buey, ejecutaron al piano las primeras y en el violín el segundo difícilísimos ejercicios. Sobre todo, llamó la atención el niño Ramón Buey, que apenas cuenta once años de edad y es un amante artista, un fututo Sarasate. A todo el mundo extrañaba ver aquel moderno Paganini, gallego de nacimiento y a quién ya conoce mucho el público ejecutar en el Stradivarius, que si me descuido abultaba más que él, el «Adiós a la Alhambra» y otras partituras que aun a los más reputados maestros asustan. La soltura y limpieza con que maneja el arco este primer premio del conservatorio cautivó a la concurrencia que prorrumpió una salva de aplausos y felicitó al niño con efusión.

Al terminarse la primera parte un hijo del Sr. D. Matías López, los señores López Martínez y Soto y un servidor, hemos hecho entrega al orfeón, de la corona de la colonia gallega y de un estandarte riquísimo que, en nombre de Pontevedra regaló a aquel la esposa del Sr. Vicenti, para que sirva como lazo de unión entre la bella Helenes y La Coruña y como una prueba de la simpatía y admiración que por los

orfeonistas sienten los pontevedreses. La corona, que iba colocada en un soberbio almohadón de terciopelo carmesí, con magníficas borlas, era una preciosidad en el arte; cada grupo de laurel es una obra acabada, aunque hecha en solo seis días y las firmas se distinguían muy bien. La dedicatoria es la siguiente: «*Al orfeón coruñés El Eco*». En la cinta izquierda figuraba este lema «*Certamen de Barcelona, 5 de diciembre de 1888*» y en el de la derecha este otro: «Los hijos y admiradores de Galicia domiciliados en Madrid». Esta preciosidad del arte honra mucho a la casa joyería de D. Gumersindo Sainz, que demuestra que no es necesario buscar en el extranjero obras acabadas que en España podemos encontrar.

Terminada tan agradable reunión, la junta directiva invitó a los orfeonistas y a la prensa con un espléndido *lunch*, iniciando los brindis el Sr. D. Venancio Vázquez que estuvo ocurrentísimo [*sic*]. Siguióle [*sic*] en el uso de la palabra D. Benigno Soto que brindó por el orfeón u recordó que el Sr. Montero Ríos le ha manifestado que si para la corona y demás festivales no se reunía la cantidad suficiente estaba él pronto a satisfacer lo que fuese necesario de su bolsillo, el Sr. Sierra, redactor de *El Diario Español* e hijo de Madrid, brindó en nombre de la prensa madrileña por el orfeón, por sus compañeros de Galicia y en brillantes periodos describió a grandes rasgos los triunfos alcanzados por El Eco. Considerándome aludido, como representante de la prensa gallega brindé por la madrileña, por el orfeón y por Cataluña; expliqué la procedencia del estandarte de Pontevedra, debido a la galantería de una dama, la Sra. Doña Dolores Montero, de Vincenti. Pedí a la sociedad una pequeña subvención con objeto de que El Eco pudiese ir a París y que interpusiese su influencia cerca del Gobierno, para que se establezca en Galicia una escuela de canto, de la que sea director Chané, proposiciones que fueron aceptadas.

El señor Pardo Laborde ha estado tan admirable como siempre: en un arranque de entusiasmo dijo que si de Galicia salen muchos aguadores también es verdad que es madre de muchos hombres ilustres. Cantó las glorias gallegas y manifestó que el premio de Barcelona representaba el adelanto del país de las rías. A las tres de la mañana terminó la reunión íntima.

Ayer fue a la casa de Soto la elegida por el orfeón que quiso rendir este último tributo, al que tanto ha contribuido a obsequiarlos.

En esta casa invadida por distinguido público se les invitó con pastas y licores y se pronunciaron brindis entusiastas; la señora de Soto fue la heroína; brindó por la madre de Chané y por la hija de Pardo, diciendo a éste, en medio de las lágrimas de los concurrentes, que si por desgracia él faltaba a su hija tenía en ella a una madre, siendo recogida. El orfeón cantó la Muiñeira, la Alborada y el Minueto de Boccerini y Oh Pepita!

Desde aquí se dirigió a casa la masa coral, cantando a la estación del Norte, en la que se hallaba ya la música y gaita del regimiento de Asturias. En el andén é inmediaciones de la estación no cabía ni una sola persona más. La música tocó escogidos aires y el orfeón obsequió al público con dos piezas. Públicamente se le entregó el diploma de socio de honor a D. Benigno Soto. Se dieron vivas a muchos hombres importantes y se expidieron varios telegramas. Al compás de la música, silbó la locomotora y los abrazos fue la última expresión de cariño al terruño.

Para terminar: Vicenti y Folla trabajan para conseguir una subvención con objeto de que Chané pueda estudiar la constitución y organización de los orfeones de Francia, Bélgica e Italia, para que al ir El Eco a París no se encuentre sorprendido.

Sé que el Ayuntamiento de Sarria, piensa obsequiarlos a su paso para La Coruña con una corona.

Esto es lo más saliente que puede comunicarle su amigo y compañero.

*Gaceta de Galicia. Diario de Santiago*²³

2.11. 1889. Banquetes que conmemoran las victorias de Madrid y Barcelona.

2.11.1. «En el local del orfeón El Eco»

Galantemente invitados por el dignísimo presidente de la mencionada sociedad coral don Arcadio Vilela, hemos tenido el gusto de asistir en la noche de ayer, a la solemne sesión que se celebró, según previamente hemos anunciado, con objeto de colocar primeramente al director de la misma señor Chané, la magnífica medalla de oro que a nombre de los orfeonistas le regalaron los señores don Benigno Soto, don Venancio Vázquez y don José García Ducazcal, y después distribuir a los orfeonistas 40 alfileres de oro con el retrato del segundo de dichos señores, que tuvo el gusto de regalárselos como un cariñoso recuerdo particular. Antes de esta ceremonia se dio lectura a un jocoso mensaje, escrito por nuestro colaborador Fritz, firmado por aquellos generosos donantes que acompañaba a los mencionados objetos.

La ceremonia fue solemne, y luego de terminada se vio que había dos alfileres demás, los cuales a propuesta del orfeonista señor Díaz, y por unanimidad, se acordó conceder uno en nombre del Eco al señor Lema, corresponsal especial de *El Telegrama* en Madrid, don Francisco Migueles.

Después de acordado, y de haber paladeado la dorada manzanilla que para dar animación al acto tuvo bien enviar el señor don Benigno Soto a los orfeonistas; levantóse [sic] el señor don Arcadio Vilela, presidente de la sociedad, quien dio lectura a los versos que a continuación copiamos, y que improvisó en el acto:

*Si El Eco repite sus dulces cantares,
Si El Eco en España renombrado fue,
Si El Eco sus aires llevó al Manzanares,
Si El Eco está lleno de gloria y de fé.*

*Lo debe a seis hombres que siempre propicios
En pro de Galicia supieron luchar,
Yo, brindo por esos ilustres patricios,
Venid orfeonistas, conmigo a brindar.*

²³ *Gaceta de Galicia. Diario de Santiago*. 19-XII-1888, p. 2.

El señor Vilela fue aplaudidísimo.

Luego el señor Martínez Fontenla, pronunció un elocuente y bellissimo discurso, quizá el mejor que le hemos oído pronunciar en su fecunda vida pública, que fue frecuentemente interrumpido por los bravos y las nutridas salvas de aplausos que sus entusiasmados oyentes le tributábamos, al terminar cada uno de sus brillantes períodos.

Con frase enérgica y segura, y haciendo alarde de su prodigiosa memoria, y de sus profundos conocimientos históricos, ora dejándose llevar en alas de la fantasía al cantar las glorias y bellezas de Galicia, ora llegando con frase llena de amargura a expresar las causas de que esta privilegiada región sea desconocida de las demás de España, cautivó durante media hora a su numeroso auditorio.

Disponiendo a su antojo del arte de la palabra, vino a parar al extremo de que ninguno de tantos gallegos ilustres en la política, en el arte, en las ciencias, y en el foro, habían reivindicado con sus merecimientos el nombre de la patria y que en cambio el orfeón El Eco [ilegible]

Elogia en este concepto a los dignísimos donantes de la medalla, hijos del trabajo también, que conservan vivo y latente a pesar del tiempo y la distancia, el autor a la tierra que la vio nacer, demostrándolo por tan evidente manera, con sus repetidísimos obsequios, y sus protestas de afecto hacia El Eco.

Propuso, por último, que, como una prueba de cariño, se redactase un telegrama dando cuenta del acto y saludando cariñosamente a los señores García Ducazcal, Soto y Vázquez y a nuestro corresponsal señor Migueles (Fritz) por el vivísimo interés que les inspira esta sociedad coral, proposición que fue acogida con grandes aplausos.

Nutridísima y prolongada fue también la salva de ellos, que acogió las últimas palabras, de la brillante oración, pronunciada por el señor Martínez Fontenla.

Seguidamente nuestro compañero de redacción señor la Fuente, instado por los representantes de la prensa local asistentes a aquel acto, pronunció breves frases, dando gracias al orfeón a su querido amigo y fiel cronista de los ruidosos triunfos de El Eco en Madrid, señor Migueles, a quien reconoció acreedor a los mayores elogios por su entusiasmo hacia Galicia, a pesar de no ser gallego; elogió merecidamente a los señores García, Vázquez y Soto, brindando por ellos en nombre de la representación de la prensa presente al acto, por el digno presidente del orfeón señor Vilela, por el señor Chané y por El Eco y terminó dando vivas a Madrid y a Barcelona, que con sus certámenes han dado motivo para que fuese conocida la laureada masa coral fuera de Galicia.

Los oyentes sobrados de benevolencia y galantería prodigaron aplausos a nuestro compañero al terminar el brindis.

Luego de levantada la sesión, revistió mayor confianza el acto, dando lugar a que el señor Chané nos regalase los oídos tañendo la cítara de la inimitable manera a que él sabe hacerlo, y a que se cumpliera la

última parte del programa, cuál era la de agotar las botellas del señor Soto, en la agradable compañía de unos exquisitos pasteles.

Terminó la sesión a la una de la madrugada.

*El Telegrama*²⁴

2.11.2. «Un banquete»

Ayer ha sido el segundo aniversario del triunfo glorioso del orfeón El Eco en el certamen nacional de Madrid, luchando con enemigos tan formidables como lo son los orfeones de Bilbao y de San Sebastián.

Por lo mismo que la lucha fue sostenida con masas corales de alto renombre, que no sólo están compuestas de numeroso y buen personal, sino que son dirigidas por maestros de reconocido valer, como lo es el Sr. Zavala, de ahí que el triunfo fue más fausto, más esplendente, en una palabra, más grandioso.

El Eco, venciendo toda clase de obstáculos materiales y morales, despreciando la mofa de propios y extraños, que consideraban una locura de El Eco tal empresa, ha sabido a causar con sus propias fuerzas en la capital de España, un timbre más de gloria para Galicia en general y para La Coruña en particular, bien a pesar de algunos que se denominan gallegos y no son otra cosa que reptiles que se arrastran por el suelo y pretenden manchar con su baba el brillante esplendor de la luciérnaga.

El Eco, pues, en prueba de la gratitud y recuerdo al fausto día, ha conmemorado ayer dicho triunfo o con un banquete, en la fonda que el señor Carnicero tiene establecida en el Pasaje, en el cual banquete se pronunciaron elocuentes brindis y reinó el mayor entusiasmo y alegría.

Eran las 10 de la noche cuando el orfeón entraba en *ripert*, por la calle Real de regreso de la excursión. Multitud de personas y apiñaba alrededor del vehículo dando vivas a El Eco.

En el local del orfeón, el entusiasmo de los orfeonistas llegó al colmo al oír un elocuente y erudito discurso del presidente D. José Martínez Fontenla.

Se verificó junta general, acordando, entre otras cosas, que el orfeón cantará este verano en las capitales de Francia y Portugal.

La fiesta de ayer ha resultado íntima y entusiasta.

*El Telegrama*²⁵

²⁴ *El Telegrama*. 23-I-1889, p. 3.

²⁵ *El Telegrama*. 17-VI-1889, p. 3.

2.12. 1889. Carta enviada por H. Pan Sánchez en nombre de la colonia de coruñeses en La Habana.

Remitido. Señor director de *La Voz de Galicia*.

Muy distinguido y respetable Sr. Mío: suplico a usted tenga la bondad de insertar en su popular diario la siguiente carta que dirijo al orfeón el eco, como tributo de la admiración que inspira a los coruñeses que, como yo, residen en la capital de la isla de Cuba.

Por tan señalado favor que le da muy expresivas gracias su afectísimo S. S. Q. S. M. B.

H. Pan Sánchez. A El Eco

Laureado orfeón, loables hijos del trabajo y ciudadanos queridos, permitirme que en nombre de aquellos paisanos nuestros que residen en la Habana, yo, el más humilde de ellos, que he sido honrado con su representación para transportar y aceros entregan de un modesto obsequio, os manifieste la grandísima sorpresa que experimenten la noche del domingo cuatro del corriente agosto oyendo en el teatro principal de La Coruña las armoniosas canciones que tan justa fama os han producido.

Aun entiendo de música lo poco que yo entiendo; aun sabiendo penas distinguir lo regular de lo bueno, basta oídos una sola vez para apreciar vuestra obra como cosa sublime y para elogiarla acortando el vocabulario de las alabanzas.

Vuestra admirable disciplina, vuestra delicada y perfecta obediencia a la mágica batuta del eminente maestro que os dirige, la precisión, armonía y gusto exquisito de las notas que, emitido, constituyen el sólido cimiento de la reputación de El Eco, reputación que no alcanzará ninguna de las masas corales de Europa y América.

Hónrome [*sic*] mucho con ser, como vosotros, siervo del trabajo y si envidio la fantasía de los poetas, la instrucción de los literarios y el sentimiento artístico de los compositores es solamente porque carezco de las dotes necesarias para ensalzaros como merecéis, para perpetuar vuestro valimiento con alguna concepción mía por su mérito intrínseco perdurable.

Ya que no puedo hacerlo así dejar que con mi tosca forma y mi habitual franqueza os hablé el lenguaje del corazón, consignando mi admiración grandísima por vosotros, dándose la seguridad de aquellos Hermanos vuestros de la gran Antilla, y especialmente los coruñeses, que en la Habana viven, quedarán convencidos de que el eco es una de las más grandes glorias de Galicia y como tal acreedor al amor y a la protección de todos los gallegos.

El Eco ha cubierto con sus pasados triunfos una página brillante de la historia de la pequeña patria gallega y ha contribuido y contribuirá en lo sucesivo a modificar la opinión que de Galicia tienen los que no la conocen.

Por eso es mayor el afecto que a este orfeón profesamos los que vivimos en América; porque oyendo a cada instante frases despreciativas y humillantes para nuestro amado país vertidas por los que nos injuria en creyéndonos un pueblo inculto, tenemos en el orfeón un elemento más de gran importancia para demostrar la cultura de Galicia, un elemento más que, añadido al recuerdo de tantas glorias pasadas y a la larga enumeración de nombres de tantos gallegos ilustres, como para fortuna nuestra existieron y existen, hará comprender a los que nos deprimen su vergonzosa injusticia y nuestra modesta grandeza.

Los gallegos que vivimos en extraño suelo ayudaríamos siempre con nuestro trabajo, nuestras Haciendas y nuestras vidas, si fuese preciso, a sostener incólume el glorioso pabellón español; y por eso mismo nos duele más que este bello rincón de la península no sea respetado y querido como merece; y por eso nos entusiasamos hasta el delirio cuando corporaciones gallegas como el *Eco* recorren el mundo pregonando nuestra cultura y consiguiendo nuestra reivindicación.

Concluyo, entusiastas orfeonistas, dándoos mi parabién y recomendándoos que ayudéis al ilustre Chané para que, dirigiéndoos os debe siempre al triunfo, con lo que cubriréis de gloria el nombre de Galicia a y haréis felices a los gallegos de la Habana que tienen, como yo, grabado por manera indeleble en su corazón el nombre de esa masa coral. La Coruña 6 de agosto de 1889. – vuestro admirador.

H. Pan y Sánchez²⁶

2.13. 1889. Polémica sobre la subvención a los orfeones coruñeses.

Hemos leído en varios periódicos locales una noticia que dudamos tenga fundamento.

Dícese que la Comisión Provincial acordó subvencionar con dos mil pesetas al orfeón *El Eco* y con mil pesetas al Orfeón Coruñés Núm. 4, con objeto de sufragar una parte de los gastos que dichas sociedades tienen que hacer para que sus individuos puedan visitar la Exposición de París.

Antes de hacer pública en estas columnas la precedente noticia, hemos procurado confirmarla, y aunque todos los informes recogidos acreditan su exactitud, como en las actas de las sesiones que celebró la Comisión Provincial no constan ese acuerdo, parece justificado que dudemos de su existencia.

Deber es de las Diputaciones fomentar el arte y proteger a los artistas; digno ha sido de aplauso el desprendimiento de esa corporación cuando subvencionó al orfeón *El Eco* para que concurriera en representación de Galicia a los certámenes de Madrid y Barcelona, donde se dieron a conocer los aires populares de la región; nuevos elogios merecerá la Diputación cuando proceda de igual modo en ocasiones semejantes; pero sacrificar a los contribuyentes de la provincia para que un centenar de apreciables jóvenes vaya a París a distraer sus ocios entonando los cantos gallegos ante un público escaso y sin aliciente honroso de una lucha nobilísima en universal concurso; disponer de fondos provinciales

²⁶ *La Voz de Galicia*. 08-VIII-1889, p. 2.

para una empresa que no ha de proporcionar a Galicia fama ni provecho; destinar algunos miles de pesetas a auxiliar a dos orfeones que no van al extranjero en busca de lauros y de renombre para su patria, sino más bien en persecución de un negocio que les indemnice de los gastos que ocasiona a cualquier español visitar la Torre Eiffel, parécenos un hijo de protección al arte que los puede permitirse las corporaciones populares sin riesgo de que la opinión las censure.

Nosotros seguimos creyendo que el acuerdo de las subvenciones no se tomó por la Comisión provincial, y en este sentido no nos parece aventurado reputar inexacta la noticia echada a volar por nuestras colegas locales y que nos movió a escribir estas líneas.

*La Voz de Galicia*²⁷

2.14. 1889. Conciertos previos al viaje de París.

2.14.1. «Un concierto de El Eco»

Aunque con participación bastante y reiteradas veces se anunció este festival artístico del laureado orfeón el eco proyectaba al objeto de allegar recursos para hacer una excursión a París con motivo de la Exposición Universal que hoy se celebra en la capital del mundo, nunca creímos que fuese Benz y Blurette la natural resistencia de nuestro público como de los de todas partes a concurrir a los grandes coliseos de invierno en lo más pardo uso del verano.

Ni por la fuerza de personales compromiso se logra en la mayoría de las ocasiones que la generalidad de los *dilettanti* asista a un quemadero como el teatro principal.

Y pues que no hay razón positiva que abone esta circunstancia, *avis rara*, de haber prescindido el público coruñés de la caldeada atmósfera del teatro principal en noches caniculares, fuerza es creer que el orfeón El Eco están popular y tan querido, tan respetable como entidad artística, y tan admirado que rompe todo género de prevenciones físicas y arrastra a dónde va al público con él siempre entusiasta.

Y no es extraño que cualquiera se resuelva a tener que suplir con el oxígeno del espíritu remozado por las dulzuras del arte del carbono que satura aquella atmósfera fuliginosa y que asfixia el cuerpo.

Con la preparación brillante de una interpretación de *Ceneréntola*, hermosa sinfonía de Rossini, que hizo a la banda de Reus comuna afinación y un gusto que hacen grandes elogios de su director el Sr. Santos; la ejecución de una fantasía de concierto para piano, por la Srta. D^a. Josefa Lorman, cuya discreción artística y agilidad en pisar el teclado celebró el público con aplausos, y la audición de una lindísima gavota dada por el violonchelista Sr. Chané (Ricardo), acompañamiento de piano por el Sr. Barcia (D.

²⁷ *La Voz de Galicia*. 29-VIII-1889, p. 2.

Gustavo), aplaudida al final por la numerosísima concurrencia que invadía todas las localidades del teatro, presentose [sic] en el proscenio el orfeón el eco, que ha aumentado visiblemente sus voces.

Una nutrida salva de aplausos fue el saludo del público, que se preparó a oírle con recogimiento.

Cantó el orfeón la *Aurora* de Revenos y al finalizar las primeras frases musicales de tan característica como delicada composición, el público interrumpió el canto con bravos, difícilmente contenidos. La última nota rompió la expectación, y los aplausos y los parabienes no cesaron hasta que comenzó la pavana, coro dicho a boca cerrada, hermoso en su estructura musical, pero que no lo sería tanto sin la unidad y el matiz que ha sabido darle el director del orfeón.

Hubo aún de cantar la masa coral, cediendo a los exigentes aplausos del público, un alegre *Muiñeira* del Sr. Chané, y el celebrado y originalísimo coro *Pepita*.

En la segunda parte de la función cantó el eco el coro descriptivo *Les Papillons*, hermoso, raudo, movido, cuajado de efectos armónicos, y tan felizmente ejecutado, no obstante, las grandes dificultades que el Sr. Chané tuvo por precisión que salvar, que el público tributo a los orfeonistas una ovación, haciéndoles repetir el coro.

Lo propio hizo con el siguiente coro, partitura de Chané que recogido con fidelidad pasmosa una serie de cántigas populares, encuadran de las en algunas muy bien concertadas melodías, típicas y descriptivas, ajustadas maravillosamente al lugar y al asunto.

La letra, obra del Sr. Martínez Fontenla, ese chispeante, intencionada, propia y muy ingeniosa. Hace a cada momento prorrumper en risas al auditorio y cuenta que esto no es empresa común ni fácil en ningún coro.

El público aplaudió frenético y regocijado.

Su impresión después de oír aquellos acentos musicales es que ella no hay posibilidad de concertar mejor la voz humana, de comunicarle más delicadas y suaves inflexiones, y de unir la más cabalmente en una sola expresión armónica.

Esto en cuanto al orfeón, que se granjeó ayer una vez más simpatías, gloria y dinero.

La banda de Reus volvió a ser en extremo aplaudida con la ejecución sumamente acertada de la fantasía *Saffo*, de Paccini, y la gavota *gratitud*, del director dicha banda, Sr. Santos.

El barítono Sr. Días, que canto la romanza *Alla Stella confidente* acompañado de violín, violonchelo y piano por los Sres. Sánchez, Chané (D. Ricardo) y Barcia fue aplaudido.

En el intermedio de las dos partes tuvo lugar la entrega de la corona que los entusiastas hijos de La Coruña residentes en la Habana, han regalado a el eco por su éxito en el certamen de Barcelona.

Por este motivo se pronunciaron discursos muy patrióticos, que fueron aplaudidos con calor.

El eco, según nuestras noticias obtuvo con la función de anteanoche, un rendimiento de 5000 y pico de reales líquidos.

Desde un palco proscenio y en un momento de entusiasmo, hecho a la escena el primer actor Sr. Bueno, un alfiler de oro con nueve brillantes para el Sr. Chané, como muestra de admiración.

*La Voz de Galicia*²⁸

2.14.2. «La Coruña. Concierto de *El Eco*»

En la noche del sábado verificóse [sic] en que habíamos oportunamente anunciado, y excusado decir que el acto fue brillante y la concurrencia numerosísima.

La notable y afinada Charanga de Reus que dirige el inteligente maestro Sr. Santos, ejecutó o con el gusto y acierto que la distingue, los números que figuraban en el programa, que conoce nuestros lectores obteniendo nutridos aplausos en la magistral interpretación de la magnífica *Marcha a Indiana* de Sellenitz, y la hermosa fantasía *La Africana* de Meyerbeer.

La celebrada actriz Sra. Argüelles y el aplaudido primer actor Sr. Bueno, así como los números aplaudidos artistas de la compañía que con tanto acierto o actuó en nuestro Teatro Circo Sra. García Méndez y Señores Martínez y Pérez, en obsequio a *El Eco*, representaron con una discreción y un talento que mereció unos ánimos aplausos y repetidísimos encomios la bien escrita comedia en un acto, original de Don Luis Olona, titulada: *Alza y baja*.

El orfeón *El Eco* obtuvo como siempre, una ovación, y los números que cantó a fueron calurosamente aplaudidos.

El *Minuetto de Boccherini*, arreglado a voces solas por Chané, fue de un modo inimitable cantado por la aplaudida y laureada masa coral que alcanzó o tan elevados timbres de gloria para sí y para Galicia, ora en el certamen de Madrid, hora en el reñido concurso celebrado en la laboriosa Barcelona.

Les Papillons, coro descriptivo que tiene escabrosidades que no pueden fácilmente vencerse, fue interpretado de modo admirable por la entidad que dirige el joven y entusiasta maestro Chané.

A Foliada, coro gallego, y del cual ya nos hemos ocupado en otra ocasión, hubo de ser repetido a instancias del público, que no cesó de aplaudir y aclamar a *El Eco*.

²⁸ *La Voz de Galicia*. 06-VII-1889, p. 2.

Felicítamos cordial y sinceramente al Señor Chané por la merecida ovación que obtuvo en tan brillante concierto, y le estimulamos, si es que nuestros estímulos algo valen, para que acudan a la capital de Francia a honrar a Galicia y a España entera.

Que no crean allá en París que España, y Galicia en particular, tan solo pueden ofrecer cuadros de *flamenquismo*; que no piensen que aquí tan solo hay *chulos y manolas*, gitanos y toreros; que no ignoren, en fin, que también brillamos por el *arte* y por la *ciencia*.

Mientras en el concierto del sábado recibía *El Eco* vivas muestras de simpatía y admiración, el *Orfeón Coruñés número 4* obtenía en el mismo día en brillantes lauros que bendice España y la noble tierra gallega, que tanto debe a los jóvenes que supieron honrar la en la gran sala de fiestas del Trocadero.

El eminente de Veiga alcanzó con su orfeón un triunfo inmerso para nuestra patria; vaya el ilustre Chané con el suyo a la capital de Francia, y allí conquistará nuevos laureles que con los obtenidos por el insigne *Clavé gallego*, habrá de que ejerce una corona de gloria para esta tierra que tanto queremos e idolatramos.

*El Telegrama*²⁹

2.14.3. Tomamos del *Faro de Vigo* la siguiente reseña del concierto que el orfeón *El Eco* dio en aquella ciudad el martes último. El concierto de anoche

Como era de esperar, un lleno completo. La fama justísimamente adquirida por el orfeón coruñés *El Eco*, tenía que llevar precisamente al teatro-circo Tamberlick lo más distinguido y entusiasta del público de Vigo.

Apenas se presentó en escena fue saludado por todos con el estrepitoso aplauso. Cantó seguidamente *Les chants des Amis*, de Thomas, y *A Mabiana* de Chané, y fueron tantos los aplausos, que, para satisfacer los deseos del público, cantó el orfeón *La Aurora* de Reventós, fuera de programa.

Después del precioso *Minuetto de Boccherini*, también ejecutó o como número extraordinario *¿Qué ten o mozo?* de Piñeiro.

Las piezas más notables de la segunda parte han sido *Les Papillons* y *A Foliada*, sobre todo esta última composición del Señor Chané, que ha llamado extraordinariamente la atención y hubo necesidad de repetirla.

También se repitió el coro jocoso *Pepita*.

La sociedad de sextetos de Vigo, cooperó al concierto ejecutando dos bonitos números.

²⁹ *El Telegrama*. 26-VIII-1889, p. 2.

El orfeón *El Eco* lucía ayer un estandarte del *Recreo Artístico* de Vigo, premio en el certamen musical celebrado en 1883; otro estandarte premio del certamen de Pontevedra en 1886; otro estandarte regalo de la sociedad artística musical de Madrid; otro estandarte regalo del Centro gallego de Barcelona 1888; otro estandarte regalo de los quintos de La Coruña 1888. Un pendón nacional obsequio de la Srta. de Vicenti, presidenta honoraria de *El Eco*; un estandarte de la fundación de la masa coral con plata, regalo de la sociedad *Brigantino* de La Coruña; una corona de plata del colegio Dequit de La Coruña; dos coronas más de oro y plata del Centro gallego de Madrid y administración de consumos de La Coruña. Una medalla de oro y lazos con inscripciones, primer premio de Barcelona.

En La Coruña deja todavía esta laureada sociedad coral, veinte coronas de plata, diez de flores artificiales, una de oro, regalo del *Centro gallego* de la Habana, cinco batutas de ébano y plata, una placa de mármol con los nombres de todos los orfeonistas en letras de plata, dos placas más de bronce y plata con el nombre de *El Eco*, de brillantes, y cuatro medallas de oro.

Orgullosos deben estar los estudiosos jóvenes con esta larga lista de recompensas a sus desvelos.

En el tren de esta mañana marcharon directamente a París, donde seguramente les esperan nuevos triunfos. Y en verdad se lo deseamos

*El Telegrama*³⁰

2.15. 1889. Viaje a París de los orfeones coruñeses.

2.15.1. «L'Orphéon de la Corogne au Trocadéro»

C'est l'Espagne, en ce moment fort à la mode à Paris qui, hier, a fait les honneurs des auditions du Trocadéro. Elle était représentée par le grand orphéon de la Corogne (Orphéon Corônès n° 4). La réputation de ce choral n'est plus à faire et le public parisien ne pouvait manquer de lui faire le même accueil enthousiaste qu'à ceux de Finlande et de Norwège qui ont obtenu de si grands succès au Trocadéro. Les applaudissements enthousiastes ne lui ont pas fait défaut.

Rappelons que MM. Ambroise Thomas et Laurent de Rillé ont accepté la présidence de cette Société, qui est dirigée par le maestro Pascual Veiga.

Demain samedi, l'orphéon de la Corogne donnera un deuxième et dernier concert au Trocadéro.

*La Justice*³¹

³⁰ *El Telegrama*. 06-IX-1889, p. 2.

³¹ *La Justice*. 23-VIII-1889, p. 3.

2.15.2. «L'Exposition»

Deux auditions musicales des œuvres des compositeurs espagnols et des chants de l'ancienne Ibérie seront données au palais du Trocadéro par la société chorale d'Espagne, Grand Orphéon de la Corogne (Orphéon Coruñés n°4), sous la direction du maestro Pascual Veiga, aujourd'hui 22 et samedi 24 courant.

Adric³²

2.15.3. «L'Exposition Universelle»

Aujourd'hui samedi, dans la grande salle des Fêtes du Trocadéro, le grand Orphéon de la Corogne donne son deuxième concert. Comme le premier, il se composera d'œuvres de compositions espagnoles et de chansons populaires de l'ancienne Ibérie. En voici d'ailleurs l'intéressant programme :

Première partie

1. La Marseillaise.
2. Le Point du jour, Esclava.
3. Souvenir à M, Péreire (barcarolle), Veiga.
4. L'Heure du Crépuscule, Vidal.
- 5* A Escala (Muiñeira), Veiga.

Deuxième partie

6. L'Aurore, Reventós.
7. Une Soirée à Naples (barcarolle), Veiga.
8. A Douze Ans (mazurka), Veiga.
9. L'Aubade, Veiga.
10. La Marseillaise.

*La Justice*³³

2.15.4. «L'Exposition»

La direction générale de l'Exposition a organisé, par les soins d'une commission présidée par MM. Ambroise Thomas et Laurent de Rillé, un concours international de sociétés chorales, destiné à faire connaître la musique classique et typique qui caractérise chaque nation.

Parmi les sociétés qui ont répondu à l'appel de cette commission, il faut citer l'orphéon de la Corogne, que dans l'audition du 24 août continuera à exécuter, au palais du Trocadéro, dans la grande salle des têtes, les chants nationaux de l'ancienne Ibérie, dont l'originale et si douce harmonie méritera certainement les suffrages de tous les auditeurs.

³² *Le Rappel*. 23-VIII-1889, p. 2.

³³ *La Justice*. 24-VIII-1889, p. 3.

La première audition qui a eu lieu le 22 a été un succès pour la chorale que dirige le maestro Don Pascual Veiga.

*Le Rappel*³⁴

2.15.5. «Notes de musique»

Pendant les premiers temps de l'Exposition, le Paris artistique a été tout aux Russes et à leur musique en ce moment, il est tout aux Espagnols, à leurs «toros», à leurs danseuses, à leurs musiciens. C'est ainsi que nous avons entendu deux fois, la semaine dernière, au Trocadéro, le Grand Orphéon de La Corogne, et que nous entendrons, dans quelques jours, la Société des Concerts de Madrid, célèbre dans toute la Péninsule.

Quant au «Grand» Orphéon de La Corogne -composé de vingt-cinq chanteurs!- ce n'est pas par son importance qu'il nous a intéressé, mais par son initiative et sa résolution : qu'y avait-il en effet de plus inattendu que de voir arriver ce petit groupe de citoyens, habitant là-bas, là-bas, tout au bout de l'Espagne, qui ont fait plusieurs centaines de lieues pour venir donner aux Parisiens une idée de la musique de leur pays?

C'est que la Galicia est la contrée la plus éloignée de l'Espagne; c'est un pays de montagnes splendides on l'appelle la «Suisse d'Espagne». Sa musique populaire, ainsi que les «Zorzicos» du pays basque, n'a aucun rapport avec les airs andalous, madrilènes ou aragonais : on ignore par-là la seguédille ou le boléro. On y parle un dialecte dont les Portugais ont fait leur langue, depuis la séparation du Portugal, qui formait avec cette province un seul pays. Ce dialecte, très doux, est propre à la poésie, et parmi les poètes populaires contemporains il faut compter le célèbre Rosalía Castro, dont les vers ont fourni le sujet d'une multitude de chansons et de muñeiras.

La muñeira, c'est l'air essentiellement local, l'air qui sert aux paysans pour danser. Le Gallego ne sait pas plus vivre sans chanter la muñeira que sans entendre la musette. Le gaitero -joueur de gaita, voir musette- est indispensable dans toutes les fêtes.

Les Gallegos ont tellement l'amour du pays et la passion de leur musique qu'il faut avoir des gaitas dans les casernes, ou dans les régiments en temps de guerre, sans quoi les soldats de Galice succombent à la nostalgie.

C'est M. Pascual Veiga, un compositeur distingué, qui a organisé l'Orféon de La Corogne et qui nous l'a amené. Ses compagnons sont des bourgeois du pays qui se sont cotisés pour faire le voyage de l'Exposition et nous apporter un échantillon de leur musique caractéristique. Comme tout orphéon qui

³⁴ *Le Rappel*. 24-VIII-1889, p. 1.

se respecte, le chœur des Gallegos ne sacrifie pas à la mode nouvelle : il chante sans accompagnement et ses membres sont venus sans un seul instrument.

A vrai dire, l'apparition de ces vingt-cinq chanteurs sur l'estrade du Trocadéro -immense en ce moment où elle sert tous les dimanches à des réunions de deux mille orphéonistes- n'a rien eu de solennel. Mais le public aussi était très clairsemé, et ces deux séances espagnoles se sont passées un peu en famille.

Nous devons ajouter que le programme des séances différait quelque peu de ce qu'on avait espéré : nous aurions préféré y voir figurer plus de ces chants populaires, de l'ancienne Ibérie qu'on avait annoncées. Les orphéonistes espagnols ont chanté la Marseillaise au commencement et à la fin de leurs séances : c'était une politesse qu'ils auraient pu omettre sans inconvénient, d'autant plus que la pureté de leur prononciation n'atteignait pas à la hauteur de leur bonne volonté.

La plupart des morceaux entendus étaient des compositions de M. Pascual Veiga ; elles se distinguent par un caractère doux, presque mélancolique, et ne rappellent en rien les airs pimpants des autres contrées d'Espagne. Les gens de Galice chantent et -probablement- dansent tranquillement. La Maccarona n'est assurément pas de ce pays-là.

Parmi les morceaux entendus et tous dits avec beaucoup de fini et de nuances, deux ont beaucoup plu : l'Aubade, et surtout A Escala, une de ces muñeiras qui sont la gloire du répertoire des Gallegos. Ce dernier chœur est empreint d'une couleur locale très caractéristique et il a été dit dans un style vraiment original : aussi, le public a-t-il voulu le réentendre.

En somme, l'impression laissée par l'Orphéon de La Corogne a été très bonne, et l'on doit remercier les chanteurs espagnols, venus de si loin pour apporter une note inédite à l'intéressante série des auditions offertes depuis trois mois au public parisien.

Charles Darcours³⁵

2.15.6. «La Corogne, 9 septembre»

Les manifestations de sympathie pour M. Cambon, ambassadeur de France, prennent de grandes proportions. Arrivé hier ici, il a été reçu aux portes de la ville par le capitaine-général et le gouverneur militaire du département qui l'accompagnèrent jusqu'au consulat de France, où il est descendu. Une compagnie du régiment d'infanterie de la garnison, musique et drapeau espagnol en tête, lui a fait les honneurs. Le maire, le corps consulaire, les officiers de la garnison sont venus de suite le saluer. Le soir, l'orphéon de La Corogne, celui qu'on a entendu dernièrement au Trocadéro, lui a offert une sérénade.

*Le Figaro*³⁶

³⁵ *Le Figaro*. 28-VIII-1889, p. 6.

³⁶ *Le Figaro*. 11-IX-1889, p. 2.

2.15.7. «Les espagnols et les italiens à l'Hôtel de Ville»

Deux cents Espagnols ont été reçus à l'Hôtel de Ville ; parmi eux, des députés aux Cortès, plusieurs membres de la municipalité de Barcelone, dont M. Ignacio Pontrodona, ancien alcalde, les personnalités les plus notables de la colonie espagnole, l'orphéon de la Corogne et les délégués ouvriers de Barcelone ; ces derniers au nombre d'environ soixante, apportaient au conseil municipal de Paris un drapeau espagnol orné de rubans aux couleurs françaises.

Des trophées de drapeaux espagnols étaient disposés sur la façade du palais communal et dans la salle des séances du conseil ou trois discours ont été prononcés, le premier par M. Chautemps, président du conseil municipal, le second par M. Pompeyo Geneyr, le troisième par un ouvrier de Barcelone.

M. Chautemps, après avoir rappelé l'accueil sympathique et plein de magnificence fait l'année dernière par la municipalité de Barcelone aux délégués de la ville de Paris, a démontré la nécessité pour les peuples de race latine de se soutenir mutuellement, non seulement en vue de leurs propres intérêts, mais pour ceux plus élevés de l'humanité elle-même. Il a rappelé la part prise par l'Espagne dans l'histoire de la civilisation et salué les grands noms de Cervantès, de Lope de Vega, d'Alarcon et de Calderon, qui ont jeté sur la littérature espagnole un éclat incomparable, ainsi que ceux des peintres Velasquez et Murillo.

M. Pompeyo Geneyr, dans un discours chaleureux, a célébré la gloire de Paris et de la France ; puis un ouvrier de Barcelone a fait remise au président du conseil municipal du drapeau apporté du drapeau apporté par la délégation dont il était l'interprète, et l'on s'est ensuite rendu dans les salons où un vin d'honneur a été servi par le conseil à ses visiteurs.

Une cinquantaine d'ouvriers romains délégués par des sociétés diverses sont arrivés pendant le vin d'honneur dans les salons et sont venus apporter au président du conseil municipal l'assurance des sentiments d'amitié et de fraternité qu'éprouvent pour la France les trente mille ouvriers de Rome dont ils sont les interprètes autorisés.

Je me réjouis de vous recevoir en ce moment, leur a répondu M. Chautemps : «Espagnols, Italiens et Français sont les membres d'une même famille latine serait ici tout entière si les Portugais, que nous recevions il y a quelques jours, étaient aujourd'hui avec nous».

*Le Rappel*³⁷

2.16. 1889. Crónica realizada por Emilia Pardo Bazán sobre la participación de los orfeones gallegos en la Exposición Universal de París.

«Un recuerdo a la tierra-los Orfeones Marinedinos». París, octubre 2.

³⁷ *Le Rappel*. 16-IX-1889, p. 2.

En la cadena de mis crónicas de la Exposición falta un eslabón, un eslaboncito de plata, que nunca roto por la voluntad, hubo de quedar intacto en ella solamente, sin pasar al papel, porque de escribir aprisa se originan las omisiones y con ella se disipan los mejores propósitos. Yo quería -¿pues no había de querer?- consagrar algunas páginas a la venida de los Orfeones de Marineda a París, con motivo de la exposición y de las audiciones musicales en el Trocadero, y mi proyecto no pudo realizarse hasta hoy, siendo así que los Orfeones vinieron si no me engaño, en julio y agosto. Y digo si no me engaño, porque los pormenores exactos de su llegada, residencia, estancia, triunfos, etc., en París, no son de este lugar ni pertenecen a crónicas escritas con tal premura y descuido, que a veces acontecimientos de universal importancia no les suministran más de diez renglones. Ni otra cosa puede suceder, en rigor. Por lo demás, los detalles que falten aquí abundarán en la prensa local de Marineda -Nautilia de los romanos en el terreno novelesco- La Coruña entre las capitales de provincia españolas. Y también allí pudiera el indiscreto lector seguir paso a paso la historia de ciertas rivalidades que... pero chito: del Pirineo acá, no hay quisquillas, competencias, ni emulaciones: todos marinedinos, y españoles todos.

La música popular gallega es más rica en temas melódicos de cuantas expresan, peculiar y profundamente, la vida psíquica y sentimental de una raza. Afirmino esto no por vanidad regional, sino por haberlo oído de boca de personas entendidas en la materia; y porque ya, a fuerza de viajes, voy conociendo sobre el terreno los motivos musicales de bastantes países. Relación más íntima que la de los cantos gallegos con la naturaleza y el carácter de los naturales de Galicia, creo yo que no puede darse: en términos que ocurre dudar si esos cantos serán obra de artista humano, o más bien murmullo de las selvas drúidicas, sollozos de los ríos de profundo cauce, rumores de los pinos, rayos de sol que al besar el arroyuelo le hacen prorrumper en gremio armonioso, como el de la famosa estatua tebana. No hay en esto, que voy diciendo nada de capricho, nada de figuración, nada procedente de este afán que hoy sentimos por relacionar el arte de un país con su carácter étnico y topográfico; es que en realidad la música de Galicia conforma por modo maravilloso con el ser Galicia: es como su esencia y su perfume, lo delicado y vago que se eleva de las cosas, el alma exhala de un territorio.

Cada canto gallego tiene índole peculiar y corresponde a una fase de la existencia, a una etapa de la naturaleza, a un aspecto original de la *terriña*. La *alborada* es el despertar del sol, alegre y puro después de la brumosa noche de los climas húmedos; es el astro del día brillando sobre las perlas del rocío que recaman los campos; es la aurora con sus trinos de pájaros y sus murmullos de agua. La *muiñeira* es el mediodía, es el júbilo del día de fiesta, es el alborozo y el rebrinqueteo [*sí*] interior que producen los lindos ojos de las *mociñas*, es la necesidad de zapatear el domingo sobre la hierba, después de haber trabajado reciamente toda una semana: es el himno órfico del labriego, es como la voz campestre que sale de la presa del molino, del atrio de la sencilla iglesuela; es el canto vivo, regocijado y rústico de la mocedad. Y el *alalá*... lo saben, lo sienten y lo dicen todos cuantos lo oyeron: es la pensativa caída de la tarde en esos países de neblina: es la luna que medio asoma por entre los pinos, infundiendo en el alma profunda e inexplicable tristeza: es la noche.

Sobre estos temas principales se ha bordado otros mil secundarios, todos graciosos, sentidos, finos y románticos. Muiñeiras hay infinitas, unas idílicas y pastoriles, dignas de ser engarzadas por Meyerbeer en *Dinorah*, otras burlonas y cómicas a lo villanesco, cuál a lo antiguo, como primoroso minueto de Bach

o tonada de Gluck, cual vibrante y retadora a modo de tocada de *pibroch* escocés. *Alalá...* casi no hay as que uno solo; esa monótona queja es invariable. Alboradas hay algunas, pero ninguna tan fresca, tan salpicada de aljófares, tan bien oliente, tan matutina, como la que puso en música Pascual Veiga, con letra de Francisco de la Iglesia. Esta es la reina de las alboradas; y ella me trae de la mano a hablar de Orfeones.

Estos cantos divinos, que nacen del alma de un país, acaso morirían encerrados en él, a no ser por los orfeones. Para mí la razón de ser de los Orfeones son las melodías populares de cada región: los Orfeones me parecen un brote de regionalismo. En interpretar y difundir las melodías populares consiste el triunfo de esas masas pertenecientes por lo regular a las clases artesanas, y que, sin detenida y técnica preparación musical, van recogiendo el tesoro musical de una raza. El aldeano no ha de salir de su pobre cabaña para ir de pueblo en pueblo entonando los cantos canciones del terruño: los coros del teatro Real, no han de interrumpir el ensayo de *Lobengrín* o *Hugonotes* para ensayar *zortzicos* y *muiñeiras*. Queda, pues, para el Orfeón la gloria de llevar, la que crece en el ameno soto o en el pradillo, la humilde margarita de nuestros ribazos. Así fueron a París y así al lado de la *zarza* húngara, de la vibrante canción de los *lantares* de Rumanía, de la música religiosa rusa, de la lánguida copla andaluza y del extraño y quejumbroso coro javanés, surgió, triunfante y lozana, como hermosa ninfa rústica, nuestra Alborada inmortal.

El maestro Veiga es el introductor de los Orfeones en Galicia, por lo cual suele llamársele el *Clavé* de la tierra galaica. Compositor y ejecutante distinguidísimo, Veiga aclimató pronto y fácilmente su idea entre la numerosa juventud artesana marinedina, que acogió con entusiasmo, indescriptible la fundación de las masas corales. Las dos con que Marineda cuenta acudieron a París este año, y los periódicos franceses, con el *Fígaro* a la cabeza, han estado conformes en reconocer el encanto de los Orfeones cuando interpretan la música propia de su país, «dulce y melancólica» añade el articulista, «tan diferente de las brillantes tonadas de otras comarcas españolas.» En efecto, el atractivo especial de los cantos gallegos no podía pasar inadvertido en París, donde tanto se estima el *no sé qué* de las regiones y de los pueblos exóticos. El artículo que el *Fígaro* dedica a la audición del Orfeón de Veiga, es uno de los más exactos y formales que sobre asunto español habrá publicado nunca el importante diario parisiense. Con motivo de esta audición, escribió a Veiga Laurent de Rillé – autor tan predilecto de las masas corales, ensalzando la pericia de los orfeonistas, que a pesar de la inmensidad de la sala de fiestas del Trocadero, supieron hacerse oír, aplaudir y *bisar*-y enviándole en nombre de M. Berger, director general de la Explotación, la gran medalla de *recuerdo*.

Pero la felicitación más tierna y poética de todas las que Veiga recibió con tal motivo, la escribieron las manos puras y consagradas de un hombre evangélico, buen pastor por excelencia: el humilde franciscano, obispo de Lugo. Corazón abierto al sentimiento, alma hermosa y transparente como el cirio de cera escogida que arde ante el altar, el prelado dirigió al artista palabras que son un himno. «Aún resuena gratamente en mis oídos -dice el Obispo-aquel dulcísimo *Bendito mi Dios* del *Amanecer*, y las suavísimas armonías de la inmortal *Alborada*, que traspasaron el Pirineo hace glorioso el nombre de este noble país, entre los pueblos más cultos de Europa». ¡Cuánto valor habrán influido al maestro Veiga estas frases impregnadas de evangélica dulzura, este elogio que es una bendición!

A mí que no me obliguen a elegir entre los dos Orfeones de Marineda, ni entre los que pueden surgir todavía al calor del cariño regional. Allá decidan estas cuestiones de primacía los inteligentes como Laurent de Rillé o el maestro Zabalza. Yo solo sé que, de noche, cuando las aguas de la bahía marinedina prolongan en culebros de oro el rielar de las luces de la ciudad; cuando la brisa se aplaca, y el puerto duerme, y los botes se columpian imperceptiblemente sobre las quietas olas, el oír una *Alborada*, una *Muiñeira*, un *¿Qué ten o mozo?* es precioso regalo estético. Cada cosa quiere su horizonte, y los Orfeones de noche y en el mar, me parecen incomparables. Los coros de gondoleros de Venecia no eclipsan a nuestras masas corales, ni aun con ayuda de aquel soberbio y pintoresco *fondo* de canales y palacios. Esta música apacible, doliente, saturada de ternura y de aroma campesino, es propiamente el ideal de la *serenata* -pero no en el sentido que dieron a esta palabra los guitarreros, los que acababan a cuchilladas al pie de una reja, si no los que derivaron su nombre de la palabra latina *serenus*, y la conceptuaron el canto nocturno por excelencia, el canto del misterio y del reposo.

Emilia Pardo Bazán³⁸

2.17. 1889. Los conciertos de vuelta de París.

2.17.1. «Los dos eran gallegos»

Y precisamente anoche en el Teatro Principal, la marinería gallega fue a recordar los cantares del país de la nostalgia, cantares que el orfeón coruñés llevó a París en triunfo. El público estaba electrizado y no con aplausos, son a gritos expresaba su admiración. Arriba, en las galerías, la gente de los barcos rugía de entusiasmo: ¡Era de ver como contenían hasta la respiración, mientras en el escenario escuchábase [sic] el canto melancólico del Noroeste, con sus inflexiones dulces o alegres que tienen el colorido pastoral de la región más poética del mundo, la única cuyo alejamiento produce la muerte de los que abandonan!

¡Bravo bravo!- repetían todos hasta desgañitarse. -Y el orfeón tuvo que cantar por partida doble. Y el público aristocrático y la marinería enloquecida olvidábanse [sic] ya de los dos marinos gallegos, que hubieran oído también con delicia esos aires de la tierra, llenos de tristeza, llenos de alegría, que parecen indescifrables y confusos, como las nieblas del Atlántico sobre el vergel de las costas y el espejo de las rías de Pontevedra...

Es imposible definir la música galaica. Tiene al mismo tiempo los ritmos húngaros y las cadencias napolitanas. Tiene la dulzura italiana en las palabras, y la vaguedad pesimista del gallego en la frase musical. El sol que aparece, el aura de los bosques sagrados, el rumor de la espesura, producen ecos primitivos, salvajes como el celta; y a la energía vibrante de esos temas únese [sic] el canto del mozo enamorado, que en noche de luna atraviesa los robledales cercanos a la aldea, embriagado de poesía...

³⁸ PARDO BAZÁN, Emilia. «Un recuerdo a la tierra-los Orfeones Marinedinos», en *Revista del Antiguo Reino de Navarra*. 30-XII-1889, pp. 441-445.

El orfeón «El Eco» ha llegado a la cumbre. Las monotonías del canto irlandés, los arranques geniales, las escenas de la campiña, la naturaleza y el alma; todo está allí. Yo no recuerdo una novela semejante a la de ayer, si no es la primera vez que oí a Rubinstein. ¿Y cómo no, si el ruso, el húngaro, el vasco y el gallego pertenecen a esas razas potentes y extrañas, cuya música popular tiene acentos originales cual ninguno? Anoche no se oyó al orfeón; anoche se oyó la poesía que el gallego lleva en la sangre de sus venas. Galicia está en moda, y yo, sin hacer nada más que ser gallego, estuve recibiendo enhorabuenas toda la noche. Ya lo saben V.V.: dese ayer no sirvo más que para decir: ¡Viva mi pueblo! ¡Olé por Galicia! Y la próxima crónica la escribiré en gallego, para mayor claridad. San Sebastián a 18 de septiembre de 1889.

El doctor Aquel³⁹

2.17.2. «El orfeón Eco Coruñés se fundó en 27 de marzo de 1882, bajo la dirección del distinguido maestro D. Pascual Veiga».

Siguió este señor en la dirección de El Eco hasta mediados del año 1886, tomando parte en cuantos Certámenes musicales se celebraban en La Coruña, Pontevedra, Vigo y Santiago, y obteniendo siempre los éxitos más lisonjeros en lucha con orfeones regionales de indiscutible mérito.

En mayo de 1886 se hizo cargo de la dirección de El Eco el joven y no menos distinguido maestro D. José Castro Chané, y desde esta época precisamente data el verdadero renombre de tan aplaudida masa coral.

Empezó por concurrir al Certamen Musical que, en agosto del referido año 1886, se llevó a cabo en Pontevedra, organizado por el periódico O Galiciano, y obtuvo el primer premio, consistente en un magnífico estandarte primorosamente bordado en oro.

En el siguiente año 1887, concurrió también al Concurso Internacional de orfeones, organizado por la sociedad «El Gran Pensamiento», de Madrid y así mismo obtuvo el primer premio en lucha con los notables orfeones de Bilbao y San Sebastián, cuyo premio ha consistido en una medalla de oro y 2.000 pesetas en metálico.

Posteriormente concurre también «El Eco Coruñés» al gran Certamen Musical, celebrado en Barcelona con motivo de la Exposición Universal y, en lucha con aplaudidas masas corales de Francia y Cataluña, logra obtener también, por unanimidad, el primer premio, consistente en otra medalla de oro y 5.000 pesetas en metálico.

³⁹ *La Época*. 19-IX-1889, p. 3.

Faltábale [*sic*], pues, a *El Eco* ser oído en esta capital e Francia y esto acaba de conseguirlo merced a no pequeños sacrificios y al entusiasmo grande de los orfeonistas y de su querido nuestro Sr. Chané; pudiendo asegurarse de que cada audición era un nuevo triunfo para la aludida sociedad.

De regreso ésta La Coruña, y con motivos de los expresados triunfos, fue siempre recibida por aquel pueblo en medio del mayor regocijo.

«El Eco» ha llevado a efecto durante su existencia, infinidad de conciertos con fines benéficos aprovechando su estancia en Madrid por dos ocasiones, así como su estancia en Barcelona, cuando concurrió al Certamen para organizar aquellos festivales en beneficio de la «Sociedad Artístico Musical de Socorros Mutuos», la cual nombró socio capitalizado al director Sr. Chané.

Dicha sociedad coral se dejó oír últimamente en León y San Sebastián, no siendo fácil describir el entusiasmo que en aquellas poblaciones produjo. Además, aprovechando su breve estancia en San Sebastián, obsequió con una serenata a S. M. la Reina en su palacio de Ayete.

El repertorio de «El Eco» es numerosísimo, contado con una biblioteca musical escogida y que se afana por aumentar su dignísimo presidente honorario, D. José M^a García Ducazcal.

Tan distinguida masa coral posee un verdadero museo de objetos de arte, pues entre premios y obsequios hechos con motivo de sus triunfos, cuenta con siete magníficos estandartes, sobresaliendo uno regalado por la Colonia Gallega de Barcelona; una corona de oro, recuerdo de los gallegos residentes en la Habana; ocho coronas de plata, entre las que figuran: una de la Sociedad de Escritores y Artistas, y otras de la Colonia Gallega y otros admiradores residentes en Madrid; infinidad de coronas de laurel; cuatro medallas de oro; dos grandes placas, una de cobre y otra de plata, ambas con la dedicatoria de brillantes, regaladas por la entusiasta sociedad «Reunión de artesanos de La Coruña»; otras placas y obsequios del Liceo Brigantino y Tertulia de Confianza, y además varias batutas y alhajas con que ha sido obsequiado el maestro señor Chané.

*La Ilustración*⁴⁰

2.17.3. «La Coruña. El orfeón *El Eco*»

En *La Voz de Guipúzcoa* de San Sebastián correspondiente al domingo último, leemos.

«Hoy debe llegar a ésta el celebrado orfeón coruñés *El Eco* que dirige el reputado maestro Chané. Parece que se logran vencer algunas dificultades que se les presentan para organizar un concierto, tendremos el gusto de oírlos en el Teatro Principal.

⁴⁰ *La Ilustración* (Madrid). 27-X-1889, p. 13.

Celebraremos que así será y no dudamos que nuestro público, tan aficionado a la buena música, acudirá gustoso a unir sus aplausos a los que dicha sociedad cosechó en Madrid, Barcelona y últimamente en París. Es posible que de verificarse dicho espectáculo asista a él la reina regente.»

También nosotros celebraremos que se confirmen las noticias del colega.

Y ya que del orfeón *El Eco* hablamos, creemos oportuno copiar a continuación el telegrama ha expedido por esta alcaldía en respuesta al que en ella recibió firmado por el Sr. Migueles, felicitando al pueblo de La Coruña en nombre del municipio de París.

Dice así el mencionado telegrama:

«En nombre de esta ciudad ruégole [sic] signifique al Sr. presidente municipio de París nuestra gratitud por obsequio tributado orfeón. -Felicitamos a éste por triunfo obtenido. -Alcalde accidental, García Collazo».

Confirmado lo que arriba copiamos de *La Voz de Guipúzcoa*, dice su colega local *La Libertad* en el número del sábado:

«Llegará mañana a esta ciudad el orfeón *El Eco* y al siguiente día es probable que tengamos el gusto de oírle. Se trata de un orfeón que ha alcanzado en reñida contienda, lauros merecidos en Madrid, Barcelona y Marsella y el público donostiarra pasará, seguramente, momentos de agrado con singular escuchando le en el Teatro Principal de esta población.

El orfeón coruñés piensa invitar a la familia de la regente a la fiesta.»

*El Telegrama*⁴¹

2.17.4. «La Coruña. El orfeón coruñés *El Eco*»

Con satisfacción suma copiamos de *La Voz de Guipúzcoa*, correspondiente al día 18, lo que sigue:

«Con un lleno completo se celebró anoche en el teatro principal el concierto organizado por el orfeón *El Eco* coruñés.

Tan grande era la curiosidad que los constantes y repetidos triunfos de este orfeón habían despertado, que el coliseo de la calle Mayor, rebosaba noche de gente, habida de aplaudir a notabilísimo maestro Señor Chané que ha conseguido elevar la sociedad coral que dirige a una altura a que muy pocas ha llegado.

⁴¹ *El Telegrama*. 17-IX-1889, p. 2.

Empezó el concierto con una obertura de la *Mutta di Portici*, muy bien interpretada por la banda municipal que dirige el joven maestro Señor Guimon.

Presentóse [sic] después el orfeón coruñés, siendo saludado con una atronadora salva de aplausos.

Cantó el precioso coro de Reventós *La Aurora*, con la más exquisita maestría y delicadeza obteniendo una ovación ruidosísima y como hacía mucho tiempo nos había visto en el citado teatro.

Tuvieron los orfeonistas que salir tres veces a la escena, obsequiando al público como otro lindísimo coro, no incluido en el programa, y que fue coronado como el anterior y sucesivos de un entusiasmo indescriptible.

El Sr. Basurco, hizo gala de la perfección con que domina la flauta, interpretando magistralmente varios motivos y variaciones sobre un *Vals* de Schubert, arreglado por el Boehm.

El *Minnetto de Boccherini* arreglado a voces solas por el director Señor Chané demostró claramente todo lo que este vale y sabe. Cantando con la más perfecta entonación arrancó nuevamente al público una interminable serie de bravos y aplausos, viéndose obligado a aparecer otras tres veces en el palco escénico.

La segunda parte la componían *Les Papillons* por el orfeón, y una fantasía para flauta sobre motivos de una marcha fúnebre de Chopin, por el Sr. Basurco.

A Foliada, coro gallego y como final de concierto (en el programa), el coro jocoso *Pepita* de Müller, que fue en verdad uno de los coros más admirablemente ejecutados que hemos oído en nuestra vida.

De igual aparecer debió ser el público, pues la ovación que le tributó o al orfeón coruñés rayaba hallaba en delirio.

Repitióse [sic] este coro en medio del frenético entusiasmo que reinaba en el auditorio.

El concierto terminó con otra pieza gallega, y es inútil decir la acogida que mereció.

En resumen, un concierto admirable y que sentimos no se hubiese podido verificar en un local mayor y de buenas condiciones acústicas para que la mucha gente que a falta de localidades no pudo asistir a él, hubiese podido apreciar todo lo que vale el orfeón gallego.»

Por nuestra parte al transcribir el anterior suelto de nuestro estimado colega de San Sebastián felicitamos al orfeón *El Eco*.

*El Telegrama*⁴²

⁴² *El Telegrama*. 20-IX-1889, p. 2.

2.18. 1889. Polémica entre la prensa coruñesa y lucense.

2.18.1 «Observatorio Madrileño»

Por Galicia y por El Eco

No era mi intento, Dios lo sabe, molestar a los lectores de *El Telegrama* con una nueva correspondencia, toda vez que hace muy pocos días tuve la mala intención de cansar su espíritu con unas notas de mi Observatorio que, si bien como más valían poco, agrava el pecaminoso propósito la circunstancia de ser extenso en demasía.

No obstante, el reconocimiento de mi mala acción, hoy son las circunstancias las que me obligan a reincidir, y por más que el pulso tiemble por el conocimiento del delito, no me es posible dominarme y allá van unas cuantas cuartillas.

En el caso que por aquí ha caído como una bomba la noticia dada por esa prensa respecto a la constitución de un nuevo orfeón en La Coruña, y como acerca de este asunto tengo ya dicho alguna cosa, y como mi deber es recoger impresiones sobre todo género de cuestiones para servir de eco, prescindir no puedo, vuelvo a decirlo, de molestar en tan breve plazo, una vez más, a mis bondadosísimos lectores.

No parece, sino que un genio maléfico ha invadido el cerebro de los coruñeses. No parece si no que el demonio de la envidia se ha apoderado de su razón.

¡Parece mentira que haya quien quiera parodiar a Saturno!

¡El Eco llevó a Galicia laureles disputados en un Certamen Universal, y la cuna en que nació lejos de recibirle y considerarle como amorosa madre, ¡conviértase en madrastra que con sus despojos quiere nutrirse! Sí, esto es la verdad, y los que hoy disputan la savia de la vida a la laureada y siempre triunfante sociedad, mañana, no hay que dudarlo, serán el escarnio de los buenos hijos de Galicia.

No se cometen malas obras, sin alcanzar su merecido.

Lejos de hacer patente su agradecimiento, al simple impulso de una personalidad aguijoneada por los celos de la gloria ajena, conviértase La Coruña en pueblo ingrato, desmintiendo la nobleza que atestiguan sus blasones, y por manera inconsciente, sin darse cuenta del ruin móvil que en el fondo se agita, aprestase, no el pueblo entero, no, pero basta con que lo sea en parte, a servir de escabel para que unos se ufanen y de verdugo para que otros sucumban.

No parezcan duras mis palabras; examínense a sangre fría, el asunto y puesta la mano sobre el corazón, no creo haya quien niegue la exactitud de mis conceptos.

Ampliaré mis ideas, mejor dicho, procuraré expresar lo que he oído en círculos no tan solo gallegos si no en los artísticos, donde se reúnen en amistosa velada los grandes maestros del divino arte. Y conste que, para estos, y dicho se está que, para los otros, la Sociedad El Eco constituye hoy por hoy una gloria de la nación y un legítimo timbre de orgullo para Galicia.

Cuando un pueblo, y mucho más el gallego que tan necesitado está de dar a conocer su mucha valía, cuenta en sus seno con un individuo o una colectividad que eleva ante el mundo su concepto moral en tantas veces portentosa manera que lo ha hecho El Eco, es elemental confirmar en que todos se agruparán en torno del victorioso estandarte y afanándose a porfía, asegurarán la existencia de aquel contribuyendo a su mayor fomento y con su óbolo acudirán cuando la fama lo llame a nuevas luchas.

Esto es lógico y esto vemos de continuo en todos los pueblos que saben agradecer y que conocen su propio valer.

Por el contrario, aquellos pueblos que se dejan influir por mezquina pasión, los que no tienen conciencia de sí mismos, y de los que puede decirse que solo gozan con el resplandor de la tea de la discordia, aquellos hacen lo que algunos mal aconsejados coruñeses; alientan rivalidades, y en vez de ayudar a elevar el pedestal de la propia fama, dividen las fuerzas, y en el insensato intento de crear un héroe, minan la existencia del ya coloso; húndese [sic] éste por la división surgida y a la par que el uno deja de existir, el ciego por la soberbia jamás escala la altura del templo de la Gloria.

Hoy más que nunca debiérase [sic] aunar el esfuerzo común para que El Eco viva vida robusta, para provistarle [sic] de los cuantiosos elementos que le son necesarios para marchar cual el deber y su reconocido crédito le obligan, a procurar la conquista en tierra extraña del último de sus laureles.

Más en vez de esto, créase una sociedad rival que ha de tardar larguísimo espacio de tiempo en recorrer la marcha triunfal de la que enfrente tiene, y restando por tal suerte los diversos elementos que para su sostén necesita, vendrá a tierra, que es el objetivo que persigue, y si a morir no lleva, su vida necesariamente ha de ser más precaria de lo que es, y cuando a la lucha enunciada se la llame, la faltarán las fuerzas, y al caer en semejante descrédito arrastrará consigo el de toda Galicia. ¡Que inmensa responsabilidad para La Coruña!

Y viniendo ahora a terreno más concreto y personalizado la cuestión, porque es inevitable, añadiré algunas líneas, protestando desde luego de mi profundo respeto a las personas cuyas bellas cualidades particulares pongo a salvo de toda incorrecta intención, pero que me es permitido juzgar en el concepto que lo haré.

Háse [sic] levantado, a lo que dicen una malísima atmósfera contra don José Castro Chané, y por lo mismo que con este señor no me une vínculo alguno de amistad, puedo decir que es una felonía juzgarle bajo cualquier concepto que no sea el artístico. Si hay quienes desprestigiarle quieran porque así convenga a sus fines, sería cosa de recordar algunas máximas del Cristo y poderles preguntar donde habita el que la primera piedra puede tirar.

Mal que le pese a gente envidiosa, el señor Chané está reconocido como una gloria (como una gloria) nacional por los que pueden dar patentes de este género. Eminencias que yo tengo nombradas en otra ocasión, le proclamaron como tal en el Salón Romero y en el Círculo Artístico, y cuando oyeron su arreglo del *Quinteto de Boccherini*, le llamaron genio, agregando que este arreglo bien merecía el *Non plus ultra* de las columnas de Hércules. Y buena prueba de certeza en lo que dicho queda, está en el honorífico título con que le llamó a su seno la *Sociedad Artístico-musical de Socorros Mutuos*; distinción la más alta y de que muy contados maestros pueden envanecerse.

Así pues, acción digna de la más dura censura, es el intentar empañar su potente brillo artístico, removiendo heces que cual más, cual menos, no deja de tener, y trabajando, cual lo hace un harto desacreditado diputado provincial, para que se le arrebate a este hombre, la cátedra que, si se pidió su inmediata creación, fue para otorgarle en forma digna la recompensa que el mundo del arte conceptúa debe concedérsele.

Negar no puedo que el señor don Pascual Veiga, futuro director del nuevo Orfeón, es dignísima persona y con merecidísima justicia, le reconozco méritos sobrados para ostentar el título de consumado maestro; pero su en escolasticismo es una potencia, niégosela [*sic*] en arte, por cuanto en él concurren las mismas cualidades que expuse no hace largo tiempo al establecer otro parangón entre Chané y otro meritísimo maestro. Verdad es que a él se debe una bella *Alborada*; ¿pero es este título suficiente para que algunos le consideren superior a Chané? De ningún modo. Para una *alborada* tenemos una *Mahiana* y un arreglo, que por sí solo denota un genio.

Podrá Chané no llegar nunca al talento teórico de Veiga, pero este nunca sacará de una masa coral el fruto de Chané. Porque los conocimientos escolásticos no bastan; se puede ser un maestro en una cátedra de composición y, sin embargo, no dar luz como compositor y ser una calamidad al frente de una orquesta. Repetidísimos ejemplos de esta verdad existen y fuera enojoso citarlos nombre por nombre.

Ni yo sé no para que tengo, quien logrará la cátedra próxima a fundarse en esa Escuela de Bellas Artes; pero la solicitud que recientemente recibió esa excelentísima Diputación con firmas de nuestras primeras eminencias en la música, la literatura y el comercio, dice bien claro a quién debe otorgarse. Por otra parte, medios existen para conciliar todos los extremos, y es por lo tanto tare fácil para los señores diputados encontrar solución al problema.

Condiciones excepcionales tiene el señor Veiga para la enseñanza individual; pero para la de conjunto, no es él quien más sobresale. Le faltan dotes, que por aclamación unánime están reconocidas en Chané.

¡Tendría gracia que los ojeadores levantaran la caza para que la cobrase un cazador furtivo!

O como decía anoche el más festivo de nuestros literarios, *aquí se trata sencillamente de uno que sube al árbol y de otro que se traga la breva con las manos en los bolsillos.*

Es verdad; a esto se tira. Veremos lo que en definitiva resulta y hasta entonces ni una palabra más. Los coruñeses harán lo que mejor les plazga; pero conste que el mundo del arte tiene fija la mirada en el asunto, y que paso a paso se consiguen sus peripecias con marcadísimo interés.

Mañana dará un concierto este orfeón matritense, y de él me ocuparé en mi próxima.

Anoche se dijo en el círculo literario y artístico, que el orfeón El Eco abrigaba el pensamiento de dar algunos conciertos en el Trocadero con motivo de la cercana Exposición de París.

Si la noticia es cierta, encuentro la idea excelente y de óptimos resultados.

19 de febrero de 1889.

Fritz⁴³

2.18.2. «Al orfeón coruñés El Eco»

¡Galicia, patria idolatrada, hermoso florón de la región hispana, yo te bendigo!

Cuna de valores ilustres, patria mía, tú diste en holocausto tu sangre generosa en defensa de las libertades y de la integridad de la española tierra.

En la cima de tus montes venerables resuena aun el *axuxú* de los antiguos celtas, cual heroico grito de combate en defensa del notable terruño.

Deja ¡oh Galicia! Que desde extraño selo, admire conmovido una de tus más puras glorias; que al calor de tu recuerdo querido se agiganta mi cerebro y con los ojos del alma alcanzo a ver ese hermoso núcleo de jóvenes herculinos que, con la fe en el alma, y la inspiración en la mente, consiguen arrancar a la gloria un hermoso laurel en el noble certamen, celebrado en la valiente ciudad Condal en la sin par Barcelona.

¡Honor y gloria a esos buenos hijos de la antigua Suevia! Honor y gloria al Orfeón Coruñés, que por segunda vez supo demostrar a España y al mundo, que del seno de nuestra habla tan hermosa brota la inspiración en hermosos raudales de armonía, y honor y gloria a José Castro Chané, al músico insigne, al patriota inspirado, que a tanta altura supo llevar el nombre Galaico, que de hoy más, será tenido por uno de los principales factores en el mundo musical.

Nosotros que en extraña tierra vivimos con el recuerdo de la patria ausente; nosotros que hemos visto la luz primera en aquel suelo privilegiado, que somos además hijos de La Coruña, no podemos menos

⁴³ *El Telegrama*. 22-II-1889, p. 1.

de levantar nuestra humilde voz para enviar una palabra que aliente a los bravos coruñeses que en honrosa lid supieron vencer a los veteranos del arte, ¡ellos noveles orfeonistas!

Reciban, pues, nuestras más calmosas manifestaciones, y sepan que acá en las orillas del Plata majestuoso, diez mil voces emitidas por pechos gallegos repiten el grito entusiasta de

¡Viva Galicia!
¡Viva el Orfeón Coruñés!
¡Honor y gloria al sin par Chané!

Buenos Aires, febrero 1º de 1889.

José Louzán⁴⁴

2.18.3. «Una reparación justísima»

Cuando nosotros creíamos que el éxito de la ópera *Los Amantes de Teruel* era el asunto preferente que embargaba en estos momentos la atención de nuestro mundo musical por los nuevos rumbos que puede imprimir el arte lírico-dramático en nuestra patria, resulta que la provisión de una plaza de profesor de música en la Escuela de Bellas Artes de La Coruña es el acontecimiento de mayor trascendencia en el cual tiene fija la mirada.

Así al menos se desprende de la última carta dirigida por un corresponsal de Madrid al periódico *El Telegrama*, y si bien ningún interés debe inspirarnos el resultado de esa elección, que afecta a una localidad extraña, sin embargo ya que para recabarlo en favor de cierta gloria considerada como *nacional* se invocan sus vestigios amenguando los de otra personalidad distinguidísima que honra a Galicia, y puede ostentar con tanto orgullo de la aureola del triunfo alcanzada en públicos certámenes, no parecerá importuna nuestra injerencia en la cuestión cuando nos impulsa a entrar en ella el deseo de que resplandezca la justicia.

Pasaremos por alto las buenas declaraciones del caballero Fritz respecto a la conveniencia de constituir en La Coruña a una nueva sociedad coral. Estamos acostumbrados a observar el exclusivismo de que algún espíritu se apodera siempre de que en la institución orfeónica de Galicia se inician movimientos de progreso, y como por consecuencia de él pensamos que no han de resentirse los cimientos del pedestal que sustenta el peso abrumador de innumerables laureles, seguiremos al aludido corresponsal en lo que de personalísima tiene su enojosa tarea.

En buena hora que se ensalce un día y otro día el mérito contraído por el orfeón El Eco coruñés en el reciente concurso de Barcelona. Por razones de patriotismo fáciles de comprender, ni siquiera hemos de discutir si fue o no difícil la consecución de aquel honroso triunfo ateniéndonos a los juicios críticos que la prensa de la ciudad condal formuló acerca de dicho acto; pero ofrecer esa victoria como una patente que coloca al director del afortunado centro coral por encima de todas las eminencias que en

⁴⁴ *El Telegrama*. 28-II-1889, p. 3.

Galicia se consagran al cultivo del divino arte, entendemos que es una pretensión tan exagerada que no puede pasar sin protesta por nuestra parte.

¿Quién ha organizado los orfeones en la región gallega? ¿Quién les dio vida y quien consiguió para los de La Coruña sus primeros lauros? ¿Ignora Fritz que así El Eco como el primitivo Coruñés son producto de la pericia indiscutible del Sr. D. Pascual Veiga?

Nosotros que seguimos con ferviente entusiasmo los pasos de nuestras asociaciones corales que tan grande predicamento llegaron a adquirir con la dulzura de sus cantantes, no hemos olvidado que en la vecina capital, cuna de los certamen de regionales, y más recientemente en Vigo ganaron diferentes premios, no tan sólo los indicados orfeones, sino también el del Liceo Brigantino bajo la hábil batuta de nuestro Clavé y por cierto que uno de ellos venciendo al Sr. Castro Chané, si no recordamos mal, en julio de 1880.

Concediendo pues, que ambos maestros se hayan por lo menos a la misma altura en concepto de directores ¿puede asegurar el corresponsal de élite de *El Telegrama* cuál de los dos triunfaría en Barcelona si el Sr. Veiga presentará también una masa coral preparada con seis años de trabajo continuado que son los que creemos tendría de existencia El Eco al tiempo de celebrarse el certamen?

La exposición de estos hechos, cuya exactitud no negará a nadie, basta para demostrar que el Sr. Veiga posee sobrado talento para obtener frutos provechísimos [sic] de las masas corales.

Ahora diremos muy pocas palabras respecto al paralelo que el ingenioso Fritz establece entre dicho maestro y el Sr. Chané, reconociendo como reconoce la superioridad del primero al título del compositor; pero a pesar de esto quisiéramos que nos explicase técnicamente en qué consiste el gran mérito de este famoso arreglo que por sí sólo denota un genio, porque o no entendemos nada de música, o se nos figura que colocando en el pináculo de la gloria al artista que hace una reducción para cuatro voces de un *Minuetto* escrito para cinco instrumentos de cuerda (aun suponiendo que el arreglo de la delicadísima filigrana de Boccherini esté bien hecho, que lo ignoramos), no queda ya sitio en donde colocar, dentro de las esferas de lo natural y de lo sobrenatural, al que reduce para sexteto o una sinfonía de Beethoven o Meyerbeer, consiguiendo que resalten todas sus bellezas, y menos todavía para los genios que han trazado tantas páginas hermosísimas que son el asombro de las buenas inteligencias.

Ya lo saben los maestros de la región gallega. Ya lo sabe un Braña Muiños que ha sacrificado muchas veces su salud escribiendo obras que merecieron galardón inmarcesible en nuestros festivales. Ya lo sabe un Lago que ha dirigido una banda militar que podía competir con la de la guardia republicana de París: después de Chané no hay más allá. Únicamente a él alcanza la inscripción puesta por Hércules en las columnas del Estrecho

Hemos indicado el principio que ningún interés personal despierta en nosotros la provisión de la plaza creada en la Escuela de Bellas Artes de La Coruña. Nuestro propósito tiende exclusivamente a procurar que no se deprima a una de las figuras de más relieve que la música tiene en la región gallega; pero desde el momento que aparecen varios aspirantes que ostentan títulos dignos por igual de la recompensa

deseada, bien merece que dicha plaza se conceda por oposición, abriendo así ancho camino a cada uno de ellos para probar en públicos ejercicios su instrucción artística y las aptitudes que posea para la enseñanza.

*El Lucense*⁴⁵

2.18.4. «La ciudad»

Con motivo de una carta que, suscrita por su corresponsal en Madrid Fritz ha publicado *El Telegrama* de La Coruña ensalzando al Sr. Chané, director del orfeón El eco, de una manera tan inmoderada que toca el ridículo, y con tan exagerados bombos que parece que todos los músicos de Galicia son unos aprendices al lado de aquel maestro; Con motivo de tal cartón, decimos, nuestro colega El Lucense ha publicado un atinado artículo en defensa de las otras reputaciones musicales, especialmente de D. Pascual Veiga, con indisculpable ligereza maltratadas por el corresponsal epistolar de El Telegrama.

Por un descuido, frecuentes en las redacciones de los periódicos diarios, no hemos leído el artículo de nuestro vecino hasta que ayer lo vimos en el Eco de Galicia: lo encontramos muy atinado y sólo un reparo hemos de ponerle.

Se refiere este a una omisión debida a la delicadeza del articulista, y que consiste en omitir cuidadosamente toda referencia al maestro Montes y al antiguo Orfeón Lucense, omisión que obedeció a la circunstancia de que se trata de un hijo de Lugo a quien todos estimamos y de una cosa propia como lo era muestra antigua sociedad coral, Cuya cita pudiera parecer como nota apasionada en el excelente artículo que publicó el diario de la calle de San Pedro.

Nosotros pensamos de distinta manera y, por lo tanto, hubiésemos [*sic*] a ser autores de aquel trabajo, extendido nuestras citas a aquel laureado maestro y a la antigua sociedad coral que el organizó y dirigió y que, aunque no alcanzó o premios en Barcelona, tuvo una brillante existencia, como tiene el Sr. Montes títulos y méritos para no sentirse molestado por los apasionados desahogos de los amigos indiscretos del que dirige el Sr. Chané.

*El Regional. Diario de Lugo*⁴⁶

2.18.5. «Sección local»

El Anunciador de La Coruña, dando muestras de tener tan buen olfato como excelente vista, encuentra en la actitud tomada por los periódicos lucenses a propósito de la célebre carta del corresponsal Fritz, confabulaciones, intrigas, inspiraciones, el gusano de la envidia y no sabemos cuántas cosas más, que nada dicen concretamente como respuesta a nuestro artículo *Una reparación justísima*, pero que en cambio

⁴⁵ *El Lucense*. 28-II-1889, p. 1.

⁴⁶ *El Regional. Diario de Lugo*. 03-III-1889, p. 3.

falsan su verdadero sentido, porque nos atribuyen la creencia, que no hemos significado todavía, de que el orfeón El Eco no debe sus triunfos al talento artístico y a los desvelos de su director.

Ya que tras de largo silencio se decidió, al fin, nuestro apreciable colega a intervenir en el asunto, en vez de entregarse a ese género de suposiciones gratuitas y completamente inciertas, le sería mucho mejor demostrar, que a esto y nada más se reduce por nuestra parte, que el Sr. Chané es una gloria nacional; que el arreglo del *Minuetto* de Boccherini merece la inscripción de las columnas de Hércules; que el señor Veiga no puede sacar tanto partido de las masas corales como aquel; y como consecuencia natural, siendo el director del laureado orfeón el *Non plus ultra*, que todos los demás maestros ocupan un lugar inferior en la relación de las notabilidades que se dedican a la música en Galicia. Las contiendas que pueda haber entre los orfeones de La Coruña nos son indiferentes hasta el punto de que no hubiéramos suscitado esta cuestión, si al Sr. Chané se le considerase como una gloria de aquella localidad; pero desde el momento que se la proclama, no ya como regional, sino de la nación, amenguando los merecimientos de la personalidad a quien debemos la organización de los orfeones y tratando de empequeñecer los que reúnen otros profesores que honran a sí mismo al país gallego, tenemos perfecto derecho a investigar si los méritos artísticos del Sr. Chané responden a la exagerada fama de que se intenta rodearle, a menos que *El Anunciador* pretenda, por añadidura, hacer extensivo a dicho maestro el precepto constitucional que declara indiscutible inviolable a la más alta jerarquía del Estado.

Hablar *El Anunciador* de oficiosidades nos parece un desahogo por demás ridículo, cuando él fue de los primeros *oficiosos* que se apresuraron a publicar las bases del certamen de París, antes de ser oficialmente conocidas, poniendo la horca delante a los orfeones que no pueden optar a un premio que no es posible asegurar todavía si llegará a establecerse.

Ahora díganos el anunciador si estas noticias se las comunicaron directamente de Francia, o las estampó en sus columnas valiéndose de ajena inspiración, porque pudiera suceder que nosotros, con más fundamento que nuestro estimadísimo vecino, conociéramos también la marca de origen, siéndonos entonces lícito suponer de dónde proceden las pueriles expansiones a que se entrega en el suelto que motiva estas líneas.

*El Lucense*⁴⁷

2.18.6. «Observatorio Madrileño»

Algo reacio anduve en subir a mi *Observatorio* en los pasados días; pero crean mis lectores que ni fue por pereza ni descuido. El humorístico semanario *El Duende* fue el causante de que yo aparezca algún tanto negligente en el cumplimiento de mi deber.

⁴⁷ *El Lucense*. 11-III-1889, p. 3.

Este estimadísimo colega tuvo a bien en su número del 24 de febrero ocuparse de mi humilde persona, y como mi fina epidermis se dolió del fustazo que dirigió, contra el colega me fui con una cartita, que, a su vez, y deferente siempre, insertó el día primero del corriente. Por tal prueba de compañerismo gracias le doy; pero me ha de permitir que aun dando como doy por terminado el incidente, le dedique algunas líneas, por la costumbre que tengo de no imitar al Payo de la carta.

Y, pues que *El Duende* sale del paso agarrándose a los faldones de *El Lucense*, ilustrado compañero de Lugo, debo decir en primer término en *dimes y diretes* sobre cuestión que directamente no me afecta.

Por otra parte, *El Lucense* no debió leer todo lo que escrito llevo sobre el asunto, pues que de haberlo visto previamente, no me imputara conceptos propios que fueron hechos *ad referendum*. Y conste, que así un colega como otro, han podido blandir arma contundente, que por descuido más que por ignorancia, se ha dejado en el arsenal.

Y vamos con el compañero coruñés. *En cuanto el arte, dice, el amigo Fritz no entiende una palabra.*

Muchísimas gracias.

Comparar en mérito La Alborada con La Mabiana (Dios perdone a su autor) es un despropósito. Gracias otra vez. Ambas valen mucho, pero hay gran diferencia.

Fritz, caro amigo, no presume de conocer el arte músico, pero sí cree tener el suficiente sentido para apreciar las sensaciones que describe el divino arte, porque *El Duende* estará conforme conmigo en que la música no se escribe tan solo para los profesores sí que también para los profanos y que ambas entidades juzgan una misma obra bajo dos distintas formas: los primeros bajo la artística y los segundos bajo la estética.

Las dos composiciones citadas son por todo extremo agradables, llenas de un sabor local que encanta como todos los cantos de Galicia y esto es juzgarlas por su forma estética siendo cuando se puede decir porque bajo la forma artística nada de mérito saliente se encuentra en ellas, por su sencillez en la forma y en la dimensión.

Como tampoco creo carecer de sentido común para comprender lo que oigo en los centros musicales que frecuente, ha llegado mi convencimiento a discernir que la *Alborada* es una transcripción en que su transcriptor o arreglador (no autor) ha reunido con muy buen efecto, cantos gallegos sin excluir LAS FALTAS ARTÍSTICAS que muchos de nuestros cantares populares tienen; mientras que la *Mabiana* es un canto original basado en el ritmo gallego más popular, si bien prueba de imparcialidad diré que en su última parte su originalidad es algo vulgar. En resumen; ambas composiciones, repito, son agradabilísimas y llenan cumplidamente su objeto estético. *La Mabiana* es una composición original sin defectos artísticos y la *Alborada* es una transcripción de los cantos populares hasta con su peculiar defecto artístico.

La Mabiana se ha anunciado públicamente como de Chané y *El Duende* niega esta paternidad y yo no he de entrar en esta discusión; me tengo a lo del marido aquel cuando le preguntaban si eran sus hijos los que a su lado tenía, contestaba «en casa ha nacido.»

El Quinteto de Boccherini me lo encaja *El Duende* como una maravilla, que yo en todo caso, acepto como relativo, y a tal altura lo eleva para luego tirarlo contra el suelo. Ni lo uno ni lo otro.

No es precisamente una maravilla, pero no carece de notable mérito por esa afinación que hasta el mismo *Duende* la conoce, teniendo en cuenta la difícil emisión de la voz por la falta de sílabas en que apoyarla y el ajuste de los instrumentos de cuerda a la voz humana en su reducida tesitura. ¿Y esto le parece poco a mi contrincante? Pues que me cite algunos ejemplos.

Yo he oído a la Sociedad de conciertos ejecutar el *trío* Serenata de Beethoven y el *septimino* del mismo autor por treinta o cuarenta violines, muchas violas y muchos violonchelos y he encontrado mucho mérito en la perfecta unión de tantos instrumentos tocando un mismo papel, y por último hacer veinte violines una *fermata* como si fuera uno solo.

Con lo dicho, entiendo, queda contestado el colega, más para no pecar de descortés, heme de hacer cargo de otro golpe que me dirige. Me refiero a lo de que inconscientemente he llevado a Galicia la discordia y los antagonismos.

Nada menos exacto. Si tan mala hierba se ha sembrado, no ha sido por mano mía sino por otras que muy bien conoce *El Duende*.

Yo no he hecho más que deplorar la creación de una nueva sociedad coral precisamente en los momentos que *El Eco*, era portador de los más preciados laureles que se ha disputado en nuestra patria.

Y no es porque mire con malos ojos la constitución de la nueva sociedad, no. Hubiera ocurrido esto hace seis meses y mi aplauso y para bien hubiese sido el primero. Hoy y respetando toda sana intención, he dicho, digo y diré, que no parece, sino que la envidia o el despecho han sido el móvil.

Y tanto más lo deploro porque siendo un tanto precaria la existencia de un orfeón, más triste vida ha de ser la de dos. Apoyado *El Eco*, cual dicho tengo, por todos los elementos que en La Coruña pueden reunirse a impulso del patriotismo, dicha masa coral merecedora cual no otra de otra ayuda, hubiérase [sic] hecho la primera sociedad de su género en España. Pero repartimos los recursos y el apoyo entre dos, a menos han de tocar y ni una ni otra podrán llegar a los fines que se proponen y que todos deseamos. Esta es la cuestión y cuando se diga fuera de este punto concreto, es andarse por las ramas. Resulta pues, y solo la pasión puede negarlo, que yo no he llevado la desunión. Si esta existe débese [sic] a la gente de la casa no a los de fuera.

Lanzar contra mí este cargo *El Duende* o cualquier otro colega gallego, es cuando menos injusticia notoria. Mi pluma valdrá infinitamente menos que la suyas, pero nadie podrá negar que siempre la uve

a disposición de Galicia, y que en algunas ocasiones fui con ella mucho más allá que ningún otro en defensa de esa mi tierra amada.

Doy punto al enojoso incidente y no volveré a ocuparme de él protestando ante *El Duende* QUE NINGÚN INTERÉS NI AFECTO PERSONAL ME LLEVÓ PARA DECIR CUANTO HE ESCRITO. Que *El Duende* me conceda su apreciable amistad y aquí paz y después gloria.

Al cerrar este párrafo recuerdo tengo recibidas cartas de dos dignísimas individualidades de La Coruña en las que me llaman la atención sobre un concepto que emití, y débiles [*sic*] contestación.

No dije que La Coruña entera se mostrase ingrata para El Eco. Lo dicho antes fue que si no La Coruña toda, al menos una parte se prestaba para organizar otro orfeón. Así reza lo escrito. Desgraciadamente por exigua que la parte sea el hecho resulta. 9 marzo de 1889.

Fritz⁴⁸

2.18.7. «Sección local»

Fritz, el corresponsal de *El Telegrama*, no quiere discutir con nosotros. Contestando a los sueldos que le dedicó El Duende de La Coruña con motivo de su famosa carta, dice refiriéndose a nuestro artículo del 28 de febrero:

«Y pues que el duende en sale del paso agarrándose a los faldones de *El lucense*, ilustrado compañero de Lugo, debo decir en primer término que nada explicaré a éste, porque no fue con él la *camorra*, y que no he de emplear mi tiempo en dimes y diretes sobre cuestión que directamente no me afecta.»

«Por otra parte el lucense no debió leer todo lo que, escrito sobre el asunto, pues que de haberlo visto previamente, no me imputara conceptos propios que fueron hechos *ad referendum*. Y conste en que así un colega como otro han podido esgrimir arma contundente, que por descuido más que por ignorancia, se han dejado en el arsenal.»

Por el contenido de los párrafos transcritos, fácilmente se deduce que han dejado sin contestación todas las razones expuestas por nosotros para demostrar que el maestro Veiga reúne méritos altísimos que no pueden ponerse en tela de juicio, lo mismo para dirigir masas corales, que a título del compositor.

Y aquí debiera concluir la tarde era que nos hemos impuesto de procurar que cada uno de los músicos gallegos ocupe el sitio en que justamente le coloque su talento, si el corresponsal, a la vez que se retira del campo de la contienda, no deslizara algunos conceptos que exigen de nosotros cumplida explicación.

⁴⁸ *El Telegrama*. 11-III-1889, p. 1.

Las afirmaciones del amigo Fritz acerca del mérito absoluto o que atribuía al arreglo del *Minuetto* de Boccherini, fueron hechas, en efecto, *ad referendum*, según manifiesta; pero aludiendo claramente como aludía a eminencias musicales cuyos nombres no eran desconocidos ¿A quién si no a él habíamos de dirigirnos para saber en qué consistía ese mérito? Si nuestro apreciable compañero carece de competencia en cuestiones de arte, no siéndole posible por eso satisfacer nuestra curiosidad, bien podía consultar de nuevo la opinión de esas notabilidades, con las cuales está en contacto frecuente, así saldría mejor del atolladero en que se ha metido, porque ahora resulta, por confesión propia, que no es el arreglo lo que denota por sí sólo un genio, si no la afinación y el ajuste de las voces, efectos que no se consiguen sin gran trabajo, teniendo en cuenta lo difícil de la emisión por falta de sílabas en que apoyarlas.

En resumen, que no es aquella obra de arte indígena de la inscripción de las columnas de Hércules.

Mucho pudiéramos discutir los juicios que el corresponsal formula acerca de la música gallega en general y de la Alborada de Veiga en particular. Hay en ellos bastante confusión de ideas que necesitaban larga explicación; más como no hemos de conseguir la y por otra parte no nos incumbe tomar la defensa de dicha obra hallándose tan cerca de nosotros el autor, nos fijaremos solamente en la opinión emitida respecto a la *Mahiana* del Sr. Chané, canto original basado en el ritmo gallego más popular; pero en cuya última parte «su originalidad es algo vulgar».

¿En qué quedamos, caro Fritz? Si lo original es precisamente lo que se distingue de lo vulgar, según el Diccionario de la Academia, ¿cómo puede ser algo vulgar la originalidad de esa parte de la producción del señor Chané? Declaramos que para nosotros es incomprensible semejante contrasentido.

Por los nuevos favores que de nuestro desdeñoso compañero reciben el inteligente director de El Eco, ¿a qué queda reducido el *Non plus ultra* y esa tan decantada gloria nacional?

Primero nos la presentó o Fritz, resplandeciente de luz y color. Ahora la vemos ya en la penumbra. Bien hace el corresponsal en dar fin a su resbaladiza tarea, porque de continuar por el camino emprendido, fácilmente quedaría el *astro* completamente eclipsado.

Y convengamos, por conclusión en que para esos viajes no se necesitan alforjas.

*El Lucense*⁴⁹

2.18.8. «Observatorio Madrileño»

Cual movidos por igual resorte, varios periódicos de esa región vienen ocupándose de mi insignificante persona (por algunos con marcada descortesía) apropósito de todo lo que tengo escrito acerca del Orfeón El Eco y de su insigne director señor Castro Chané.

⁴⁹ *El Lucense*. 13-III-1889, p. 3.

En mi último *Observatorio* contesté a *El Duende* y hoy he de cumplir esta atención con un periódico de esta capital, que se titula *La Mañana*, y he de hacerlo lo más brevemente posible, por las razones que ya expuse en mi réplica al citado semanario satírico. Y con efecto; si al diario he de andar en polémicas de este género, preciso sería que *El Telegrama* me dedicase una sección al objeto, y esto no convenirle puede, ni sería bien admitido por sus lectores, ni habíame [*sic*] de producir honra ni provecho.

Comienza *La Mañana* diciendo tercia en la controversia suscitada por un Fritz, apasionado fanático y moral amigo de Chané. El principio, como se ve, es tan inexacto como su tantico descortés.

Este *Quidam*, como parece quiere calificarle el colega, lo promovió la mal llamada controversia. Otros fueron los que a tal categoría casi la elevaron.

Fritz ha dicho en todos los tonos, que no tiene el gusto de ser amigo de Chané, y pues que así lo ha manifestado, nadie tiene el derecho de afirmar lo contrario. Su palabra vale lo bastante para que persona alguna permita ponerla en duda.

Lo que ha hecho el que escribe estas líneas, es manifestarse entusiasta de un Orfeón que ha llevado a Galicia glorias, que en los tiempos de progreso que hemos logrado alcanzar, constituyen el galardón más preclaro que un pueblo puede ostentar. Si mañana otro Orfeón y otro director conquistan iguales lauros, será su más ardiente admirador, porque la justicia así lo exige, y yo nunca personalizo cuestión alguna.

Jamás Fritz ha tratado de rebajar no proferir individualidad alguna; tal aserto constituye una ofensa que rechazo. Al comparar al señor Chané con el señor Veiga, hice de este todo el justo elogio que se merecía, y para nada fue preciso mencionar a otros dignos maestros gallegos. Lo que dije, repito y sostendré siempre, es cuan lamentable encuentro que al señor Veiga no se le ocurriese construir un Orfeón hasta que vio en la frente de Chané el laurel de la victoria. Los móviles que le hayan impulsado serán nobles, no lo dudo, como la campaña que más o menos directamente hacen a su favor diferentes colegas; pero dan lugar a la suspicacia para creer que el impulso lo dio un sentimiento que no está incluido en las virtudes teologales.

Como ya he de repetir aquí las razones que pudieran servir en esta réplica a *La Mañana*, porque las tengo sobradamente alegadas, terminaré diciendo al diario matutino, que sin necesidad de que me sirva de Mentor, conozco muy bien, entre ostros, a los maestros don Prudencio Piñeiro autor de *¿Qué ten o mozo?*, al organista de la catedral de Santiago el señor don Rafael Tafall, a don Martín Fayes, y no Payes, músico mayor del regimiento e Murcia, al que ocupa el mismo puesto en el de Zamora, señor don José Braña y Muiños, a don Joaquín Lago, don Felipe Bascuas, al joven señor Velarde, a quien conocí hace dos años en el certamen de El Liceo Brigantino cuando tomó parte El Eco fuera de concurso, por delicadeza justificada, y al que en todos los conceptos supera como maestro al *Clavé gallego*, señor don Juan Montes Capón, de Lugo. Y de tal suerte lo conozco, que acaso me atreví a escribir una biografía, pero vuelvo a decirlo, como para nada se hizo necesario, excusé citarlos.

Tampoco conozco los laureles que ya unos ya otros conquistaron; pero éstos, como fueron dentro de la región, aun cuando muy dignamente conseguidos, encuentro de pésimo gusto compararlos con los

alcanzados en las dos primeras capitales de España, y con la circunstancia de ser internacional uno de los concursos.

Créame *La Mañana*; para defender a su ídolo (calificativo suyo) hágalo con visera descubierta, y no me traiga y lleve porque así convenga a su objetivo. Y tenga la seguridad de que por acá tan no *idealizamos*, que ya tenemos tejida la corona para el primer Orfeón gallego que haga suya la primera victoria.

Otrosí. ¿Por qué *La Mañana* cita mi pseudónimo y se calla el periódico en que me leyó?

El compañerismo y la buena fe tengo para mí que exigía otro proceder. 13 marzo de 1889.

Fritz⁵⁰

2.18.9. «Observatorio Madrileño»

El telégrafo nos anunció estos días el acuerdo de esa excelentísima Diputación provincial, de crear en esa Escuela especial de Artes y Oficios varias cátedras, entre ellas, una de solfeo y armonía a cargo del muy competente maestro señor Veiga, y otra de canto que dirigirá el director del laureado orfeón señor Chané.

El acuerdo en general merece el aplauso de todos los amantes de la instrucción, y en lo que respecta a las dos clases que determino, ha dado la Diputación evidente muestra del acierto en que procura inspirarse para todas las resoluciones, y ha resuelto de modo tan equitativo como digno, el que pudiéramos llamar conflicto creado por la opinión respecto de los dos maestros citados.

El solfeo y la armonía, fundamento de la música y por consiguiente base de todos los ramos del arte, ha de proporcionar grandes y provechosos resultados facilitando los conocimientos musicales, ya para perfeccionar el uso de los instrumentos populares, como para preparar el estudio de los que son más artísticos, ahorrando gastos que originan los tres años que para esta enseñanza tiene establecido nuestra Escuela Nacional de música. No dudo, pues, que bien reglamentada esta clase, y confiada a persona de tan reconocidos méritos como do Pascual Veiga, dará los óptimos frutos que esperamos y gloria merecida a la diputación por su patriótico proceder.

La clase de canto satisface una de las necesidades más sencillas hoy en el arte musical. De España salen muy notables artistas en el piano, violín y aún pudiéramos decir en todos los instrumentos, ya a solo, ya en conjunto; pero en el canto la carencia es completa. Tenemos ciertamente algunos cantantes que son la admiración del mundo, más su instrucción, triste es decirlo, la han recibido en el extranjero. Y más triste es, que nuestra zarzuela muera por la sola causa de no haber cantantes, porque no podemos considerar como tal zarzuela a las revistas y juguetes que en el día la sustituyen y para cuyas piezas

⁵⁰ *El Telegrama*. 15-III-1889, p. 1.

musicales como son *couplets, tangos y jotas*, no precisa más instrucción musical que la que precisan los *cantaoras o cantaoras*; desgracia que estamos, condenados a soportar acaso por largo tiempo.

Toda mi vida estoy oyendo hablar de la Opera nacional; ¿y no es absurdo pensar en ella cuando ni para la zarzuela sabemos educar cantantes? ¿En qué consiste esta deficiencia? No lo sé o no lo quiero saber, pero es lo cierto y positivo, que EN ESPAÑA NO HAY CANTANTES A PESAR DE SER MUCHOS LOS QUE PRETENDEN SERLO.

El Orfeón El Eco vino a Madrid, después fue a Barcelona y volvió a la villa y corte, y en todas sus audiciones convinieron unánimemente los profesores, en que el orfeón contaba con malas voces que, no obstante, emitían la voz y vocalizaban con maestría, expresando con verdad tanta, que los primeros premios los alcanzaba por aclamación. Bien recuerdo que el jurado señor don Antonio Oliveres, fijándose en esto mismo, decía refiriéndose al director: *Este hombre saca voces de donde no las hay*.

Ahora bien, dados estos antecedentes ¿tendremos en el señor Chané el maestro de canto que hace falta en España? ¿Tendremos la inmensa satisfacción de que La Coruña se cubra de gloria, dando al arte músico los cantantes que tanta falsa nos hacen?

El tiempo contestará a estas preguntas, y yo desde luego tributo a la Diputación provincial, el más sincero aplauso que de mi corazón ha salido, por un acuerdo tan acertado, así por la creación de ambas cátedras, como por haber confiado su dirección a los peritísimos [*sic*] maestros Veiga y Chané. Los sacrificios que la corporación se impone puede verlos remunerados con creces, no tan solo moralmente, sí que también en provecho de esos Asilos de la caridad.

¡Llor a Galicia por la Diputación provincial de La Coruña! 14 abril de 1889.

Fritz⁵¹

2.18.10. «Comunicado»

Sr. Director de *La Voz de Galicia*.

Muy Sr. Mío y de mi consideración más distinguida. He de merecer de su notoria discreción y amabilidad se digne dar cabida en las columnas del popular e ilustrado diario que usted con tanto acierto dirige, a las siguientes líneas, por cuyo especial favor, que espero no habrá de rehusarme, le anticipa muy expresivas gracias, en su propio nombre y en el de todos los individuos que componen el *Orfeón coruñés núm. 4*, su atento amigo y S.S.Q.B.S.M.- Pascual Veiga.

Inclinado por temperamento a no suponer en los que en la noble misión de la prensa se ejercitan otros móviles que los de ilustrar la opinión o reflejar sus impresiones, no acierto a explicarme varios conceptos

⁵¹ *El Telegrama*. 19-IV-1889, p. 1.

transmitidos al periódico de esta localidad, *El Telegrama*, por un corresponsal de Madrid, referentes al orfeón que me honro en dirigir.

Ni sería posible ni cabe suponer que la satisfacción de determinados intereses, y menos aún el afán de zaherir, sean los cáuseles de las apreciaciones que el citado corresponsal se permite hacer. De ahí que, reputando de todo en todo, inocentes y sin virtualidad ni alcance los asertos a que aludo, no me hubiera ocupado para nada de ello, ni le habría molestado a usted, Sr. Director, a no compelerme en otro sentido deberes que tengo por sagrados.

Tales son mis compromisos con la masa orfeónica que dirijo; y como yo creería no haber respondido cumplidamente a la confianza que sus entusiastas individuos depositaron en mí, dejando incontestado cuanto en su agravio o menoscabo vaya, apresúrome [sic] a rectificar los conceptos aludidos.

Asegura el corresponsal de *El Telegrama* que, si se concedió al *Orfeón Coruñés núm. 4* autorización para concurrir al Palacio del Trocadero de la Exposición Universal de París, con objeto de dar varias audiciones, fue porque se creyó que se trataba de *El Eco*, masa coral recientemente victoriosa en el concurso universal de Barcelona.

Por Dios, señor Director, que peca de ligero -yo no quiero creer que de apasionado- quien tal dice, porque nada más inexacto.

Y voy a demostrarlo brevemente.

En 11 de marzo último me dirigí al Presidente de la Dirección general y Comisión de audiciones musicales en nombre del *Orfeón Coruñés núm. 4*, cuyo sello figuraba al margen de la comunicación, permiso para dar dos audiciones en la gran sala de fiestas del Palacio del Trocadero.

Refiriéndome a la *incipiente* historia de esta nueva agrupación artística, decía yo que, impulsado por la emulación, explicito, no dado a interpretaciones ambiguas, fue concedido el permiso apetecido para dar dos audiciones en la gran sala de fiestas del Palacio del Trocadero los días 20 y 23 del agosto.

Yo invito a quien lo desee, señor Director, a que examine los documentos citados, que desde ahora pongo a su disposición de usted para los efectos de publicidad que se indican, así como todos aquellos datos y testimonios que en comprobación de lo que llevo afirmado se requieran.

Si el oficiosísimo [sic] corresponsal de *El Telegrama* alcanzase a comprender los verdaderos fines de esa gran fiesta del arte que se prepara en París, a la que me propongo concurrir con mis entusiastas cuanto queridos discípulos, prevería lo cándido de sus apreciaciones antes de formularlas; porque ciertamente, no veo yo que sean necesarios los títulos de *El Eco*, en los que me glorio [sic] como fundador del mismo, como gallego y como artista, para obtener la concesión que obtuvo el *Orfeón Coruñés núm. 4*.

Bien que, de otra suerte, Sr. Director, no tendría éste su devotísimo amigo, la honrosa oportunidad de dirigirse, como modestamente acabo de hacerlo, a sus innúmeros e ilustrados lectores.

Pascual Veiga⁵²

2.18.11. «Observatorio Madrileño»

En respuesta a *El Duende, La Mañana, La Voz de Galicia* y al señor Veiga.

Cierto estoy que así los colegas a quienes contesto, como acaso también cuantos coruñeses siguen con interés la polémica que sosteniendo vengo, habrán extrañado el silencio que he guardado durante tantos días. No ha sido por mi voluntad no; atenciones muy preferentes hánme [*sí*] obligado a pecar un tantico de descortés. Mas, por aquello de que nunca es tarde si la dicha es buena, hoy procuraré dar contestación cumplida, y feliz yo si consigo pisar el terreno firme en que cuido siempre de colocarme.

Empecemos con el semanario satírico, dama de todos mis pensamientos y que merece mis simpatías todas, en bastante mayor grado del que duendes y tragos pueden imaginarse.

En su número correspondiente al día 5 del actual, me sale al paso en un suelto con el cual se escapa por la *tangente* y que más huele a *huida* que a contestación de lo escrito por mí.

Juzguen los lectores.

«Todo cuanto dice Fritz, refiriéndose en su cata a *El Telegrama*, al Orfeón Coruñés número 4, es una solemne superchería.

Podríamos probarle, si descendiésemos a su terreno, que ni una palabra de verdad encierra tan vana palabrería.

¿Lo quiere así? Estamos a su disposición.»

¡Con que solemne superchería y vana palabrería! Bien. Ambas palabritas no son de lo más escogido, pues que según un Diccionario antiguo (1726) ellas significan *delo, engaño, mentira, ratería*.

Prescindamos de la más o menos pulcritud y vamos a la cuestión, toda vez que lo quiero así y que mi contrincante dice se encuentra a mi *disposición*.

⁵² *La Voz de Galicia*. 08-V-1889, p. 2.

El apreciable director de *El Duende*, el orfeonista del Orfeón Coruñés número 4, se ha dejado llevar por la pasión; lazarillo que, por la ceguedad absoluta de que gira, nos hace caminar de tropiezo en tropiezo, sin darle un ardite de que nos rompamos la crisma, o de que la razón sucumba sin aprensión alguna.

El Duende, a guisa de porta estandarte o clarín de sus amigos y compañeros, nos participó en el *Comité* de audiciones de París había concedido dos exhibiciones al Orfeón Coruñés número 4, en la espléndida sala del Trocadero, y tuvo buen cuidado de añadir que tal distinción habíase negado a otros muchos orfeones. Lo que en buen romance quiere decir:

«Cuando no será nuestro mérito cuando tan señalada deferencia se nos otorga!»

O yo soy sobradamente torpe, o esta es su literal interpretación. Y como se guardó muy mucho e decirnos en qué pudo fundarse el *Comité* para conceder aquel derecho a quien no ha hecho públicos sus méritos, y se le negaba a sociedades corales conocidas, supuse, y no sin base, que la concesión se hizo por error.

Si me equivoqué o no, luego se verá.

¿En qué se fundó sino el orfeonista director de *El Duende* para su arrogante manifestación?

Yo no adivino, y por suposición creo se fundaría en tener al frente del orfeón al organizador de los orfeones en Galicia.

Si esto no es así, espero me lo expliquen; pero si en positivo estoy, allá va lo que procede.

En las artes bellas no hay títulos académicos ni diplomas oficiales.

Su disposición artística se obtiene por mérito de las obras exhibidas ante el público, y cuando reúnen méritos sobresalientes, salvan las fronteras e inundan el mundo civilizado.

El Duende, tomando parte en el ferviente entusiasmo que nos produjo el indiscutible, probado y sancionado mérito del orfeón El Eco y arrimando el ascua a su sardina, fijóse [*sic*] en una composición del señor Veiga cantada de maravillosa manera y que obtuvo grandes aplausos y el honor de ser repetida, para decirnos «*He aquí el hombre*» y pretende colocarlo por todo y sobre todo en La Coruña, Barcelona, en Madrid, y según voy viendo, el único interés que puede tener al ir a París, será colocarle sobre la *campaniña* de la torre *Eiffel*.

Alto ahí, amigo Duende orfeonista...! Ni la composición es para tanto ni mucho menos; afirmación que ya tengo hecha y que siempre sostendré.

Vengan otros méritos y yo seré el primero en tributarle cuantos elogios se merezca.

Si *El Duende* orfeonista apoya su pretensión en que Veiga fue el creador de los orfeones, no tan solo le diré que NO LO CREO ASÍ, sino que se apoya en nada sólida base, porque jamás fueron grandes

hombres, ni mucho menos genios, (cual se pretende lo sea el maestro citado) el sacristán de aldea que enseñó a Verdi los principios musicales, no los maestros de Mozart, Gounod, Beethoven, Mendelssohn, Rossini, Meyerbeer, Wagner y otros muchos. Ninguna importancia artística concedemos a las *tonadillas*, y sin embargo fueron la madre y cuna de la *Zarzuela*.

Respecto a la *superchería* nunca debió adjudicármela, puesto que yo lo único que hice, fue PRESUMIR que, si el Comité de París concedió lo solicitado, pudo ser por confundir al Orfeón coruñés número 4, con el Orfeón El Eco, y no tan solo el Comité, sí que también en Madrid y Barcelona padecieron de la misma confusión, y por consecuencia prodigaron alabanzas y vistiéronle [*sí*] galas que solo tiene merecidas El Eco. Y si bien es verdad que al Orfeón coruñés número 4, no se ha vestido con ellas, sí se ha dejado vestir con gusto, *aguantándose* sin protestar en la forma que procedía, y por lo tanto se ha colocado en el caso del grajo de la fábula; per tenga presente el desenlace de esta y su moraleja.

Antójaseme [*sí*] que en la conducta que descubro, encaja bastante mejor la escogida palabreja de *superchería*. Recíbala pues *El Duende*, porque se la devuelvo.

Por rigurosa preferencia corresponde ahora me dirija a *La Mañana*.

En su número publicado el día 5 del corriente encuentro unas líneas en las que, en términos muy poco adecuados a la ilustración y dignidad de tan sensato periódico, me mancilla, y que exigen de mi parte imprescindible réplica. Pero como quiera que por extravío carezco de otro número suyo de fines de abril y que me sirvió para lo dicho por mí el 1º de mayo inserto en *El Telegrama* del día 3, suplicio al colega tenga la bondad de enviarme el número suyo aludido y entonces con los necesarios datos cumpliré el deber en que estoy de replicarle.

Y hágole [*sí*] este ruego petición, porque han sido infructuosos cuantos medios puse en juego para adquirir el mencionado número.

Posteriormente, y con fecha del 8, ha insertado en sus columnas, ya el propio tiempo que *La Voz de Galicia*, un comunicado del señor don Pascual Veiga. Como ambos estimables colegas ningún comentario hacen y solo se limitan a la inserción del remitido, nada les digo en este particular; pero contestaré sí al comunicado para que no se quede sin respuesta el señor Veiga.

Usando formas que revelan más soberbia que cultura, el citado maestro encabeza su escrito a *La Mañana* con unas líneas en las que dice lo siguiente:

«Con el fin de desvanecer las dudas a que pudieran dar lugar en la opinión algunos conceptos vertidos, con malévolos intención, que afectan directamente a la dignidad y buen nombre de la sociedad coral que me honro en dirigir, en un suelto publicado por un diario de esta localidad, de su corresponsal en Madrid, en el cual supone éste, que al otorgársele al *Orfeón Coruñés número 4*, la Gran Sala de fiestas del Palacio del Trocadero para dar dos audiciones en los días que se le señalaron durante la Exposición Universal

de París, se le confundió por la Dirección general francesa del gran certamen con otra sociedad galaica del mismo género; ruego a usted muy eficazmente se sirva de ordenar la inserción de los adjuntos escritos en su ilustrado diario, por cuyo favor le anticipan las gracias su affmo. s.s.»

Yo ruego a esa misma opinión invocada por el señor Veiga, se sirva recordar lo escrito por mí respecto al *Orfeón número 4*, en *El Telegrama* del 3 de mayo, y que juzgue sí merezco los conceptos vertidos en las líneas transcritas.

Si más elevada fuera el alma del señor Veiga, citaría a *Fritz* y a *El Telegrama* con todas las letras que componen las dos palabras, no me levantaría un falso testimonio a mí o aludirme, tendría presente el respeto y consideración con que siempre le he tratado en mis *Observatorios*, la imparcialidad empleada por mí al juzgarle y la forma digna en que me expresé.

Pues que no lo hace así, digno es de compasión.

No está con indocta la pluma escrito el documento que se nos ha dado a conocer y que el *Orfeón número 4* dirigió al Comité de audiciones; pero sí sugerido por aviesa intención a no dudar, y faltando abiertamente al divino código en su octavo mandamiento.

Que es capciosa a todas luces la sugestión, lo dice la simple lectura del primer párrafo de lo solicitado, y que falta a la verdad a sabiendas lo vemos en el comunicado a *La Voz*, al afirmar que yo ASEGUÉ, cuando solo empleé la frase ME HACE PRESUMIR.

En el que me sirve de *blanco* para replicar, hay algo por lo que se deduce para todo recto criterio, que el señor Veiga fue el fundador de la escuela orfeónica en Galicia, y eso es *absoluta inexactitud*.

El primero que inició la creación de los orfeones o masas corales en esta región, fue mi respetable amigo el señor don Canuto Berea, quien, si bien por poco tiempo, reunió bajo su competente batuta los cuarenta individuos y con ellos se presentó en sociedades particulares y al público se presentó en sociedades particulares y al público, allá por el año 75 o 76, recogiendo muy merecidos aplausos.

También en la *Sociedad Bretón de los Herreros*, se organizó un orfeón que, si mal no recuerdo, estuvo dirigido por el hoy músico mayor de Murcia, señor don Martín Fayes.

Y mucho tiempo después fue cuando se exhibió el maestro Veiga, organizando otra masa coral que duró poco, gracias al *sino* que le acompaña de saber crear y destruir.

Conste así, porque esta es la verdad de los hechos.

Y como voy ya escribiendo demasiado, voy a terminar con unas breves palabras.

AL PRESUMIR, SUPONER O CREER yo, que sí el Comité de París resolvió favorablemente lo solicitado por Veiga, fue porque le confundió con *El Eco*, no lo hice sin saber lo que me decía; lo

demuestra el que, habiéndome dirigido a muy elevada y caracterizada persona en París, con objeto de esclarecer mis dudas, me contestó con lo siguiente:

«Respecto a lo que me concierne al orfeón «El Eco» debo advertir a usted que hace ya tiempo ME DIRIGÍÓ al Comité el director del orfeón y se le dieron todo género de explicaciones cursando la petición que hizo.»

Esta carta la conservo a disposición de cuantos la quieran ver, y las líneas que copio son el resumen y la más concluyente justificación de todo lo que tengo dicho y hoy replicado a *El Duende*, *La Mañana* y al señor Veiga.

Estoy en un todo conforme con el bien escrito artículo de *El Anunciador* «Glorias y miserias», y como en él se dice, *los laudables propósitos* del señor Veiga van perfectamente unidos con envidia y el despecho.
20 mayo 1889.

Fritz⁵³

2.18.12. «Observatorio Madrileño»

Forzoso se me hace abandonar por hoy las cuestiones económicas y volver sobre asunto ya gastado y del que estarán más que hartos mis apreciables [sic] lectores. Pero obligame a proceder así, de una parte, *El Duende*, por lo que recientemente ha dicho, y por otro *La Mañana*, por el silencio que guarda. El primero de estos colegas en su número correspondiente al día 26 del corriente, ha dicho:

«El granadero Fritz, continúa con insensatez inaudita, sembrando la cizaña entre dos colectividades musicales de esta capital.

Que aproveche el oficio.

Nosotros solo le diremos, que sus empíricos escritos, en los cuales resalta la más supina ignorancia de las cosas de esta tierra, son papeles mojados.

Empiece el amigo Fritz por poner en consonancia sus escritos de hoy, con la opinión individual y colectiva de los dignísimos señores del *Comité* que nos cita; y verá entonces como está tocando el violón hace algunos meses.

Su lamentable insistencia en dividir a las dos sociedades corales de La Coruña nos obliga a hacer esta pregunta al *Comité* de Madrid; en cuya representación parece que habla.

⁵³ *El Telegrama*. 24-V-1889, pp. 1-2.

¿Se hace solidario ese *Comité* de los escritos del señor don Francisco Migueles?

Esperamos la respuesta, porque no queremos caer en el pecado de la indiscreción, colocando así como así al amigo Fritz, en el Museo de historia natural.»

A semejante descarga de palabras huecas y en las que se ha buscado más el efecto que las correctas formas, no tengo más remedio que replicar.

Ante todo, haré constar que hasta la hora presente he tratado a mis colegas de La Coruña con una consideración que ellos no han sabido guardarme, y que tanto porque no admito polémicas más que empleando la más exquisita cultura, como porque no debo consentir que a mis mejores o peores razones se conteste con frases o conceptos de pésimo gusto, es hoy la última vez que con la pluma me dirijo a *El Duende* y a *La Mañana*. Si al terreno de la discusión razonada quieren volver, en él me encontrarán; si de éste se apartan, cuando digan dejaré de leerlo.

Granadero o fusilero, jamás sembré la cizaña. El que tal sostenga falta abiertamente a la verdad. Ese oficio podrá desempeñarle *El Duende*; a mi dignidad no cumple.

Tenga presente el colega que lo último que escribí referente a ambos orfeones, fue porque me participó estaba a mi disposición para discutir. Al proceder como lo ha hecho en el suelo que contesto, procede en abierta oposición con lo que prometía.

Y esto para todo el mundo supone que *el orfeonista-duende*, cuando se ve apurado, no repara en los medios con tal de salir de un mal paso.

Mi ignorancia de las cosas de esa tierra podrá ser mucha; pero no ha de ser *El Duende* el que me sirva de maestro. Cotéjese lo que uno y otro hayamos escrito respecto de Galicia, y al fallo de la opinión me atengo.

Falso que yo haya tratado de dividir a ambas sociedades. Trabajo le mando a *El Duende* si lo ha de demostrar.

Gusto tendría en saber en qué sitio del Museo de historia Natural tiene intención de colocarme *El Duende*, porque allí hay escaparates y en sus paredes ejemplares en los que me parece no tengo lugar. La cultura que revela el colega con tan bello *piropo*, me recuerda aquello que dijo del *serpentón con venas* y que por respeto a sus lectores me abstuve de contestar.

A la pregunta que formula sobre si el comité de El Eco se hace o no solidario de mis escritos, más abajo verá la respuesta. Por mi cuenta le diré que mejor que dirigirla, hubiera hecho en reflexionar cuan más en lo cierto estuve yo al SUPONER que por error en París se concedió al señor Veiga el honor solicitado, que al dar *El Duende* por seguro y cierto que fue por merecimiento reconocido del solicitante. El autógrafo que copié en mi anterior *Observatorio* se conoce que todavía no ha podido digerirle *El Duende*.

Y basta de *El Duende* que para ser la última vez que, con el plástico, todavía basta y sobra.

Señor don Francisco Migueles.

Nuestro querido amigo: En el número 178 de *El Duende* periódico que se publica en La Coruña, se nos dirige esta pregunta:

«¿Se hace solidario este comité de los escritos del señor don Francisco Migueles?»

He aquí nuestra respuesta.

Nos hacemos solidarios de todo lo que usted ha dicho, y diga y pueda decir en cuantas polémicas sostenga a propósito del orfeón El Eco.

¿Lo quiere más claro y terminaré el periódico citado?

De usted siempre amigos y compañeros que de veras le estiman, José María García. -Benigno Soto. -
Venancio Vázquez. -B. Lois. 31 de mayo de 1889.

Fritz⁵⁴

2.18.13. «Una protesta digna»

El Presidente de la sociedad coral El Eco, Sr. Martínez Fontenla, nos ruega la inserción del siguiente certificado, que publicamos con sumo gusto:

«Manuel Borrazás y Vázquez, secretario del orfeón coruñés El Eco.

Certifica: Que reunidas esta sociedad en junta general extraordinaria el día 10 del actual, y héchose [sic] cargo de un artículo metrificado que se insertó en el número 180 del semanario titulado *El Duende*, correspondiente al día 9 anterior, de referencia a Don Francisco Migueles, que con el pseudónimo de Fritz remite correspondencias al diario *El Telegrama*, acordó *por unanimidad*:

Primero. Formular la más enérgica protesta contra los conceptos con que en ese escrito o se intenta molestar al señor Migueles, socio honorario de El Eco que, si puede mirar con indiferencia la polémica de que es objeto, si quiera guarde profunda gratitud a los defensores de su causa, faltaría a los deberes que la misma y la consideración debida a su honorable miembro imponen, si no protestara en nombre de la honradez, la educación y la cultura, de ataques tan torpes y bastardos como los que se ha dirigido al expresado señor.

⁵⁴ *El Telegrama*. 04-VI-1889, p. 1.

Segundo. Publicar esta protesta en la prensa de la localidad, a fin de dar al de sagrario del Sr. Migueles y consiguiente censura de *El Duende* en mayores proporciones que alcanzó la incalificable ofensa que este periódico.

Y en cumplimiento de lo mandado expido esta certificación con el V.B. del Sr. Presidente, en La Coruña a la 11 de junio de 1889.

V.B., Manuel Borrazás. -José Martínez Fontenla.»

Merece nuestros aplausos en el acuerdo tomado por la sociedad coral en la noche de ayer.

Nada más justo ni más digno que salir a la defensa del Sr. Migueles, socio honorario de El Eco, ultrajado por un periódico cuyas mañas todos conocemos.

La redacción de *El Telegrama* por su parte protesta también de los cobardes, y miserables insultos lanzados contra nuestro querido amigo y colaborador Sr. Migueles, cuya honra y dignidad se halla muy por encima de las flaquezas y rastrerías [*sic*] de *El Duende*.

No decimos más, pues no podemos relajarnos hasta el extremo de discutir con el director de un periódico que sufre, sin rubor, un suelto publicado en *El Anunciador* del día 8 de mayo del año último.

*El Telegrama*⁵⁵

2.18.14. «Observatorio madrileño»

Carta que la gratitud me obliga a dirigir al orfeón «El Eco» A la redacción de El Telegrama y a mis amigos de La Coruña.

Ni la menor noticia tenía de los insultos que un infeliz me había dirigido en el semanario *El Duende*, hasta el día de ayer en que recibí varias cartas de esa mi amada La Coruña, por las que diferentes personas me noticiaban los *canallesc*os ataques de que he sido objeto.

Como mi carácter es opuesto a cuanto se separa de la más pura corrección y por ende do hoy a cada persona y cada cosa el valor que se merece, formé desde luego el propósito de no ocuparme de los grotescos conceptos vertidos en el satírico semanario y mucho menos de la insignificante personalidad que los trazó.

Así, pues, ni pensé en conocer lo que de mí se decía, ni por mi honor juro he de leerlo.

⁵⁵ *El Telegrama*. 11-VI-1889, p. 3.

Más hoy llegan nuevas cartas y al propio tiempo *El Telegrama*, y así las protestas de consideración y cariño que las cartas contienen como lo que pública sobre cuestión tan desagradable mi periódico favorito, ponen la pluma en mi mano, por aquello de que no es bien nacido el que agradecido no se muestra.

La protesta contenida en el certificado de El Eco revela un tan alto grado de hidalguía en mis compañeros de orfeón, como nobleza y compañerismo proclaman las valientes y notables frases escritas en el diario que ha de publicar esta carta.

No puedo pues preservar en el silencio que me había propuesto y ya que obligado me veo a romperle, he de sintetizar lo ocurrido y contestar de paso a frases que se me dice contienen unos versos y una prosa publicados en *El Duende*.

No habrá persona alguna imparcial que negar pueda lo circunspecto y correcto o que anduve en toda la polémica que sosteniendo vengo con motivo de los dos orfeones. Y es de recordar que no tan solo supe guardar los respetos debidos al digno maestro Sr. Veiga, si no que no usé epítetos calificativos que otros diarios emplearon al ocuparse del *Orfeón número 4*. Todavía y en reciente fecha tuve ocasión de recomendar a persona muy allegada el *infeliz* Nache, dijese a este que yo sostendría cuantas controversias fuesen preciso con *El Duende*, pero siempre a condición de que aquel señor prescindirse del estilo que le están peculiar.

Lejos de conseguir ve realizados mis fervientes deseos, el *pobre* Nache ha ido arreciando en sus groserías y ha venido a parar al cieno más inmundo a que jamás descendió escritor alguno que se estimase.

¿Y por qué animosidad tan declarada y persistente? ¿Fue acaso porque jamás hacer todo a replicar con lógica? Fue quizá a porqué al ufanarse con el honor que recibió de París el *Orfeón número 4*, le repliqué yo, que honra tanta tuvo por origen una equivocación y lo demostré con dato o irrecusable.

¿Por ventura motivó la exacerbación de su vida, el que habiendo dicho que este Comité no estaba conmigo, el dignísimo Comité contestó o que de todo lo dicho por mí se hacía solidario?

Posible y más que posible encuentro que al verse de continuo cogido en cuanto a tontas y locas asevera, haya perdido todo se eso y haya buscado el desahogo de la ira contenida, en el más infame procedimiento que podía emplear. Y es de razón que yo así lo aprecie tratándose de un individuo que no supo volver por la propia honra cuando alguien en letras de molde le llamó canalla y algo más. Yo no diré tanto, ni Dios quiera que tal me será precisado a decir de ningún hombre, pero yo lo he creído y escrito está sin que me conste que haya sido desmentido cual yo quién creer que procedía.

Parece que *El Duende* ha lanzado también su ponzoñosa baba sobre los dignísimos individuos del Comité tratando de mortificar es porque el uno fabrica chocolate y la otra pasamanería.

De por sí como no debo dudar fue tal es su intención, he de decirle que ambos señores son dignos del más distinguido respecto y tanto sus tímores a la consideración general que fuera sensato o en *El Duende* no hacerles ni la más ligera alusión por la gran distancia que entre el uno y los otros media.

Dicen me también que el semanario famoso por sus provocaciones intenta motejarme llamándome *horteza*. Si con esto trata de inferir ofensa a los que se dedican al comercio, pueden darle gracias los que con su suscripción contribuyan inconscientemente al sostenimiento del rastrero libelo.

Si el insulto personal, habré de contestarle que nunca barrí tiendas, si no que en la noble profesión ingrese de después de obtener título suficiente, el cual estimo en tanto y más que una ciencia de veterano.

Y como voy escribiendo más de lo que se merecen todo lo que es despreciable, terminaré diciendo al que me insultó o en *El Duende* que cuando le desagrada de lo que dejo dicho que en la más decorosa manera que procede, lo sostengo y que, para toda cuestión entre hombres de honor, hay un terreno en el que me encontraré si me busca.

A mis hermanos de *El Eco*, a mis compañeros de *El Telegrama* y a los amigos que con sus cartas me han favorecido, nada acierto o a decirles. Cuando la gratitud inunda el alma no hay forma alguna en lo humano para expresar la inefable dicha que se experimenta.

14 junio de 1889.

Fritz⁵⁶

2.18.15. «El Lucense - 1 de junio de 1889»

Carta que un ex-Pedáneo. De Puertomarín dirige a Fritz el corresponsal de *El telegrama*.

Muy distinguido señor mío: Distante cuatro leguas de la ciudad de Lugo existe en esta provincia un pueblo que acaricia con sus frescas auras el caudaloso y sonriente Miño, pueblo entre cuyos moradores las aficiones al divino arte vienen transmitiéndose desde tiempo inmemorial con perseverancia jamás interrumpida, llegando a convertirse en una vehementísima pasión al influjo de la cual no pudo sustraerse siquiera el que estas incorrectas y desordenadas líneas escribe.

Traduciendo en hechos ese instinto artístico heredado de nuestros antepasados, hubo una época en que yo fui mediano tañedor de vihuela y manejé más tarde el popular acordeón, injustamente proscrito de su inmediato ser por el *eximio y modestísimo* Silvari; pero las atenciones propias de la dignidad de pedáneo a que me elevaron los revolucionarios después del memorable alzamiento de Alcolea han originado una

⁵⁶ *El Telegrama*. 17-VI-1889, pp. 1-2.

completa *evolución* en mis gustos y prácticas musicales, dedicándome desde entonces al estudio de libros y publicaciones relacionados con el sublime lenguaje del pentagrama.

Por dónde, sin gran esfuerzo, puede V. colegir que recibí, ciertamente muy retrasados, números de *El Telegrama* que contenían correspondencias tuyas, despertando en mí la lectura de la última tan vivos deseos de meterme a *desfacedor de entuertos* y sobre todo a desagaviar la veneranda memoria de algunos maestros proclamados por las generaciones como genios indiscutibles y confundidos lastimosamente por V. con pasantes más o menos experimentados, que aquí me tiene la superficie periodística obedeciendo a ese noble impulso, aunque la tarea merezca a V. los desdenes de que hizo objeto, en no lejana ocasión, al ilustrado diario que me dispensa el honor de acogerla con benevolencia excesiva.

Hemos de convenir, antes de nada, en que la campaña emprendida por V. a favor del Orfeón El Eco y en contra del Coruñés número 4 perjudica de igual manera a los dos, por mucho que V. se empeñe en no creerlo así; porque el afán inusitado de ensalzar a uno, deprimiendo a otro, tiene que engendrar, sin duda, rivalidades y malas pasiones entre sus individuos, dando como resultado la indiferencia, cuando no el cansancio, de la opinión sensata e imparcial que ve en aquellas colectividades, no un germen de odios y rencores ajenos al fin altamente moralizador para que fueron instituidas, sino un elemento de cultura y arte.

Profundas son las simpatías que me inspiran los directores de ambas Sociedades corales, reconociendo como reconozco de buen grado los señaladísimos servicios que la música les debe en Galicia y porque todavía no se borró la indefinible impresión producida en mi alma por las audiciones del orfeón que presentó en Lugo el Sr. Veiga durante las ferias de 1878, y por algunos de los conciertos celebrados posteriormente en el Café Español, en los cuales no me cansaba de escuchar los conmovedores acentos que la habilísima púa del señor Chané arrancaba a la bandurria manejada por él con una maestría incomparable.

Estas razones alejan de mi ánimo el propósito de manifestar especial preferencia por ninguno de los dos profesores, no parándome tampoco a investigar si de la sombra siniestra de la envidia ha surgido el Orfeón número 4, o por el contrario se oculta en esa misma oscuridad el pesar que los admiradores de El Eco sienten porque al primero se le haya autorizado en París para dar dos conciertos en la sala de fiestas del Trocadero, mientras permanezca abierta la Exposición universal.

Tema es este en apoyo del cual los detractores de Veiga no aportan argumentos de verdadera importancia, limitándose a sacar deducciones de un error cuya existencia no pudo hasta ahora claramente evidenciarse, siendo de advertir que ninguno ha determinado con datos auténticos e irrecusables, los méritos exigidos por el comité para conceder a las corporaciones musicales el suntuoso recinto destinado a grandes espectáculos. Yo solo recuerdo haber leído un anuncio publicado, dos meses hace, por *El Imparcial*, imponiendo como condición precisa que dichas corporaciones ejecutasen música exclusivamente de cada país. Si se establecieron otras, la noción más vulgar de la delicadeza aconseja que se pidan y reproduzcan íntegras para que la equivocación quede pronto y sin ambages desavenida.

Podríamos regocijarnos mucho los españoles y fuera verdad que las obras de arte, cuando reúnen méritos sobresalientes, salvan las fronteras e inundan el mundo civilizado. Pero eso no sucede con nuestros compositores más inspirados, cuyas creaciones atraviesan en contadísimas veces los Pirineos, permaneciendo arrinconadas en archivos y almacenes la mayor parte, lugares a donde las relegan los gustos y las veleidades de públicos contagiados por el *extranjerismo* absorbente que nos devora y por los apasionamientos de los modernos [ilegible].

Yo no extraño, pues, que la *Alborada* del Sr. Veiga no haya llegado a los grandes centros donde, por ejemplo, se desconoce la *Fantasia morisca* de Chapi y no se sabe que hubo entre nosotros un Arriaga; pero, si como obra humana contiene defectos, ¿por qué no le quitó V. la importancia que se le concedía cuando produjo tanto entusiasmo en Barcelona y Madrid, en cuyas poblaciones la adoptó el Sr. Castro Chané como de libre elección para los certámenes musicales? ¿Es que la maravillosa ejecución alcanzada la dotó de mayor mérito del que realmente tiene, o se desprende de esto rigurosamente, que el talento del joven intérprete ha hecho resaltar las bellezas que para otro director hubieran pasado ignoradas?

Con todos los respetos debidos a la susceptibilidades de su temperamento, ha de permitirme V. no admita la comparación establecida entre el creador de los orfeones coruñeses, cualquiera que sea, pues detalle es este independiente del asunto, y los maestros de los renombrados compositores citados por V. en la carta que vengo refiriéndome; y lamento no poder admitirla, porque si el genio, como don natural, no lo forman las elementales enseñanzas que marcan la pauta para convertir sus manifestaciones en verdaderas obras de arte (quedando así reducida la importancia de los que inculcaron los conocimientos más rudimentarios en muchas inteligencias privilegiadas), la organización de una masa coral compuesta de aficionados, cuando menos revela en quien a la vez la dirige con acierto, condiciones y méritos tan relevantes como en cualquiera que por el arreglo de un *minuetto* se hiciese digno de honores y alabanzas inconmensurables. ¿Necesita V. algún ejemplo? Pues rindiendo veneración a la memoria de Chané, he de decir a V. que la popularidad de este maestro responde más bien a su carácter organizador, que a las producciones de su talento.

Pero aun aceptando la opinión sustentada por V. respecto a los profesores y perdonándole que hubiese cambiado el organista Provesí, primer maestro de Verdi, sacristán de la aldea de Busseto, si hemos de dar más crédito a biógrafos como Clement, que a las narraciones y fábulas vulgares ¿pueden confundirse con personalidades mediocres e insignificantes, a Haydn, Salieri y cuantos cultivaron la educación musical de Beethoven, a [Halévy] bajo cuya dirección estudió Gounod, a Clementi y el abate Vogler de quienes ha recibido elecciones en los albores de la juventud el gran Meyerbeer y a tantos otros que si no brillaron cómo astros de primera magnitud es forzoso reconocer el inmenso ascendiente que tuvieron en el mundo del arte?

No estoy muy fuerte en la genealogía de los orfeones gallegos y por eso es para mí difícil precisar si la constitución del que hubo en el Liceo brigantino y la del primitivo Coruñés fue anterior o posterior a la del que dirigió D. Martín Fayes en la sociedad Bretón de los Herreros.

Sea como quiera, lo que considero una injusticia insigne es atribuir al Sr. Veiga la funesta habilidad de destruir, cuando en la conciencia pública está arraigado el convencimiento de que su especialidad estriba en saber crear. Yo ignoro el número de asociaciones corales que sucumbieron en sus manos. Paréceme que, si la única víctima ha sido la primera de las enunciadas, y conste que no lo doy por cierto, a cambio de ella dejo como valiosa herencia otras dos a su sucesor, asociaciones ha cuya honrosa historia añadió páginas brillantísimas el Sr. Chané, pudiendo envanecerse, como dijo un escritor ilustre [ilegible] *hijos que no ha llevado en su seno*. [ilegible], cuyo contenido solo la paciencia de los bondadosos lectores de *El Lucense* es capaz de resistir, asegurando a V. que si en el lenguaje pedestre que usamos los aldeanos cuando prescindimos de nuestro dulcísimo dialecto, encuentra alguna palabra inconveniente por la cual resulta lastimada la fina epidermis de V. me apresuro a retirarla, ahorrándole así el penoso trabajo de retroceder más de un siglo para buscar su significado en diccionario que puede regalarle a D. Miguel de Escalada, el que aprovecha la presente oportunidad para ofrecerse a usted como su más atento y humilde servidor, q. b. s. m.

Ignacio Varela, ex-pedáneo de Puertomarín. Mayo de 1889.

Ignacio Varela⁵⁷

2.18.16. «Segundo suelto»

Ya que tenemos entre manos al diario de la calle de San Andrés, y ya que por las razones antes consignadas debemos replicarle, vamos a hacerlo en brevísimas palabras en lo que se refiere al *Orfeón Coruñés número 4*.

A *El Anunciador* se le ha metido, o le han metido en la cabeza, que el citado *Orfeón* no va a París con carácter oficial, y ya está el colega en un crasísimo [sí] error, pues las comunicaciones oficiales suscritas por el representante de España en la Exposición y por el director general francés señalando días para las audiciones, atestiguan lo contrario.

Se le ha metido o le han metido también en la cabeza, que no va a ser juzgado por grandes maestros, y está en otro crasísimo [sí] error, pues nos consta que, además de otras grandes notabilidades musicales que están citadas para concurrir los días 20 y 23 del corriente a la gran sala de fiestas del Trocadero, asistirán los maestros Massenet, Rillé y Thomas que, con otros de su talla, componen el Jurado que, si no en la forma de los demás certámenes, ha de pronunciar el veredicto que merezcan todas y cada una de las entidades musicales extranjeras, y una de ellas es el *Orfeón Coruñés número 4*, que en tiempo oportuno solicitaron, atendiendo a la invitación que hizo la dirección general de la Exposición, el honor de dar a conocer en el expresado local la música clásica o típica del país que en ese acto solemne representen.

⁵⁷ *El Lucense*. 02-VIII-1889, p. 2.

Y eso, carísimo colega, es noble, levantado patriótico y digno de loa, aunque otra cosa entienda o le hagan entender a *El Anunciador*. Eso no es ir contratados por una empresa particular, y de ello podrá pronto convencerse.

Pero *El Anunciador* no se para todavía en barras, y en su afán de cometer errores de gran bulto comete el de sacar a plaza al laureado orfeón *El Eco* en esta cuestión, tratando así como de defenderlo, así como de vindicarlo de ataques que, directa ni indirectamente, le ha dirigido nadie.

¿A qué viene, pues, todo ese cúmulo de frases y conceptos empleados fuera de tiempo y lugar? ¿A qué viene suponer que *El Telegrama* incurre en contradicciones e invocar al amigo Fritz en este asunto?

¡Contradicciones! Ni Fritz ni *El Telegrama* necesitaron ni han de menester estímulos ni excitaciones de nadie para aplaudir lo bueno, y por eso han aplaudido con entusiasmo a *El Eco* en sus expediciones artísticas, anhelando tener nuevas ocasiones de hacerlo, para demostrar que no habrán de faltarle los elogios ni los aplausos de este diario, ni de estimados e ilustrados corresponsales que, como nuestro querido amigo Migueles han hecho verdaderos sacrificios, y en ocasiones hasta el de su amor propio, a favor de *El Eco*.

¿Pero quiere esto decir que no debemos ni podemos ya aplaudir y apoyar a ninguna otra colectividad análoga? ¿Desea esto *El Anunciador*?

Antes que *El Eco* naciera y conquistara para Galicia y para el Arte los laureles que tanto entusiasmo nos produjeron en Madrid y Barcelona, ya habíamos aplaudido otros orfeones coruñeses organizados como el *número 4* por el mismo insigne maestro Veiga, cuya competencia para esos actos es incuestionable e indiscutible, del mismo modo que aplaudimos cuantos puedan organizarse en lo sucesivo.

Pues qué, ¿hemos de impedir o de lamentar que se organicen orfeones en nuestra capital, y si se constituyen y se presentan, en donde quiera que sea, ora a disputar premios, ora a demostrar su mérito, hemos de negarles ese derecho?

¿Quién le ha dicho a *El Anunciador* que somos exclusivistas?

Hemos aplaudido y deseamos volver a aplaudir a *El Eco*; y hemos aplaudido y deseamos aplaudir a los demás orfeones coruñeses organizados por Veiga.

Y esto es todo; y por todo esto es bueno, correcto, irreprochable.

Lo que no lo es tanto, es pretender sacar a la arena de la discusión, y lo que es peor *a priori*, personalidades igualmente apreciables como lo hace *El Anunciador*.

Y eso demuestra que, en efecto, escribe *a vuela pluma*, esto es, sin la meditación necesaria, sucediéndole que, en vez de faltarnos a nosotros cabeza y dirección, como aventurada y gratuitamente supone, le falta al colega, y no lo advierte, tacto, discreción, imparcialidad y buen sentido.

Por eso nosotros, aunque a cosa no merezca la pena y aunque escribamos esto como se escribe todo en los periódicos, queremos escribirlo menos a vuela pluma, para dar lugar a más meditación.

*El Telegrama*⁵⁸

2.18.17. «La Coruña»

¿Qué daño le habrá hecho el orfeón *El Eco* a *El Anunciador*?

Esta laureada masa coral ha sido hasta ahora objeto de los aplausos de todos porque todos le hacíamos justicia.

¿Por qué se obstinará ahora *El Anunciador* en que se discuta ese orfeón? ¿Por qué le quiere tan mal?

Las comparaciones han sido siempre odiosas; y el disparatar como viene disparatando ese periódico que se refiere al *Orfeón Coruñés número 4*, que está en París ejerciendo un acto de patriotismo digno de aplauso y de loa, puede dar lugar a muchas disquisiciones en la prensa, que no habrán de reanudar en beneficio de *El Eco*.

Y esto lo comprende cualquiera y debe comprenderlo *El Anunciador*, por muy romo que sea de mollera.

De suerte que lo que se propone es que periódicos que siempre aplaudieron a *El Eco* en la parte artística, como merece, entren a examinar si busca así o de otro modo, los fondos para sus expediciones, si es empresa o no la es y hasta puede dar lugar *El Anunciador* a que llegue a decir alguno que quiera hablar de *El Eco* en crudo como él habla del otro orfeón que... ¡quién sabe! Que son cómicos de la legua.

A todo esto puede llegarse y a mucho más por el camino emprendido por *El Anunciador* contra la brillante y aplaudida masa coral *El Eco*, a quién nadie ataca ni censura; pero que pudiera llegarse a ese caso, no por nosotros que estimamos en lo que vale a ese orfeón; si no por otros que, aun estimándole del mismo modo, reconocen y aplauden el mérito que también tiene el *Orfeón Coruñés número 4*, como lo reconocemos nosotros cada día más, solo por las intemperancias de *El Anunciador*.

*El Telegrama*⁵⁹

2.18.18. El último número de un periódico que se publica en La Coruña con el nombre de *El Danzante*, él estampa una caricatura del músico gallego D. José Castro Chané haciendo brotar de su cabeza, en

⁵⁸ *El Telegrama*. 17-VIII-1889, p. 2.

⁵⁹ *El Telegrama*. 22-VIII-1889, p. 2.

confusa algarabía, porción de notas y signos musicales, Ignoramos si como muestra de la partitura que presenta en la mano izquierda y cuyo título que es *A Foliada*.

Pasaría para nosotros desapercibido este hecho, que nada tiene de particular ni extraño, si a continuación de aquel trabajo artístico no apareciesen unos versos altamente despreciativos Para otras masas corales, envolviendo, además, una incalificable ofensa que no agradecerán seguramente los distinguidos maestros que dentro y fuera de Galicia constituyeron los jurados de los certámenes musicales.

Como a éstos se refiere, sin duda alguna, el autor del desdichado engendro de que nos ocupamos, tratando de justificar así la superioridad del orfeón El Eco con relación a los que también fueron premiados en aquellos festivales, la prensa imparcial y nuestros suscriptores juzgaran, después de la lectura de dichos versos, si tenemos o no razón protestando contra la insensata manía de deprimir a estas meritísimas sociedades que han ganado sus lauros con tanto honor como la que se pretende debilitar por medios tan censurables.

La producción poética alusiva a las luchas que El Eco y otros orfeones tomaron parte concluye textualmente de esta forma:

*Los premios – doquier se ve-
Llévanlos de esta manera:
Cuando él no asisten ... cualquiera;
Cuando el concurre ¡Chané!*

Si la formalidad de nuestra publicación nos permitiese parafrasear la anterior redondilla, diríamos a *El Danzante*, recordando tiempos pasados.

*Los premios-créalos usted-
Gánalos de esta manera:
Cuando hay JUSTICIA, cualquiera
Menos el Sr. Chané.*

Pero como estas cuestiones queremos tratarlas en serio, deseáramos saber qué impresión pueden producir desalojos de tal naturaleza en capitales: como Orense y Pontevedra y ciudades como Vigo y Santiago que tienen o han tenido orfeones laureados y estiman sus éxitos como alardes de cultura y de adelantamiento artístico tan dignos de consideración y respeto o como los del asendereado Eco.

Además ¿qué favor hacen es el *Danzante* al tribunal que juzgó a dicho centro en Barcelona, habiendo concedido, días antes, una recompensa igual al Orfeón de Bilbao que fue el más aplaudido, sin disputa, y el que sostuvo una lucha *verdad* en el reciente concurso de Cataluña?

Y a propósito de sociedades corales.

El director de la *Ilustración Musical* de Barcelona pidió a la Junta Directiva del Orfeón Coruñés Número 4 los respectivos retratos de todos los individuos de esta colectividad Que han tomado parte en las audiciones musicales del Trocadero, Y con entera independencia el de su reputadísimo [*sic*] director,

nuestro amigo Don Pascual Veiga, con el fin de publicar un número extraordinario que conmemore hecho tan brillantes y glorioso que ha dado alto renombre a España y redundó, artísticamente, en beneficio de nuestra querida región.

Esta muestra de deferencia viene a confirmar la opinión antes de ahora emitida por nosotros acerca del ruidoso triunfo que alcanzó en París la aplaudida masa coral y del que se han ocupado importantísimos periódicos de Europa, el triunfo que no puede confundirse nunca con los efímeros éxitos de *relumbrón* obtenidos por otras sociedades de la patria de Gounod, por mucho que lo sientan dos publicaciones regionales que se impusieron la desairan admisión de pretender amenguarlo.

Felicitemos una vez más al laureado *Orfeón Coruñés núm. 4 Y* a su competentísimo maestro, ansiando el momento de hacerlo personalmente el día que esta asociación coral venga a nuestro pueblo para amenizar y realizar los próximos festejos.

*El Lucense*⁶⁰

2.19. 1890. Entrega del estandarte procedente del Centro Gallego de Buenos Aires.

A las nueve de la noche del sábado tuvo lugar en el local del orfeón la entrega del estandarte obsequiado por el Centro Gallego de Buenos Aires por los triunfos alcanzados en Madrid y Barcelona

Al acto asistieron los representantes de aquel centro los Señores Ramón Ponce y Vicente torres todos los orfeonistas y gran número de particulares.

Se leyó la siguiente carta:

Al Sr. presidente del orfeón coruñés El Eco. -Respetable Sr.: Los triunfos que en diversos tiempos y lugares ha sabido alcanzar la sociedad que tan dignamente presentes, no podía menos que repercutir hasta estas lejanas playas y vibrar en los corazones de los que por en que nuestros ojos abrieron a la luz, no nos olvidamos de ella ni un solo momento; y ¿cómo podía suceder tal cosa? ¿Quién puede ser tan desgraciado que no recuerde el lugar en que reposan las cenizas de sus mayores y dejó sus más claras afecciones? No, esto no es posible, ni puede hacer un gallego cristal haga.

Vuestras glorias son nuestras glorias, como nuestras son también vuestras penas.

Animados de tan nobles sentimientos, germinó en el cerebro de algunos de nuestros paisanos la idea de obsequiados con un estandarte, atestigüe al menos, ante propios y extraños, el amor que os profesamos, como a todo aquello que honre y enaltezca a nuestra Galicia.

⁶⁰ *El Lucense*. 03-X-1889, p. 1.

Tiempo hace que este estandarte debía hallarse en el local de esta sociedad; pero causas ajenas a nuestra voluntad lo demoraron hasta el presente, en que aprovechamos la idea está de dos miembros de esta comisión, los Señores Don Ramón Ponce y Don Vicente Torres, a los que encargamos os haga entrega personalmente del estandarte y salud en nuestro nombre a los socios de El Eco, lo mismo que rogamos haga el Sr. presidente también.

En la seguridad de que dispensar de es la acogida que personas tan beneméritas como los Señores Ponce y torres merecen, tenemos un placer en ofrecer os sus servicios, deseando mayores días de gloria para esa asociación.

Dios guarde al Sr. presidente. -Buenos aires 15 de marzo de 1890.-el presidente honorario, Godofredo Coca. -presidente titular José Ferradás. -vicepresidente Juan Pan Mosquera. -secretario Laureano M. Oucinde. -tesorero Marcelino Herrérin y Barbosa Pro. -secretario, Vicente Torres. -Vocales Ramón Ponce, Gregorio Fernández, Benito S. Gómez, Enrique Sauco, Benito Campelo, Bernardo Rodríguez, José Louzán, Manuel C. Fernández, Benito Cerradas, Benito Taranco, Antonio F. Gómez y de Santiago González.

Pronunció breves palabras el Sr. Torres para hacer entrega del estandarte y para significar cuando inmenso es el cariño que a esta tierra profesan los hijos que lejos de ella ven como orgullo sus triunfos y sus glorias, y después de un elocuente discurso del presidente de el eco Sr. Martínez Fontenla, se dio por terminado el acto.

El estandarte mide un metro de largo por 50 centímetros de ancho. El fondo es de raso blanco y bordado sobrio, elegante y muy bien acabado, representa los escudos de las cuatro provincias de Galicia, ejecutados en oro, rojo y negro y guarnecido por una artística orla reclamada con diversidad de piedras preciosas. La inscripción también de oro dice: los gallegos en la República Argentina (Buenos Aires) a El Eco. 1889.

*La Voz de Galicia*⁶¹

2.20. 1890. Concierto de El Eco y la Charanga de Cazadores de Reus en el Teatro de San Jorge.

«El concierto de anoche»

Como no podía menos de esperarse, resultó brillante la fiesta musical organizada por el entusiasta y laureado orfeón *El Eco*.

⁶¹ *La Voz de Galicia*. 27-V-1890, p. 2.

En el coliseo de San Jorge se veía no muy numerosa, pero sí distinguida concurrencia, entre la que hemos visto al ilustrado maestro Montes, director del *Orfeón gallego* de Lugo.

La charanga de Reus dio principio a la función ejecutando con su acostumbrada maestría, la difícil y hermosa fantasía de Meyerbeer sobre motivos de la ópera *Los Hugonotes*.

La afinada banda del maestro Santos alcanzó nutridos aplausos a la terminación de aquel trozo musical.

Después de esto salió al palco escénico la aplaudida masa coral de Chané cantando el precioso coro de Laurent de Rille titulado *Las Mariposas*.

Excusado es decir que *El Eco* fue aplaudido con entusiasmo por el público e inteligente que rendía justo tributo de admiración al puñado de hombres que bajo la batuta de Chané cantan que con el sentimiento que sólo los hijos de Galicia son capaces de demostrar.

Que de nuevo la banda de Reus hizo oír sus afinados acordes al público siendo muy aplaudida tanto o en los *Bailables de Silvia*, en el coro religioso de *La Forza del Destino*, en la magnífica y típica *Alborada de Montes*, cuya ejecución fue premiada con aplausos por su autor, como en la *Serenata de la Fantasía Morisca* de Chapí.

El Eco cantó luego el bonito coro *El Sábado de Brujas*, el que no lo es menos, titulado *Los Herreros*, que a instancias del público fue repetido.

En el difícil arte que también cultivaron Meyerbeer y otros ilustres maestros somos bastante profanos, y, por lo tanto, no nos aventuraremos a juzgar ni en pro ni en contra, la interpretación que hizo *El Eco* a *Los Mártires*, coro de concurso del certamen de Santander.

Este coro, nacido de la inspirada mente del celebrado maestro Gounod o no sirve para todos los orfeones.

Se advierten en él tantas y tan marcadas disonancias y transiciones, que sólo un buen músico, un músico de valía, es capaz de vencer con éxito y de interpretar el pensamiento de Gounod concebido al crear *Los Mártires*.

En nuestro sentir, *El Eco* ha entendido al autor del *Fausto*, y esto o se no dará a conocer y lo sabrá apreciar mejor que nosotros el jurado que presida el concurso orfeónico de Santander.

Según nuestro parecer, son, pues, prematuros todos los juicios que se hagan mientras no llegue el día 8 de agosto, día en que se efectuará la arriesgada lucha en que tomará parte la mayoría de los elementos corales de España.

Hasta entonces nosotros reservar hemos nuestra opinión.

Y ahora entre esta nos enviar a *El Eco* nuestro sincero aplauso haciéndole extensivo a la charanga de Reus, y dar las gracias más expresivas al Sr. Martínez Fontenla por su galante invitación al concierto.

*El Telegrama*⁶²

2.21. 1890. Certamen de Santander.

2.21.1. Dice nuestro estimado colega *El Correo de Asturias*.

«Anteayer por la noche, dio un concierto en el Teatro Circo de Santa Susana, el brillante, y en todas partes aplaudido orfeón de La Coruña titulado *El Eco*.

Debido sin duda, al poco tiempo de que se dispuso para anunciarlo, por haber llegado los individuos del orfeón arrastres de la tarde del mismo día, la entrada no fue brillante y lucida que sería de no haber mediado dichas circunstancias.

El orfeón dirigido por el afamado profesor e inteligente compositor Sr. Chané, dejó sorprendido al público, no obstante, los buenos antecedentes que de él se tenían.

Jamás se había oído en esta capital una masa coral también dirigida, y que cantase de un modo tan admirable las diferentes piezas que los concurrentes escucharon durante el concierto.

Al presentarse el orfeón en el palco escénico con tres preciosos estandartes cubiertos de cintas y otros distintivos de los muchos premios que ha obtenido en diferentes certámenes, se escuchó una verdadera salva de aplausos. *Las Mariposas*, de Laurent de Rillé; *La Aurora*, de Reventós; *Los Herreros*, de Vialón; el coro de *Los Mártires*, de Gounod (pieza señalada para el certamen de orfeones que tendrá lugar en Santander dentro de breves días); *Pepita*, de Müller; *¿Qué ten o mozo?*, de Piñeiro; *A Foliada*, (canto descriptivo gallego, compuesto o expresamente para el orfeón por su director don José Chané); y *El Sábado de las Brujas*, son las piezas que ejecutó en el concierto.

El entusiasmo que se apodera del público a la terminación de cada una, fue indescriptible. Vivas La Coruña, al orfeón y a su director, se escuchaban a cada momento mezclados entre nutridos aplausos, teniendo el orfeón que salir a escena diferentes veces.

Bien por el orfeón de La Coruña.

El Correo de Asturias le deseaba un triunfo en el certamen de Santander.

⁶² *El Telegrama*. 26-VII-1890, p. 3.

En los intermedios, el joven pianista don Baldomero Fernández, ejecutó o con la maestría que acostumbra, selectos trozos musicales, siendo aplaudido.

El producto líquido obtenido en el concierto de que acabamos de dar cuenta ascendió a 542,25 pesetas. De esta cantidad, correspondía percibir al propietario del circo, don José San Román, 92,88 pero dicho señor cedió generosamente sus derechos en beneficio del orfeón».

*El Telegrama*⁶³

2.21.2. El Telégrafo nos ha comunicado ya que los dos orfeones de La Coruña han dejado en Santander a gran altura el nombre de la capital de Galicia, y esto nos llena de legítimo orgullo, por más que nunca hubiésemos temido lo contrario.

también nos ha comunicado el telégrafo las injusticias que ha cometido el Jurado prevaricando en favor de otras masas corales en virtud de bastardas injusticias y de la circunstancia de formar parte del tribunal el músico mayor y un capitán del Regimiento de Bailén, cuyo coronel jefe es hijo entusiasta de Bilbao; y esto, que redundaba en perjuicio de nuestros paisanos, nos produjo indignación como se la produjo al mismo pueblo de Santander, siendo buena prueba de ello las borrascas que siguieron al veredicto, las protestas de nuestros orfeones y el tumulto y las silbas del pueblo en la Plaza de la Libertad, impidiendo cantar al orfeón bilbaíno, que para retirarse tuvo que por escoltado por los polizones.

Por último, hemos sabido hoy que el Orfeón Coruñés número 4 salió de Santander en el expreso de ayer tarde, que debe llegar mañana aquí, y que El Eco sale hoy de aquella capital con dirección a Gijón, en donde dará un concierto.

Ambos han merecido bien de La Coruña y ambos son acreedores al público reconocimiento. Si esta vez no se les hizo justicia, otra vez será, pues no siempre ha de haber parcialidad en los jurados. nosotros hacemos nuestras sus protestas y nos proponemos darles mayor vuelo así que nos sean conocidos los detalles. [...]

El Certamen

Pocas veces hemos presenciado una reunión de personas más numerosa y ordenada, un espectáculo tan agradable, en tan reducido local.

No era un público que asiste a un espectáculo el que en apretada falange ocupaba las sillas, era, en cuanto a la estética, un edén, una verdadera exposición de preciosas esculturas, algo así como una fantasía árabe;

⁶³ *El Telegrama*. 07-VIII-1890, p. 3.

en cuanto a lo demás, una reunión de familia, íntima, en que se acentuaba la franqueza, en que se reflejaba la exposición.

El jurado ocupó su tribuna.

Lo componen el Sr. Monasterio, el Sr. Barreda, el músico mayor del regimiento de Bailén, el capitán del mismo Regimiento sr. Santa Fé y el Sr. Wüncchs.

En otra tribuna se ven todas las autoridades.

Y los orfeones se instalan en las naves laterales del edificio.

Pero silencio y sentarse. La campanilla ha sonado. Los hijos de la tres veces invicta villa ocupan el templete central.

El rumor producido por el vuelo del más pequeño insecto podría oírse; nadie se atreve a respirar y todas las facultades se concentran en los oídos.

Las Sociedad Coral de Bilbao ejecuta *Los Mártires*, que corea el público con nutrido y prolongado aplauso.

Tras breves momentos canta, pero magistralmente *Las Doce*, en la que luce especialmente una voz de tenor de timbre agradable y afinada.

Atronadora salva de aplausos, que se repiten al paso del orfeón para su puesto, y en el que es saludado por los demás orfeones.

La Sirena ocupa la tribuna. *Los Mártires* le valen un aplauso merecido y atronador canta *La Flor del Valle*, y oye el orfeón local otro aplauso prolongado y los otros seis orfeones le saludan con palmas.

Asciende al tablado *El Obrero*, de Trubia.

¿Qué es lo que produce en aquel auditorio, antes de oírle, un unánime sentimiento de simpatía? El respeto que infunde el título de *Obrero*. Ejecuta *Los Mártires* y recibe una salva de aplausos. Canta *La góndola azul* y se le aplaude con frenesí, saludándole al regreso al punto de partida los demás orfeones.

Oculto entre los trofeos de otras lides, asciende al templete *El Eco Coruñés*. ¿Por qué negarlo, si todos los confesábamos? Todos nos disponíamos a oírle: es vencedor en varios certámenes y esto basta.

Obtuvo a la terminación de *Los Mártires* la más nutrida salva de aplausos; pero el verdadero triunfo, para el juicio del público, lo obtuvo después de cantar *Pepita*, y, como todos, fue saludado por los demás campeones del torneo al regresar a sus sitiales.

El Matritense ocupó el anfiteatro; canta *Los Mártires* y escucha un prolongado batir de palmas del público, que no se fastidia ni hace un gusto de disgusto. Verdad es que, contra lo que todos esperábamos, y a estar de la descortesía española, que se permitió encender algunos cigarros, no se sentía calor ni resultaba monótona ni pesada la fiesta, si no cada vez más agradable, que es el mejor elogio que de ella puede hacerse.

Canta el *Matritense* *El Amanecer* y escucha espontáneo y universal aplauso, siendo saludado, como los anteriores al incorporarse a los demás opositores.

El Coruñés núm. 4 ocupa el campo del lucimiento, porque tal nombre merecía ayer aquel lugar, desde donde todos, sin distinción supieron hacernos tan agradable la tarde.

Ejecuta los mismos números que el anterior: *Los Mártires* y *El Amanecer*, que aplaudimos todos con delirio, y regresa entre salvas de palmas a recibir la ovación que todos se tributaron mutuamente.

El Gallego, de Lugo, trepa al pavés de los laureles. Sí pudo, acaso, pasar por las mientes de los nacidos cabe la orilla del Miño que habían de encontrar por ser los últimos, fatigado al público, bastara a complacerles el ver que ni una sola persona abandonó su asiento ni el recogimiento y sepulcral silencio se quebrantó en lo más mínimo.

Cantaron los de Lugo *Los Mártires* para recibir estrepitoso y duradero aplauso.

Ejecutaron *Le Tirol*, y la ovación fue no menos nutrida. Su retorno al seno de los campeones fue saludado con ruidoso batir de palmas.

Y... ¡cosa rara! Cuando todos íbamos casi seguros de resultar mártires después de siete audiciones de esta lucubración de Gounod y de las otras siete de Laurent, J. A. Clavé, Barturen, Müller, Eslava y Thomas, todos nos mirábamos unos a otros, leyéndose en la lánguida que indiscutiblemente se cruzaba entre ambos sexos una sola exclamación: ¡Qué lástima que esto se haya concluido tan pronto!

No hemos nosotros, profanos en la música, de aventurar nuestro juicio ni hacer indicación alguna que pudiera influir en el ánimo del Jurado.

Para el público *El Eco Coruñés*, *El Gallego*, de Lugo, y la *Sociedad Coral*, de Bilbao, son los que habían de ser objeto de duda, para el Jurado.

Para nosotros todos dejaron el pabellón bien puesto: ninguno hizo un papel desairado.

El veredicto de los inteligentes jueces del campo podrá adjudicar el premio a éste o a otro; pero esta adjudicación si puede significar un triunfo para el laureado, no una derrota para los demás, pues todos, sin excepción, ocuparon dignamente aquel puesto y todos vencieron, puesto que todos se hicieron oír con arrobador entusiasmo y de todos conservaremos, cuantos al certamen asistimos, gratísimo recuerdo.

Nuestra entusiasta felicitación a vascos, asturianos, gallegos, madrileños y montañeses, con nuestro cariñoso saludo.

La fiesta de ayer honra a la comisión de festejos, que la dispuso de tal modo, que en gracia de ella se le pueden perdonar los muchos y negros lunares que hemos censurado en el programa de ferias. Honra al pueblo en que se celebra y a los que vienen a contribuir a tan culto, a tan agradable y tan hermoso festival.

Seguros estamos de qué interpretamos, al expresarnos así, el sentimiento unánime de la población.

Después del Certamen

A la una de la mañana los orfeones *El Obrero*, de Trubia, *Matritense* y *La Sirena* nos obsequiaron con la barcarola *La góndola azul*, ejecutada por *El Obrero*, y *Los Mártires*, ejecutados por los tres unidos bajo la dirección del Sr. Garmendia, que aplaudimos y aplaudió calurosamente el numeroso público que los oía, atención que agradecemos en lo mucho que vale.

*El Telegrama*⁶⁴

2.21.3. «La Coruña. Nuestros orfeones. Dictámenes del jurado»

Con este título publica nuestro ilustrado colega de Santander *La Voz Montañesa* el siguiente artículo que por tratarse de orfeones gallegos con gusto reproducimos.

La noticia que anticipamos ayer a nuestros lectores se confirmó con la variante de que el segundo premio fue adjudicado al *Orfeón Gallego*, de Lugo y el tercero al *Eco Coruñés*.

De modo que; sueño o referencia de duende resultó verdad lo que decíamos, como creemos verdad también los ligeros detalles que dábamos acerca de la decisión habida en el seno del jurado.

El dictamen que es un modelo de falta de sintaxis y de carencia de gramática, dice de este modo:

«En la ciudad de Santander a las cinco de la tarde del día 8 de agosto; de 1890, y en el pabellón llamado de la Exposición, formando jurado para el que habían sido nombrados previamente, se reunieron los Sres. D. Jesús de Monasterio y Agüeros, D. Enrique Barrera y Gómez, D. José Serás Legaría, D. Adolfo Wünsch Pérez y D. Teodoro Santa Fe Laguna, el primero como presidente por elección de los demás y actuando el último como secretario en el mismo concepto. Terminaron el acto público d concurso de orfeones, se constituyó el jurado en sesión secreta, para disolver respecto a la adjudicación de los premios señalados que, con las alteraciones de que, según la Comisión de festejos tienen ya conocimiento los señores orfeonistas quedan reducidos a un primero, un segundo y un tercero,

⁶⁴ *El Telegrama*. 11-VIII-1890, pp. 2-3.

anunciados en las bases, de la adición de otro tercero y menciones honoríficas ampliado últimamente por dicha comisión.

El Jurado, después de una meditada y detenida deliberación, consideró dignos del primer premio a los orfeones de Bilbao y Lugo; pero en la dura necesidad de no poder otorgarle más de uno de ellos y después de lamentarse acertadamente de que las bases no le autorizan para ampliar la concesión de otro igual, acordó se adjudique el primer premio a la *Sociedad coral de Bilbao*; el segundo por unanimidad al *Gallego*; el tercero por unanimidad al *Eco Coruñés* y el otro tercero también por unanimidad al *Coruñés número 4*, y mención honorífica, en la misma forma, al *Obrero*, de Trubia, al *Matritense* y a *La Sirena* de Santander.

Así mismo se acordó se formalizará la presente acta para su remisión a la comisión de festejos. Firmándola en el expresado día; mes y año los señores del Jurado arriba mencionados.

El presidente, *Jesús Monasterio*. -*Enrique Barrera*. -*Adolfo Vicente Wünsch*. -*José Seras*. -*Teodoro Santa Fe*.

No debemos ocultar que el efecto que produjo en la opinión pública el precedente fallo fue desastroso.

El público que asistió al brillantísimo certamen de anteayer, aplaudiendo a todos los orfeones con entusiasmo, había adjudicado los premios, por unanimidad, en su conciencia, de distinto modo que lo ha hecho del Jurado competente.

De aquí la justificada sorpresa del público y el consiguiente desagrado al conocer la resolución del tribunal.

Nosotros, profanos en la materia, nada podemos decir por cuenta propia acerca de si ha sido o no acertado el juicio de las personas que componían aquel.

Aquel siendo competentes y dando nuestra opinión imparcial a favor de cualquiera de los orfeones, no desconoceríamos el mérito de los otros, mereciéndonos todos igual respeto y consideración.

Vamos, pues, a ser únicamente el eco de la opinión más general, apoyada por la de reputados profesores de música a quien hemos consultado.

Decíase [sic] que, sin menoscabo en lo más mínimo al *Orfeón Bilbaíno*, que había cantado muy bien a pieza de concurso y la de elección libre, le habían superado los orfeones de Lugo y coruñés titulado *El Eco*, siendo asombrosa la afinación de este último; así como su fraseo, que calificaban de incomparable.

Censurábase [sic] también que se hubiera admitido en el concurso, que era de orfeones, a una *Sociedad coral*, como es la de Bilbao según se titula.

Y se aducían otra infinidad de razones en demostraciones de la injusticia con que se suponía que había procedido el Jurado.

Aparte de esto, hay algo en el dictamen sobre lo cual ya podemos hablar por cuenta propia, porque es de la competencia de todo el que tenga sentido común.

Nos referimos a la declaración del Jurado de que consideró dignos del primer premio a los orfeones de Bilbao y Lugo, y de que, lamentándose de no poder premiar a los dos optó por concedérselo a la *Sociedad coral bilbaína*.

¿Por qué razón esta preferencia, siendo iguales en mérito los dos orfeones, según declara el mismo Jurado?

Esto es lo que no dice en su dictamen sobreentendiéndose, por lo tanto, que no tuvo más argumento que el del capitán *Alegría por que sí*.

Lo natural era, si los dos orfeones merecían el primer premio, a juicio del Jurado, que se les hubiera hecho compadecer a los dos directores dándoles a elegir entre la partición de la cantidad ofrecida por la comisión de festejos o por el sorteo del primer premio entre los dos competidores que lo merecían.

De cualquier modo, de estos que se hubiera procedido, la solución era la que correspondía indudablemente, y no la de otorgar el primer premio a uno de los dos orfeones, siendo ambos en mérito, sin explicar la razón de tal preferencia.

Tal desacuerdo, añadido a la opinión de que, si bien el orfeón de Bilbao merecía premio, no era el que el Jurado le otorgaba, produjo grandísimo y general disgusto, dando lugar al censurable suceso que ocurrió por la noche en la Plaza de la Libertad y que en otro lugar reseñamos.

Así *El Eco* coruñés, a excepción del de Bilbao y el de Lugo, renunciaron a los premios y diplomas protestando contra el veredicto.

Nosotros, que hemos aplaudido y seguimos aplaudiendo al orfeón de Bilbao por su mérito artístico, que no se puede desconocer sin harta injusticia, creemos, en vista de la opinión de personas muy competentes, según hemos dicho, que están de acuerdo esta vez con el sentimiento general, que el Jurado no ha estado a la altura de su misión sin que en esta censura nuestra quepa más idea que la de que se ha equivocado en juicio sin ánimo de ser injusto de dejarse llevar de ningún apasionamiento.

Lo lamentamos sinceramente por haber desvinculado esta sensible equivocación el magnífico espectáculo del certamen de los orfeones.

En la Plaza de la Libertad

Desde las primeras horas de la tarde se notaba ya ese movimiento precursor de una animación desusada. Tal era el temor de no encontrar sitio, que había quien ocupaba sillas antes de empezar a oscurecer.

Al empezar la velada era imposible el acceso al templete. No solo el magnífico salón y los andenes que lo circundan, las calles de Calderón y todas las que a la plaza dan acceso, eran suficientes a contener la apiñada multitud.

Los orfeones premiados debían cantar.

La velada prometía ser magnífica.

El orfeón *Gallego* de Lugo, subió al templete y fue saludada su aparición con un atronador aplauso y algunas voces de «viva el orfeón gallego», «viva Lugo», «viva Galicia» y otras.

El director movió la batuta y bastó para aquietar a la multitud que se agitaba turbulenta, cruzando de extremo a extremo los sitios, imponiendo silencio.

Se oyó perfectamente, no siendo en los más apartados extremos, donde los que no veían o no oían tanto como deseaban, se deshacían en empellones y hablaban sin consideración.

Terminó el orfeón y ensordecieron todos ante el frenético y perdurable batir palmas de la multitud, que lo hizo con tal insistencia, que los orfeonistas se vieron obligados a repetir.

A la terminación, nueva salva de aplausos y nuevos vítores y cuantas demostraciones de deferente atención se pueden hacer, incluso coronas de laurel, etc., etc.

Tocó el turno a la *Sociedad coral*, de Bilbao, y los orfeonistas subieron al templete.

Oyéronse [*sic*] palmas por el centro del salón, pero por los andenes resonaron algunos silbidos que fueron creciendo y que llegaron a dominarlo todo cuando el cuerpo coral empezó a cantar, no pudiéndose oír una sola nota.

Como sucede siempre en las estrepitosas manifestaciones de las masas, cuyos movimientos no pueden nunca encauzarse, dirigirse ni preverse, cuyas tendencias se bastardean por cualquier accidente, cuyos resultados no pueden calcularse, alguno *quid pro quo* casuales, pero diabólicos, enardecieron los ánimos.

Tres cohetes fueron en los primeros momentos como un aviso para hacer demostraciones de desagrado. No sabemos si pudieron creer que con aquello se trataba de contrarrestar sus manifestaciones o que interpretación dieron a los inocentes voladores que se vio, así como sus fulgores inflamasen el ánimo de la multitud.

Muchísimas personas manifestaban su indignación; no pocas trataban de imponer silencio: innumerables abandonaron la Plaza, pero el estrepitoso silbar y la gritería, ahogando los aplausos, se hacían cada vez más insoportables.

El orfeón, como si nada pasase a su alrededor, siguió cantando, aunque dudamos que ellos mismo se oyeran.

Al final, exigía el coro que ejecutaban dar unas patadas, y el pueblo, que entendió que aquel baile de los bilbaínos era otra cosa, redobló sus manifestaciones de desagrado, que se hicieron además más generales.

Prudentísimo el alcalde D. Mario Martínez Peñalver, subió al templete, quiso hablar al pueblo, que, en la imposibilidad de lograrlo, suplicó a la sociedad coral que se retirase, como lo verificó, quedando solos en el quiosco el alcalde y el secretario del ayuntamiento D. Sixto Valcázar.

Mientras tanto, el teniente alcalde D. Eduardo Diestro, con algunos municipales, detenía y hacía llevar a la prevención a seis individuos que arrojaron puñados de tierra al templete.

Subió la banda municipal, que tocó el terceto de cigarreras *de Madrid a París*, y el tumulto se apaciguó; pero la velada se ahogó.

La mayor ofensa que podríamos lanar sobre Santander sería, en nuestro concepto, e tratar de defender al pueblo de un acto deplorable y que no se le puede imputar, porque no eran aquellos alborotadores el pueblo.

Por idénticas razones no creemos necesario esforzar los razonamientos para convencer a los bilbaínos de que no se trataba de ofenderles, ni como tales, ni como se trataba de ofenderles, ni como tales, ni como cuerpo coral. No.

Desde que se conoció el veredicto del jurado dejóse [sic] conocer un disgusto marcadísimo en todas las clases populares, que se acentuó más en ese crítico momento.

¿Quién no conoce lo que son las masas? ¿Quién contiene la avalancha que se viene encima? ¿A quién se puede imputar el acto de una masa, acaso inconsistente?

Para todo hombre sensato, montañés, o bilbaíno, gallego o castellano, español o extranjero, el espectáculo que anoche se dio en la Plaza de la Libertad es deplorabilísimo [sic], no se puede negar; pero no tiene otro alcance que el de una manifestación, una protesta contra el veredicto del Jurado.

¿Cómo había de faltar la capital de la Montaña, a los deberes de hospitalidad con una sociedad coral que viene de un pueblo vecino y hermano a dar brillo a lo mejor de sus festejos de ferias?

¡Ah! Si fuera posible haberles preguntado a los que silbaban, como lo hubieran dicho; pero ¿a qué preguntarles?

Pues qué, ¿no es buena demostración de que esa fue la mente, en que desde que bajaron del templete los bilbaínos no hicieron demostración alguna contra ellos los que silbaban a pesar de pasar entre las masas?

¿no fueron objeto los simpáticos individuos de la *Sociedad coral* en el café del Ancora y el Círculo de Recreo de deferentes y cariñosas atenciones?

En la Plaza Vieja

Como el orfeón coruñés *El Eco* había renunciado al tercer premio que le otorgó el tribunal del certamen, se consideró relevado del compromiso de cantar en la velada de la plaza de la Libertad anoche.

En su consecuencia, quiso dar al pueblo de Santander una prueba de gratitud por las simpatías de que había sido objeto, cantando anoche en la Plaza Vieja.

A pesar de haber anunciado este propósito por medio de unos anuncios de mano a las ocho y media, un inmenso público llenaba toda la Plaza Vieja y calles adyacentes a las nueve de la noche, es decir, media hora después de anunciado el concierto.

Es imposible describir las inmensas ovaciones que tributó el público allí reunido al orfeón coruñés y a su simpático y eminente director Sr. Chané.

Su presentación en la plaza luciendo los riquísimos estandartes que posee, fue una verdadera entrada triunfal con vivas y aclamaciones, que se prolongaron durante gran espacio de tiempo.

Igual acogida tuvo el orfeón santanderino *La Sirena*, que se presentó allí con su estandarte, después de comenzado el concierto, a dar ese testimonio de simpatía a los orfeonistas coruñeses.

Estos cantaron entre aplausos atronadores y frenéticos vivas, las siguientes piezas:

Las Mariposas, de Laurent de Rillé.

¿Qué ten o mozo? composición gallega de Prudencio Piñeiro.

La Aurora, de Reventós.

Los Herreros, de Vialon.

A Foliada, coro descriptivo de cantos populares gallegos, obra del simpático director del orfeón, Sr. Chané.

Y la famosa *Pepita*, de Müller.

Apurados nos veríamos para contestar si se preguntara cuál de las piezas antedichas había obtenido más aplausos o cual había sido mejor ejecutada por el orfeón coruñés *El Eco*.

Todos lo fueron igualmente en ambos sentidos, pero las que impresionaron al auditorio sobremanera fueron *A Foliada*, por su carácter regional y por la diversidad bellísima de sus tonos y *¿Qué ten o mozo?* por su conmovedora dulzura y su delicadeza incomparable.

¡Y qué ejecución tan soberbia! ¡Qué tonos, qué claro oscuros, qué matices y qué conjunto de voces tan armónico, tan sublime y tan bellissimo!

La batuta del Sr. Chané es un talismán maravilloso del que parece que salen las notas a formar aquel prodigio de bellezas líricas.

No hay para que decir que *Pepita* entusiasmó, como siempre, al público, que pidió la repetición a grito pelado.

Al retirarse el orfeón de la plaza, nutridas y prolongadas salvas de aplausos acompañaron a los orfeonistas, hasta que desaparecieron.

Fue un triunfo colosal, inmenso por el que felicitamos sinceramente al tantas veces laureado orfeón de La Coruña.

*El Telegrama*⁶⁵

2.21.4. «Certamen de Santander»

Orden de los orfeones: Obra obligada *Los Martires* de Gounod

- 1º Sociedad Coral de Bilbao cantó *Las Doce* de Laurent.
- 2º La Sirena de Santander cantó *La flor del valle* de J.A. Clavé.
- 3º Orfeón Obrero de Trubia cantó *La Góndola Azul* de R. Muller.
- 4º El Eco Coruñés cantó *La Pepita* de Muller.
- 5º Matritense cantó *El Amanecer* de Eslava.
- 6º El Orfeón Coruñés Num. 4 cantó *El Amanecer* de Eslava.
- 7º El Orfeón Gallego de Lugo cantó *Le Tyrol* de Thomas.

Escribe *El Comercio*. «Como estaba dispuesto, asistieron anoche a la Plaza de la Libertad los orfeones Sociedad Coral de Bilbao y Gallego de Lugo. Este cantó sin incidente alguno varias obras, recibiendo una ovación merecida de la inmensa muchedumbre que llenaba el paseo y las calles inmediatas; pero al ocupar el templete la Sociedad Coral estalló una tempestad de silbidos y de aplausos, haciendo temer un serio conflicto, injustificado siempre y reprochable para cuantos se precien de guardar al forastero las consideraciones y los deberes que la hospitalidad impone.

El espectáculo que ofreció una parte, escasa ciertamente, de la concurrencia, es impropio de un pueblo culto y sentimos que con él se recrudezcan odios que el tiempo, la razón y las relaciones de ciudades vecinas, tenían dados al olvido por la dignidad de unos y otros. Los aplausos de la mayoría del público sirvieron de protesta a las manifestaciones de desagrado; y por si aquellos no bastaran, unimos también

⁶⁵ *El Telegrama*. 12-VIII-1890, pp. 2-3.

la muestra, lamentando el suceso y sintiendo que las autoridades, ya apercebidas, no hubieran intervenido oportunamente, evitando un disgusto que pudo acarrear funestísimas consecuencias y atropellos.

El orfeón no fue oído por el ruido y la confusión que reinaban entre las voces, los aplausos, los gritos y los silbidos, tardaron en restablecerse la calma hasta que se marchó la Sociedad Coral, no sin que antes, en los monumentos de mayor confusión, hubiera carreras y sustos y caídas de la gente que huía de aquellos lugares, suponiendo que la colisión había estallado en las inmediaciones del templo.

Afortunadamente, por la sensatez de todos, no ocurrió así, y todo quedó reducido a una manifestación de desagrado, impropia de un pueblo que en algo se estime.

En el café del Ancora se hallaban reunidos, cuando nuestro convecino el exalcalde D. Justo Colongues se levantó a protestar con enérgica frase de aquel atropello realizado por una masa, cuyo calificativo sería bastante duro, y en nombre de la opinión sensata dio una satisfacción al Orfeón Bilbaíno que recibió a la par los aplausos y las aclamaciones del inmenso público que invadía el local y las puertas de acceso.

Posteriormente fueron invitados al Círculo de Recreo, en donde se les obsequió con champagne, licores y tabacos, cantando *El Umederbat*, y obteniendo una entusiasta ovación de la concurrencia que llenaba aquellos salones, entre las que se distinguían elegantes damas».

*La España Artística*⁶⁶

2.21.5. «Todo por Galicia»

Parece que Galicia, después de largo sueño en que vivía, si quisiera acallar la tradición, despierta hoy, para arrullarse al aplauso del mundo, en las caricias del trémulo y emocionando la pródiga.

Es verdad que el canto épico, que la bucólica melodía de nuestras zagadas [*sic*] del tranquilo mar, percibido lejano, rumoroso en las alas del eco, por entre las frondosas ramas de la campiña; es verdad que la gaita no resuenan, como antes, en el silencio del apacible noche, cuando la luna, rasgando en las encapotado las nubes, saluda al solitario valle, cuyas flores de aroma embriagador, agitan sus lozanas coronas como si bailasen a su melancólico son; pero si la gaita se halla, como condenada a dolorosa incuria; si la voz de nuestras paisanas, permanece inactiva, callada, no es menos cierto que Galicia impera; que Galicia transmite sus armonías a las otras partes de la tierra, como prolongado acento o que repercute monótono, lento hoy sublime, en los inconmensurables ámbitos de la entendía inmensidad.

⁶⁶ *La España Artística*. 15-VIII-1890. pp. 2-3.

¿Qué prueba más palpable que la obtenida hace días en el triunfo alcanzado por Galicia en el certamen de Santander?

Porque el triunfo del hijo es el triunfo de la Madre cariñosa y amantísima; porque el vencer el Orfeón Gallego a las otras masas corales presentadas a concurso, vuelve delirante de felicidad y amor a la querida patria, para depositar en sus riscos, los laureles que eternos lúcida en guirnaldas de inmortales siempre-vivas.

Por increíble que a primera vista parezca, la ovación que con justicia fueron objeto nuestros hermanos, produjeronos [sic] tal y tan grata impresión, que hemos sentido correr las lágrimas a lo largo de nuestras mejillas; y lloramos, sí; lloramos, más de gozo y de tristeza; de gozo, porque la gloria era de Galicia; de tristeza, porque ese mismo pozo nos trajo a la memoria la ausencia de los gallegos que, cerca o lejos de la patria, no participan de nuestras alegrías, ni celebran nuestras Ilusiones, ni ven el azulado cielo de nuestras montañas, la lontananza porque suspiran en su nostalgia.

No obstante, del mismo modo que las lágrimas son como otros tantos pensamientos sucesivos, a la manera de eslabones que mohosos se desprenden de la cadena que formaban, así también nosotros conseguimos olvidar, siquiera por un momento o la tristeza que nos causó ese recuerdo, para entregarnos enajenados de orgullo a las explosiones del entusiasmo más sincero; y la gozosa satisfacción que experimentamos al pensar, que todos a una, conmovidos y exaltados, escucharon *El Tyrol* del Orfeón Gallego, el coro *Pepita* del coruñés El Eco y *El Amanecer* del Número 4, se acrecentó o por modo admirable al presagiar y oír intuitivamente la voz de la gloria que en la prosperidad habrá de colocar, sin duda, en la frente de Montes, Veiga y Chané, la aureola imperecedera que en el cielo les reserva la admiración de los ángeles.

El Ferrol, agosto de 1890.

José Fraga de Castro⁶⁷

2.22. 1892. Certamen de Madrid.

2.22.1. «En El Teatro»

Agradabilísima resultó la velada que en el Coliseo de San Jorge celebraron anteanoche, según estaba anunciado, el orfeón El Eco y las bandas de Zamora y Reus, con la cooperación de la sección de declamación de El Liceo Brigantino, a fin de allegar recursos para que pueda la citada sociedad coral concurrir al certamen internacional que el día 28 ha de celebrarse en Madrid.

⁶⁷ *El Lucense*. 16-VIII-1890, p. 1.

El público coruñés, ávido de escuchar a las colectividades antedichas, llenó casi todas las localidades del teatro, que a las ocho y media, hora en que el concierto dio comienzo, presentaba un hermoso aspecto.

Al levantarse el telón, apareció en el escenario artísticamente colocada, la brillante música del regimiento de Zamora y su director el Sr. Braña Muiños, siendo saludados con una salva de aplausos.

Con la afinación y delicadeza que le es peculiar, ejecutó la banda la *Mediación* de la Fantasía morisca de Chapí, en medio del más religioso silencio. Cuando hubo terminado los aplausos que sonarán al comenzar, se repitieron con más entusiasmo y en verdad que los merecía ejecución tan esmerada.

Tras una breve pausa, en que la concurrencia demostró con palmadas la impaciencia que sentía por escuchar a nuestro laureado orfeón, que debía cantar seguidamente, apareció éste en escena. Cesó todo rumor y El Eco comenzó la *Fantasia de aires españoles* del maestro Llanos, que lleva a Madrid como obra de libre elección. La introducción, a boca cerrada, le dijo admirablemente con esa dulzura que solo saben imprimir a sus cantos los hijos de Galicia; entró de lleno en la *Fantasia*, y al llegar a las malagueñas que cantan los tenores y acompañan las demás cuerdas simulando guitarras, algunos espectadores no pudieron contenerse y prorrumpieron en aclamaciones entusiastas, ahogadas en breve por los que no querían perder nada del coro.

Es difícil que pueda hacerse con la boca una imitación más perfecta de las notas graves y melancólicas que lanza ese instrumento andaluz tan celebrado por los poetas, que la que anteanoche hizo *El Eco*. Cuando cesó de cantar, el gozo del público tanto tiempo reprimido, estalló al fin, y tuvo necesidad el orfeón de repetir la *Fantasia*. Inútil es decir que la ovación se reprodujo durando hasta mucho después de haber caído el telón.

Al volver a levantarse se presentó la charanga de Cazadores de Reus, y muy afinada, ejecutó a maravilla la *Fantasia sobre motivos de la ópera La Africana*, cosechando también nutridos aplausos. Es lástima que no cuente esta banda con personal un poco más numeroso é instrumental nuevo. El talento de su director sabría sacar un partido inmenso de entrambas ventajas.

En la segunda parte de la velada se representó por los jóvenes aficionados Sres. Durán, Niceto Sánchez, Fidalgo, Suárez y Vázquez, la comedia en un acto y en verso *Barro y cristal*, original de G. Ginacon, estando todos ellos bastante bien en sus respectivos papeles, por lo cual fueron aplaudidos.

Sin duda alguna que la tercera parte fue la mejor del concierto. Había verdadera ansiedad por oír las dos obras señaladas en el concurso de Madrid, para bandas militares y orfeones, *Rienzi*, y *El carnaval de Roma*.

Aun cuando estaba anunciado que la banda de Zamora ejecutaría únicamente el primer tiempo de la obra de Wagner, el Sr. Brañas, haciendo como en nuestro número del domingo indicamos un verdadero esfuerzo, dio a conocer al público toda la partitura, que es verdaderamente grandiosa, como lo son todas las del ilustre innovador alemán.

En *Rienzi*, al contrario de lo que sucede con otras obras del mismo autor, que necesitan más de una audición para comprender todas las bellezas que encierran, se echan estas de ver desde luego y entusiasma por la valentía de sus acordes y por lo soberbio de su instrumentación.

La música de Zamora fue aplaudida con justicia durante largo rato y se presentó varias veces al público, que la aclamaba. Muy difícil ha de ser disputar al inteligente e inspirado maestro Braña Muiños los lauros del primer premio.

Tocó de nuevo el turno a El Eco y apareció en el escenario, dividido en dos coros, según lo requiere el de Ambrose Thomas, *El carnaval de Roma*. Para no ser molestos, diremos que cantó magistralmente, venciendo de una manera acabada todas las dificultades de que está erizada aquella gran escena coral.

El solo de barítonos y el de tenores fueron de un gran efecto, lo mismo que la serenata. Llamó asimismo la atención la precisión con que se unieron los dos coros en uno, al terminar la primera parte, por lo difícil que es sostener una nota sin vacilación y afinando, mientras se verifica el pequeño desfile a que la unión da lugar.

Todos los concurrentes aplaudieron al terminar la obra el orfeón y pidieron se repitiera, pero como esto es materialmente imposible, dada su extensión y tesitura, el maestro Chané ordenó galantemente se cantase la *Alborada*, y así se verificó también con aplauso.

La Charanga de Reus ejecutó luego la bella Rapsodia de aires gallegos *Terra á miña*, de que es autor su director el Sr. Santos, y se dio el concierto por terminado, abandonando el público el local altamente satisfecho.

Era unánime el juicio de todos los concurrentes: la banda del Regimiento de Zamora y el orfeón El Eco sabrán dejar en la Corte a gran altura el nombre de Galicia y figurarán dignamente, cuando no con ventaja, al lado de las colectividades artística de otros países que concurrirán al certamen de Madrid.

Según noticias la música de Zamora ha tenido que formar la partitura total de *Rienzi*, valiéndose de los papeles de cada instrumento que fue lo que únicamente le enviaron de Alemania y ensayó la obra en cuatro o cinco días. Este detalle dice mucho acerca del indiscutible mérito del señor Braña y Muiños al cual felicitamos, lo mismo que a los Sres. Chané y Santos.

Este año la Compañía de los Caminos de Hierro del Norte no ha hecho rebaja en los precios a los orfeones y sociedades artísticas, El Eco a fin de procurar recursos con que sufragar los gastos de billete, que ascienden a 10.000 reales próximamente, ha decidido trasladarse el sábado a El Ferrol y celebrar en el Teatro Jofre.

*La Voz de Galicia*⁶⁸

⁶⁸ *La Voz de Galicia*. 18-X-1892, pp. 2-3.

2.22.2. «Concurso de orfeones»

Entrada libre en los Jardines del Retiro.

Bastaría esta circunstancia -amén de otros atractivos- para que la concurrencia que asistiese al certamen de orfeones fuese numerosa.

Del patio del teatro se habían quitado las sillas, y allí estaba la gente apretada, formando una masa inmensa.

A las tres empezó el concurso.

El primer orfeón fue el de Salamanca. Lo dirige el Sr. Pinedo, y se compone de 49 individuos.

Además de la pieza de concurso, que era *El carnaval de Roma*, de Thomas, cantó *Los hebreos cautivos*.

La ejecución de ambas fue nada más que mediana.

Al presentarse en el escenario El Eco Coruñés resonó un nutrido y prolongado aplauso. Forman este orfeón, muchas veces laureado 49 individuos, bajo la inteligente batuta del Sr. Chané.

El matiz que dio a la pieza de concurso y a la *Fantasia española*, de libre elección, produjo entusiasmo delirante en el auditorio, que interrumpió con aplausos la ejecución de ambas piezas. Al terminar se le dieron vivas, teniendo que presentarse en el escenario el director. Este orfeón, además de la parte puramente musical, cultiva como ninguno la parte escénica.

A continuación, cantó la notable masa coral de Bilbao.

Ayer hemos expuesto nuestro juicio acerca de él, y, por lo tanto, sólo debemos decir ahora que la obra de concurso y las *Escenas tártaras* las cantó perfectamente.

Los 84 individuos cantan todos con el papel en la mano.

Casi todos los demás orfeones ejecutaron las piezas de memoria.

El orfeón Matritense cantó después del de Bilbao, pero no opta a premio.

Esta circunstancia prueba su modestia.

Por eso hemos de omitir los defectos que observantes en la ejecución de *El Carnaval* y de *Los hebreos*.

Se compone el orfeón de 53 individuos y lo dirige el Sr. Fernández Grajal.

Las mismas piezas las cantó el orfeón Cantábrico de Santander, dirigido por el Sr. Cuberris y compuesto por 48 plazas.

Posee una cuerda de bajos notabilísima, y cantó con mucha afinación. El solo de barítono, en *Los hebreos*, así como el de tenor, fueron aplaudidos.

El Jurado, que preside el teniente de alcalde Sr. Novella y del cual forman parte los señores Llanos, Zubiaurre, Fontovilla, Arín, Jimeno Lerma, Serrano, Pinilla y Vázquez, ha pronunciado el siguiente fallo:

Primer premio, Bilbao
Segundo, La Coruña.
Tercero, Cantabria
Accésit, Salamanca
Mención, Madrid.

La fiesta, aunque con defectos de organización lamentables, no ha resultado mal, lo cual se debe en primer término a la bondad de los orfeones que a ella han concurrido.

*El Heraldo de Madrid*⁶⁹

2.22.3. «El Eco en su expedición artística»

De nuestro colega vallisoletano *La Crónica Mercantil*, tomamos la reseña publicada por aquel periódico notable concierto dado en aquella ciudad por el laureado orfeón *El Eco* y acerca del cual ya el telégrafo adelantó lo más importante:

El teatro estaba animadísimo; en palcos y butacas veíanse [*sic*] muchos rostros encantadores de elegantes damas. Los aficionados que esperaban ansiosamente el orfeón *El Eco Coruñés*; y la colonia gallega residente en nuestra población movida del interés regional y simpático orgullo de sus glorias. Todos, en fin, asistieron anteanoche a escuchar al orfeón y gozar las primicias del alabado concurso de orfeones, que es una de las famosas fiestas con que Madrid celebra el Centenario.

Y el deseo quedó cumplido sobradamente y la esperanza satisfecha.

El Carnaval de Roma, de Thomas, que es la pieza obligada del concurso es de difícilísima ejecución y tonalidades hermosas. No puede predecirse el triunfo, porque esto sería ridículo sin conocer a los otros orfeones, pero si *El Eco Coruñés* no consigue el primer lugar, que es el que nosotros le deseamos, lleva ya adelantado aquel aplauso unánime, atronador, que le otorgó nuestro público.

⁶⁹ *El Heraldo de Madrid*. 28-X-1892, p. 3.

Fantasia española, de Llanos, es el número que presentan, de libre elección y en él se reúnen los aires nacionales con gusto y acierto. La interpretación fue aplaudidísima.

Con estas armas poderosas acuden a la lucha y ojalá consigan la victoria, merecida por las buenas condiciones del orfeón, el entusiasmo de los orfeonistas que todo lo sacrifican por el arte, y la delicada ejecución de estas obras; pero si aportaren además la poesía gallega aplicada a su música, entonces, sin disputa alguna, la competencia sería posible.

A Foliada, de Chané, *La Alborada*, de Veiga y *¿Qué ten o mozo?*, todas ellas manifestación genuina de la música de un pueblo que desfallece o enferma cuando alejado del terruño no escucha las cadencias sonoras que con el ritmo, acompasado y lento, les trae los recuerdos del cielo que le vio nacer; fueron composiciones tan hermosamente interpretadas, que el público aplaudía con entusiasmo.

La numerosa colonia gallega, sentía la caricia de aquel aire húmedo de Galicia, con su cadencia rítmica al abatir acompasadamente las hojas de los castaños, y con ello creíanse [sic] trasladados a su país hermoso; los que conocen la región gallega recordaban con alegría la vista, y los que no estaban ligados por laso alguno a tales recuerdos, hallábanse [sic] sometidos por la impresión no sentida de esta música que se entra en el alma antes de llegar a los oídos; y todos, todos, aplaudían con entusiasmo al meritísimo orfeón.

A modo *de gracia*, pues no estaba anunciado, cantaron *Pepita* y el *Minnetto* de Boccherini, revelando con la primera una ejecución prodigiosa y una facilidad grandísima en los órganos vocales, y demostrando con la segunda un gusto y una delicadeza grande.

El concierto, en fin, fue agradabilísimo, y por ello merece plácemes el orfeón y su inteligente director Sr. Chané.

Se presentaron a cantar la primera parte con los trofeos obtenidos en certámenes varios.

Que su regreso La Coruña sea con un trofeo más.

*El Telegrama*⁷⁰

2.22.4. «El teatro Real y el Orfeón Bilbaíno»

[...] Yo, amigo particular de los que componen la masa coral vizcaína, e íntimo de alguno de ellos, del apasionado Vicente Sarachu, pongo por ejemplo, no puedo dejar de felicitar a esos buenos amigos por haber obtenido el primer premio en el certamen de orfeones.

⁷⁰ *El Telegrama*. 28-X-1892, pp. 2-3.

Y tengo que darles las gracias, como también a El Eco de La Coruña y a los salmantinos y a los montañeses, por haberse molestado en venir a dar animación a estas impopulares fiestas, por desgracia del pueblo de Madrid, dirigidas por el infausto Sr. Bosch.

O por el listo de Bosch, como le llaman por ahí.

Siendo, como es, mezquino el premio de 5.000 pesetas, se comprende que mis queridos amigos han venido a conquistar lo que perdieron en otras lides, y yo celebro que se marchen satisfechos. ¡Y poco contento que estoy!

Como que ayer, después del certamen, me planté mi boina encarnada al saber que había alcanzado el premio los bilbaínos; me fui derechamente a mi amigo el Concejal Novellas, y le dije a él y los demás del Jurado: *escarriusco*, y me tomaron todos por orfeonista.

La verdad es que no hay *pero* que ponerle a esa masa coral. Cantan con afinación y gusto y hay un par de tenores que ya los quisiera el flamante Conde de Michelena para la compañía del Real. [...]

El Eco de La Coruña es masa coral que puede competir con la mejor.

Otras veces vencieron los gallegos a los vascongados, y esto prueba que los vencidos de ayer son tanto y valen tanto como sus vencedores.

Además, como serán combatientes en otras lides, lo que hay que hacer es disponerse animosos para nuevos combates, teniendo en cuenta, como dice el poeta:

«... el buen soldado
Cobra valor ante la propia herida»

Para todos mis aplausos y mis felicitaciones.

El Abate Pirracas⁷¹

2.22.5. «Nuestro triunfo»

Así creemos que es nuestro deber el titular estas líneas que nos inspiran triunfos valiosísimos alcanzados por dos entidades musicales de La Coruña.

Primero *El Eco* que a doquiera que vaya, lleva consigo el dulce canto gallego y hace ver a centenares de leguas la tierra amada, la de copudos pinos y de prados donde se respira dulzura y calma, con sus *alboradas* risueñas, con sus alegres y retozonas *foliadas* y sus *alalás* poéticos y tristísimos.

Primero *El Eco* repetimos, fue el que para La Coruña alcanzó un galardón más quién sabe que causas y motivos hayan impedido al jurado otorgar a nuestra masa coral más valioso premio cuando reconoce

⁷¹ *El Heraldo de Madrid*. 29-X-1892, p. 1

que «EL MÉRITO INDISCUTIBLE DE «*El Eco*» HACE MERECEDOR A OTRO PREMIO SUPERIOR AL ADJUDICADO POR CUANTO EL SEGUNDO QUE LE OTORGÓ CONSIDERARLO EL JURADO INSUFICIENTE»

Estas palabras, que subrayamos, hállanse [*sic*] en todos los periódicos madrileños llegados aquí en la noche de ayer y llénannos [*sic*] de orgullo pues sí efectivamente el jurado no ha procedido con la imparcialidad, que todo juez debe tener por norma, al menos reconoce la injusticia cometida y entona el *yo pecador* dado a nuestro laureado orfeón una mención honorífica.

Se lo que quiera, alcanzase o no con justicia el primer premio el orfeón de Bilbao, las más halagüeñas frases, las palabras más encomiásticas dedícalas a *El Eco* la prensa de la Corte y este es el veredicto más justo, puesto que es la opinión del soberano público, que no se vio adulado por *El Eco* con conciertos, que otras colectividades han celebrada para contar con el apoyo de quienes, por su buen nombre, jamás disfrazaran los objetivos con palabras engañosas.

Aun los aplausos al orfeón resonaban, aun no se habían extinguido del todo, cuando otra colectividad, que coruñesa podemos llamarle a boca llena, entra en el palenque artístico y sale de él victoriosa como antes había salido *El Eco*.

La banda de música del Regimiento de Zamora, tan identificado con nuestro pueblo y algunos de cuyos hechos históricos enlázanse [*sic*] estrechamente con sucesos de la historia gallega, alcanzó el segundo premio en el concurso de bandas militares, según nuestros lectores pueden ver en la sección correspondiente.

Nosotros, a pesar de la distancia que nos separa de la Corte, creímos oír durante la tarde de ayer la ejecución inimitable dada por la banda, que conduce por el glorioso cuanto difícil camino del arte la batuta incomparable del maestro Brañas, a la hermosa partitura la *Sinfonía de Rienzi*.

Nada tenía de extraño; nuestros oídos creían estar oyendo aún la música de Zamora en el concierto del teatro y en el que más tarde dio esta entidad en el cuartel de Alfonso XII.

Y el triunfo era de esperar; la música que toca como la de Zamora lo hace aquella marcha de la *Africana* y aquella *Sinfonía de Guillermo*, de manera tan magistral; era imposible que no consiguiese triunfo señaladísimo aun cuando la lucha fuese empeñada y sus enemigos fuesen temibles por su número y calidad.

El Sr. Braña Muiños puede estar satisfecho de la victoria alcanzada, digno premio debido a sus constantes desvelos y continuos trabajos.

No pertenece pequeña parte de la victoria alcanzada en jornada tan gloriosa al bizarro coronel Izquierdo, quien sin reparar en obstáculos y guiado tan solo por el afán de que el cuerpo de que tan solo por el afán de que el cuerpo de que tan dignamente es jefe se halle a la altura de los primeros de su clase, ha llegado a conseguirlo.

El pueblo de La Coruña aprestaráse [sic] a recibir dignamente al orfeón *El Eco* y a la banda de Zamora, pues las entidades que tanto han honrado a este pueblo en la Corte, cuando las calles de Madrid hallábanse [sic] intransitadas por la aglomeración de forasteros del resto de las provincias españolas y del extranjero, y por consiguiente que nos han honrado ante España y el mundo entero, deben bien de La Coruña, que nunca regatea sus aplausos ni escatima los lauros a quien los merece.

Por nuestra parte, asociados al sentir general de este pueblo, que es el nuestro, felicitamos a los maestros Castro Chané y Braña Muiños y a los individuos que componen las colectividades que aquellos dirigen.

Reciba también el coronel Izquierdo nuestro modesto pero entusiasta aplauso.

Ko-belás.

«*El Eco*» en su expedición artística.

El presidente del orfeón *El Eco* ha tenido la amabilidad siguiente de que se da cuenta de la serenata dada a nuestro diputado a Cortés del ministro de Fomento D. Aureliano Linares Rivas.

Dice así el telegrama aludido: «Madrid 31 (1,30 m.)

Hoy se ha verificado la serenata con que el orfeón «El Eco» obsequió al ministro de Fomento, Sr. Linares Rivas.

La inmensa muchedumbre de la casa que habita el Sr. Linares Rivas, aclamó al «Eco» de un modo entusiasta.

Invitado el orfeón por el Sr. Linares Rivas, subió a las habitaciones de éste, donde se hallaba preparado un espléndido «lunch» con que nuestro diputado quiso obsequiarnos.

D. Manuel Cristobal brindó en nombre de «El Eco» por Galicia y por el Sr. Linares Rivas el director del Orfeón.

El ministro de Fomento contestó dando gracias por el obsequio de que fue objeto por parte de los orfeonistas y alentó a éstos para que continuasen con mayor afán, si cabe, sus tareas artísticas en que tantos y tantos lauros alcanzó «El Eco.»

Prometió restablecer en la Escuela de Bellas Artes de esta capital la cátedra de música y canto que ha sido cerrada por economías y dijo que el Sr. Chané era el que estaba indicado, con mejores méritos que nadie, para ser nombrado profesor de dichas clases.

El Sr. Linares terminó su discurso indicando la conveniencia de que el orfeón «El Eco» hiciese una expedición a Chicago en el año próximo.

A pesar de la continua lluvia que caía, la concurrencia quedó estacionada en la calle, impidiendo el tránsito de los coches y tranvías.

Al salir, el público pidiónos [sic] que cantásemos varios coros, como así lo hicimos, oyéndose a su terminación vivas La Coruña, a Madrid y a Linares Rivas».

*El Telegrama*⁷²

2.22.6. «Salón Romero»

Brillantísimo estuvo el concierto dado anoche en aquel círculo por el orfeón *El Eco*, de La Coruña, y la banda del regimiento de Zamora, que dirige el maestro Brañas.

Dos números tenía señalados esta banda en la fiesta de anoche: las sinfonías de la primera y segunda parte; con decir que la banda tuvo que repetir la primera sinfonía dos veces y tocar una pieza más después de la segunda, se comprenderá el entusiasmo que habrá logrado despertar en el público, compuesto en casi su totalidad de individuos pertenecientes a la colonia gallega.

El orfeón *El Eco* estuvo también a la altura de su reputación, no obstante, hallanse [sic] afónicos muchos de los jóvenes que forman parte de ese magnífico coro, circunstancia que le ha impedido cantar el *Carnaval de Roma*, como tenía anunciado. En cambio, cantó en su lugar el capricho titulado *Pepita*, lo hizo tan maravillosamente, con tales matices y tal afinación, que tuvo que repetirla para responder a las exigencias del público, entre atronadores aplausos.

Igual honor alcanzó la melodía *¿Qué ten o mozo?* tras de la cual a instancia del público, el orfeón cantó la melodía del Sr. Chané, sobre motivos de *Aires de Curros*, y *A Foliada*, en todas las cuales ha realizado *El Eco* verdaderos prodigios.

El Sr. Méndez Brandón lució su hermosa voz de barítono en *La mia bandiera*, de Rotoli, la romanza de barítono de *Fausto*, la serenata *¡Non ti destare!*, de Almagro, y en la habanera de Blasco *Consejos*, en todas las cuales se reveló como artista de extraordinarias facultades, mereciendo entusiastas aplausos de la escogida concurrencia.

Admirable también estuvo el Sr. Garcy, artista gallego, como casi todos los que tomaron parte en el concierto de anoche, ejecutando en *cañi-flauta* y en una avellana hueca, nada menos que la *Fantasia sobre motivos de El barbero de Sevilla y las variaciones Thesne de Rode*, en las cuales ha sabido arrancar a esos dos originalísimos y casi imperceptibles instrumentos, notas de una dulzura sorprendente.

⁷² *El Telegrama*. 31-X-1892, p. 2.

En resumen, el concierto celebrado en el Salón Romero ha demostrado que Galicia tiene arte y artistas, y no podía suceder otra cosa tratándose de una raza lírica por excelencia. El público, que era numeroso, salió encantado de la velada y conservará de ella un agradable recuerdo.

Nuestros plácemes a *El Eco*, a la banda del regimiento de Zamora, y su inteligente director y a los Sres. Méndez Brandón y Garcy que tan galantemente prestaron su concurso al concierto de anoche.

*El País*⁷³

2.22.7. Bajo el epígrafe de *La Colonia Gallega* escribe un periódico de Madrid lo siguiente:

«Anoche se celebró en el Salón Romero el concierto organizado por la colonia gallega residente en Madrid.

La fiesta fue muy brillante, y a ella asistió numerosa y distinguida concurrencia que aplaudió con gran entusiasmo todos los números del programa.

Todos los elementos artísticos de Galicia que constituyeron el concierto ejecutaron admirablemente la parte que les estaba encomendada.

La Banda del Regimiento de Zamora, que dirige el Sr. Braña Muiños, tocó con maestría una *Sinfonía de aires populares gallegos* de su director, y otras varias piezas del concierto. Fue muy aplaudida del auditorio el barítono Sr. Brandón y el flautista Sr. Garcy.

El primero cantó con delicadeza artística *La mia bandiera*, una romanza de la ópera *Fausto*, y la preciosa habanera *Consejos*; el segundo hizo verdaderos prodigios con una *cañiflauta* (instrumento de su invención), tocando una fantasía sobre motivos de la ópera *El Barbero de Sevilla*, y las variaciones de *Theme de Rode*, de Moreau.

Pero el que produjo verdadero entusiasmo en el público fue el orfeón coruñés *El Eco*, que dirige el notable maestro Sr. Chané. Cantó con suma delicadeza la popular canción *Pepita*, la *Alborada* de Veiga y la preciosa *Foliada* de Chané.

El orfeón coruñés matizó esas canciones con toda la armonía y el sabor clásico *dos aires d'a sua terra*.»

*El Eco de Galicia*⁷⁴

⁷³ *El País*. 02-XI-1892, p. 2.

⁷⁴ *El Eco de Galicia*. 04-XI-1892, p. 2.

2.22.8. «En el Príncipe Alfonso. Concierto vocal e instrumental por el Orfeón Coruñés»

Brillantísimo fue por todos los conceptos el verificado anoche en el circo de Rivas.

Llenaba el amplio salón una escogida y numerosa concurrencia, entre la que figuraban casi todas las notabilidades extranjeras que las fiestas del centenario han congregado en Madrid, viéndose en los palcos las más bellas y elegantes damas de nuestra aristocracia.

El interés que *El Eco* despierta entre nosotros, revelábase [*sic*] allí bien claramente en el gran número de maestros y *dilettanti*, de académicos y representantes de todas las clases sociales, que acudían a aplaudir a los jóvenes artistas gallegos.

Pero si grande era el deseo que el público tenía de escucharle, preciso es convenir en que las orfeonistas han sabido responder a él dignamente, derrochando por decirlo así, todos los recursos del acto que tan perfectamente dominan, para dar a conocer, ejecutando las mejores obras de su repertorio, un género de música que no tiene rival en España y que, como expresión de afectos tiernos, de vagas melancolías y espirituales aspiraciones, no admite nada comparable fuera de las montañas bretonas, pobladas, como las de Galicia, por individuos de una misma raza, los cuales, mal que pese a ciertos declamadores todavía se reconocen hermanos, como en sus infortunios, en sus cantos.

El Eco ha conseguido ayer uno de sus más bellos legítimos triunfos.

Oíasele [*sic*] con una atención y en un silencio que pudiéramos llamar religiosos. La *muñeira* del maestro Piñeiro, letra de la inmortal Rosalía, «*¿Qué ten o mozo?*» fue ejecutada con una afinación y un gusto inescindibles. Aquellas frases de candorosa ingenuidad que constituyen todo un poema de amor rústico, sorprendido en las entrañas mismas de la naturaleza y escrito en una sola estrofa, fueron dichas y cantadas de tal modo que levantaron una tempestad de aplausos, tres veces repetidos, obligando al director del Orfeón, Sr. Chané, a salir otras tantas veces a las tablas.

En la segunda parte del concierto el entusiasmo no tuvo límites. El Orfeón cantaba la *Alborada*, de Veiga, ese himno grandioso a la luz, que llegó hasta nosotros «escrito en el aire», según la feliz expresión de un escritor distinguido, himno en cuyos *crescendos* se eleva el alma hasta Dios y en cuyos *minuendos* desciende hasta perderse en esas regiones misteriosas en que los gnomos se entretienen en unir los ánimos...

Difícil es la ejecución de esa magnífica melodía; pero el orfeón supo vencer todas las dificultades, dando a cada nota el matiz y el relieve que más que el pentagrama exige el sentimiento de raza.

Los individuos de la colonia gallega estaban profundamente conmovidos. El Sr. Chané, que dirigió los coros de un modo admirable, obtuvo una ovación tan grande como merecida, siendo llamado al palco infinidad de veces.

De la tercera parte, en que abundaron los primores de ejecución, el público mandó repetir *A Foliada*, del maestro Chané, y una preciosa fantasía de Llanos, terminando el espectáculo con la audición de la melodía del Sr. Chané, letra de Curros Enríquez.

La concurrencia salió complacidísima del concierto, y no menos deben estarlo los artistas que componen *El Eco coruñés*, por las muestras de cariño que han recibido del público.

En el transcurso de la velada se oyeron muchos vivas al maestro Chané, a Galicia y a orfeón.

*El País*⁷⁵

2.22.9. «El orfeón El Eco»

La Coruña 8 de noviembre de 1892.

La dificultad mayor con que en Madrid tropiezan los espectáculos todos cuando por primera vez se ofrecen a este público, a la par sentimental y descreído, escéptico y al mismo tiempo bonachón, bondadoso al igual que despiadado, es que *entre en la cosa*, como se mal dice en la algarabía que hoy pasa plaza y hurta puesto de lenguaje castellano. Es verdaderamente el de Madrid un público difícil, por la doble condición de ilustradísimo y burlón que le caracteriza. En efecto, si ninguno como él en capacidad, ninguno hay tampoco más listo para pescar al vuelo el lado ridículo de un espectáculo cualquiera, desmenuzarlo con crítica mordaz y aviesa, y verter sobre él, hundiéndolo para siempre en el olvido, la sonora e insultante carcajada de su desprecio.

Es cierto y muy cierto por otro lado, que cuando se apasiona lo hace de corazón, y entonces se puede hacer de él lo que se quiere; pero también es indudable que para vencer su fina indiferencia es preciso acertar a herir las ocultas fibras de su corazón de monstruo, lo cual pocos saben o pueden conseguir. Todas estas cosas hacen que la aprobación de un público tan difícil sea cosa en alto grado estimable, y que el triunfo sobre él sea completamente imposible para las medianías. En medio de sus veleidades, que también las tienen, este público de Madrid solo se rinde ante lo indiscutible y absoluto, y su suprema sanción es más cierta garantía de mérito que todos los diplomas y ejecutorias del mundo.

El orfeón El Eco, de La Coruña, logró cautivar al público madrileño en pasadas ocasiones, y en la presente ha conseguido más: ha conseguido apasionarlo y ponerlo resueltamente de su parte; no tienen otra explicación las ovaciones que continuamente recibe el orfeón coruñés, la devoción atentísima con que se escucha y el fervoroso entusiasmo con que le anima y le aplauda a donde quiera que El Eco va, allí va el público y no solamente le va a aplaudir a los teatros y a los salones, sí que también en las serenatas, en medio de la calle, bajo la lluvia o la helada preñada de catarros y pulmonías, se pasa las horas de pie sobre los ingratos guijarros del empedrado, sufre pacientemente las dilaciones a que le

⁷⁵ *El País*. 06-XI-1892, p. 2.

sujeta el orfeón cuando sube a ser agasajado en alguna casa, y tiene siempre prontas, sin avaricia ni cansancio, las manos para aplaudirle y los brazos y hasta los característicos y *manolescos* «¡olé!» para vitorearle.

La opinión ha convertido con su incontrastable fuerza en premio primero el segundo que ha obtenido en el concurso de los jardines; la opinión le proclama y le defiende contra su rival, el magnífico orfeón de Bilbao, y cuando entra en el escurridizo terreno de las comparaciones, busca argumentos a favor de El Eco, ya en el corto número de sus orfeonistas, ya en su falta de instrucción musical.

Que esto no es gana de hablar lo prueban bien claro los hechos: el orfeón vino a Madrid a conquistar un premio y conquistó un público; llámanle [*sí*] y le buscan por todas partes, ya para cantar en el teatro Real a beneficio de unos niños pobres, ya para que se llene de gente el Circo de Parish en el beneficio de una artista desgraciada, ya para contribuir al esplendor con que la Cámara de Comercio reviste uno de sus lucidos actos públicos, ya para ser agasajado por D^a Emilia Pardo Bazán o por el opulento periódico *La Correspondencia de España*. En todas partes donde va recibe agasajos y felicitaciones: en todas partes es obligado a repetir los coros que canta, tres y cuatro veces: en todas partes es aclamado con entusiasmo delirante, por todos los públicos, aunque sean tan distintos entre sí como el heterogéneo del Circo de Parish y el cultísimo que concurrió a la fiesta de la Cámara de Comercio; y esta rara unanimidad en mostrar al orfeón de La Coruña tan palpable y manifiesta predilección, o no significa nada, o significa que el orfeón ha conquistado el corazón leal de este noble pueblo madrileño, lo cual vale más que todos los premios que en el mundo se puedan obtener.

En el orfeón ve Madrid a la tierra toda de Galicia, a la cual comienza a comprender y a la cual ama como si la hubiese comprendido ya del todo. El orfeón nos ha traído una oleada de perfume de aquellos campos sin rival, perfume que Madrid aspira con delicia entre los melancólicos compases de las canturrias embriagadoras que El Eco entona, y habiendo sentido primero curiosidad y después simpatía, ha acabado por cobrar vivo amor a aquella tierra y a sus cantores. Cuando un director como Chané logra tener pendientes de su batuta a los madrileños que le aplauden entusiasmados, bien puede decirse que contribuye por modo eminente y meritísimo a la dignificación de un país que aspira a su rehabilitación después de haberse visto por todos desconocido y por muchos ultrajado.

Esta es la noble misión que vino a realizar en la corte el orfeón, honra de La Coruña, digno embajador de la suprema hermosura de la tierra gallega cerca de la suprema hidalguía de esta noble tierra castellana. Cuando vuelva a su país, sus paisanos los coruñeses deben aclamarle, y sus autoridades protegerle, como menguado pago al retazo de honra que llevan a su tierra colgada de las barras de sus estandartes y de las cintas de seda que atan las coronas de laurel de plata con que pueden atestiguar sus triunfos. Ya en otra ocasión hizo no poco por la aproximación de Cataluña a Galicia. En uno de sus lujosos estandartes, espléndido regalo que en Barcelona le hicieron catalanes y gallegos, brillan enlazados al escudo de Galicia y el escudo glorioso en que campean las sangrientas barras de Aragón y las cadenas de hierro de Navarra, bajo la sombra augusta de la corona condal barcelonesa. Hoy ha trabajado por la unión más estrecha e íntima de Galicia y Madrid, dejando a este el encanto indecible y originalísimo de sus canciones y llevando a aquella el son embriagador de sus aplausos. Todo lo que por él hiciera La Coruña sería poco

para premio y menos para pago; y no se comprende como los coruñeses, y de entre ellos las personas pudientes en primer lugar, no piden ser inscritas en la lista de socios de El Eco, que tiene no pequeña parte en las conquistas de hoy y en las promesas risueñas de un mañana más feliz que el presente.

Un puñado de muchachos que cantan dirigidos por un músico, son al parecer poca cosa; pero un hato de cantores que dan a conocer la nobleza y la valía de un país, dirigidos por una batuta que vuelve a su tierra cargada de honores y de coronas con que orlar y ensalzar la patria que la inspira son ciertamente algo digno de respeto. Estas peregrinaciones artísticas son hoy lo que eran en otros tiempos las conquistas militares. Acometer tal empresa con entusiasmo y realizarla con honra, es sin duda una misión la más noble y hermosa para quien se la patria en cuyo altar se deposita, como ofrenda de propagandista entusiasta y homenaje de hijo amatísimo y leal.

Madrid, noviembre de 1892.

Aurelio Ribalta⁷⁶

2.22.10. «El Eco»

Su expedición artística

De nuestro colega *El País* tomamos las siguientes líneas en que se da cuenta del concierto dado por tan aplaudida colectividad en el Circo de Rivas, en la noche del sábado último.

Dice así el apreciable diario madrileño:

Brillantísimo fue por todos conceptos el verificado anoche en el circo de Rivas.

Llenaba el amplio salón una escogida y numerosa concurrencia, entre la que figuraban casi todas las notabilidades extranjeras que las fiestas del centenario han congregado en Madrid, viéndose en los palcos las más bellas y elegantes damas de nuestra aristocracia.

El interés que *El Eco* despierta entre nosotros, revelábase [*sic*] allí bien claramente en el gran número de maestros y *dilettanti*, de académicos y representantes de todas las clases sociales, que acudían a aplaudir a los jóvenes artistas gallegos.

Pero si grande era el deseo que el público tenía de escucharle, preciso es convenir en que los orfeonistas han sabido responder a él dignamente, derrochando, por decirlo así, todos los recursos del arte que tan perfectamente dominan, para dar a conocer, ejecutando las mejores obras de su repertorio, un género de música que no tiene rival en España y que, como expresión de afectos tiernos, de vagas melancolías y espirituales aspiraciones, no admite nada comparable fuera de las montañas bretonas, pobladas, como

⁷⁶ *La Voz de Galicia*. 08-XI-1892, p. 1.

las de Galicia, por individuos de una misma raza, los cuales, mal que pese a ciertos declamadores todavía se reconocen hermanos, como en sus infortunios, en sus cantos.

El Eco ha conseguido ayer uno de sus más bellos y legítimos triunfos.

Oíasele [sic] con una atención y en un silencio que pudiéramos llamar religiosos. *La muiñeira* del maestro Piñeiro, letra de la inmortal Rosalía «¿*Qué ten o mozo?*» fue ejecutada con una afinación y un gusto inescindibles. Aquellas frases de candorosa ingenuidad que constituyen todo un poema de amor rústico, sorprendidos en las entrañas mismas de la naturaleza y escrito en una sola estrofa, fueron dichas y cantadas de tal modo que levantaron una tempestad de aplausos, tres veces repetidos, obligando al director del Orfeón, Sr. Chané, a salir otras tantas veces a las tablas.

En segunda parte del concierto el entusiasmo no tuvo límites, el Orfeón cantaba la *Alborada* de Veiga, ese himno grandioso a la luz que llegó hasta nosotros «escrito en el aire» según la feliz expresión de un escritor distinguido, himno en cuyos *crescendos* se eleva el alma hasta Dios y en cuyos *minuendos* desciende hasta perderse en esas regiones misteriosas en que los gnomos se entretienen en unir los átomos...

Difícil ejecución de esta magnífica melodía; pero el orfeón supo vencer todas las dificultades, dando a cada nota el matiz y el relieve que más que el pentagrama exige el sentimiento de raza.

Los individuos de la colonia gallega estaban profundamente conmovidos, el Sr. Chané, que dirigió sus coros de un modo admirable, obtuvo una ovación tan grande como merecida, siendo llamado al palco infinidad de veces.

De la tercera parte, en que abundaron los primores de ejecución, el público mandó repetir *A Foliada*, del maestro Chané, y una preciosa fantasía de Llanos, terminaron el espectáculo con la audición de la melodía del Sr. Chané, letra de Curros Enríquez.

La concurrencia salió complacidísima del concierto, y no menos deben estarlo los artistas que componen *El Eco* coruñés, por las muestras de cariño que han recibido del público.

En el transcurso de la velada se oyeron muchos vivas al maestro Chané, a Galicia y al orfeón.

*El Telegrama*⁷⁷

2.22.11. «A El Eco»

Bajo el peso gratísimo de un lauro más, conquistado especialmente para la capital de Galicia, vuelve a ella nuestro aplaudido orfeón entre los plácemes de sus numerosos admiradores. Nada importa que la maternidad de su triunfo haya sido arteramente usurpada. Moralmente, no ha hallado superior por lo

⁷⁷ *El Telegrama*. 08-XI-1892, p. 2.

menos en el certamen últimamente reñido, sopena [sic] de la generalidad de la prensa, la opinión y hasta el mismo Jurado se equivoquen. De hoy más su gloria, acrecida por la misma importancia de la lucha recientemente empeñada, será inmarcesible como hermoso es su canto, sus acordes sublimes y su mérito grande, envidiable y eterno.

No es ya solamente Galicia quien brinda a *El Eco* el testimonio de su regocijo, ni La Coruña un cariñoso homenaje; es Madrid, es Castilla, es España quien le rinde admiración y le aclama con verdadero entusiasmo. Su fama no se encierra ya en los estrechos límites de una región y menos en los de una capital de provincia. Recorre su nombre todo el suelo español, entre el aura popular y la aclamación del triunfo; y agasajado en todas partes, aún fuera de España su valía es notoria, y no dejan sus trinos de despertar gratos e inmaculados recuerdos.

Nada extraño es, por tanto, que hoy la capital de Galicia conmemore el regreso de *El Eco*. Poseedora de esa gloria nacional en la esfera del arte, todo júbilo es poco para derramar sobre ella, máxime cuando vuelve con la aureola del triunfo y dejando tras sí para su honor y el nuestro un camino recamado de flores. Al recibirle amorosa, y rebosando calor y entusiasmo, La Coruña cumple sólo con un deber definido y perfecto; al abrirle sus brazos, no puede menos de sentir placer de un cariño acendrado, de un amor merecido y de un afecto devuelto en coronas y lauros.

Nosotros, decididos admiradores de esa artística antorcha de la capital de Galicia, sentimos también agrandarse nuestro amor y acrecerse nuestro entusiasmo, al considerar sus triunfos, como otras tantas victorias alcanzadas para la región gallega. Por eso, y porque para *El Eco* guardamos, aparte de las notas gratísimas de la opinión coruñesa, una nota afectuosa y puramente exclusiva, al verle hoy entre nosotros, se la enviamos desde las columnas de nuestro periódico, como fiel expresión, manifiesta y sincera de un humilde, pero entusiasta tributo.

Gloria a Galicia, La Coruña y a *El Eco*.

*El Telegrama*⁷⁸

2.22.12. «La llegada de El Eco»

Era de esperar. El pueblo de La Coruña que mira como una de sus más legítimas glorias a la masa coral, cuyo nombre va a la cabeza de estas líneas, apresuró [sic] a recibir dignamente a esa región de orfeonistas que tanta gloria ha recabado para Galicia y tantos lauros alcanzaron en su expedición artística, de la que hemos venido dando diariamente noticias a nuestros lectores.

No era bastante que los entusiastas de *El Eco* superaran la llegada de este en la estación. Numerosos admiradores partieron por la tarde para la ciudad del Mandeo en compañía de la comisión de la junta directiva del orfeón y esta mañana salieron otras muchas personas para el mismo punto y ara las

⁷⁸ *El Telegrama*. 10-XI-1892, p. 1.

estaciones del tránsito con el objeto de abrazar a nuestros invictos hermanos que vienen abrumados por el peso de tantos laureles.

En la Estación

Pequeños eran el patio y andenes de la estación del ferrocarril para sostener la inmensa muchedumbre que ansiaba por momentos vitorear a los orfeonistas.

En varios carruajes particulares bajaron a la estación momentos antes de la llegada del tren mixto, comisiones del Instituto de segunda enseñanza y de la Escuela de Comercio, portadores de dos magníficas coronas.

A la entrada del esperado convoy atronó el espacio una salva de bombas de palenque y la charanga del Batallón de Reus entonó una preciosa *muñeira*.

Las comisiones que dejamos antes citadas, una muy numerosa de la oficialidad del Regimiento de Zamora, presidida por el coronel Sr. Izquierdo, otra de la sección de declamación del *Liceo Brigantino*, y varias que no recordamos saludaron a los orfeonistas dándoles la bienvenida y felicitaciones por sus triunfos ruidosísimos.

Al Sr. Chané le fueron entregadas las coronas de los referidos centros docentes y la que al orfeón regalaron varias jóvenes de la Ciudad Alta.

Con trabajo y sin conseguir en mucho tiempo reunirse los orfeonistas, que rodeados de amigos y parientes veíanse [*sí*] ahogados por abrazos y fuertes apretones de manos, púsose [*sí*] en marcha aquella masa humana a los acordes de un alegre pasodoble de la charanga citada.

Durante el tránsito

Relatar aquí la carrera triunfal que ha seguido el orfeón desde la Estación hasta el local de la sociedad coral, es tarea tan imposible de llevar a cabo, que desde luego desistimos de emprenderla siquiera.

Aplausos, vivas, coronas, versos y entusiasmo delirante, esto es todo.

Desde la galería de una casa del Camino de la Estación arrojaron las bellas jóvenes que ocupaban aquella una lluvia de coronas de flores naturales y multitud de *bouquets* que los orfeonistas se disputaban con empeño.

En la entrada de la Avenida de los Cantones una comisión de jóvenes entregó al señor Castro Chané un bonito estandarte de raso blanco, con una expresiva dedicatoria a *El Eco*, regalo costado por varios admiradores de la calle de la Alameda.

El paso del orfeón por los Cantones, Rúa Nueva y las calles de San Andrés, de la Barrera y Real fue indescriptible, como indescriptible es el entusiasmo que los coruñeses sienten por su orfeón.

Balcones atestados de bellas damas que saludaban con pañuelos a los vencedores orfeonistas, calles con murallas humanas que daban atronadores vivas a Galicia, al orfeón y a su maestro, y en las obras honrados hijos del trabajo que con sus callosas manos aplaudían a los cultivadores del arte orfeónico.

En varios puntos del trayecto el orfeón tuvo que detenerse para esperar que cesaran los torrentes de flores, mirtos y versos que a su paso se arrojaban.

Donde el delirio llegó al paroxismo ha sido frente al edificio de la *Reunión de Artesanos*. Allí, cogidos los orfeonistas, entre dos fuegos, sepultados por un diluvio de coronas que desde los balcones del banquero Sr. Marchesi Dalmau y los del citado círculo de recreo se les arrojaron, los vivas se repitieron ensordecedores y las salvas de aplausos atronaron toda la calle Real.

Iguales ovaciones se hicieron desde los balcones del *Liceo Brigantino* y el *Sporting Club*.

En el local de «*El Eco*»

Para depositar en el local que la sociedad coral ocupa los estandartes y coronas hicieron alto allí los orfeonistas.

El pueblo que incansable, prescindiendo de codazos y tropezones, hasta allí los había seguido continuó aplaudiendo y pidió que el señor Chané se asomase al balcón.

Una tempestad de aplausos, más entusiastas, si cabe, que las anteriores, saludó la aparición del director del orfeón querido.

El Sr. Castro Chané saludó al pueblo y éste poco a poco fue dispersándose satisfecho de haber cumplido con su imperioso deber cual era el de recibir como se merecía a los coruñeses que en tan reñida lid obtuvieron para el nombre de Galicia tan preeminente puesto.

*El Telegrama*⁷⁹

2.22.13. «El orfeón El Eco»

En casa de Cánovas

En el tren mixto de ayer llegó La Coruña, Según habíamos anunciado, el laureado orfeón El Eco, de regreso de su expedición a Madrid.

La salida de El Eco de la corte estaba señalada en un principio para el domingo último, pero difiriendo a una invitación del Presidente del Consejo de Ministros, para que concurriese el orfeón a una *soirée* que

⁷⁹ *El Telegrama*. 10-XI-1892, p. 2.

en su morada celebraba, a dejar oír a los asistentes los dulces aires gallegos, se aplazó la marcha para el martes.

Este acto, tal vez uno de los más importantes que realizó nuestra sociedad orfeónica desde su creación, revistió extraordinaria magnificencia, por lo cual hemos de dedicar algún espacio a describirlo.

Desde cerca de las nueve de la noche las inmediaciones de la casa del Sr. Cánovas, sita en la calle de Serrano, se hallaban ocupadas por numeroso gentío que, noticioso de que allí asistiría El Eco a cantar, no quería dejar de escucharlo; varias parejas de la guardia civil y agentes de vigilancia se veían precisadas de vez en cuando a apaciguar a los más impacientes y a separar a los que, ansioso de no perder ni una nota, se agolpaban a las puertas de la vivienda citada.

Salieron chasqueados, sin embargo, todos porque al orfeón, tan pronto llegó a la calle, se le indicó por la servidumbre del Sr. Cánovas que ingresara en un elegante invernadero, en donde se hallaba la banda mexicana ejecutando algunos números musicales, y así lo verificó.

La aparición de El Eco en el local fue saludada con una nutrida salva de aplausos por toda la brillante concurrencia que allí había, aplausos que se repitieron con más calor al terminar el orfeón de cantar *La Aurora*, *A Foliada* y otros varios coros.

El Sr. Cánovas llevando del brazo a una elegante dama, se presentó en el semicírculo formado por dos orfeonistas y felicitó al director, Sr. Chané y sus discípulos, alentándoles a proseguir en su brillante carrera artística, lo mismo hicieron el Sr. Marqués de San Rafael y algunos otros personajes.

A petición de la Condesa de Osuna, una de las mujeres más inteligentes en el arte musical que existe en España, cantaron seguidamente el delicadísimo *Minuetto* de Boccherini y la *Alborada* de Veiga, que entusiasmaron a los circunstantes, más, si cabe, de lo que ya estaban.

Ya bastante tarde, abandonó el orfeón la casa del Sr. Cánovas entre aclamaciones y palmadas, retornando a su hospedaje.

La despedida

En su salida al mismo día siguiente, para tomar en la estación del norte el tren que había de conducir a los orfeonistas La Coruña, acompañándolos multitud de personas que lo siguieron hasta el andén dando vivas La Coruña, que fueron contestados por los orfeonistas con vivas a Madrid, hasta que al ponerse el tren en marcha se cortaron los últimos saludos de despedida.

En el camino

En algunas estaciones del tránsito fue objeto también El Eco de cariñosas demostraciones de afecto. En las de Valladolid y Monforte conferenciaron con el maestro director diferentes comisiones como objeto de que se detuviese el orfeón en las respectivas poblaciones a celebrar dos conciertos, pero aquel

no aceptó las proposiciones, teniendo en cuenta el afán que tenían los jóvenes cantantes de retornar cuanto antes a sus hogares.

Hubieron, sin embargo, de saltar todos entierra al llegar a Betanzos para hacer su entrada de día en La Coruña, reanudando del viaje poco después para llegar a esta capital a las diez y media de la mañana.

La llegada

A las diez y media de mañana multitud de cohetes anunciaron que entraba en el andén el tren que conducía a los orfeonistas.

Aguardaban los jefes y oficiales del Regimiento de Infantería de Zamora, la Charanga del batallón de Cazadores de Reus, que tocó una *muiñeira* al bajar del tren los orfeonistas, comisiones del Circo de Artesanos, del Liceo Brigantino, del Instituto de Segunda Enseñanza y de la Escuela de Comercio. Estas dos últimas entregaron al orfeón dos preciosas coronas.

Asimismo, le fue entregada otra corona, regalo de varios jóvenes de la ciudad alta.

Además de los citados, numerosa concurrencia ocupaba el andén y los alrededores de la estación.

En marcha

Por el camino de la estación subió el orfeón seguido de la Charanga de Cazadores y de un gentío inmenso, que aplaudía y vitoreaba a El Eco.

Al llegar este a la plaza de mina le fue entregado un estandarte de raso blanco, obsequio de varios vecinos de la calle de la alameda.

Siguió luego la comitiva por el cantón grande, Rúa Nueva y Calle de San Andrés, donde en la Tertulia de Confianza, Liceo Brigantino y algunas casas particulares arrojaron coronas, ramos y poesías.

En la Calle Real se repitieron las demostraciones de entusiasmo, y al llegar frente al Circo de Artesanos, entre esta sociedad y la casa del Sr. Marchesi Dalmau alfombraron la calle de laurel. Tanto fue el que arrojaron al paso de El Eco.

En casa

En seguida se dirigió el orfeón al local de la sociedad.

La muchedumbre que lo acompañaba comenzó a aplaudir y el Sr. Chané hubo de salir al balcón a saludar a los que aclamaban a El Eco.

En las calles

En todas por las que pasó el eco había muchos balcones con colgaduras y ocupados por infinidad de personas.

En todas se arrojaron ramos de laurel y versos.

Y en todas, por último, fue aclamado el orfeón.

Por la noche hubo iluminación en las sociedades de recreo.

*La Voz de Galicia*⁸⁰

2.22.14. «Las fiestas en Madrid. De nuestro corresponsal especial. El Eco en casa de Cánovas o la banda de bohemia»

Sr. Director de *El Telegrama*.

No voy a tratar de ningún secreto del saladísimo Ricardo de la Vega; únicamente a reseñar la visita hecha por el orfeón a la residencia señorial del que es hoy presidente del Consejo de ministros.

Escribí mi correspondencia anterior después de salir de la casa donde los orfeonistas se han hospedado y en la íntima convicción que marcharía para esa en el tren de la noche. Pero con sorpresa vi a la mañana siguiente que solo emprendieron unos cuantos el viaje de regreso, quedándose los demás para cumplir el compromiso contraído con el señor Linares Rivas de dar una audición de la *Huerta*.

Y con efecto a la hora convenida nos reunimos y a la diez de la noche llegábamos a la puerta de aquella mansión donde fuimos objeto de la curiosidad y acaso de la alarma del sin número de parejas de la Guardia benemérita que a pie y a caballo vigilaban aquellas inmediaciones.

Como Chané asume de hecho el doble carácter de director y presidente, dirigióse [*sí*] al portero y jefe de policía que guardaban la entrada y dio a conocer quiénes éramos y el objeto que nos llevaba.

El primero marchó a tomar órdenes de su señor y entretanto y por particular complacencia permitió que pasáramos a la parte interior de la verja.

Allí hubimos de estar algo más de media hora recibiendo las caricias del crudo cierzo que el Guadarrama nos envidiaba y como este agasajo y la forma en que se nos recibía era poco grata y nada cortés los *muchachos* y el mismísimo maestro comenzaron a lamentarse pues como buenos gallegos, el amor propio es su característico y hasta llegué a temer que tomaríamos la vuelta a las medias sin esperar a ser súbditos. Por fortuna Chané aconsejó la prudencia y resignación en obsequio siquiera del ministro de Fomento.

⁸⁰ *La Voz de Galicia*. 11-XI-1892, p. 2.

Volvió el portero y nos manifestó era preciso esperar la llegada del citado ministro.

Como todo arriba en este mundo llegó el momento de que fuéramos admitidos y lo fuimos uno a uno para evitar que *colase algún intruso*.

Pernotamos en un magnífico invernadero junto el cual estaban los salones de recepción y en tanto que la banda mejicana levantaba sus atriles, el orfeón fue colocándose en la forma habitual.

El maestro ya un tantico lastimado por la antesala sufrida no quiso perder el tiempo, y acto continuo comenzó el concierto coral.

Al segundo número presentóse [sic] en medio del orfeón el mismísimo Sr. Cánovas dando el brazo a gentil y hermosa mujer que resultó era una de tantas invitadas.

Instado por varios de nosotros, Chané que por exceso de su peculiar modestia no se determinaba a saludar al *monstruo*, tuvo al fin que decidirse y fue acogido con la proverbial amabilidad que al jefe del Consejo distingue en su trato particular.

Detúvose [sic] un buen rato y con marcada complacencia escuchó la distinguida pareja, el *¿Qué ten o mozo?* aplaudiendo al orfeón y dirigiéndole muy halagüeñas frases.

Algún rato después volvió él solo y colocándose detrás de otras personas escuchó dando inequívocas pruebas de complacencia, *A Foliada* de Chané.

Como era evidente que el maestro no se encontraba del todo a gusto, cantáronse [sic] de seguido unos diez números de los que algunos fueron repetidos a instancia de la duquesa de Osma y dando por terminada su misión, dio la orden de retirada y dejando el puesto libre a los mejicanos, emprendimos el camino para Fornos donde hubimos de entrar al objeto de reparar nuestras fuerzas y entrar en calor.

Así se empleó la última noche que aquí pasó *El Eco*, y sobre lo que voy a exponer algunas observaciones.

La concurrencia que poblaba la aristocrática morada, prestó poquísima atención a nuestra gente, si bien los pocos que acudieron a oír a los *muchachos*, no escatimamos sus aplausos a pesar y por encima de los rigores de la etiqueta. Nuestra gente comentó mucho que varios gallegos que en los salones discurrían no se dieran por entendidos, señalando entre ellos, los ministros de la Gobernación y Fomento. Éste limitóse [sic] a enviar recado de que podíamos retirarnos cuando lo considerásemos oportuno. Tal aviso, privó sin duda a Chané del deber de despedirse del dueño de la casa, lo que después de todo era un correctísimo deber.

Expresión muy significativa de reconocimiento debe el Orfeón a la discretísima duquesa de Osma que acompaña de un caballero en quién creí reconocer el Señor de Rubianes, pidieron sillas y sentados al lado nuestro, escucharon con marcadísimo deleite toda la velada y no cesaron en sus entusiastas aplausos y bravos. Otras dos damas y cuatro o seis caballeros, también se acercaron varias veces al Orfeón.

El jefe de la notabilísima banda mejicana saludó a Chané a la salida y le dio un abrazo de elocuente entusiasmo.

Y aquí acabó mi tarea porque ni hubo más ni menos.

Ahora bien; cuando así se recibe y despide a quién no pretende más que demostrar su cortesía al jefe del Gobierno y no se designe un mayordomo para que en su nombre les ofrezca el menor obsequio, cual hace todo mortal; no tengo derecho para estimar que se nos acogió como una banda de bohemios.
9 noviembre 1892.

Fritz⁸¹

2.22.15. «El Eco en Madrid»

Sería el cuento de nunca acabar referir las mil anécdotas de que han sido autores, el orfeón en masa unas veces y los orfeonistas individualmente otras, durante su última excursión artística.

Hallaban algunas.

La noche de la serenata al ministro de fomento, pronunció este un discurso a los orfeonistas, en el cual les dijo que él hace bien La Coruña, sin preocuparse de que la prensa coruñesa le aplauda o le censure.

-Verdad es –añadió el Sr. Linares –que jamás leo un periódico de allí.

(no obstante, lo cual, supone que hay quien le censura. Sus razones tendrán.)

El ministro de fomento terminó su discurso prometiendo crear para Chané una cátedra de canto y ofreciéndose a los orfeonistas para que cada uno le pidiese algo.

Dos de ellos solicitaron una audiencia para el día siguiente.

En ella uno le pidió su auxilio para unas oposiciones que ha de hacer en breve.

El otro, que lee despacharse en pronto un expediente incoado hace muchos años.

No perdieron el tiempo en pedir.

¡Váyase por el que perderán aguantando!

⁸¹ *El Telegrama*. 12-XI-1892, p. 1.

Varios individuos de la colonia gallega fueron a ver a Chané, después del reto del orfeón coruñés al de Bilbao, para decirle:

- ¡Apuesten ustedes no 4.000, 8.000 duros, que aquí está la colonia gallega para pagarlos, si se pierden!

La noche en que asistió el orfeón a la velada de Cánovas, este regalo o 200 pesetas al eco, como recuerdo, después de hacer de él grandes elogios.

Para dar esta velada, los orfeonistas tuvieron que permanecer tres días más en Madrid, a ruegos del ministro de fomento, que les prometió sufragar los gastos.

Cuando el orfeón recibió los 40 duros de Cánovas, el director lo puso en conocimiento del Sr. Linares.

Sin duda para que no se molestase en pagar lo que faltaba.

La tarde del concurso, cuando estaba cantando el orfeón de Bilbao *El carnaval de Roma*, al llegar a un solo de tenor, dijo una voz:

- ¡Bien por el tenor! ¡mal por el orfeón!

(Por lo que se vio después, el crédito en no era del jurado. Ni de su parecer siquiera).

En un café estaban sentados cuatro orfeonistas coruñeses, a quien se aproximaron tres bilbaínos para decirles:

- ¿quieren ustedes que bajo la batuta de Chané, vayamos a cantar los dos orfeones unidos a Chicago?

(Si tal sucediese, ¡ni los rabos...!)

Para que no todo sea prosa, hallaban unos versos que Alvarito, el popular vendedor de libros y periódicos, actualmente conserje de El Eco dedicó al ministro de fomento en un acceso de entusiasmo:

«A Linares Rivas, en la noche de la serenata

En este mismo momento
Siento un inmenso placer,
Puesto que acabo de ver
Al ministro de fomento.
Y entusiasmado repito
(y no soy conservador):
Tiene un firme servidor
Linares en Alvarito.
Y también el orfeón
Dirá siempre a voz en grito:
Linares es un bendito
Nacido en nuestra región.
Pues hombre de tal valer
Que a su patria gloria dan,

De Álvaro merecerán
Plácemes en el poder.»
Dicen que Linares, al leer esto o, ni siquiera se ruborizó.

Para terminar, he aquí ahora un suceso ocurrido también en Madrid al director de la banda del regimiento de Zamora, D. José Braña y Muiños.

A poco de haberse hecho público el veredicto de los Señores que componían el jurado en el concurso de orfeones, la estación central de telégrafos viose [sic] invadida por individuos de la masa coral de Bilbao, ansiosos todos de participar a sus familias y amigos la grata nueva de su triunfo.

Algunos orfeonistas de El Eco y el Sr. Braña y Muiños entraron en el salón, también con objeto de telegrafíarnos el resultado del certamen, al mismo tiempo que uno de los vascongados dictaba en voz alta otro de sus compañeros un telegrama que estaba concebido a estos o parecidos términos:

«Alcanzamos victoria sobre eco. Público aplaude fallo, de que fue en justísimo...»

Al oír esto, el Sr. Braña, que se hallaba próximo, se acercó al que hablaba, gritando con dureza:

- ¡Es mentira!

Figúrese los lectores cómo se quedaría el interpelado al cierre de tal manera interrumpido.

- ¿Quién es usted para proferir esa frase? –exclamó al fin.

-El director de la Banda del Regimiento de Zamora - contestó éste y levantando la manga de impermeable que llevaba puesto y señalando al bilbaíno los galones de músico mayor.

-Puede usted ir a decírselo así al jurado - añadió para terminar.

*La Voz de Galicia*⁸²

2.22.16. Convocados por la junta directiva del orfeón coruñés *El Eco*, asistieron en la noche de ayer al local de la sociedad, todos los orfeonistas como objeto de tomar varios acuerdos de interés para la misma, y que se relacionaban con su última excursión artística.

Después de dar cuenta el secretario de los asuntos que motivaba la reunión leyó la comunicación que el presidente del Orfeón Bilbaíno remitió a la indicada junta, referente al reto pendiente entre ambas colectividades.

⁸² *La Voz de Galicia*. 13-XI-1892, p .2.

Con tal motivo se pronunciaron acalorados discursos entre varios orfeonistas fundados en el modo y forma de contender nuevamente con el retado.

Se dio cuenta también por el Presidente de *El Eco*, Señor Martínez Fontenla, haber adquirido una magnífica batuta de ébano con remates de plata, para regalar a la laureada banda de música del regimiento infantería de Zamora, por el triunfo alcanzado en Madrid, en público certamen.

Y después de nombrar socios honorarios del referido orfeón a los Señores Méndez Brandón, y García, hijos de Galicia, por su cooperación en el concierto que aquel hablado en el Salón Romero, el primero cantado como barítonos y el segundo ejecutando en el instrumento de su invención titulado *cañiflauta*, se acarició la idea que fue acogida con gran entusiasmo por parte de todos los orfeonistas de llevar a cabo un *lunch*, al que serán invitadas las autoridades, prensa local y varios particulares, en celebración del triunfo que moralmente alcanzó en dicha colectividad orfeónica, y conocer hasta cierto punto los medios que buenamente se pondrán en práctica para el mejor esplendor y desarrollo de la lucha pendiente con la sociedad antes mencionada.

Sin perjuicio de celebrar todavía otra reunión para ponerse de acuerdo sobre dicho último punto, se acordó entregar a cada uno de los orfeonistas que concurrieron al certamen verificado recientemente en Madrid un *diploma expresivo* referente a aquel, y al premio con que fue agraciada la expresada colectividad.

*El Telegrama*⁸³

2.22.17. «Madrid. De nuestro corresponsal especial»

Sr. Director de *El Telegrama*.

No hace tantos años, quizás no pase de cinco lustros, que nuestra hermosa región era poco menos que desconocida aun para los mismos españoles. Pero gracias al comercio, esa potente palanca de los tiempos modernos y a las diversas industrias que en varios puntos de Galicia empezaron a establecerse, comenzamos a darnos a conocer y a visitarnos acudieron comerciantes y hasta representantes de casas extranjeras; todos los que maravillados del magnífico país, del buen trato y cultura de sus habitantes, fueron otras tantas trompetas de la fama que ya en sus conversaciones particulares, ya en la prensa, contribuyeron en gran manera a que sacudiéramos el marasmo que nos dominaba.

La por fin logrado determinación del ferrocarril del noroeste y la instalación de astilleros por la industria privada en el Ferrol, causas bastantes y muy determinantes fueron para que de todas partes acudiese en gentes que solo por el mapa sabía que existíamos, y que enfermos y bañistas de placer viniese, unos a

⁸³ *El Telegrama*. 18-XI-1892, pp. 2-3.

buscar la salud en los salutíferos establecimientos que las cuatro provincias gallegas encuentran, y otros el recreo y comodidad que nuestras playas ofrecen.

A este movimiento General siguió ser el desarrollo de las Bellas Artes, y de entonces acá es bastante numerosa la pléyade de artistas gallegos que han adquirido merecido crédito en la música, la pintura y escultura.

Y olvidar no debo a los muchos y muy notables literatos y poetas que en todo tiempo florecieron a Galicia. En el movimiento iniciado, justo citar a Don Pascual Veiga, que fundó los orfeones, prestando con ello señalado servicio del país.

No mucho tiempo después tuvimos los coruñeses la fortuna de que viniera a reemplazar a dicho señor en la dirección de *El Eco* el inteligentísimo maestro Don José Castro Chané. Desde tan felicísimo momento o puede decirse que empezamos los triunfos de este orfeón y la gloria de la región galaica.

Tan brillante masa coral concurriendo los certámenes que en los últimos años se han celebrado en diferentes puntos de España, contribuyó como ningún otro elemento, no tan solo el prestigio de la región, si no a que sobre ella se fijara la atención de propios y extraños.

Triunfos en Madrid y en el concurso universal de Barcelona, sentaron la reputación de Galicia, y de ello puede decirse sin énfasis alguno, y han sido la causa primordial para que hoy se nos considere como una de las regiones más cultas y adelantadas de la nación.

Más el orfeón en su emulación patriótica no se contentó con tan positivas ventajas; aspiró a ser apreciado por el mundo entero, y salvando todo género de dificultades, se presentó en París durante la última exposición universal.

Fatalmente para sus nobles propósitos, no llegó a realizarse el concurso internacional que todos esperábamos, pero alentado por el generoso móvil que le esperaba, encontró medios de darse a conocer, y consiguió en diferentes audiciones, que con febril entusiasmo se le aplaudiese por gentes de todas las razas y de todas las naciones. Su triunfo en tan bien pensada excursión fue universal, y puede afirmarse que en Europa no hay orfeón que no tan sólo no le sobrepuje, si no que ni igualársele pueda.

Y como lo que venimos diciendo pudiera parecer interesado o apasionado elogio, consignar hemos un hecho que justifica nuestro aserto.

Invitado el Presidente de *El Eco* por el de la cámara municipal de París a una entrevista, felicitóle [*sic*] con absoluta sinceridad por el indiscutible mérito de los orfeonistas y le dijo las siguientes palabras que literalmente traducimos:

«Hemos tenido ocasión de oír y admirar diferentes orfeones, incluso el de Suecia y Noruega, compuesto de 104 individuos, y creíamos no era posible obtener más de gente obrera, pero el orfeón de V. aunque

no tiene más que 23 individuos, a todos los supera y quiero así demostrarlo enviando mi felicitación al pueblo de La Coruña.»

El telegrama en que así consta fue recibido por el Excmo. Ayuntamiento.

Ahora bien; si *El Eco* ha contribuido en tan gran manera a la gloria y prestigiosa de toda Galicia; ¿alcanza la consideración y el premio a que se hace acreedor?

¿Goza de franca y desahogada vida para continuar la campaña emprendida y seguir conquistando laureles a la pequeña patria que tan amamos?

No; de ningún modo. *El Eco* vive son el pequeño óbolo que mensualmente aportan sus miembros, que son a la par socios de pago y activos.

No creo que, fuera de éstos, haya más que una sociedad de recreo en La Coruña que pague cuota, y por extremo reducida para cooperar al sostenimiento de la orfeónica sociedad.

Verdad es que cuando un caso extremo llega, no hay colectividad ni particular alguno que no se apresure a prestar apoyo a *El Eco*, sobre todo si se trata de una expedición artística.

Pero esto ni es bastante, ni puede contribuir al mayor desarrollo artístico de los que por tantos títulos son acreedores a que la región entera haga caso de honra de su mayor apogeo y de su mejor bienestar social.

Entendemos, pues, que las corporaciones populares, y muy señaladamente las de La Coruña, están en el indudable deber de consignar en sus presupuestos siquiera una PEQUEÑA partida como subvención para esta sociedad y si el ejemplo es secundado por Pontevedra, Lugo y Orense, porque a todos alcanza la gloria adquirida, con una pequeñísima subvención de cada una podría conseguirse que *El Eco*, lejos de desaparecer, fuese considerado como el primer centro de recreo y cultura de la galaica región.

Añádase a tamaño sostén el que apreciaran del mismo modo tan vital asunto, las ilustradas y ricas sociedades que en La Coruña existan y que acordasen figurar como socios protectores de *El Eco*, y entonces podría ésta organizarse en oportuna forma y proseguir sus nunca bastante meritorias tareas, adquiriendo el vigor de que tanto necesita, sin medio alguno a la anemia que en brevísimo plazo puede determinar su muerte.

Y conste que, al expresarme de esta suerte, no es porque temamos la inmediata disolución de *El Eco*. Conocemos muy bien a su dignísima es la del orfeón, y por lo tanto, no hay que abrigar ni la menor duda que en tiempo de tan insignes gallegos *El Eco* desaparezca, pero ¿y mañana?

Será nuestro deseo que reconociendo todos lo que *El Eco* vale acudiesen a sus listas de socios cuantos gallegos puedan al menos disponer de una peseta mensual, y al propio tiempo que, al menos de La Coruña, no hubiese otro orfeón alguno a fin de que todos los elementos se aunasen en patriótico

consorcio, y ya que *El Eco* ha conseguido reputación tan bien cimentada, fuese él sólo el que en su misión impuesta levase el pendón siquiera de La Coruña, de lo que en la región gallega vale y representa el arte que unido a la honradez y buenas costumbres inmortalizó al popular Chané.

Y hemos de terminar estas líneas escritas con el deseo de que *El Eco* sea apoyado con el calor y entusiasmo que el amor propio exige de los coruñeses, dedicando algunas, aunque breves a la laureada Sociedad.

Entendemos, y en su bien lo decimos si preconcebida idea de consejo, que debe intentar muy de veras su organización interior.

Preciso y muy de necesidad es que cuando el Orfeón emprenda alguna excursión artística designe un presidente con absoluta independencia que, consultando tan solo con la Junta directiva, pueda adoptar resoluciones y asuntos de administración sin intervención alguna y bajo su única responsabilidad.

Haciéndolo así, el que ejerciere aquellas funciones se verá libre de todo dualismo que dificulte y merme sus atribuciones y la corporación, como guiada por una sola entidad, marchará al unísono y sabrán sus individuos a cada momento a lo que deben ceñirse y atenderse.

Por tan lógico y sencillo modo alcanzará muchas ventajas las colectividades, se evitarán disgustos y rozamientos siempre desagradables y la paz y armonía reinará entre todos sus miembros.

Estimamos también por todo extremo conveniente que cuando el Orfeón se dirija a puntos donde resida algún socio honorario, sea el más antiguo de los que hubiese, al que desempeña las funciones de presidente accidental.

Tal sistema dio buenos resultados en París y evita dualismos ya aludidos.

Si de tal manera hubieran procedido recientemente en Valladolid, donde habita el dignísimo socio Sr. D. José García Ducazal a buen seguro que el Orfeón no se hubiese perjudicado en unas ochocientas pesetas que parece se distrajeron en la función del teatro de Calderón, sin culpa alguna de los honorables individuos de la Junta. Desconocedores éstos de detalles puramente locales, aceptaron partidas que les fue imposible comprobar.

Y viene a dar mayor fuerza a nuestro argumento, lo también ocurrido en el Príncipe Alfonso de Madrid, de donde les *birlaron* otras setecientas pesetas.

Parece justo que en ninguna ocasión dejen de percibirse *mil quinientas pesetas*.

F. M.⁸⁴

⁸⁴ *El Telegrama*. 28-XI-1892, p. 1.

2.23. 1892. Banquete en conmemoración el cuarto aniversario del primer premio obtenido en el Certamen de Barcelona, en 1888.

«Banquete de El Eco»

En el salón posterior del Café de Madrid adornado convenientemente, se verificó anoche el banquete proyectado hace días por aquella sociedad, en conmemoración del triunfo obtenido en igual fecha en la ciudad de Barcelona, con ocasión del Certamen Internacional allí celebrado.

El acto, por la importancia que revistió, merece que dediquemos algunos párrafos a reseñarlo.

Los concurrentes extraños al orfeón fueron muchos, recordando entre ellos a los Sres. Pérez Ballesteros Director del Instituto de segunda enseñanza, Dr. Riguera Montero, Moreno Barcia, Saturnino Villelga Presidente del Liceo Brigantino, Cerviño primer teniente de alcalde de este ayuntamiento, Souto Ramos concejal del mismo, un comandante del Regimiento de Zamora en representación del Coronel Sr. Izquierdo que se halla ausente, dos jóvenes comisionados por los alumnos de la escuela de Comercio y del Instituto, y representantes de los periódicos locales.

Presidió la mesa, artísticamente colocada en forma de herradura, el Sr. Cerviño, sentándose a su lado los Sres. Martínez Fontenla y Castro Chané, presidente y director de El Eco, respectivamente.

La más franca alegría reinó entre los comensales durante el banquete, y se desbordó en frenéticos aplausos cuando, descorchadas las botellas de *champagne*, se levantó el Sr. Fontenla a iniciar los brindis.

Con la elocuencia que le caracteriza, dio gracias a todos los presentes por haber acudido a aquel salón accediendo galantemente a las invitaciones que se les habían dirigido, congratulándose de ver allí representaciones de la autoridad popular, de la milicia, de los cuerpos docentes, de las sociedades coruñesas, y, por último, de la prensa a la cual dijo se honra en pertenecer.

Pasando a otro género de consideraciones, gozó mención del certamen de Madrid, censurando agriamente el que músicos vascos hubiesen aceptado el cargo de jurados cuando se trataba de juzgar un orfeón de paisanos suyos en lucha con los de otras regiones, cosa que no hubiesen hecho de ningún modo los músicos gallegos que en la corte residen.

Terminó entre palmadas alentando a los orfeonistas para que concurren sin temor a la nueva lucha empeñada con el orfeón bilbaíno y reiterando las gracias a los comensales, que con su presencia daban muestra de su amor a la sociedad que preside.

Una nutrida salva de aplausos saludó al señor Cerviño cuando se levantó para hacer uso de la palabra.

Después de pedir benevolencia a su auditorio y de participar la delegación que en él se había hecho para asistir a aquel acto el Sr. Pérez Dávila, alcalde de La Coruña, dijo a propósito del último concurso,

recordando a Cervantes, que los primeros premios se otorgan siempre al favor y los segundos al mérito, razón por la cual El Eco podía estar orgulloso del resultado de su expedición.

Quedó una vez más demostrado –exclamó dirigiéndose a los orfeonistas- que sois los primeros en España. Continuad, pues, sin desmayar, no solo cantando, sino triunfando de los que cantan.

Para finalizar su brindis manifestó que nada tenía el orfeón que agradecer al Ayuntamiento de La Coruña, pues si éste le había hecho un pequeño donativo, en cambio aquel había conquistado lauros sin cuento para la población y para Galicia entera.

El orador fue felicitado.

El Doctor Riguera Montero brindó expresando con calor su amor a esta región, avivado durante los años que permaneció alejado de ella. Como sus predecesores en el uso de la palabra habló del certamen de Madrid, censurando el veredicto del jurado e indicando que las grandes injusticias tienen grandes reparaciones. La reparación de El Eco fue la simpatía que le demostró el pueblo madrileño, siguiéndolo a todas partes, y otorgándole el primer premio unánimemente. Felicitó con entusiasmo al Sr. Chané por su futuro nombramiento para profesor de una cátedra de música en la Escuela de Bellas Artes, y le abrazó, lo mismo que al Sr. Fontenla.

Los Sres. Ballesteros, Villelga y Motero Barcia se asociaron a lo dicho por los anteriores, siendo como ellos aplaudidos.

El Sr. Salinas (D. Galo) leyó una improvisación en gallego dedicada al orfeón.

En nombre de la prensa local y particularmente de *El Anunciador*, brindó luego el Sr. Brañas por El Eco, que hace que nuestras melodías, nuestros cantos populares se extiendan por Europa, contribuyendo a la obra de redención de la pequeña patria.

El propietario de *El Telegrama*, Sr. Abad, instando a brindar, lo hizo como periodista, por asumir la representación de la prensa su antecesor, si no como uno de los admiradores más entusiastas de la colectividad citada y de su director, a pesar de no tener él la honra de ser hijo de este suelo.

Un orfeonista, el Sr. Ramallo, se lamentó de la poca protección que El Eco encuentra en La Coruña; todo lo contrario de lo que sucede al orfeón vasco. Indicó que conocía personas para quienes la palabra orfeonista era sinónimo de vago.

Se leyeron cartas de los Sres. Berea, Lago, Martínez Salazar, Deus y Sánchez Bregua excusándose de asistir al banquete por diferentes causas, y se acordó dirigir un telegrama a D. José García Ducacal, gallego entusiasta y Director de la Escuela de Comercio de Valladolid.

Brindaron algunos otros señores, cuyos nombres no recordamos, y por último el Sr. Chané que bastante emocionado dio gracias a los oradores por las frases encomiásticas que le habían dedicado y que creía

inmerecidas. Invitó a sus discípulos a que emprendan música, ya concurriendo a la cátedra de solfeo que se abrirá en breve en la Escuela de Bellas Artes, ya particularmente en la sociedad, en donde él estará siempre a su disposición. Dedicó un cariñoso recuerdo a Pascual Veiga, fundador de los orfeones en Galicia.

Lo mismo hizo el Sr. Cerviño respecto de los señores Varela Silvari y Braña Muiños, y luego a petición del Sr. Montero Barcia, abandonaron los orfeonistas sus puestos para poner, cantando la *Alborada*, digno remate a tan brillante fiesta.

A dicho coro siguieron *La Foliada*, *Fantasia española* y *¿Qué ten o mozo?*, que inútil es decir fueron aplaudidísimas.

Cerca de la una y media de la madrugada comenzaron a diseminarse los comensales, que conservarán seguramente grato recuerdo del acto.

*La Voz de Galicia*⁸⁵

2.24. 1888-1892. Disputa entre El Eco y la Sociedad Coral de Bilbao.

2.24.1. «Venga el reto»

Vamos a empezar por felicitar a la prensa de La Coruña por su regionalismo; de un hecho sin importancia, de un triunfo que no es tal si lo consideramos fríamente, que se dice ha obtenido la sociedad coral «El Eco» (la llamamos sociedad coral, porque ahora renegado de su título de orfeón) en Barcelona, hácese [*sí*] fiesta regional en Galicia, los periódicos y órlanse [*sí*] consagran sus columnas a cantarlo, en bien malos versos por cierto.

Bien es verdad que Galicia no está hecha a grandes triunfos, ni puede señalarse por sus iniciativas, ni por su situación ante el progreso de los pueblos cultos; bien es cierto que es una región harto en desgraciada que cuando tiene un día de júbilo lo idealiza y eleva resultando muy grande para ella, pero risible y para los pueblos que viven en continua lucha en todos los ramos del saber humano y que cuando obtienen un triunfo que, lejos de enorgullecerse, les estimula para alcanzar otros nuevos.

Vamos a demostrar a los redactores de «El telegrama», diario de La Coruña, y a los que como ellos piensan que en la ocasión presente no hay por parte de los bilbaínos ni pequeñez de ánimo ni envidia.

¡Cómo ha de sentir la envidia a un pueblo cuyo orfeón ha triunfado sobre todos los orfeones españoles y extranjeros que han asistido al concurso de Barcelona!

Hablaremos en primer lugar del concurso de Madrid.

⁸⁵ *La Voz de Galicia*. 06-XII-1892, p. 3.

Obtuvo en Madrid y el primer premio el orfeón «El Eco» de La Coruña y el segundo la Sociedad Coral de Bilbao.

¡Que confianza tendrían en sus propias fuerzas los socialistas de «El Eco», lo dice el hecho de que en lugar de realzar el triunfo y hundir a la Sociedad Coral de Bilbao en el concurso de Barcelona, huye de ella y va a competir con sociedad escolares catalanes y del mediodía de Francia, que se encuentran en condiciones muy inferiores!

«El Eco» ha buscado un triunfo fácil que le sirva de relumbrón, la Sociedad Coral de Bilbao buscó una lucha con fuerzas que creyó o superiores a las suyas y estudió, el trabajo sin descanso; y donde sólo creyó hacer un papel digno obtuvo una indisputable victoria.

Bilbao alcanza el primer premio en el concurso de orfeones; ¿cómo pues se atreve La Coruña a disputarle ese triunfo o por el mero hecho de que «El Eco» obtuvo un primer premio en un concurso inferior en mérito, en el de sociedades corales?

Respecto a concurso de Madrid, diremos, que siempre podrá a la Sociedad Coral de Bilbao enorgullecerse de que el maestro D. Antonio Llanos, autor de la pieza de concurso «La mascarita», le concediera su voto para primer premio.

La Sociedad Coral de Bilbao el nació ayer todavía; a mediados del año 1886 reunían se algunos amigos con ánimo de tomar parte en el concurso de Durango y poco después el de San Sebastián, dedicáronse [sic], por cuerdas, al estudio de coros preñados de dificultades con los que sensiblemente iban adquiriendo conocimiento de la música.

Dígasenos [sic] en qué fecha se constituyó «El Eco» y se verá que es preciso habérselas con gente del todo refractaria a la música para que el actual momento no puede entrar en concurso de lectura.

La Sociedad Coral de Bilbao lleva toda su masa coral a los concursos, setenta voces; dígasenos si es lo mismo presentar cuarenta orfeonistas escogidos en la masa.

Si imitando a «El Eco» fueran cuarenta orfeonistas bilbaínos a los concursos, hoy, aún sería mayor el entusiasmo del público, aunque ciertamente no ha habido en Barcelona, para nadie, ovaciones más entusiastas y más nutridas que las alcanzadas por la Sociedad Coral de Bilbao.

La Sociedad de Bilbao, que persigue un fin, artístico, ante todo, estudiar a Küchen, a Gounod, a Rossini, a Wagner, a Meyerbeer, a Mendelssohn, a Stradella, a Palestrina y a tantos otros grandes músicos cuyos nombres pronuncia con respeto todo verdadero artista; la Sociedad Coral de Bilbao conoce algunos aires populares de este país para cantarlos en obsequio a los pueblos donde los concursos tienen lugar, pero en modo alguno para entrar con ellos en concurso o artístico.

¿Cuál es el repertorio del orfeón «El Eco»? La Pepita, porque metiéndose en honduras le sucede que no sabe salir del paso, como le ha sucedido al cantar el coro de peregrinos de Tannhäuser en Barcelona.

Habla «El Telegrama» de la opinión de los más eminentes músicos de España y dice que éstos consideran a «El Eco» como la primera entre todas las sociedades corales y orfeones de España.

Tenga calma el diario gallego y sepa que el Orfeón bilbaíno apela a grandes maestros nacionales y extranjeros, apela a los Goula, a Imbert, Laurent de Rillé, Frigola, Candi, Armet y demás maestros que forman el jurado en Barcelona.

Hizo bien «El Eco» en huir cobardemente del Concurso de orfeones, en el que se inscribió el Orfeón de Bilbao precisamente por dar una lección al Orfeón «El Eco», pues tenía plena confianza en superarle; hizo bien en huir repetidos y entrar en lucha con sociedades que son más dignas de felicitación, pues el segundo premio de «El Ancora» de Tarragona representa mucho más a los ojos de las personas imparciales que el primero alcanzado por «El Eco».

Pero estas bravatas de los gallegos se contestan con dos palabras.

Si el triunfo es de «El Eco», si «El Eco» es el mejor Orfeón, de él «que ha obtenido un premio de veinte mil reales» debe partir el reto a la Sociedad Coral de Bilbao que le ha obtenido de treinta mil.

Venga ese reto en la seguridad de que será aceptado con cartera abierta.

Podría escribirse una pieza para cantarla por los dos orfeones.

Además, cada director escribiría para su Orfeón un coro, coro que también podría entrar en concurso por separado, para ver si es Chané o Zabala quien vale más como compositor.

De este modo tendríamos un coro obligado y otro libre.

El jurado lo compondrían dos maestros nombrados por cada parte y un quinto nombrado por los cuatro maestros citados.

Si viniese el reto sería probable que la Sociedad Coral concediera alguna ventaja a los de «El Eco» que no estamos autorizados para precisar.

Déjense los galleguños de *infundios*, pues la Sociedad Coral de Bilbao, ha obtenido el PRIMER PREMIO en concurso internacional de orfeones de Barcelona, al cual no se atrevió a entrar «El Eco» a pesar de haber alcanzado un primer premio en Madrid.

Más, mucho más pudiéramos decir, pero se prolonga demasiado este escrito y hacemos punto.

Zuria⁸⁶

⁸⁶ *La Unión Vasco-Navarra*. 22-XII-1888, p. 1.

2.24.2. «De La Coruña. A la Unión Vasco-Navarra»

La *Unión Vasco-Navarra*, periódico fuerista de Bilbao, ha publicado hace días un artículo firmado por Zuria y en el cual se barajan, con tan descorteses formas y con una pedantería que sólo sirve para pretender encubrir la supina ignorancia de su autor, los nombres de Galicia, El Eco, Chané, la prensa coruñesa y particularmente de *El Telegrama* [...], francamente, no nos hubiéramos preocupado de contestar, pues en no otra cosa se merecía tan deshilvanado engendro, si de nosotros solos se tratase pero como no somos nosotros solos los allí zaheridos. Nos creemos en el deber de tomar la pluma para poner los puntos sobre las íes, como diría nuestro estimado colega *El Anunciador*.

Comienza el cólera fue de esta por negar importancia al triunfo conseguido por El Eco, y a renglón seguido se la niega también a Galicia, diciendo, entre otras frases de más o menos efecto entre los bilbaínos, que Galicia no puede señalarse Por su *situación ante* el progreso de los pueblos cultos, y que eso una región harta o desgraciada.

¿Qué vamos a contestar al Sr. Zuria si tan escasos conocimientos demuestra? El Sr. Zuria es por lo visto, de los que creen que Galicia es un pueblo de aguadores, como pudiera creer que en Aragón todos sean baturros y en Andalucía *macarenos*. Dejémosle, puedes que se ilustre para que después hablé de lo que sepa y no haga el triste papel de no saber lo que se dice.

¿Qué Galicia es desgraciada? Todavía no se ha rebajado al extremo de utilizar en provecho propio el rico filón de adulación monárquica que con tanto provecho explota Bilbao. Si a este extremo llegase, quizá entonces fuese más feliz, pero menos digna.

Y vamos al punto que motiva esta discusión y adrede hemos dejado para ser tratada en último término por la extensión que necesariamente habremos de dar a la réplica.

¿No les parece a nuestros lectores que la lógica del Sr. Zuria anda un poco descarriada en esta cuestión?

Claro está que no puede sentir la envidia de los demás orfeones sobre los cuales ha triunfado; pero ¿Cómo no ha de sentir vergüenza y envidia a ese *Orfeón*, ese orfeón triunfante de todos los extranjeros y españoles, ese el orfeón cuyos individuos todos saben música, al recordar que ha sido vencido por la *sociedad coral El Eco de La Coruña*, cuyos individuos cantan de memoria y sin tener los más insignificantes conocimientos musicales?

¿Cómo se atreve el periódico fuerista a decir que los orfeonistas de El Eco huyeron del orfeón de Bilbao?

Esto es falso de toda falsedad, y no sabemos cómo ha habido una pluma que con desfachatez semejante lo afirme. ¿Cómo había de entrar El Eco en un concurso en donde había un ejercicio de lectura a primera vista si sus individuos no saben música? Preparado estaba para entrar en el concurso y la prueba el haber estudiado la *Primavera*; pero tuvo que retroceder ante aquella toda condición imposible de superar.

Lo que va resultando de todo esto o es que quien ha huido fueron los bilbaínos.

Ya que ellos fueron los vencidos de Madrid, ¿por qué no se inscribieron en el concurso de sociedades corales en donde se les presentaba vocación de luchar con El Eco a quién les convenía vencer para poder aplicarse en justicia el título que pretenden abrogarse? ¿No lo han hecho así? Pues resultará siempre que como El Eco ha vencido al Orfeón de Bilbao, será hasta el presente el primero entre todas las sociedades corales y orfeones de España mal que le pese al Sr. Zuria, distinguido colaborador de la *Unión Vasco-Navarra*.

Prescindamos ahora del ejercicio de lectura a primera vista, que no puede entrar en terreno de discusión por las razones anteriormente expuestas, y vamos a examinar con que justicia quiere negarle importancia el aludido periódico o al triunfo de El Eco.

Habíase señalado como pieza de concurso para orfeones, o sea para los coros cuyos individuos sabe música, *La Primavera*, Pieza de interpretación general, pues todo el mundo conoce *La Primavera*, tanto catalanes, como gallegos, así como los bilbaínos como los franceses.

En cambio, para sociedades corales, o sean aquellos coros cuyos individuos no sabe música, si había señalado *Los Bregadores*, pieza típicamente catalana, hasta en el título, y por consiguiente más difícil de interpretar con el verdadero sabor de localidad.

Y aquí dejaremos la palabra a *El Diluvio* del día o del mes o último que desprovisto en absoluto de apasionamiento por unos ni por otros (si acaso por los catalanes) no estaba hecha la contestación a *La Unión Vasco-Navarra*, sin figurarse siquiera el gran servicio que nos ha venido a hacer.

Relata el colega lo ocurrido en el concurso coral y después de tributar calurosos elogios a El Eco y de consignar que le fue concedido el primer premio (otorgado por *unanimidad*) añade:

«Al terminar esta reseña hemos de manifestar que compadecemos ayer al jurado. Efectivamente ¿cómo juzgar el mérito de las sociedades corales que ayer cantaron por la simple audición de una pieza como *Los Bregadores*? Esta composición, en primer lugar, no da mucho de sí, que digamos, por más creencia de algunos cantos de estilo popular un tanto agradables, y en segundo lugar, ¿Cómo habían de interpretar en *idéntico* sentido los coros gallegos los catalanes y los franceses? Cuando se trató del concurso orfeónico, túvose [*sic*] el buen cuidado describir una composición de carácter más genérico, y entonces pudo apreciarse la manera como bilbaínos, franceses y catalanes sentían y entonaban cantos para *La Primera*. En tan especiales y desfavorables circunstancias hubo de fallar ayer el jurado del concurso internacional de sociedades corales.

Además, ¿Cómo pudo equipararse el mérito o de los que ayer actuaron? Porque conviene sentar del mérito o que ayer se puso en manifiesto, así resultó *absoluto o como relativo*. Expliquémonos. ¿Qué clase de concurso fue o había de ser el de ayer? Si era de sociedades corales no *orfeónicas*, ¿Cómo tomaron parte en él los que dijeron sus ejercicios con los papeles en la mano? ¿En este caso luchando solfistas y no solfistas, que paridad, que nobleza resultaba en la lucha de ayer? Se nos contestará que la circunstancia de que hacemos hincapié no ha impedido el triunfo de *El Eco Coruñés*, *El Ancora*, y *La Taponera*, las tres sociedades no solfistas; pero esto no significa que nosotros dejemos de estar en terreno firme, si no que

las de sociedades laureadas debieron rayar a grandísima altura cuando, a pesar de encontrarse en condiciones desventajosas respecto de algunas sociedades corales con las cuales contendieron, lograron los premios que ayer les tuvieron adjudicados»

¿Qué le parece a *La Unión Vasco-Navarra*? ¿Ha sido un triunfo fácil, como falsamente asegura, el triunfo de El Eco? ¿No ha sido ganado en desventajosas condiciones, como *El Diluvio* dice? ¿No o ha hecho un papel digno cantando de memoria, venciendo a sociedades solfistas, como lo hizo venciendo en Madrid al Orfeón de Bilbao que también cantó con el papel en la mano?

Convencerse de que el triunfo de El Eco ha sido todavía más brillante que el de los bilbaínos, porque éstos (no queremos seguir al colega en sus desvaríos) lucharon con sociedades que estaban en iguales condiciones que ellos, y El Eco ha luchado con desventaja, con los que sabía música y con desventaja también con los catalanes que no la sabían, por el corte típico de la pieza del concurso, que era catalana por los cuatro costados.

Sentimos era algo pesados para nuestros lectores en esta cuestión, pero nos hemos propuesto desmentir punto por punto las inexactitudes en que nuestro colega incurre, y no habremos de dejar la pluma interín [sic] la tarea esté por terminar.

Otra inexactitud de *La Unión Vasco-Navarra*. Dice este periódico, o da a entender, que El Eco entra en concurso con los aires populares de Galicia. No es cierto; es decir, a no ser que el ilustrado articulista del colega incurra en el dislate en qué algún periódico catalán incurrió, de llamar gallegada a *La Pepita*, composición alemana del maestro Müller. ¡Tendría gracia un músico alemán componiendo gallegada!

El Eco obtiene un repertorio tan extenso como pueda tenerlo la sociedad de Bilbao y canta como están los aires de su país, para dar a conocer su bellísima y sentida música regional y para obsequio a los públicos que le aplauden, obsequio que estos celebran, puesto que se despiertan en quienes les escuchan entusiasmos y emociones jamás sentidas, como repetidas veces lo han demostrado, tributando a El Eco obsequios que jamás se ha tributado a ninguna sociedad coral.

Persigue el fin artístico que todos los orfeones que no arrastran una vida lánguida deben perseguir, y así lo demuestra siempre que se presentan y luchando en *condiciones desventajosas*, sin medir nunca al adversario y contando sólo con sus propias fuerzas.

No es exacto tampoco que El Eco presente en los concursos lo más escogido de su masa coral. El Eco lleva a los concursos a todos sus individuos y deja de ir únicamente y con harto sentimiento de todos, un contado número de aquellos cuyas ocupaciones no pueden ser abandonadas.

El cargo que el citado periódico dirigirá El Eco porque sus individuos no saben música, lo consideramos desprovisto de fundamento y es más, queremos que el no saber música es un nuevo título de gloria que realza infinitamente triunfo de El Eco conseguido sobre sociedades que la saben.

El Eco estudia el oído, de memoria; sus individuos aprenden por cuerdas y no ven un papel de música, de modo que nada tiene de particular que no la sepan, aparte de que nada difícil le sería saberla si quisieran estudiarla; pero como en estas sociedades, al menos en El Eco, sus individuos se renuevan con frecuencia, no podría nunca está organizado el orfeón, si todos los nuevos orfeonistas que entra se tuviesen que aprender el solfeo para estar en disposición de cantar.

No le cercenaremos a la sociedad de Bilbao, todos los entusiasmos que ha despertado y que gratuitamente le otorga el Sr. Zuria. Nosotros estamos satisfechos de las ovaciones conseguidas por nuestro orfeón.

El periódico de Bilbao consigna en sus columnas que el orfeón bilbaíno aún podría despertar mayor entusiasmo que el que despertó en Barcelona si fueran cuarenta orfeonistas, en lugar de setenta. Nosotros, con respecto al nuestro, no tenemos esa duda amarga que alberga el periódico bilbaíno; por el contrario, tenemos la seguridad de que El Eco ni con cuarenta, ni con setenta, ni con veinte, ha podido ser más aplaudido y agasajado de lo que fue.

El Eco (conste que hablamos por cuenta propia) no tiene necesidad de retar a nadie; jamás ha sido vencido, y ningún orfeón le estorba porque ninguno oscurece sus triunfos, en buena lid conseguidos.

Si a alguno le hacen sombra los triunfos de El Eco, de ese debe partir el reto, que El Eco como superior podrá o no admitir, si así lo juzga conveniente y no ha de necesitar ventajas quien sin ellas ha vencido y vence.

No entraremos a discutir la personalidad artística de Chané y de Zabala, porque no juzgamos digno personalizar las cuestiones; si Zabala ha obtenido un premio en el conservatorio y fue premiado en Roma [llama la atención en el número siguiente el error cambiando *premiado* por *penado*] por dar a luz una *jota*, y si Chané sin premios y sin pensiones ha hecho composiciones de mérito y ha merecido calurosas felicitaciones y delicados y ricos presentes de eminencias musicales, cosa es que no nos parece el caso referir, pero toda vez que el colega los saque a plaza, dicho queda lo que queda dicho.

Resumen de lo expuesto: ¿*El Eco Coruñés* ha vencido al orfeón bilbaíno? Sí. Pues es mejor *El Eco Coruñés*. ¿Chané ha conseguido mejor resultado que Zavala con la sociedad que dirige? Sí. Pues ser mejor director Chané.

El concurso de París está cerca; despójense los bilbaínos de la mala pasión que se ha apoderado de ellos; estreche la mano que los gallegos le tienen como una nueva muestra evidente de la fraternidad que debe reinar entre todas las regiones españolas; apréstense con ellos a dar un entusiasta viva a España al entrar en el recinto en donde prepara su Exposición la vecina Francia, y después a disputarse noblemente el premio de honor de aquel concurso, que es quien ha de decidir en su día la competencia suscitada. Si el orfeón de Bilbao sale triunfante, no habremos de escatimar de nuestro aplauso pues hace todos somos españoles.

Pero, por hoy, es El Eco quien ostenta en su estandarte el laurel de la victoria.

*El Telegrama*⁸⁷

2.24.3. El orfeón El Eco no acepta el reto del señor Zavala, director del orfeón Bilbaíno lanzado por la prensa de aquella región. Lo sentimos de veras, porque consideramos que, calificado El Eco con justicia, como el primer orfeón español por eminencias musicales, era de necesidad altamente beneficiosa darle a aquellos valientes la última lección de solfeo, acudiendo denodadamente al terreno a que nos provocaba. [...] La Coruña, Galicia la justa fama de El Eco, imponen la aceptación de ese reto. El verdadero *capo lavoro*; el complemento de recientes éxitos, la etapa final de nuestra querida sociedad coral sería vencer a ese Goliat del Cantábrico. ¿Han lanzado el gigante, digo la boina, los bilbaínos? Pues a recogerla los coruñeses; aunque se hielan de frío. Mientras tanto, ellos cantan victoria como el gallo de Morón; y al que gallega hay que cortarle las alas... Artísticamente hablando. Y cantando

*El Duende*⁸⁸

2.24.4. «Observatorio Madrileño. Por El Eco y por Galicia. Arbitraje imparcial»

Bien ajeno estaba mi ánimo de volver a ocuparme de la laureada sociedad, toda vez que, con el regreso de los orfeonistas a sus patrios lares, había quedado terminada la misión que ese periódico se sirvió confiarme. Pero la prensa de la invicta Bilbao ocupase de El Eco, y fuerza me es volver a tomar la pluma, no tan solo por salir a la defensa de aquellos nuestros amigos, sino por corresponder a la voluntad que al efecto me han expresado, personalidades tan queridas para El Eco Coruñés, como su presidente honorario y sus socios de honor, señor don benigno Soto, y Excelentísimo señor, don Venancio Vázquez.

Y pues que *El Norte* y *La Unión Vasco-Navarra* llevan y traen a El Eco y a Galicia como dueñas quintañonas, para quienes no hay respetos que guardar en cuanto a sus fines interesa, apodérome [*sic*] de la humilde péñola que en mi tintero descansaba, y allá me voy a decirles dos palabras, porque descortés fuera callar, y más callar cuando tanto nos zarandean, y tanto honor nos dispensan.

Y he de empezar por *El Norte*, no obstante, lo que ya le tiene dicho la prensa de la ciudad herculina, en réplica a una carta que aquel estimable periódico publicó, de su corresponsal en Barcelona.

Por aquello sin duda de que, el que se ahoga, se agarra a un clavo ardiendo, el señor Alejandro Gorostiza (corresponsal aludido) tomó motivo para su poco meditada correspondencia, de un suelto de *La*

⁸⁷ *El Telegrama*. 02-I-1889, p. 1.

⁸⁸ *El Duende*. 03-I-1889, p. 1.

Vanguardia en el que no se ve cosa alguna que dé, ni pretexto siquiera, para que el citado señor salga parodiando al insigne manchego.

Con poco culta frase y menor verdad, dice que el *Orfeón coruñés con descaro y faltando abiertamente a la verdad*, se abroga un triunfo que solo alcanzó *El Orfeón Bilbaíno*. Quién a la verdad falta a sabiendas, es el señor Gorostiza. El Orfeón El Eco, como cuantos tomaron parte en el reciente certamen, fue juzgado por un Jurado tan competente como imparcial, y este se proclamó digno el primer premio.

Así pues, el orfeón gallego, ni mérito alguno se abrogó, ni faltó en lo más mínimo a la verdad, al ostentar galardón de tan alta estima.

Y como el Orfeón Bilbaíno no tomó parte en el concurso de referencia, está, *pero muy de sobra* cuando escribió a *El Norte* el señor Alejandro. Pero aún dice más el poco escrupuloso comunicante. Asevera que El Eco, no alcanzó el triunfo sobre el Orfeón Bilbaíno. Verdad inconcusa. ¿Cómo había de vencer al que o tomó parte?

Más ya que tanto blasona el señor Alejandro por amor al muy aventajado Orfeón Bilbaíno, fuerza es recordarle que en el certamen celebrado en Madrid el año 1887, el Orfeón El Eco sin conocer música, venció al bilbaíno que la música conoce.

Sobran por lo tanto a El Eco razones bastantes para considerarse hoy por hoy, LA PRIMERA ENTRE TODAS LAS SOCIEDADES CORALES Y ORFEONES DE ESPAÑA.

De si iremos o no a París, no hay para que hablar. Pero sí debo hacer constar, que El Eco, modesto como buen gallego, no alardea tanto de su triunfo como se desprende de lo escrito por el señor Gorostiza, y que, sin esquivar todo el reto del Orfeón bilbaíno, como se sabe muy bien en Bilbao; le considera en lo mucho que vale y le tributará siempre y en todo país y ocasión el aplauso que merece.

Y vamos con *La Unión Vasco-Navarra*, que punto y aparte requiere y por necesidad ni breve ni ligero.

El Telegrama en su número del día dos del corriente, ha dado amplísima y contundente respuesta al señor Zuria, firmante del artículo que apareció en el citado periódico bilbaíno y además fuerista. Más como a mi propósito no basta con tan inteligente réplica, por que como dejo dicho, amigos queridos me honran, al confiarme tan gratísima misión.

Ante todo he de declarar; que como no me considero obligado a guardar los respetos que guarda *El Telegrama*, discute la personalidad artística de los señores Zabala y Chané, pues que extremo se nos lleva.

Y que no admito el que, en París, haya de decirse la competencia suscitada, porque en mi juicio no existe semejante competencia hoy por hoy.

Todo lo demás que contiene el artículo réplica de *El Telegrama*, de tal modo me agrada que holgárame [sic] mucho suscribirlo. Y tan razonado y hábil lo encuentro, que me obliga a decir al señor Zuria con el bilbaíno del cuento, *más te valiera estar duermes*.

Entremos en materia y sigamos punto por punto al señor Zuria, por más que la tarea resulte enojosa al lector, y acaso para nosotros fatigosa.

Dice este caballero que en La Coruña se cantaron las glorias de El Eco, *en bien malos versos*. Todo será posible si se pretendió hacer *pedant* con alguna prosa que en Bilbao se escribe. En el mismo párrafo añade que El Eco se llama sociedad coral, porque ha renegado de su título de Orfeón.

No apreciable compañero. No hay nada de lo que usted supone. Si se llama sociedad coral, es porque, y usted debe saberlo, en Barcelona se convocó a un certamen para Orfeones y otro para masas corales, y en este segundo certamen es en el que tomó parte el Eco Coruñés, por no saber música. En el otro solo se admitieron las sociedades que tienen instrucción musical.

Por lo demás considerase El Eco como Orfeón, cuyo título le corresponde de derecho con arreglo a la etimología de la palabra. Y por más que no presumimos de eruditos, tampoco hablamos de memoria y en prueba de ello, diremos al apreciable camarada, que Wilhem fundó en París en 1833, una escuela de canto a la que asistían de noche los niños de las escuelas públicas y que se denominó *Orpheón* por lo que de simbólico tenía. Tal fue el origen de los orfeones y por consiguiente El Eco usa tal denominación, con sobrado fundamento. Si el señor Zuria lo duda, puede darse una vuelta por cualquier Diccionario.

El párrafo escrito por el señor Zuria a continuación del que dejamos contestado, es un... un insulto para todo el pueblo que se estima, y por más que no lo refutemos en los términos a que se hace acreedor, hemos de dedicarle algunas palabras.

Que Galicia no puede señalarse por sus iniciativas ni por su situación ante el progreso de los pueblos cultos. ¡Que colosal absurdo! ¡Que desconocimiento tan censurable de la historia!

Sin duda para el señor Zuria las iniciativas y la cultura, consistirán en provocar y sostener largos años luchas fratricidas, cuya bandera esté reñida con el progreso. Si la cultura fuese ésta, desde luego Galicia abominaría de ella. Galicia, esa región calumniada y que el señor Zuria intenta presentar en estado primitivo o más bien como salvaje, esa Galicia cuyas virtudes no puede apreciar el bilbaíno citado, esa Galicia no produce y mil veces no, un cura de Santa Cruz, pero sí, ha dado a España más lujos ilustres en todos los ramos del saber humano, que las tres provincias hermanas.

Esa Galicia tan mísera y atrasada como se atreve a pintarla el que no la columbra más que al través de su altanería bilbaína, esa Galicia por lo que afecta a la inteligencia, ha celebrado diferentes Juegos Florales, el primero en Santiago el año 1875 presidido por el cardenal Payá; en La Coruña bajo la presidencia de Alfonso XII, en Pontevedra, Vigo, Orense y Betanzos, por Romero Ortiz, Balaguer, Moret, Castelar, Pidal, Emilia Pardo Bazán y Echeagaray, en cuyos discursos si se toma la molestia de leerlos el que nos obliga a escribir estos renglones, aprenderá algo de lo mucho que sin duda ignora.

Respeto al divino arte, punto más pertinente de estas cuartillas, diremos al señor Zuria lo siguiente:

El año 1886 [*sic* 1885], El Eco Coruñés, dirigido por el maestro Pascual Veiga, promovió un concurso musical cuyas obras se juzgaron en Madrid por los señores Vázquez, Hernández y Chapí, obteniendo el primer premio el señor don Eduardo Juarranz, músico mayor de Ingenieros.

En 1887, el Liceo Brigantino de La Coruña, convocó análogo concurso, siendo jurados los maestros Chapí, Bretón, Marqués, Llanos, Martín, músico mayor de Alabarderos, y don Cosme José Benito, organista del Palacio. Resultaron premiados, don Carlos Pintado, músico mayor de Artillería, don José Mario Llarba, de valencia, don José Areal, de León y otros varios.

En 1888, celebró Vigo otro certamen, presidido por Monasterio, para premiar a compositores y ejecutantes. Inútil encuentro dar detalles por su reciente celebración.

Además, en el teatro de La Coruña, se han ofrecido premios para el mejor ejecutante en el piano, ganando el primer premio una señorita de Santiago, contra otra, primer premio del Conservatorio.

Creemos que con lo que antecede queda demostrado el grado de iniciativa y cultura que se respira en Galicia. Quizás para el señor Zuria, sea más culto tener dos plazas de toros y en proyecto una tercera, como ha ocurrido en Bilbao.

Por si tal es su opinión, le diremos que el insigne artista Monasterio, opuesto a formar parte de todo Jurado por los sinsabores que ocasiona, hizo el sacrificio de ir a Vigo, porque tuvo noticia, acusada por excepción en España, el más alto nivel de cultura y de inclinación artística.

Y vamos a otro parrafito, porque si no haríamos interminable esta réplica.

Dice el señor Zuria, que Bilbao no tiene envidia por los triunfos de El Eco. Ojalá sea de tal suerte para que no incurra en tamaño pecado capital, pero se nos antoja que lo disimula bastante. Sirva su palabra, y adelante y con tanto mayor motivo, porque sobre este punto, ha contestado a maravilla *El Telegrama*.

Y al llegar aquí, nuestra pluma vacía porque tan difuso anda nuestro sencillo contrincante, que no es cosa fácil seguirle en su laberintico trabajo. Procuraremos no obstante ir lo más cerca posible, aunque incurramos cual él, en alguna repetición.

Ya hemos dejado en paz a Galicia, y nos vamos en pos de los orfeones. Sirva de gobierno que el señor Zuria, con craso error, llama sociedad coral a lo que nosotros denominaremos Orfeón de Bilbao.

Con falta de tacto, y ausencia del conocimiento de los hechos, dice con una gravedad que envidiaría el capitán Alegría de la popular zarzuela, que El Eco huyó del certamen a que acudió el Orfeón bilbaíno, y que se fue a luchar con los que sabía eran inferiores. Alto; mi apreciable compañero, y hagamos historia.

Solo el que escribe *porque sí*, puede desconocer que el programa de Barcelona para los Orfeones que nos ocupan comprendía dos concursos. Uno para los orfeones que conocieran música, otro, para los que no tenían de ella instrucción. Y de pasada diremos que el programa estaba tan desdichadamente compuesto, que el primer Jurado no le aceptó, declinando el honor que se le dispensaba.

Resulta pues; que al Orfeón de Bilbao le correspondía asistir al primer concurso y al de La Coruña al segundo. No veo la huida por parte alguna. A pesar de lo expuesto, El Eco se preparó para presentarse en el primer concurso, y si la memoria no me es fiel, con tal objeto estudió *La Primavera* de Imbert; más luego y solo catorce días antes del concurso les enviaron *Los Bregadores*, por ser el coro que les correspondía. Catorce días ¿se enteró el señor Zuria? Y cuenta que se trata de un coro genuinamente catalán. Pues a pesar de todo ello, venció El Eco.

Resulta, por lo tanto, que El Eco llevó estudiados los dos coros y los cantó, de modo que el Orfeón bilbaíno y el gallego cantaron el mismo, esto es, *La Primavera*. ¿Cuál de ambos lo cantó mejor? No lo diremos nosotros, el que quiera que lo averigüe en Barcelona.

Pero sí hemos de decir, que según cuentan muchos que asistieron al concurso, y que nada tienen de gallegos, aun cuando sí algos de artistas, la ovación que el público tributó a El Eco, a ninguna otra se parecía y de ciencia cierta agregaremos, que el aplauso fue unánime y entusiasta por parte del jurado y del Profesorado, amén del público.

También sabemos y es notorio, que el presidente del Jurado, maestro Imbert recabó de nuestro orfeón que diese un concierto a beneficio de la Sociedad musical de socorros mutuos que dignamente preside, regalándoles en demostración de entusiasmo y fraternidad, un diapason de plata.

Asimismo, la Asociación benéfica de señoras, consiguió tras vivas instancias, otro concierto de nuestros orfeonistas. ¿Mereció idénticas y honrosas distinciones el Orfeón bilbaíno?

Después de todo lo referido, conste a *La Unión Vasco-Navarra*, que El Eco no se jacta de haber vencido al Orfeón bilbaíno en Barcelona, por la sencilla razón que no lucharon juntos, pero sí alardea de haberle vencido en Madrid, por lo que luego se dirá, como el Orfeón bilbaíno vale lo que vale, al vencer como venció El Eco a éste, *ipso facto* puede ostentar el título de PRIMER ORFEÓN DE ESPAÑA.

Con inocencia sin igual, pues no cabe en la hidalguía castellana, atribuirlo a mala fe; dice en tono tan serio como solemne el señor Zuria y a guisa de consuelo por la derrota de Madrid, que el maestro, señor don Antonio Llanos, emitió su voto favorable a los bilbaínos, en la pieza de concurso *La Mascarita*, de la cual es autor.

Pues bien; el maestro Llanos, respetuoso como miembro que fue del jurado, con las decisiones del mismo, ha guardado y guarda la prudente reserva que le corresponde respecto a cuanto en aquel pasó, pero en vista de que su nombre se ha mencionado, me autoriza para calificar de FALSO cuanto respecto de él se dice. Haga el que guste las deducciones que se desprenden y si el señor Zuria no da crédito a lo

que digo, puede acudir al de don Emilio G. de Castro, casa número 55, piso segundo de la calle de Hortaleza, en esta Corte y allí le darán razón. Mal golpe ha sido este, señor Zuria, pero malo.

Quiere saber el estimable colega de Bilbao en que fecha se constituyó El Eco, y vamos a satisfacer su natural curiosidad, al propio tiempo que contestamos a otros particulares que con su pregunta se relacionan.

El Eco se constituyó en 1879, o sea unos siete años antes que el Orfeón Bilbaíno, pero por tales vicisitudes pasó y que no es de este lugar el referirlas, que puede decirse que su perfecta organización data el año 83 u 84. Tales son mis noticias.

Como verdadero Orfeón fundose [*sí*] y así continúa, con diversidad de individuos que se reúnen de noche al dejar sus trabajos habituales y primero bajo la acertada dirección de Veiga y luego bajo la de Chané, dóciles siempre y secundando las disposiciones de estos insignes maestros, (y así los llamo, porque así los califican nuestros más reputados músicos), han llegado a ejecutar las obras de una manera tan precisa, como no se habían oído en Madrid ni en el extranjero, según ha dicho el incomparable Sarasate.

No sé porque fijarse en los años de vida, porque el más o el menos no aquilata el mérito, pero, en fin, el señor Zuria se lo sabrá. Por nuestra parte sí diremos en apoyo a nuestro aserto, que el Conservatorio de Bruselas, es sin disputa el primero que existe, y el de Madrid por su defectuosa organización, es de los que más baja calificación alcanzan, y no obstante, de este, salen discípulos muy buenos y muy malos del belga. Y es justo añadir que los bilbaínos cantando en Madrid papel en mano, y los gallegos de memoria, estos vencieron a aquellos.

Cuando el señor Zuria nos refiere de estudio y progresos del Orfeón bilbaíno, es por todo extremo loable, pero, por Dios, que incurre en un dislate de más que regulares proporciones.

¿Pues no nos dice que sus orfeonistas estudiando coros *preñados de dificultades, adquiriendo el conocimiento de la música?* Jamás habíamos oído aseveración de tal índole. Y apelamos al mismo director del Orfeón, el ilustrado don Cleto Zabala, que nos parece no ha de confirmar lo dicho por el valiente defensor de Bilbao.

Y concluiremos este extremo diciendo, que ni *en el actual momento*, ni en ningún otro, podrá entrar El Eco en concurso de lectura, por la razón repetidamente dicha de que no estudian música; lo cual no empecé para que ganen primeros premios a los que la estudian.

Sigamos adelante. Los setenta bilbaínos llenan perfectamente su cometido cantando con las facultades vocales de que la naturaleza les ha dotado; hacen sus claros oscuros y obedecen bien a la inteligencia que les dirige. Los cuarenta gallegos hacen todo esto, pero, además, tienen un estudio notable de vocalización, lo que unido a una emisión de voces homogénea, da un resultado de perfecta unidad en el conjunto.

Esta es la ventaja del orfeón gallego y está la falta del Orfeón bilbaíno. Comprendiéndolo así este Orfeón matritense, estudia la organización del coruñés, y no acudió a Barcelona, porque según oímos a su inteligente director, no había nadie que al gallego pudiera aventajar.

Respecto a que El Eco, elije entre sus individuos los que se han de presentar, nada tenemos que añadir a lo expuesto por *El Telegrama*.

Nadie ha dicho que el Orfeón de Bilbao estudie aires populares del país para entrar con ellos en concurso; pero si el señor Zuria lo hace constar, para que se sobreentienda que tal hace el coruñés, vuelve a faltar a la verdad a sabiendas, haciendo una nueva plancha. El Orfeón El Eco, conoce como el bilbaíno buena parte del repertorio extranjero, y por esto que canta la *Pepita*, pieza alemana y no gallega, como ya se habrá enterado el señor Zuria por lo que le ha dicho *El Telegrama*. Conoce, como es de rigor, el repertorio del país en que vive, y si al cantar estos aires populares por elección o por instancias del público, electriza, no es tan solo acaso por su modo de ejecutarlos, sino porque al contrario de lo que ocurre con los de las provincias vascas, que son primorosos para el oído, los gallegos llegan al alma y arrancan lágrimas del corazón. Es un monopolio peculiar, digámoslo así, que ningún otro pueblo posee.

Por lo demás, el Orfeón coruñés no ha conseguido sus señaladísimos triunfos con aires propios. *Los Bregadores*, ya queda dicho que es un coro que se separa tanto del gallego como se aproxima al catalán.

Y díganos señor Zuria ¿El Aníbal es gallego? ¿Lo es el *Minuetto* de Boccherini? ¿Ha oído su merced quien lo interprete con tanta precisión a pesar de estar *preñado* de dificultades?

Cuando *El Telegrama* ha dicho que los más eminentes músicos de España consideran a El Eco como la primera de nuestras masas corales, sabía lo que se decía señor Zuria, mal que a usted le pese. Comprobando está por los varios Jurados que en Galicia, Madrid y Barcelona le otorgaron el primer premio, pero por si usted no tiene bastante, para llevar el convencimiento a su ánimo, voy a darle traslado de un *otrosí*.

En un documento, de índole más privada que pública y que firma el señor don Mariano Vázquez, se dice; «... El mérito notorio y refiere a El Eco y a la banda de música de la casa de Misericordia de Murcia, aleja toda idea de interesado elogio por nuestra parte, sin contar que nada se puede añadir a lo que Madrid entero proclama a una voz desde el día en que el Orfeón coruñés y la banda de Murcia se dieron a conocer el público certamen. El Orfeón se hizo admirar desde luego por la precisión, el colorido, la afinación, el buen gusto y hasta por la disciplina con que los orfeonistas secundaban las indicaciones de su inteligentísimo (INTELIGENTISIMO) director, don José Castro Chané, constituyendo un conjunto modelo, en tan difícil ramo del arte músico...»

¿Se va usted enterando señor Zuria?

Pues ahora, y por si usted se figura que el señor don Mariano Vázquez es algún *párvulo*, le diré que el citado señor es académico, de número de la de Bellas Artes, Profesor de la Escuela nacional de música.

Profesor de la Infanta Isabel, y que ha sido director de la Orquesta del Teatro Real y muchos años director de la Sociedad de Conciertos que actualmente dirige el maestro Bretón.

El escrito del que dejo copiadas las anteriores líneas, está dirigido a un Centro compuesto de profesores músicos, en cuya Junta Directiva figuran:

Don Antonio López Almagro, profesor de número del Conservatorio.
Don Rafael Hernando (fallecido el día 10 de junio último), profesor de armonía en la Escuela nacional de música y fundador de la zarzuela.
Don Jesús de Monasterio, profesor de la Escuela, académico de número y director de la Sociedad de Conciertos.
Don Baltasar Saldoni, el decano de los maestros españoles.
Don Ruperto Chapí, autor de *La Bruja*, *La Tempestad*, etc... etc.
Don Manuel Pérez, exdirector de la Orquesta del Teatro Real.
Don Pedro Urrutia, Concertino del Real.
Señor Jimeno de Lerma, académico y maestro de Capilla.
Don José Reventós, profesor del Conservatorio y autor del coro *La Aurora*.
Don José Pinilla, profesor del Conservatorio.
Don José Vicente Arche, director del Orquesta.
Don Antonio Oliveres, jurado que fue del Certamen de Madrid.
Don Antonio Llanos, ídem, profesor de Conservatorio y autor de la pieza de Concurso en el Certamen de Madrid.

Presumimos es suficiente cuanto escrito queda, y como última palabra sobre el indiscutible mérito de El Eco y de su triunfo en Madrid, tan duro de tragar en Bilbao, añadiremos que el por tantos títulos ensalzado Barbieri, presidente que fue del Jurado en el Certamen de *El Gran Pensamiento*, dijo donde todos podían oírle: «*Son notables los galleguitos, y los únicos que nadie me había recomendado*». Hasta la empuñadura señor Zuria, hasta la empuñadura.

Y vamos ya con los señores Zabala y Chané, pero no sin resolver antes al señor Zuria, la frase inculca de *huir, cobardemente* que asigna a El Eco, entre otros conceptos tan exagerados como falsos de verdad. Tales frases no se contestan.

Es el señor don Cleto Zabala, un profesor de vastísima y científica instrucción, discípulo aventajado de don Manuel Mendizábal en el piano, obtuvo el primer premio con gran brillantez y justicia. En armonía estudió con don Rafael Hernando, y en composición fue primero discípulo de Eslava y luego del maestro Arrieta alcanzando el primer premio. Hizo oposición al premio de Roma que no obtuvo por causas muy ajenas al mérito absoluto, pero insistiendo con razón fundad al alcanzarle, lo consiguió en una segunda vez que se presentó.

Son estos, méritos que la imparcialidad y la debida consideración nos obligan a consignar, pero al propio tiempo hemos de decir que no se nos ha revelado como genio artístico, por cuanto no conocemos obra alguna suya que nos permita juzgarle. Y aún tenemos no llegue esta ocasión, porque estimamos que Bilbao no ha de prestarle la atmósfera necesaria para que remonte su vuelo. Sentimos por esto verle dedicado a un Orfeón, cuando facultades le sobran para abarcar más anchos horizontes, y cuando tan fácil le sería desarrollar sus innegables dotes, al frente de grandes masas corales e instrumentales.

El señor don José Castro Chané, no cuenta con el escolasticismo del que en la actualidad en su competidor. Un digno compañero nuestro, el joven Baldomero Lois, nos ha hecho conocer *La Gaceta* de Santiago que Chané empezó su carrera siendo niño de coro de la catedral compostelana. Hijo de músico, recibió algunas lecciones del autor de sus días, y a este siguió en sus excursiones artísticas por España y el extranjero. Huérfano de padre, reducida casi a la estrechez su familia por la pérdida de aquel; Chané luchó contra el destino, y apasionado entusiasta del divino arte, tanta era su afición que la voluntad suplió la falta de maestros. Así se hizo músico, llegando a dominar diversos instrumentos. Más tarde y gracias a la liberalidad de un buen amigo cuyo nombre enaltece de continuo, Chané pudo estudiar a los grandes maestros, y esto unido a su intuición artística, le ha hecho llegar a la altura en que sus admiradores le han colocado.

Tales son los hombres que hoy se encuentran frente a frente, por culpa de amigos oficiosos como los señores Alejandro Gorostiza y Zuria. Algo más noble hubiera sido unirlos en estrecho abrazo.

Nosotros nos inclinamos a creer que quizá Zabala supera en composición a Chané; pero ¿quiere esto decir que sea artista? Todavía nos lo tiene que demostrar, porque al contrario de Chané, desconocemos obras suyas para poderlo juzgar.

Y aumentada nuestra duda por el recuerdo que conservamos de su señor hermano don Adolfo, ya difunto. Este notable profesor cuando empezaba su carrera hizo composiciones de reconocido mérito como *La Fantasía de aires nacionales* y el nocturno *El canto del cristiano*. El, aunque con la carrera concluida, no ha hecho tanto todavía. Y si nuestros contrincantes bilbaínos dudan de lo que decimos, podemos enviarles las composiciones mencionadas en cambio de las que echamos de menos.

Bien es verdad que, si se juntara el escolasticismo con el arte, tendríamos por muy vulgares a los Haydn, Mozart, Beethoven, Mendelssohn, Rossini, Meyerbeer y Wagner. Por esta razón don José Castro Chané, muy inferior en escuela, le encontramos hoy por hoy más superior en el arte. Otra cosa podrá ser mañana, si Zabala en su Orfeón imita a Chané.

Termina el artículo origen de este largo escrito proponiendo un reto. Nada nos es dado decir acerca del mismo, pero de que El Eco no rehúye, apuntado queda y por *El Telegrama* repetido en ocasiones varias.

Del señor Zuria nos despediremos saludándole con el cariño de compañeros, y rogándole se tome la molestia de hacer una excursión por Galicia. El que estas líneas escribe, ha pasado muchos años entre Bilbao y La Coruña, las dos más agradables poblaciones que de sus viajes recuerda, y puede decirle que muchos años antes de tener Galicia ferrocarril que le uniera al resto del mundo, el trato social de La Coruña y el vestir de sus mujeres y de sus niños, acusaban un tono de cultura que nada tenía que envidiar a Bilbao.

De la nobleza de las ilustradas redacciones de *El Norte* y de *La Unión Vasco-Navarra*, espero algunas líneas que den fraternal término a una polémica que en mal hora se inició.

Entre tanto diré con el señor Zuria: *Más, mucho más, pudiéramos decir, pero se prolonga demasiado este escrito y hacemos punto.*

Madrid, 5 enero 1889

Fritz⁸⁹

2.24.5. «Hasta otra»

Quisiéramos dar hoy término a nuestra réplica a los periódicos coruñeros [*sic*] y para ello vamos a tomar en estas columnas algún mayor espacio del que debiéramos.

Quédannos [*sic*] tan solo por destruir las afirmaciones de «El Telegrama», alguna de las cuales, y acaso la más importante, quedó anulada con nuestro primer artículo.

Cree «El Telegrama» que la adulación monárquica es un filón que con provecho explota en Bilbao. Los que en Bilbao adulan a la monarquía y los republicanos como «El Telegrama», son otras tantas plagas de la desventurada España, pero no es esto lo que vamos a demostrar, bastando afirmemos que si algo obtiene Bilbao es porque lucha por el progreso, porque quiere vivir al día y no se duerme y lo espera todo el nervio común.

Pregunta «El Telegrama», ¿por qué no se inscribió Bilbao en el concurso de Sociedades corales?

Peca de cándida la pregunta.

Porque el Concurso de orfeones iba a obtener mayor gloria, porque era un concurso de mayor importancia y dificultad en el que creyó encontrarse frente al orfeón «El Eco», pero ya saben los lectores lo que ocurrió al orfeón gallego.

Además, desde el momento en que un Jurado concede treinta mil reales a un orfeón y veinte mil reales a un Sociedad Coral, claro está que considera superior al primero, pero esto que el sentido al primero, pero esto que el sentido común ve, no aciertan a comprender los coruñeros [*sic*].

Cantar de memoria aires populares es mucho más fácil que cantar como es debido con papel, los coros de los grandes maestros.

¿Qué le ha ocurrido al orfeón «El Eco» con el coro de peregrinos de la ópera «Tannhäuser»? Pues sencillamente, que lo destrozó en el Teatro Lírico de Barcelona.

¿Por qué? Porque una cosa es cantar aires ligeros y otra muy distinta es dominar coros llenos de ciencia de inspiración.

Las dificultades están en los coros del repertorio de nuestro orfeón; en la misa del señor Zabala, preñada de obstáculos, que a fuerza de estudio se vencen, no en coros como el Ume-eder-bat y otros que en dos

⁸⁹ *El Telegrama*. 09-I-1889, pp. 1-2.

horas los aprende el orfeón bilbaíno para llevarlos, como obsequio, a los pueblos donde los concursos se celebran.

Respecto al coro la Pepita, que cita el colega coruñés, hemos de decirle que no por ser el maestro alemán Müller, prueba nada en contra de nuestras aseveraciones.

«El Jaleo de Jerez» obra conocidísima de un sabor marcadísimo español, con gran corte andaluz, es obra del alemán Scopodol, que, por cierto, fue director en el teatro real durante varios años.

Respecto a las ovaciones tributadas a «El Eco» solamente tienen valor los que se le tributaron en Barcelona, allí, sepa «El Telegrama» fueron insignificantes después del ruidoso triunfo del orfeón bilbaíno.

Que los gallegos han idealizado el primer premio de «El Eco» como sociedad coral, es muy cierto, y nada nos extraña porque tanta satisfacción hacía tiempo no habían experimentado.

En Bilbao se miró el triunfo de nuestro orfeón como un triunfo más y no se echaron a vuelo las campanas, pues si bien se celebran los triunfos artísticos se conceden más atención al comercio y a la industria, que de día en día adquieren mayor desarrollo en esta villa.

Que el no saber música es un título de gloria para «El Eco», dice «El Telegrama».

Es lo mismo que si a los diez años de entrar en un taller de herrería no supera un hombre el oficio.

Esto, no es motivo de gloria, sería por el contrario en este país motivo de sonrojo y de vergüenza.

Si «El Eco» no tiene necesidad de retar a nadie, según dice «El Telegrama» quedarán las cosas en el estado en que hoy se hallan, siendo el orfeón de Bilbao el primero entre todos los orfeones y sociedades corales que han tomado parte en el concurso de Barcelona.

El concurso de París al que concurrirán los bilbaínos y los gallegos equivaldrá, pues, al reto que los bilbaínos esperaban tiempo hace al leer las bravatas de los periódicos de La Coruña, cuando regresó a su pueblo «El Eco».

Quizás los menos culpables en esta ocasión hayan sido los orfeonistas de «El Eco» pues, por el contrario, la prensa de La Coruña ha sido la que ha sacado de su verdadero lugar la situación respectiva de ambos orfeones; y podemos asegurar a «El Telegrama» que los bilbaínos no tienen por qué rechazar la mano de los gallegos, pues cada orfeón lucha separadamente por el arte, y esto en último caso a las dos honra.

Como digno remate a esta serie de artículos diéramos publicidad bien gustosos, a las cartas que la Sociedad Coral de Bilbao, ha recibido de todos los dignos individuos del Jurado municipal de Barcelona, pero no lo hacemos por delicadeza.

En cambio, ha puesto un diario coruñés en boca del maestro Llanos una frase falsa que por caballerosidad y pundonor debiera retirarla el periodista que estampó.

Así como la opinión atribuida al periodista bilbaíno Sr. Delmas, que también era un *canard* del mismo periodista.

Con frases huecas y con citas y opiniones falsas, atribuidas a grandes maestros nada se prueba, por el contrario, se perjudica la fuerza de los demás razonamientos.

Creemos haber dicho bastante sobre el asunto que se debate.

Zuria⁹⁰

2.24.6. «Actitud del Orfeón Bilbaíno»

Del veredicto del Jurado que dio el primer premio en el certamen verificado últimamente en Madrid al *Orfeón Bilbaíno*, nos ha sido imposible adquirir una copia íntegra, aun cuando estuvieron a nuestro alcance. El carácter privado que el acta reviste, según se ha dicho a nuestro corresponsal telegráfico, ha sido motivo bastante para que éste no pudiese facilitarse aquella, y para que, por consiguiente, quedase incumplimentado nuestro deseo.

Por carta que del mismo tenemos a la vista sabemos, no obstante, que ayer debieron remitirse oficios a los directores de los orfeones que tomaron parte en el mencionado certamen, comunicándoles las clases de premio en la lid obtenido, y que en el veredicto del Jurado se consigna el sentimiento de éste por no disponer de otro premio *igual al primero*, para adjudicarlo a nuestro *Eco*, en relación con sus excelencias.

No es pequeño el nuevo triunfo material alcanzado en Madrid por nuestros orfeonistas; pero su mérito sube de punto al tener en cuenta esa inhábil declaración del Jurado, que denuncia por parte de aquellos un triunfo moral cuyo valor no pudo ser suficiente a apreciar toda la rectitud de los confesos jueces. Entendemos que el mérito puede muy bien llegar a equilibrarse, sin que esto sea nuevo, entre dos contendientes sobre un mismo motivo, y así viene a reconocerle en el fallo de aquellos en cuanto a *El Eco* y el *Orfeón Bilbaíno*.

Otros fundamentos, pues, que no su mérito artístico, *íntegramente considerado*, pudieron haber sido, y fueron sin duda, los que valieron al Orfeón de Bilbao en el reñido certamen. No de otro modo discurre el sentido común al fijarse en la oscilante actitud del Jurado. La imparcialidad, apoyada en la misma manifestación consignada por éste en el veredicto, rechaza la solución dada de hecho a la honrosa pelea.

¿Y es otra cosa más que sus fuerzas artísticas y exclusivamente propias, lo que esas masas corales concurren a medir en empeñado concurso? ¿Pudiera un madurado y equitativo dictamen inspirarse en otras, consideraciones que no fuesen las que el mérito genuinamente artístico de cada contendiente sugiere? Nada más exigible en un juez justo y recto que el poder del análisis y la discretación [*sic*] de

⁹⁰ *La Unión Vasco-Navarra*. 12-I-1889, p. 1.

factores. Sin atender mucho a ésta, involucrando las distintas esferas en que la actividad se produce, apenas tendría ocasión de adjudicar nunca un lauro.

La declaración del Jurado en el veredicto que puso término al reciente certamen respecto de *El Eco* es tan halagüeña para éste como depresiva para el Orfeón Bilbaíno. No ha humo de paja se consigna en un documento manifestación tan expresiva. Perfectamente demuestra que, si el triunfo material pudo ser para el último, por efecto sin duda de una abstracción mal entendida, del triunfo moral no fue por esta vez dueño el Orfeón de la capital de Vizcaya.

Su actitud por lo tanto ante la actitud del Jurado no nos parece elogiabile, por lo que tiene de humildosa [sic] y pasiva. Concesión tan a medias como resulta el premio del *Orfeón Bilbaíno*, no es ciertamente lo que a esa clase de lides debe ir a buscar quien se juzga invencible, y el triunfo material jamás debe ser otra cosa más que el resultado del triunfo moral previamente obtenido. Nada de esto desconocerá seguramente el contendiente de *El Eco*, y con la consiguiente reserva habrá acogido la declaración del tribunal otorgante. Pero, por lo mismo que el último con su inhabilidad expresiva anduvo un tanto humillante para el *Orfeón Bilbaíno*, entendemos que éste debió desde luego haber renunciado a un premio que en realidad debiera ser sorteado, que le lloran los mismos jueces y que por tanto no le fuera otorgado en la forma que reclama una verdadera victoria. Aún está en tiempo el *Orfeón Bilbaíno*.

*El Telegrama*⁹¹

2.24.7. «Reto Musical»

Al reto del orfeón de La Coruña ha contestado el de Bilbao con la siguiente carta: «Sr. Presidente de la Sociedad Coral «El Eco Coruñés».

Muy señor mío: En contestación al [ilegible] que a nombre de esa Sociedad se ha servido dirigirme con fecha 31 del próximo pasado octubre, debo manifestarle, en nombre también de la que presido, lo siguiente:

Sentimos no poder aceptar el ruego o reto que en el citado oficio nos hacen, por entender que la respetabilidad de la Comisión organizadora del certamen dispuesto por la Sociedad Dispensario de Alfonso XIII no puede estar al capricho de dos Sociedades Corales, ni está en las atribuciones del mismo.

Tampoco entendemos que pudiéramos tener cabida en su concurso organizado ya hace cuatro meses, por no estar inscriptos en el mismo en tiempo hábil, razón por la cual ni sería serio pretenderlo, ni la Comisión lo había de consentir.

⁹¹ *El Telegrama*. 02-XI-1892, p. 1.

Apuntadas estas razones, aparte de otras que no expresamos, debemos juzgar que el deseo de esa Sociedad es luchar una vez más y únicamente, con la que tengo el honor de presidir, que ya por tres veces ha tenido esta fortuna, lucha que aceptamos con sumo gusto. Por lo tanto, propongo a esa Sociedad Coral, en nombre de la de Bilbao, las siguientes condiciones, que entendemos son las que más se ajustan para aquilatar perfectamente las cualidades artísticas de una masa coral:

1º Se establecerá un premio de veinte mil pesetas, que pagará la Sociedad no premiada a la que lo fuere, a juicio del Jurado, por obtener mayor número de calificaciones favorables en los ejercicios siguientes:

- (a) Una obra inédita propuesta, que se estudiará en término de veinte días.
- (b) Otra pieza de carácter serio de libre elección
- (c) Otra también inédita de lectura a primera vista.
- (d) Y otra, asimismo inédita, que no lleve indicaciones de tiempos, ni matices, cuyo estudio se hará en sus horas.

2º El Jurado se compondrá de nueve individuos, cuatro designados por cada Sociedad, y un presidente de reconocida competencia artística y de nacionalidad extranjera, nombrado de común acuerdo.

3º El concurso deberá celebrarse en una población intermedia al domicilio de ambas Sociedades, que se designará por una y otra.

4º Todos los gastos que origine el concurso se sufragarán por mitades.

5º Cada Sociedad depositará la suma de veinte mil pesetas en la sucursal respectiva del Banco de España, cuyos resguardos serán entregados al presidente del Jurado en el acto de comenzarse los ejercicios.

Si llegaran a aceptarse las condiciones precitadas, que se mantendrán hasta el día 4 inclusive del actual mes de noviembre, cada Sociedad entregará a la otra una lista nominal de todos los individuos que figuran actualmente en ella.

Estas condiciones no tienen por objeto molestar en lo mínimo a esta Sociedad, cuyos méritos reconoce unánimemente la que yo presido, sino contestar el oficio con que usted me ha honrado, y al propio tiempo y principalmente a las insinuaciones que se han hecho en algunos periódicos de esta corte.

Aprovecho esta ocasión de ofrecerme seguro servidor q.b.e.m. – Madrid 1º de noviembre de 1892.

El Presidente, Enrique Rasche»⁹²

⁹² *El Liberal*. 02-XI-1892, p. 2.

2.24.8. «Telegrama. Madrid 2»

El Orfeón Bilbaíno ha aceptado el reto del orfeón Eco Coruñés, imponiendo aquél condiciones siguientes.

Veinte mil pesetas de apuesta que pagará el que no resulte premiado en un concurso en el cual se cante una obra inédita estudiada en veinte días, otra de libre elección, otra inédita que ha de ser leída a primera vista y otra también sin indicaciones ni de tempo ni de matices estudiada en seis horas.

Propone además el orfeón bilbaíno la constitución de un Jurado, para el que cada orfeón nombrará cuatro individuos y el Presidente será extranjero.

Antes de conocer la contestación que dé el «Eco Coruñés» el orfeón de Bilbao ha anunciado que no puede tomar parte en el concurso de orfeones iniciado por el Dispensario nacional de Alfonso XII y organizado con mucha anterioridad al certamen del Ayuntamiento.

*La Voz de Galicia*⁹³

2.24.9. «El Orfeón Bilbaíno»

El recibimiento que nuestra Sociedad Coral tuvo ayer ha superado a cuanto pudiéramos imaginar. Hasta ahora la fiesta más grande que se conocía en los anales de nuestra villa era la dispuesta cuando la Regente vino embarcada desde Portugalete a Bilbao. Era aquella fiesta preparada con muchos días de anticipación dirigida por la Excm. Diputación Provincial y secundada por los Ayuntamientos de ambas márgenes del Nervión y por los grandes centros industriales. La fiesta de anoche fue más popular y tuvo mayor mérito por haber nacido espontáneamente.

El triunfo alcanzado por el Orfeón en Madrid produjo excelente impresión como produjeron los que logró en Francia, en San Sebastián, en Barcelona, en Santander y en otras poblaciones. Pero no habían despertado seguramente el entusiasmo grandísimo que ayer se notó en Bilbao y que es imposible descubrir a no concurrir en ocasión presente circunstancias especiales que han excitado a todo el vecindario. El orfeón gallego *El Eco* con su desafío y los periódicos de Santander tratando de poner sobre las nubes al orfeón *Cantabria* y humillando a nuestra tantas veces laureada Sociedad Coral, han originado las circunstancias a las cuales nos referimos.

Los corresponsales de los periódicos de Santander no se han parado en barras. Será muy bueno ciertamente, el orfeón *Cantabria*, aunque nosotros hemos oído asegurar que parece un orgánillo de los que encontramos todos los días en las calles, pero no tanto como para ponerlo por encima de nuestra

⁹³ *La Voz de Galicia*. 03-XI-1892, p. 3.

Sociedad Coral. No es que nos ciegue la pasión ni el cariño. Es que por nosotros hablan todos los músicos más notables de Madrid, que han colocado a la Sociedad coral de Bilbao en el lugar que merece.

El orfeón coruñés *El Eco*, no puede dominar el despecho que le ha producido el que los aplausos de la numerosa colonia gallega no hayan podido sacarle adelante.

Se nos asegura que parece una orquesta de violines, muy dulce, muy bonita, pero insuficiente. Nuestra Sociedad Coral es una orquesta completa.

Alguno o algunos periódicos madrileños han alabado la mímica de los orfeonistas gallegos; se han dejado seducir o han aprovechado de un detalle de escasa importancia. En cambio, nuestra Sociedad Coral ha entusiasmado por el color, el matiz que da a cada uno de los coros. Hable por nosotros Bretón, el insigne autor de *Los amantes de Teruel*.

Hable el jurado del concurso que contra las corrientes generales de simpatía hacia los gallegos han concedido el premio a Bilbao.

El orfeón *El Eco* ha retado ahora a la *Sociedad Coral* para el concurso musical organizado por el Directorio del Dispensario de Alfonso XIII, tal vez teniendo presente que nuestra Sociedad no estaba inscrita y pretendiendo aprovecharse de la ventaja que tiene por haber estado estudiando durante algunos meses la pieza de concurso.

A un reto así la Sociedad Coral ha replicado como se merece. Los telegramas recibidos dicen que el señor Rasche ha contestado que no pudiendo asistir al certamen citado por la razón primeramente indicada, propone las siguientes condiciones.

Que se atravesarán 20.000 pesetas en el concurso y que en este se cantará una obra inédita, para cuyo estudio se concederán veinte días; otra de libre elección; otra inédita de lectura a primera vista; otra inédita sin indicación de tiempos ni matices, que estudiarán en seis horas; y que el jurado se compondrá de ocho individuos designando la mitad cada orfeón y presidido por una persona competente de nacionalidad extranjera.

Es la mejor contestación que puede dársele. Y tenga la Sociedad Coral de Bilbao en cuenta que si mayor la cantidad hubiera señalado, mayor hubiese sido cubierta enseguida en Bilbao, con entusiasmo grande, inmenso, tanto como el que demostró en Madrid un célebre diestro ofreciendo 5.000 pesetas para este concurso.

*La Unión Vasco-Navarra*⁹⁴

⁹⁴ *La Unión Vasco-Navarra*. 03-XI-1892, p. 1.

2.24.10. «El Orfeón Coruñés. Réplica»

Señor Director de la Sociedad Coral de Bilbao.

Muy señor mío: Acuso recibo de su atenta carta de fecha 1 del actual que, aunque lo pretende, no contesta a la mía de reto de 31 de octubre último.

Siento que estemos en desacuerdo al mirar, bajo diferente criterio, las Condiciones de esa masa coral Y del orfeón que tengo el honor de presidir; y si nosotros no juzgar a los demás por nosotros mismos, creeríamos Que En su carta-Comunicación Hay manifiesta mal hace Y deseo de extraviar a la opinión, Ocultándole la verdad.

Y como no queremos –Ya por el buen nombre de esta sociedad, Ya también por el nuestro propio- Que el público si ha engañado Y quizá a usted mismo Por no haber leído bien nuestro reto, lo transcribo a continuación:

«Como entre las luchas del arte no puede existir nunca más que la noble emulación de ensalzar lo, esta sociedad coral ha resuelto asistir al certamen que la sociedad dispensario de Alfonso XIII, celebrará el día 4 del próximo mes de noviembre en el teatro real.

A este acto de día con gusto el pueblo de Madrid, lo mismo que esta colectividad, que asistiese la que usted tan dignamente preside; y como a la vez podría resultar otra nueva justa entre los renombrados orfeones Bilbaíno y El Eco, supuesto que el festival será apreciado por un Jurado imparcial y de gran altura, esperando que esa Sociedad se servirá asistir al mismo, a fin de ejecutar, como en concurso, una pieza que designe el Jurado de las que cada colectividad tenga en su repertorio, y además dos de libre elección.

Si ustedes aceptasen, no este reto, que no estaba en nuestro ánimo hacerlo, si no esté ruego, en obsequio del arte, Bilbao y La Coruña que darían a ver la gran altura a la que han Sabido elevarse en tantas lides.»

Este era nuestro reto. Las circunstancias han variado, puesto que según tenemos entendido, No se celebre hallaba el concurso organizado por el Dispensario de Alfonso XIII. De todos modos, aquel que dan pie para otro concurso. ¿Lo acepta usted en todas sus partes, sí o no?

Porque de la carta de usted se desprende que esa masa coral trata de eludir lo, imponiendo condiciones imposibles para el orfeón El Eco, como la de cantar una obra inédita de lectura a primera vista, cuando es público y notorio que ninguno de los discípulos del Sr. Castro Chané conoce a música, ni siquiera saludaron en solfeo.

Y si esto o es cierto, y si esa masa coral concurrió con El Eco a tres concursos en las mismas condiciones, ¿Por qué rehúsa ahora?

Insistimos, pues, en todas las partes de nuestro reto, y entendemos que al no ser este así aceptado, la Sociedad Coral de Bilbao no quiere contribuir al esplendor del arte.

Si nuestras condiciones fueran aceptadas, yo, a mi vez, en nombre del Orfeón que presido, acepto la referente a las 20.000 pesetas, que se destinarán a la beneficencia de la población en que resida la Sociedad triunfante, y propondría que el Jurado fuese, en totalidad, extranjero, nombrado de común acuerdo, y que el certamen se celebrará también fuera de España, por ejemplo, en París.

Esperando contestación de esa sociedad, se repite de usted, afectísimo seguro servidor, q.b.s.m. Madrid, noviembre, 3 de 1892.

Eugenio Pérez⁹⁵

2.24.11. «Las Fiestas en Madrid. Nuestro corresponsal especial». Sr. Director de *El Telegrama*.

Celebrados ya los concursos musicales y de orfeones, por lo que La Coruña interesa, habrán visto Vds. que *El Eco* obtuvo el segundo premio y la misma recompensa la banda de Zamora.

Parece que nuestro orfeón ha quedado muy quejoso de la clasificación hecha por el jurado; pero haya sido con más o menos justicia acordada, es lo cierto, que no otra cosa merecen los que tan preciados viven de su propio valer.

Hago caso omiso de los *muchachos*, que son los dignísimos de siempre, y refiriérome [*sic*] únicamente a su junta directiva.

Si el presidente y el director artístico se hubiesen tomado la molestia de consultar a Madrid, respecto del propósito de concurrir al concurso, hubieran recibido las noticias que les precisaban para presentarse con tan buenas condiciones como el que más.

Hubieran sabido que Bilbao, su mayor émulo, venían con doble número de ejecutantes que nosotros, venían con doble número de ejecutantes que nosotros, y con dos o tres voces muy superiores que les garantizaban el éxito.

Y cuentan, que aparte de otras notables personalidades, el orfeón tiene aquí un cronista muy merecedor de consideraciones que no se le guardan y con un D. Venancio Vázquez capaz de revolver cielo y tierra con tal de complacer al orfeón.

Pero se ha hecho todo lo contrario; los antedichos señores se consideran, sin duda, no inferiores a César, y han creído que llegar y vencer todo era uno. Si no es tanta la responsabilidad que alcanza a Chané, con

⁹⁵ *El Heraldo de Madrid*. 04-XI-1892, p. 2. *El Día*. 04-XI-1892, p. 3. *La Correspondencia de España*. 04-XI-1892, p. 1. *La Unión Vasco-Navarra*. 06-XI-1892, pp. 1-2. *El Telegrama*. 09-XI-1892, p. 2.

ser bastante, mayor debe asumirle el presidente, que a mi juicio, dista algo de estar a la altura del que precedió en el honroso puesto.

Es preciso que la laureada sociedad no pierda de vista que su gloria es la de toda Galicia, y que para alcanzar los triunfos no basta con el mucho mérito artístico de Chané.

Y ya que les dirijo en breve varapalo, debo hacer constar, para honra suya, que los individuos que han venido de la junta se apresuraron a saludar al Sr. Vázquez, que llegando su delicadeza hasta declinar el honor que el citado socio les dispensaba, de invitar a un banquete a todo el orfeón, sin más excepción que la del Sr. Chané. Bien puede éste agradecerle semejante prueba de compañerismo, por más que reconocían lo justo de la excursión.

En cambio, ninguna atención se ha guardado con el Sr. Migueles, y no puede desconocerse que la sociedad le es deudora de muy recomendables servicios.

Y basta por hoy de orfeón, el que, solo no vuelve La Coruña con algunos miles de pesetas y cargado de plácemes, es por culpa exclusivamente suya.

*El Telegrama*⁹⁶

2.24.12. «Los Orfeones de Bilbao y La Coruña»

Con este título publica el periódico de Madrid *El Día*, algunos párrafos de la extensa carta que el *Orfeón Bilbaíno* da a *El Eco Coruñés*, su última y definitiva contestación, acerca del reto que éste lanzó al primero.

La carta lleva fecha 10 del actual y sus párrafos más sustanciales son los siguientes:

Diga claramente si aceptan el nombramiento de un jurado en la forma por nosotros propuesta, creemos es la circunstancia primera que debe tenerse en cuenta, y una vez que no pueden ustedes aceptar las condiciones por nosotros señaladas y pretender, indicar otras que son, puede decirse, de imposible realización, proponemos en definitiva lo siguiente:

1º Que el jurado que se nombre por ambas Sociedades imponga las condiciones del certamen, que deberán ser aceptadas por ambas.

2º Que si esta Sociedad prefiere sea el jurado extranjero en su totalidad, lo aceptamos también, y en este proponemos a la Academia musical de París, a cuyo tribunal nos sometemos por nuestra parte en un todo, dejando a tan ilustrado centro disponga las bases del certamen y nombramiento de jurado.

3º La cuestión metálica la aceptamos en la forma y cuantía que tenga por conveniente esa Sociedad.

⁹⁶ *El Telegrama*. 04-XI-1892, p. 1.

4º Si esa Sociedad prefiere el nombramiento de jurado por ambas Sociedades y no se conforma con que ese tribunal sea el que imponga las bases, descartamos las condiciones que aparecen en nuestra primera comunicación aquellas que ustedes manifiestan no pueden aceptar, y nos limitamos ya a proponer lo que ustedes desean y pueden aceptar, cuales son la ejecución de dos obras serias, inéditas, escritas ex profeso que deberán ser estudiadas en el plazo de dos meses, y otras dos de libre elección, también de carácter serio, circunstancia que será apreciada por el jurado.

Los detalles que pueden llamarse de carácter secundario, tales como lugar, cuantía, listas nominales, etc., podrían ultimarse de común acuerdo.

Si de las condiciones que quedan indicadas, no aceptan ustedes ninguna de ellas, nos probarán que no han tenido otro objeto al lanzar su reto que llamar la atención del público para eludir luego con subterfugios la aceptación de las condiciones verdaderamente artísticas propuestas por nosotros en la primera comunicación, y que la eluden hoy también después de habernos atemperado nosotros a aquellas en que cabe la lucha entre ambas Sociedades.

Queda de usted atento seguro servidor Q.B.S.M.

El presidente de la Sociedad Coral de Bilbao, Enrique Rasche⁹⁷

2.24.13. «Entre orfeones»

Anteanoche celebró de nuevo junta general la sociedad El Eco, para acordar la contestación que había de darse a la carta últimamente recibida del Presidente del orfeón de Bilbao, referente, como ya dijimos, al reto de una nueva lucha entre ambas colectividades.

Una por una fueron leyéndose las condiciones que el orfeón vasco propone para que dicha lucha se verifique, y a todas se les dio la contestación que creyó oportuna el maestro director de El Eco, único en la junta con autoridad para hacerlo así. En primer lugar, se acordó contestar al Presidente del bilbaíno que no se está conforme de ningún modo con que el Jurado designado al efecto, sea el que establezca las bases para el concurso, porque para esto sería necesario que conociese a fondo las condiciones de los dos orfeones que han de luchar; debiendo pues ser estos, de común acuerdo, los que fijen las mencionadas bases. Únicamente podrá designar el Jurado tres o más ejercicios de dirección, que ejecutarán los maestros respectivos, no para vanagloria de uno o de otro, sino para que la resolución que acerca de tales ejercicios del Jurado, se desprenda quién de ellos puede enseñar mejor a sus discípulos.

En cuanto a la designación de Jurado, y teniendo en cuenta que en España existen músicos de tanta competencia como puede haberlos en otras partes de Europa, se convino en contestar, partiendo la diferencia de lo que los bilbaínos proponen, que se nombren cuatro maestros españoles y cuatro

⁹⁷ *La Unión Vasco-Navarra*. 17-XI-1892, p. 1.

extranjeros, que pueden elegirse también en la Península, para ahorrar gastos y hacer más factible la lucha. El Sr. Chané propuso a la Junta se añadiese a esto la conveniencia de que por lo menos entre las ocho personas que compongan el tribunal haya cuatro que sean cantantes y puedan por consiguiente apreciar mejor la ejecución de los coros, por las cuerdas a que ellos pertenezcan. El Presidente del Jurado se designará también de común acuerdo.

Otro de los puntos más importantes, la cuestión pecuniaria, se resolvió de la siguiente manera: No habrá premio en metálico en el concurso. Los dos orfeones pagarán por mitad los gastos que origine el nombramiento del Jurado, y correrán de su cuenta los del viaje, estancia en la población a donde se acuda, etc.

El premio será, pues, simbólico; la sociedad vencida entregará a su vencedor un objeto, en el que se grabará una inscripción alusiva al acto.

Fue desechada la condición de cantar dos obras inéditas de carácter serio, y otras dos de libre elección, libres también, por la desigualdad de condiciones en que se encuentran nuestro orfeón y el de Bilbao.

Pudiera muy bien resultar que los maestros a quienes se encargara la composición de los coros, los hicieran tan sumamente fáciles que El Eco los estudiara en una o dos semanas; pero pudiera asimismo darse el caso de que aquellos fuesen de tal magnitud y de tanto empeño, que necesitara para conocerlos convenientemente no dos meses, que es el plazo que el presidente del orfeón bilbaíno señala, sino tres, en cuyo caso tendría necesariamente que renunciar a la lid, o solicitar una prórroga vergonzosa.

Esta prudente reserva, nacida, no del temor que el orfeón contrario inspire, sino de la desventaja que para El Eco resulta por conocer el vasto músico, es ciertamente muy acertada.

Así, pues, para salvar esta dificultad, se acordó reproducir, en cierto modo, lo que se dijo a aquel orfeón al retarlo en Madrid: las dos sociedades cantarán ante el Jurado cuatro coros, que serán: uno serio, otro de medio carácter, otro popular y el último jocoso, pudiendo así los jueces apreciar de una manera evidentísima las condiciones de los cantantes para todos los géneros.

Finalmente, la población en que el certamen haya de verificarse se señalará con oportunidad, así como el número de individuos de que ha de constar cada colectividad.

Acto seguido se levantó la sesión.

*La Voz de Galicia*⁹⁸

⁹⁸ *La Voz de Galicia*. 23-XI-1892, p. 2.

2.24.14. «La gallegada de El Eco»

Era visto que lo que solo tienen los gallegos -es decir los gallegos de la Sociedad Coral El Eco de La Coruña- es lo que tenía la *Mari-Fepa* de la copla:

Mari Fepa, Mari Fepa
tienes mucha *fantésia*,
que te llevas por la cola
el puelle de la herriría

Porque indudablemente solo la *fantésia* les ha podido aconsejar a los gallegos aquellos a lanzar un reto, para luego irse retirando por escalones, que no otra cosa es lo que hemos leído en la reseña que de la reunión celebrada por aquella Sociedad ha publicado *La Voz de Galicia*.

En aquella junta general se leyeron, una por una, las bases propuestas por la Coral de Bilbao y a todas -dice el citado periódico- se les dio la contestación que creyó oportuna el maestro director de *El Eco*, único en la Junta con autoridad para hacerlo así.

¿Pues para qué se reunieron todos los demás? Bastaba con que el señor Chané lo hubiera hecho todo sin molestar a los otros. ¡Poco orgullo que estará él con ser la *única* autoridad!

Se acordó -acordó el señor Chané- contestar al Presidente del Bilbaíno que no está conforme de ningún modo con que el Jurado establezca las bases del concurso, porque no conocerá a fondo las condiciones de los dos orfeones.

¡Muy bien! ¿No sería mejor que Chané las fijara?

Únicamente -añade- podrá designar el jurado tres o más ejercicios de dirección que ejecutarán los maestros respectivos, no para vanagloria de un o de otros (ya, por *fantésia*) si no para que el Jurado diga cuál de ellos puede enseñar mejor a los discípulos.

Pues no hay necesidad de este ejercicio para demostrarlo, porque al cabo de los años que el señor Chané dirige el Orfeón gallego, no ha conseguido aún que los orfeonistas aprendan música; con que una de dos, mejor dicho, de una, ni el maestro ni los discípulos sirven para ello.

Antes dijeron los coruñeses que el reto se verificara en París y no admitieron el jurado, español con un presidente extranjero que es lo que propusieron primeramente los bilbaínos y ahora se las echan de patriotas y dicen que sean españoles ¡Todo sea por Dios!

Además, quieren que entre los individuos del Jurado figuren cuatro cantantes para apreciar como canta cada cuerda respectiva. ¡Vaya, vaya! ¿Y no podría también nombrarse a cuatro académicos de la lengua, tres sastres y dos zapateros para que dijeran quien pronuncia mejor, va más bien trajeado y calza más puntos? Pues los otros jurados ¿Qué van a apreciar? ¿Cómo maneja la batuta el señor Chané o como simulan la mascarada los coristas en *El Carnaval de Roma*, como lo hicieron en Madrid? Pues para esto, que también forme parte del Jurado un director de comparsas.

Y vamos ahora a lo de los cuartos. Respecto a este extremo motejaron a los de Bilbao de fanfarrones; ellos se las vinieron luego echando de espléndidos filántropos aceptando las 20.000 pesetas, pero destinándolas a la beneficencia y ahora se han metido en casa y solo quieren un objeto simbólico. ¡Que te calles simbolismo!

Copiamos:

«Fue desechada la condición de cantar dos obras inéditas de carácter serio, y otras dos de libre elección, serias también, por la desigualdad de condiciones en que se encuentra nuestro Orfeón y el de Bilbao.»

¡Gracias a Dios que al fin lo han confesado ustedes! ¿Pues si existe esa desigualdad de condiciones, a que viene el reto?

Y seguimos copiando:

«Podiera muy bien resultar que los maestros a quienes se encargara la composición de los coros, los hicieran tan sumamente fáciles que *El Eco* los estudiara en una o dos semanas; ¡estudiales! pero pudiera asimismo darse el caso de que aquellos fuesen de tal magnitud y de tanto empeño, que necesitara para conocerlos convenientemente no dos meses, que es el plazo que el presidente del Orfeón bilbaíno señala, si no tres, en cuyo caso tendría necesariamente que renunciar a la lid o solicitar una prórroga vergonzosa.»

Pues miren ustedes: es un *farol* -como decimos por acá- el que reta con temor de que tal vez tenga que retirarse de la lid y pedir prórrogas vergonzosas.

Este tal debe ser prudente, callarse y no meterse en líos, sin dejarse aconsejar por quienes no debe.

Continuamos la copia:

«Así, pues, para salvar esta dificultad, se acordó reproducir, en cierto modo, lo que se dijo a aquel orfeón al retarlo en Madrid: las dos sociedades cantarán ante el Jurado cuatro coros, que serán: uno serio, (*El Carnaval de Roma* con mojjanga de mascarada) otro de medio carácter, (*El Minueto* de Boccherini, acondicionado) otro popular (*¿Qué ten o mozo?*) y el último jocoso, (No lo digan ustedes: *La Pepita*) pudiendo así los jueces apreciar de una manera evidentísima las condiciones de los cantantes para todos los géneros.»

¿No fuera mejor que ustedes lo hicieran todo y poniendo en frente el grupo del Orfeón Bilbaíno que publicó *La Ilustración Musical*, se adjudicarán el premio?

Créannos el señor Chané, y sus orfeonistas y consejeros: Lo que han conseguido con un reto ha sido llamar la atención del público, para ponerse luego en evidencia ante las personas competentes, con esos pujos artísticos y venir después a querer luchar en las condiciones ridículas que ahora proponen.

En España, y principalmente en el extranjero se celebran verdaderos concursos musicales; acuda a ellos *El Eco* y allí encontrará a la Coral de Bilbao para luchar en buena lid; todo lo demás es lo de *Mari Fepa*: pura *fantasía*.

Y para terminar le diremos que estudie con empeño la escena coral cuyo título es «La plancha de *El Eco*» -Fantasía gallega, con *fuga* obligada para toda la masa coral.

Los autores de la obra son los consejeros que en este asunto ha tenido *El Eco* de La Coruña.

K. Ramarro⁹⁹

2.24.15. «El Orfeón Bilbaíno»

Sr. Dr. De *La Unión Vasco-Navarra*

Ruego a usted publique en su ilustrado periódico la siguiente carta, cuya atención le agradecerá infinito su afectísimo, s.s.q.b.s.m.

El presidente de la Sociedad Coral de Bilbao: Enrique Rasche.

Señor Director del diario de Gijón *El Comercio*.

Muy señor mío: en el periódico de su digna dirección, correspondiente al día digna dirección, correspondiente al día 27, he leído un comunicado firmado por «Un suscriptor» dirigido a los orfeones de Bilbao y La Coruña, invitando a que estas dos sociedades corales celebren su certamen en aquella villa, he interesado a ese periódico excite a ambas sociedades a fin de que acepten su idea, como así lo hace en el principio de su gacetilla.

La Sociedad Coral de Bilbao agradece infinito la hospitalidad que les ofrecen tanto por «Un suscriptor» como ese ilustrado diario, y se cree en el deber de expresar a ambos que al no poder dar hoy contestación tan cumplida como por su generosidad e interés son acreedores, no culpen a la Sociedad Coral de Bilbao, que sobradamente ha demostrado a *El Eco* de La Coruña estar dispuesto a concurrir en honrosa lid a un certamen organizado entre ambas sociedades, pero que parece no se halla *El Eco* muy dispuesto a aceptarlo, juzgando por su incorrecto proceder, con el que han demostrado que tratan tan solo de evadir una lucha por ellos provocada en condiciones imposibles de que pudieran realizarse y por nosotros aceptada y propuesta por dos veces en diferentes formas y amoldándonos a su *instrucción* musical para que pudiera tener lugar de modo en que fuese posible apreciar el mérito artístico de ambas sociedades juzgando ya por respetables tribunales en Santander y Madrid, si es que artística puede llamarse a una sociedad que, como *El Eco*, confiesa su ignorancia.

⁹⁹ *La Unión Vasco-Navarra*. 27-XI-1892, pp. 1-2.

Hemos llamado incorrecto al proceder de El Eco y debemos justificarlo.

La Sociedad Coral de Bilbao, recibió en Madrid una comunicación de El Eco retándola a un certamen organizado por la sociedad Dispensario de Alfonso XIII, al cual le era imposible asistir por las razones independientes de su voluntad, que en su día expuso a El Eco. Así se lo expuso entregando la carta a su Presidente antes de publicarla en los periódicos. El Eco, en cambio, se lanzó a la prensa con su contestación, remitiéndola al Presidente de la de Bilbao, a su domicilio en esta villa dos días después de transcurrido el plazo fijado por esta sociedad, aun cuando la carta estaba fechada un día antes. Contestó, no obstante, fijado nuevas condiciones y descartando aquellas que El Eco confesaba no podía aceptar por no saber música, cual era una pieza de lectura a la vista, y se remitió esta nueva proposición al señor Presidente de El Eco. Han transcurrido veinte días desde aquella fecha, y aun espera la Sociedad Coral de Bilbao una contestación de El Eco que no se ha dignado remitir. Sin embargo, los periódicos de La Coruña *El Telegrama* y *La Voz de Galicia* han publicado acuerdos de la sociedad El Eco, tales como, el primero, anunciando que dicha sociedad ha aceptado las bases propuestas por la de Bilbao, y nombrando para tribunal, nada menos que a los ilustres maestros Bretón, Goula y Mancinelli, y anunciando el segundo que reunida la sociedad El Eco en junta general acordó contestar a todas las condiciones propuestas por la *Coral de Bilbao en la forma que creyó oportuna el Maestro Director de El Eco*. Han transcurrido ya seis días desde este acuerdo sin que aun tenga la sociedad de Bilbao conocimiento alguno.

Muchas consideraciones pudiéramos hacer respecto a las condiciones que, según *La Voz de Galicia*, parece trata El Eco de proponer a la Coral de Bilbao, pero por no ser este el momento oportuno, nos abstenemos de hacerlas, limitándonos tan solo a llamar la atención respecto a dos de ellas, que verdaderamente merecen ser consideradas.

Dice al tratarse que el nombramiento del jurado, que «el señor Chané propuso a la Junta la conveniencia de que, *por lo menos*, entre las *ocho* personas que componen el Tribunal, haya *cuatro* que sean *cantantes* y pueda, por consiguiente, apreciar mejor la ejecución de los coros por las cuerdas a que ellos pertenezcan.»

No queremos hacer responsable de este barbarismo al señor Chané, sin que de ello tengamos antes una prueba evidente, y se la dejamos íntegra a *La Voz de Galicia*, que seguramente no debió interpretar bien las palabras del señor Chané. No de otra suerte se comprende que hagan un agravio tan señalado a eminencias por ellos citadas, según expresión del periódico *El Telegrama*, de La Coruña, y como los señores Bretón, Goula y Mancinelli al suponer, que tan solo, que unos cantantes han de apreciar mejor la ejecución de los coros, que los respetabilísimos señores citados.

Hay otro precio o detalle en las condiciones citadas. Dice, al tratar respecto a si el jurado debe o no señalar las bases del certamen: «Únicamente podrá designar el Jurado tres o más ejercicios de dirección que ejecutarán los maestros respectivos, no para vanagloria de uno o de otro, si no para que de la resolución que acerca de tales ejercicios dé el Jurado, se desprenda quien de ellos puede enseñar mejor a sus discípulos.»

A pesar de haber meditado largo rato queriendo averiguar qué clase de ejercicios serán los que habrá señalado el señor Chané (a ser cierto lo que *La Voz de Galicia* dice) confesamos que no nos ha sido posible, pues teniendo presente la confesión de la sociedad El Eco de que desconocen por completo la música, tan solo ha podido ocurrirnos que estos ejercicios tendrían que limitarse a probar la mayor o menor paciencia de los directores de ambas sociedades, o el sistema que cada uno emplea en la enseñanza, en cuyo caso pudiera quizá creerse que el señor Chané trata de probar que con la repetición constante de los sonidos para inculcarlos en los oídos de los orfeonistas, o que con una guitarra o bandurria se consiguen mejores resultados artísticos que con la instrucción musical.

Vean, pues, «Un suscriptor» y el señor director de *El Comercio*, como no es posible a la Sociedad Coral de Bilbao complacerles, bien a su pesar, debido al proceder de la sociedad El Eco Coruñés.

Ruego a usted, señor director, de publicidad a esta carta en su ilustrado diario, y aprovecha esta ocasión para ofrecer a usted sus respetos su atento seguro servidor q.b.s.m.

El Presidente de la Sociedad Coral de Bilbao.

Bilbao 29 de noviembre de 1892.

Enrique Rasche¹⁰⁰

2.25. 1893. Las clases de música del orfeón.

2.25.1. La entusiasta sociedad Coral *El Eco*, ha celebrado anoche junta general, bajo la presidencia de D. José Riguera montero, acordándose en primer término nombrar al actual capitán general de Galicia, Sr. Pardo, socio honorario de aquella colectividad, por las atenciones que ha dispensado a la misma desde que se halla al frente de este distrito militar.

El Sr. Castro Chané, maestro director del orfeón, se ofreció a establecer en el local de ensayos de dicha masa coral, una clase de solfeo semejante a la que va a dirigir en la Escuela de Bellas Artes, a fin de lograr que en el término más breve posible logren cantar *por música* todos los individuos de la colectividad. Esta provechosa posición, que el Sr. Riguera encomió debidamente, fue aprobada con regocijo debidamente, fue aprobada con regocijo por todos los orfeonistas presentes.

Propuso luego uno de ellos celebrar un baile por Carnavales en el departamento que ocupa el Café de Madrid, al que sólo debían asistir las familias de los individuos de la sociedad y de los socios protectores, pero no se tomó esto en consideración por haber manifestado razonadamente el Sr. Chané que una colectividad de la categoría y prestigio de *El Eco* no puede celebrar ningún festival que no esté es de la calidad de la propuesta.

¹⁰⁰ *La Unión Vasco-Navarra*. 01-XII-1892, p. 1.

Se nombró luego una Comisión para proceder a alquilar un nuevo local en que pueda instalarse el orfeón.

*El Telegrama*¹⁰¹

2.25.2. «Sección Local»

Como nuestros lectores habrán visto ayer en la sección de noticias generales, el Sr. Castro Chané ha abierto en el local que ocupa la laureada sociedad coral El Eco una clase de solfeo, concurriendo gran número de orfeonistas a las sesiones musicales que estas noches vienen celebrándose.

Y por cierto que al dar esta noticia *La Voz de Galicia* expuso las siguientes consideraciones que nosotros permitimos copiar aquí para que sirvan de estímulo y ejemplo:

«Sería plausible que continuara en todos ellos igual entusiasmo hasta fin de curso, resultando, por consiguiente entonces, que tan notable colectividad; impuesta ya en el tecnicismo música, podría concurrir en igualdad de condiciones a luchar en públicos certámenes con cualquiera otra, nacional o extranjera, sin tener que retroceder porque en un concurso se exigiese la lectura de un coro a primera vista, no porque el plazo que se designase para estudiar una obra determinada fuese breve; esto sin contar con que además la obra en cuestión, tal vez podría ir mejor estudiada que habiendo sido aprendida sólo *al oído* por los cantantes, y que estos, por lo tanto, sabrían interpretarla mejor y con más seguridad.

Gran ocasión es esta sin duda alguna para que todos aquellos jóvenes que tienen vocación por la música y por el canto, que son muchos en La Coruña, concurren a inscribirse como socios de El Eco, con el cual no tardarían en hacer su debut público, pues dicha sociedad tiene proyectado asistir a los certámenes que para la primavera próxima han de celebrarse en Barcelona y Madrid.»

Con tal motivo habremos de observar que, si mal no recordamos, la Junta directiva del *Orfeón Gallego* acordó también hace tiempo establecer clases de solfeo para los orfeonistas; no sabemos qué acuerdo tan digno de loa se haya puesto en práctica, pero ahora que empiezan las largas noches de invierno, sería ocasión propicia para que esta clase de inaugurase al mismo tiempo que se reanudasen las sesiones musicales.

De esta suerte nuestra laureada sociedad coral se pondría en excelentes condiciones, no solo para dar en las próximas fiestas del *Sanctissimum Corpus Christi* los conciertos de que días pasados hemos hablado, sí que también para concurrir con ventaja a cualquier certamen en la primavera pueda celebrarse.

¹⁰¹ *El Telegrama*. 19-I-1893, p. 2.

Esperamos, pues, que no serán desatendidas nuestras sinceras indicaciones, no precisamente por ser nuestras, sino porque responden a una necesidad que en el orfeón se ha dejado sentir, y tanto contribuirán –si en cuenta se tienen- a su desarrollo y artístico progreso.

*El Lucense*¹⁰²

2.26. 1893. Visita de los líderes regionalistas Fernando Alsilna, presidente de la Liga de Cataluña, y los regionalistas compostelanos Alfredo Brañas, Salvador Cabeza y Máximo Leyes.

2.26.1. Pensaban obsequiar a los regionalistas con una serenata en la cual había de tomar parte el orfeón El Eco y cuando el señor gobernador tuvo noticia de este propósito que tenían los amigos de la pasiva resistencia y al saber que el orfeón habría de cantar *La Marsellesa* y otras piezas que los ánimos sublevaron tuvo el buen acierto de prohibir esta manifestación de la cual pudiera resultar algo más grave. No preciso decir que si el programa sufre alguna alteración el gobernador autorizará la serenata. La mayoría del vecindario de La Coruña aplaude la conducta seguida por el Ayuntamiento y solo algunos exaltados dicen que si este o aquel señor se ha encariñado demasiado con el sillón del Ayuntamiento. Todavía se ignora el día en que se verificará el meeting regionalista; lo que sí se sabe es que la entrada habrá de ser por invitación previendo que si así no fuere el elemento obrero, numeroso de esta ciudad y socialista en su mayor parte habría de protestar de lo que allí se dijese y esto no es lo que buscan aquellos que empiezan por decir que sus viajes son una continuada ovación por todas partes, así pues el meeting o reunión habrá de ser entre los de casa.

*Gaceta de Galicia. Diario de Santiago*¹⁰³

2.26.2. A las cuatro y media de la tarde de anteayer varios individuos de la Junta de Defensa de La Coruña obsequiaron con su banquete en el Pasaje a los de la comisión regionalista.

En la fiesta reinó la mayor fraternidad; por la noche el laureado orfeón El Eco cantó en la Rúa Nueva frente al Hotel de Francia, en que los regionalistas se hospedaban, varias piezas- fueron muy aplaudidas- de su selecto repertorio. (...) por la noche según datos de nuestro corresponsal en La Coruña que nos comunica estas noticias habrá mucha gente en la Rúa Nueva para oír el laureado Eco que poco después subió a las habitaciones del Hotel de Francia donde se hospedaban los regionalistas y allí cantaron y fueron obsequiados terminado la velada. Esta fue nocturna en las altas horas de la noche.

*Gaceta de Galicia. Diario de Santiago*¹⁰⁴

¹⁰² *El Lucense*. 14-X-1893, p. 3.

¹⁰³ *Gaceta de Galicia. Diario de Santiago*. 04-IX-1893, p. 2.

¹⁰⁴ *Gaceta de Galicia. Diario de Santiago*. 07-IX-1893, p. 2.

2.27. 1893. La marcha de José Castro *Chané* a La Habana.

«Castro Chané»

El genial compositor y maestro que ha logrado popularizar su apellido en Galicia y fuera de ella; el meritísimo maestro director del laureado orfeón *El Eco*, que tantas veces condujo a la victoria en artísticas lides, abandona a España.

Hoy saldrá para la Habana, donde tantos admiradores tienen, abandonando a este pueblo que le vio nacer, y que tantas veces le aclamó.

La marcha de Chané es sentidísima por todos; entre sus discípulos, sobre todo, ha producido una verdadera consternación. Y es que hombres de las condiciones artísticas y personales del director de *El Eco*, se hacen admirar y querer de todos.

Quizá La Coruña no haya correspondido cual debiera a los innegables méritos de Pepe Chané; quizá él, sintiera en su alma las amarguras de no ver el fruto de sus afanes, de sus entusiasmos, de su amor La Coruña, que le hizo desdeñar un día brillantes ofrecimientos, cuyo inconveniente, para no ser aceptados por Chané, fuera el de no haber de disfrutarlos en su ciudad natal... no lo sabemos a ciencia cierta, ni queremos insistir en ello.

Lleva Chané a la perla de las Antillas, perdurables simpatías y deja imperecedero recuerdo en La Coruña. Todos le queremos y hacemos unánimes votos porque la diosa Fortuna le otorgue sus favores, deseándole a la par el más feliz de los viajes.

*La Voz de Galicia*¹⁰⁵

2.28. 1893. Grabación fonográfica realizada por el orfeón El Eco.

Una numerosa sección del orfeón El Eco, concurrió anoche previa invitación, al local de la calle Real en donde se halla instalado el fonógrafo que exhibe un americano llegado recientemente La Coruña, teniendo por objeto la visita, el que el mismo forastero pudiera impresionar aquel aparato y con algunos de los hermosos coros que constituyen el repertorio de dicha laureada masa coral.

Los orfeonistas cantaron al efecto con el gusto y la afinación que les es característica La Alborada, ¿Qué ten o mozo? y la Melodía gallega y luego a instancias del dueño del mencionado aparato el coro jocoso Pepita.

¹⁰⁵ *La Voz de Galicia*. 22-XI-1893, p. 2.

Todos ellos fueron recogidos de manera admirable por el fonógrafo, sin exceptuar el más ligero detalle, según luego pudieron apreciar los cantantes al permitírseles la audición.

Según noticias, el propietario de dicho aparato tiene el propósito de impresionar el mismo con algunos de los números musicales que ejecuta la brillante rondalla de la sociedad Sporting Club

*La Voz de Galicia*¹⁰⁶

¹⁰⁶ *La Voz de Galicia*. 21-XII-1893, p. 2.

Capítulo 3

3.1. 1894. Junta general para la elección de José Baldomir como director.

«El orfeón El Eco»

La laureada sociedad coral *El Eco*, celebró anoche junta general bajo la presidencia del Sr. Martínez Fontenla y con la asistencia del vicepresidente Sr. Golpe (D. Salvador), para tratar la provisión de la vacante del cargo de vicesecretario y del maestro director; este último el más importante, sin duda alguna, de la colectividad.

El presidente hizo uso de la palabra felicitándose de ver allí reunidos a la mayor parte de los individuos que componen el elemento *viejo* de la sociedad, lo cual demostraba que no había menguado en cada entusiasmo hacia ella si aun en esta época de decadencia porque viene atravesando desde la partida a la Habana de su inolvidable director Sr. Castro Chané; y ocupándose luego de la necesidad imperiosa de buscar a otro músico que le sustituyera, citó a algunos que, entre otras razones, por residir en esta capital, pudieran ponerse al frente del orfeón.

Entablóse [sic] con tal motivo una amplia discusión, cuyo resultado fue el que resultara elegido por aclamación para tan significado puesto, dada la innegable importancia de *El Eco*, nuestro amigo el joven y competente músico D. José Baldomir, cuyos méritos igualan a su modestia, que es mucha.

De sus esfuerzos esperan todos los miembros de la citada sociedad coral no pequeños resultados y el que ésta vuelva a encontrarse, dentro de no lejano plazo, en condiciones semejantes a las en que hasta hace poco se hallaba, pudiendo así conquistar nuevos lauros para añadir a los muchos con que ya cuenta.

El nombramiento de maestro director le será hoy mismo comunicado al Sr. Baldomir, con objeto de que el orfeón pueda comenzar sus ensayos bajo su batuta desde la semana próxima.

Como arriba decimos, todos los orfeonistas antiguos, lo mismo de los modernos, que son bastantes, encuéntranse [sic] animados de los mejores deseos para contribuir a que *El Eco* salga de la situación lamentable en que se halla el presente para entrar de nuevo en otra más halagüeña.

A fin de que la variación sea completa, es probable que la misma colectividad se traslade en breve para la calle Real, ocupando en la casa en que se halla instalado el Casino Republicano, y en donde ya estuvo anteriormente, un extenso salón independiente.

También por aclamación fue designado para el cargo de vicesecretario D. Valentín Bermúdez, que ya recientemente lo había desempeñado.

*La Voz de Galicia*¹⁰⁷

¹⁰⁷ *La Voz de Galicia*. 22-II-1894, pp. 2-3.

3.2. 1894. Crónica del concierto realizado por El Eco con José Baldomir en la dirección.

«El concierto de *El Eco*»

Como auguraban cuantos habían asistido a los últimos ensayos celebrados por nuestra laureada sociedad coral, el concierto de anoche dio la misma en el teatro resultó notable por todos conceptos y digno de la fama que justamente tiene *El Eco* adquirida.

Grande era el interés que había entre todas las personas verdaderamente aficionadas a la música por escucharlo, después de haber transcurrido un lapso de tiempo tan considerable desde que por postrera vez se presentara en público, y ese interés nacía en gran parte por el temor que abrigaban algunos de que siendo tantas las vicisitudes que entorpecieron su desarrollo y vida desde la marcha a la Habana de su antiguo director, señor Chané, no estuviera al presente el orfeón a igual altura que en otras épocas, restándole sólo el recuerdo de sus pasadas glorias.

Pero en verdad que tal temor resultó infundado en absoluto y *El Eco*, victorioso una vez más, renaciendo casi de sus cenizas, como el ave fénix, demostró anoche que existe tan pujante, también organizado como siempre, dispuesto a tomar parte en nuevas luchas artísticas y a conquistar en ellas el lauro del triunfo.

Muchos lamentamos que la falta de espacio nos impida ser todo lo extensos que quisiéramos en la reseña del concierto, que como también nosotros predecíamos, puede calificarse de solemnidad musical.

Dio comienzo la primera parte del coro *Le Chant des Amis*, del maestro Thomas, que obtuvo una buena interpretación, lo mismo que el siguiente *Das Testament*, de Mendelssohn, nuevo en La Coruña, y de masa difícil ejecución que bonito efecto.

El telón, que cayó al terminar ambos números, tuvo que levantarse repetidas veces entre los aplausos del público, que aclamaba a la colectividad y a su joven maestro director, Sr. Baldomir, el cual hacía su primera presentación al frente de *El Eco*.

Para satisfacer por entonces a los espectadores que atronaban con sus palmadas al coliseo, hubo precisión de cantar una serenata alemana, nueva aquí también, que es una delicadísima página musical. Con una afinación grande fue cantada, cosechando muchos aplausos los orfeonistas y su maestro.

El Sr. Faginas (D. Robustiano), distinguido individuo de dicha colectividad, cantó a continuación la preciosa *Balada Gallega*, de que es autor el Sr. Baldomir; y haciendo gala de una voz fresca y bien timbrada, supo darle todo el matiz y el relieve necesario, teniendo que repetirla a instancias del público.

Les Papillons, de Laurent de Rillé, puso término a la primera parte, sirviendo de digno coronamiento o a los anteriores números ejecutados.

Diferentes veces se ha oído es el coro en La Coruña, y juzgamos por lo tanto o inútil enumerar las dificultades en que abunda, que puede decirse son tantas como bellezas contiene.

Es todo un coro de empeño, que *El Eco* supo cantar de una manera notable, arrebatando a la concurrencia con sus dulzuras y sus fuertes, lo suficientemente pronunciados, aunque sin resultar exagerados, y otras *florituras* de matriz.

Tuvieron que repetirse los dos últimos tiempos, y se dió por terminada la primera parte del programa, después de haberse presentado repetidas veces en escena el Sr. Baldomir y el orfeón, siempre entre aplausos.

La segunda parte tenía un atractivo grande: El de escuchar por primera vez en esta ciudad el hermoso coro descriptivo original de A. Gevaert, Director del Conservatorio de Bruselas, titulado *Los Pescadores de Dunquerque*, del cual tantos se había hablado estos días con motivo de ensayarlo *El Eco*.

Grande será los elogios que de él hacían cuantos tuvieron ocasión de oír lo ya durante dichos ensayos, y anoche pudo comprobarsela justicia con que eran hechos, tanto por lo que respecta a lo bello de la obra, verdaderamente de empeño, como por la esmeradísima ejecución que obtiene.

El coro es, como ya dijimos, de grandes dimensiones, pues dura nada menos que unos diez o doce minutos, y está dividido en cinco tiempos, fuertes unos, suaves los otros, formando todos un hermoso conjunto.

Las múltiples dificultades de que está erizada las supo con acierto vencer las el Sr. Baldomir, y *Los Pescadores* resultaron admirablemente cantados, sin que se observará la menor vacilación ni en las entradas, bruscos cambios de tono, etc.

A personas inteligentes en achaques musicales, acostumbradas a oír al orfeón, hemos oído decir que esta obra es una de las principales, sino la mejor, de las que desde su fundación canto a éste, y así lo creemos nosotros también.

Una verdadera ovación recibió *El Eco* al finalizarlo, teniendo que cantar luego *La Alborada* y *¿Qué ten o mozo?*, dos coros gallegos que salieron muy bien.

Aun cuando estaba anunciada a únicamente para término del concierto la *Fantasia española* del maestro Llanos, la masa coral, a instancias del público, cantó además *Pepita* y *A Foliada*, siendo igualmente aplaudida.

Los jóvenes músicos señores Martínez y Barcia, que tomaron parte en el concierto, fueron dignos de elogio en los números en que figuraron.

En suma, satisfechos y orgullosos del resultado del concierto o pueden estar unos y otros, especialmente los orfeonistas y su director el Sr. Baldomir, a quienes felicitamos, deseándoles muchas prosperidades en su excursión artística a Badajoz.

Para aquella capital saldrá mañana lunes.

Después del concierto obsequio *El Eco* con serenatas a los Señores García Ducazcal y Armet Ricard, presidente y socio honorarios, respectivamente, de la misma colectividad, que se hallan accidentalmente en La Coruña.

*La Voz de Galicia*¹⁰⁸

3.3. 1894. Felicitación de José Armet y Ricart, secretario del Jurado del certamen de Barcelona de 1888, envía a José Baldomir.

Sr. Director de *El Eco*.- La Coruña.

Muy distinguido amigo: después del brillante éxito por usted obtenido en el concierto de anoche, al presentar al público el orfeón por usted dirigido, y del entusiasmo justísimo con que fue recibido por sus paisanos, réstame a mi tan solo ratificar tal opinión con el pobrísimo aplauso mio, que no por ser el más humilde es el menos entusiasta.

Recuerdo con placer la huella que en mi ánimo dejó dicho orfeón en su paso triunfal por Barcelona, y dicho recuerdo revivió anoche con fuerza tal ver el estado brillante que en sus manos conserva, luciendo aquella dulzura de matices, aquella suavidad y delicadeza y aquella pulcritud y detalle que le eran tan peculiares. Veo que con usted le esperan grandes días de gloria y una senda a seguir llena de flores y lauros, y que continuará siendo el porta-estandarte del honor artístico gallego en nuestras tierras españolas.

Sírvase, Sr. Director, admitir esta felicitación calurosa mía y contar con mi más decidida amistad, repitiéndome con este motivo de nuevo su seguro servidor y amigo q.l.b.l.m.

La Coruña, 11 de agosto de 1894.

El Conde de Carlet y del Castelló¹⁰⁹

¹⁰⁸ *La Voz de Galicia*. 12-VIII-1894, p. 3.

¹⁰⁹ *La Voz de Galicia*. 15-VIII-1894, p. 2.

3.4. 1895. Viaje a Badajoz.

3.4.1. «La Excursión de El Eco. De La Coruña a Badajoz»

Sr. Director de *La Voz de Galicia*.

Mi querido director: La primera etapa de esta artística expedición emprendida por la notable colectividad citada, que con sus éxitos y sus triunfos enaltece La Coruña, era, como usted sabe, Orense, capital proyectado celebrar un concierto.

Desde el tren mixto del lunes salimos de ahí, nada nuevo ocurrió que merezca consignarse, a pesar de lo cual no debe creerse que el viaje pecó por eso de monótono y que los orfeonistas se aburrieron.

Al contrario, ocupando todos nosotros un vagón en la más cariñosa fraternidad y completa armonía, no hubo momento en que ambas dejaran de demostrarse.

Confundidos bajos y tenores primeros, barítonos y tenores segundos, diseminados unos y otros, lo mismo que si estuvieran *desbilachadas* las cuerdas del orfeón (lo cual no deja de ser un colmo), cruzábanse a cada paso entre unos y otros dichos y chanzas, provocadores de la risa siempre, que sosteniendo viva y animada la conversación, hacía desaparecer por completo la somnolencia y el tedio.

Las libaciones de café... y accesorios (nunca exesivas) contribuyeron no poco a que esto sucediera.

Después de once horas de ferrocarril llegamos a Orense, en donde ya se hallaban con dos días de antelación los orfeonistas Sres. Faginas y Calvet, como comisionados-organizadores del festival indicado.

Una agradable sorpresa nos esperaba.

Tan pronto entró en agujas el tren que nos conducía, el disparo de algunas bombas de palenque y los alegres sonos de un pasacalle, que ejecutaba una banda de música, hirieron gratamente nuestros oídos, haciendo que nos asomáramos vivamente a las ventanillas.

Formado en fila en el andén de la estación, mostrando erguido al frente un estandarte, echamos de ver a notable orfeón *Unión Orensana*, que dando muestra de un compañerismo y de que saltáramos a tierra para saludarnos y precedernos en nuestra entrada en la cultísima ciudad de las Burgas.

La banda municipal, cedida espontáneamente por el alcalde de la misma localidad, era la que anunciaba nuestro arribo, tocando con afinación exquisita.

El público era numerosísimo.

Al apearnos del tren, una comisión del orfeón orensano se acercó a saludar al director de *El Eco* Sr. Baldomir, y este, después de hechos los saludos y cortesías que eran de rigor, se dirigió a la ciudad en el carruaje de la primera autoridad local, acompañado de la misma y de un edil.

Confundidos unos con otros, charlando amigablemente y cambiando mutuas impresiones de afecto, hicimos la entrada en Orense los orfeonistas de *La Unión* y los de *El Eco*, entre los entusiastas vivas que ambas colectividades, lo mismo que a los pueblos a que pertenecía, no cesaban de oirse.

La comitiva, a la cual seguía la música citada, llegó hasta el teatro, en donde hubo de disolverse.

Ahí, en el mismo coliseo, sin tener más tiempo que el justo para cambiar el traje y limpiarnos un poco, nada más que un poco, el polvo del viaje en una casa de huéspedes inmediata, dimos después a las nueve y media de la noche, el anunciado concierto, acerca del cual ya he teleografiado a *La Voz*.

Lástima grande que lo adelantado de la estación, que hace que se hallen ausentes de Orense, lo mismo que de casi todas las capitales, las primeras familias, las más adineradas, que construyen precisamente el núcleo importante del público concurso en todo espectáculo, fuese la causa única de que el dado por *El Eco*, con la valiosa cooperación de las colectividades citadas, no resultase todo lo concurrido que deseáramos!

No tuvimos un lleno, pero el teatro presentaba no obstante un aspecto brillante, y los concurrentes, a juzgar por las ovaciones que tributaron tanto al orfeón de aquella localidad con los dos números que ejecutó, como al coruñés en los seis u ocho que dejó oír, debieron de salir en extremo complacidos.

Aún cuando en el programa no había anunciado *El Eco* más que cuatro obras, tuvo que dar a conocer dos más, difiriendo a los deseos del público.

Sin tiempo material para saludar, después del concierto, ni a las autoridades ni a nadie, toda vez que nos era forzoso volver a tomar a las dos y media de la madrugada el tren que había de llevarnos a Badajoz, nos dirigimos desde el mismo teatro a la estación, llevando de nuestra brevísima estancia en Orense un recuerdo agradabilísimo, que conservaremos siempre.

Campo con un deber de gratitud al testimoniar desde aquí en nombre de todos mis amigos de *El Eco*, a los orfeonistas de la *Unión Orensana* en general y muy particularmente a su director el señor Berges, nuestro reconocimiento por las atenciones de que nos colmaron y por las deferencias que con nosotros tuvieron.

Si fuera a reseñar con amplitud el viaje a Badajoz, consignado con impresiones y detalles, tendría que ser muy larga esta carta, hecha a vuela pluma.

Pasaré por alto, por lo tanto, el hablar de las molestias que nos ocasionó el minucioso registro de que fuimos objeto en la estación de Valença por parte de los carabineros portugueses; lo hermosa que nos pareció a todos esta línea lusitana, por lo feraz y pintoresco del país, y otras cosas análogas.

Resumiendo, limitaréme a decir por hoy que llegamos sin novedad a Badajoz, en cuya estación estuvo el alcalde a recibirnos, y que mañana, miércoles, Dios mediante, celebraremos en la Plaza de Toros el primero de los tres conciertos que este Municipio tiene preparados.

Badajoz está verdaderamente atestado de viajeros, portugueses en su inmensa mayoría, que vienen a asistir a las «ferias y fiestas», desde poblaciones bastante distantes de esta.

No es *El Eco* la única colectividad artística que aquí se encuentra.

La notabilísima Sociedad de Conciertos de Madrid, que el público de La Coruña tuvo ocasión de oír en el coliseo de la plazuela de San Jorge no ha mucho tiempo, llegó aquí procedente de Madrid y dará como nosotros conciertos en el circo taurino, costeados por el Ayuntamiento.

No la dirige actualmente el maestro Bretón, si no D. Manuel Pérez, un violinista distinguido.

A la hora en que escribo comienza en la Plaza de Toros la primera de las corridas anunciadas, a la cual, naturalmente, dejo de asistir, lo mismo que casi todo el orfeón.

¿Por qué?, dirán ahí los que conocen nuestras aficiones.

El calor que se deja sentir, verdaderamente atroz, insoportable... desconocido para la mayoría de nosotros.

Basta decir, para que formen ustedes un cálculo aproximado, que ayer, según las observaciones meteorológicas, la temperatura a la sombra era de 43 grados y de ¡¡56 al sol!! Un verdadero horror.

Si esto sigue así, *liquidamos* sin el menor saldo. Allá veremos.

Le abraza, lo mismo que a los compañeros de redacción, su afectísimo.

Badajoz, 15 de agosto de 1894.

Alejandro Barreiro¹¹⁰

3.4.2. «El concierto de anoche»

Ofrecía el espectáculo de anoche una gran novedad, la presencia de un orfeón aquí donde nunca se había oído ninguna sociedad de este género.

¹¹⁰ *La Voz de Galicia*. 21-VIII-1894, p. 1.

A las nueve y media dio principio la fiesta con numerosísimo público que llenaba casi todas las sillas colocadas en el redondel y gran parte del tendido. El aspecto que presentaba el circo era verdaderamente animado y hermoso, la luz eléctrica iluminaba aquel mar de cabezas y los trajes de las elegantes damas que daban realce al festejo contribuía a hacer más pintoresco el cuadro.

Cuando el orfeón se presentó en el tablado una estruendosa salva de aplausos resonó en todo el recinto que debió animar a los individuos de una sociedad que tantos y tan legítimos triunfos ha conseguido.

La banda municipal con mucho gusto ejecutó la parte de programa a ella encomendada y no hay para que decir que el orfeón Eco Coruñés obtuvo anoche una ovación ruidosa y entusiasta.

Nosotros unimos nuestros aplausos a los que el público le tributó y deseamos oírlo en local más a propósito, donde luzca más, pues el aire de anoche hacía no dejó de contribuir mucho a que algunos efectos se perdiesen.

También es digno de aplauso el señor Nin, que con una actividad prodigiosa ha hecho la instalación del alumbrado casi en dos horas. De cierto incidente no queremos decir nada; tenemos la completa seguridad de que nacie le habrá concedido importancia.

Sin duda la parte del público a quien nos referimos creería que continuaba la función de la tarde. He aquí el programa que el orfeón y la banda ejecutaron:

1ª parte

- *Descadets de Russie*, pasodoble (por la banda municipal). Sellenick
- *Le chant des amis* (por El Eco) Thomas
- *La aurora* (idem) Reventós
- *Geneusse devee* (por la banda) Wandelfeul

2ª parte

- *Andante* de la *Sinfonía en do* (por la banda) Beethoven
- *La mascarita* (por el orfeón) Llanos
- *A foliada* (coro gallego) Chané
- *Cáceres*, polka (por la banda) L. Martín.

*El Orden*¹¹¹

3.4.3. «Crónica de Badajoz»

Dejaremos algo para otro día, decíamos en el número anterior, sospechando que había mucho que hablar de Benito, o sea de los fetejos apenas termiandos en esta metrópoli del antiguo reino de Extremadura. Tuvimos necesidad de cerrar nuestra crónica el 18, por ser festivo el día siguiente, y quedamos, por lo tanto, retrasados en la relación de los sucesos que vamos a reanudar sin más preámbulos.

¹¹¹ *El Orden*. 17-VIII-1894, p. 1.

Ya indicamos cuales fueron las notas más salientes hasta aquella fecha en el concierto general de las fiestas; pero no pudimos hacer mención de lo ocurrido en la función primera dada por el orfeón Eco Coruñés, cuya marcha normal fue momentáneamente interrumpida por una parte del auditorio, empeñado en hacer callar a la banda municipal cuando tocaba, como sabe hacerlo, una de las mejores piezas de su repertorio. El director, señor Martín, se sobrepuso con energía a aquellas injustificables manifestaciones y concluyó de ejecutar la partitura; pero al fin ya hubo allí una *nota discordante*.

Advertiremos de paso que, a pesar de cuanto se dijo, y nosotros repetimos, los diplomáticos extranjeros que habían resuelto venir a honrarnos con su presencia y para los cuales se había preparado alojamiento, según los periódicos, en la magnífica casa del Sr. D. Benito Crespo, cedida galantemente para aquel fin por su dueño, lo pensamos mejor, y se reviste ni poca ni mucha importancia, lo consignamos, fieles cronistas, porque constituye una *nota falsa*.

El 19 por la noche era el día designado en el programa oficial para el grandioso festival organizado por la prensa en el teatro López de Ayala. Los periodistas de la capital, o al menos, la mayor parte de ellos, secundados por varias señoras y señoritas, no perdonaron medios ni sacrificios para que el acto resultara digno de los organizadores y de sus compañeros de Cáceres, a quienes principalmente se ofrecía. Todo estaba preparado para la solemne función, que debía dar principio a las 9 de la noche y de pronto corrió la voz de que los periodistas habíanse [*sic*] quedado *compuestos y sin novia*; porque algunos devotos de Terpsicore habían acordado celebrar un gran baile en las Casas Consistoriales (Palacio Municipal en el *democrático* tecnicismo contemporáneo) y la diosa del wals, del rigodón y hasta del can-cán, no toleraba la competencia de las otras Musas sus hermanas del Olimpo, en el festival artístico-literario.

Y puesto el hecho de la competencia y de los celos en conocimiento del Sr. Gobernador, este cogió la *batuta*, y en un compás de *dos por tres*, suprimió el festival de la prensa, apagándole un soplo el *allegro vivace* que debía ejecutarse con tanto *amore* y dando a la comisión organizadora, a los convidados, a las señoras y señoritas y a la *Sociedad Artístico-Musical* de Madrid, con la puerta del teatro en donde ustedes quieran.

He aquí una nota no bien especificada; pero que nosotros para darle un nombre que la distinga, llamaremos y con letras gordas, CALDERÓN.

El resultado de esta medida era previsto. Los representantes de la prensa protestaron *ipso facto* y redactaron una hoja que repartida profusamente, diera conocimiento al público de lo ocurrido. Al mismo tiempo se dirigieron por telégrafo al ministro de Gobernación y a los periódicos de mayor circulación de Madrid, dándoles cuenta del sorprendente e inesperado acontecimiento y se proponen no dar paz a la mano hasta vengar la afrenta producida por el triunfo de los bailarines sobre los literatos. Para conseguirlo parece que arreglarán con gran maestría un *andante maestoso* que aplaste en su día con sus acompasadas notas a los compositores del *allegretto* bailable del Ayuntamiento. Lo que fuere sonará.

Y sucedió también que los periodistas cacereños, haciéndose solidarios en la ofensa hecha a sus compañeros pacenses, determinaron largarse, con viento socofante, porque hacía un calor de 40 grados

sin aguardar a la conclusión de los festejos; escribiendo así en el pentagrama de estos varias notas fugadas.

Por consecuencia de todo, los órganos de la opinión pública (vulgo periódicos), han empezado a ejecutar na *sinfonía*, que será muy ruidosa como que han abierto todos los registros de la *lengüetería*, incluso el de la *Trompet a de batalla*, para dar la *idem* a nuestro Gobernador, que acaso habrá dicho como el personaje de *Los diamantes de la corona*:

Con otro golpe como este,
me eternizo en el poder.

El lunes en la noche y en la plaza de San Vicente se quemaron, para diversión gratuita del pueblo, vistosos fuegos artificiales, que fueron la *nota chispeante* del general concierto, y acto seguido el orfeón Eco Coruñés dio la función a su beneficio en el Teatro, ante una escasísima aunque distinguida concurrencia, que oyó con mucho agrado a los artistas gallegos. Estos, en cambio, debieron quedar poco satisfechos, porque si el teatro estaba vacío, sus bolsillos no pudieron llenarse.

Con lo que concluyó la feria, de la cual pocos hablarán favorablemente; y nosotros concluimos el relato de sus peripecias diciendo como el director de la orquesta en *El estreno de na Artista*:

Si esta vez no salió bien,
otra vez saldrá... peor.

*La Lid Católica*¹¹²

3.4.4. «Desde Badajoz. Los conciertos de El Eco. Badajoz está estos días animadísimo»

Son innumerables los forasteros que ha acudido a presenciar los festejos, que para dar más realce e importancia a las ferias que aquí se celebran por esta época, organizó sin reparar en gastos ni pequeñeces el Ayuntamiento de esta capital, que comprende y sirve mejor los intereses de la misma en este punto que el de La Coruña, por ejemplo, los de ese pueblo.

El mayor contingente de esos forasteros lo aporta Portugal, y por todas partes, discurriendo en grupos por calles y plazas, llenando cafés y horchaterías, en cualquier espectáculo que se efectúe, se ve a nuestros vecinos, joviales y dicharacheros los usos, como queriendo desmentir a los que dicen que todos los lusitanos son *finchados* y presuntuosos; graves y con cara y gesto de perdonavidas los otros, como pretendiendo a su vez ratificar la opinión general citada.

De las provincias de España, nadie o casi nadie viene aquí, al menos para ver las fiestas, echándose la cuenta, sin duda, de que por buenos que sean no compensan las torturas que los excesivos calores causan a cuantos no están acostumbrados a los rigores de este clima.

¹¹² *La Lid Católica*. 25-VIII-1894, p. 3.

Tanto es así, que los extremeños no pueden comprender que haya ninguna persona extraña que no proceda de Portugal, y muchos de ellos, en cuanto oyen hablar en gallego, en francés, en valenciano, en... *gringo*, en lo que sea, y que le están llamando a uno portugués, y tratándole de *rosa señoría*, diciéndole el *moito obrigado* de rúbrica.

Diferentes veces les ha ocurrido esto a los orfeonistas de *El Eco*, que celebran grandemente tales *quidproquods*.

Del éxito obtenido por la misma colectividad en este pueblo, ya tienen conocimiento los lectores de *La Voz* por el telegrama en que les dí cuenta de la celebración, como hasta ahora el siguiente, una de las partes más notables del programa de festejos. Y el éxito fue tan grande como merecido.

No exentos de temor concurrieron a la Plaza de Toros los orfeonistas del *El Eco*; temos no solo explicable por tratarse de cantar ante un público desconocido, sino también justificado por lo anómalo de las condiciones del local en que iba a verificarse el concierto, descubierto y falto por completo de condiciones acústicas.

La plaza presentaba un aspecto brillantísimo. Las extensas gradas estaban ocupadas casi por completo, y el redondel, en el centro del cual se colocara un palco o templete, sencilla pero artísticamente engalanado, llenábanlo [*sic*] infinidad de personas pertenecientes a la aristocracia de la ciudad, sentadas en sillas. Gran número de focos eléctricos colocados en todo el redondel, y a los lados del palco, disipaban por completo las sombras, transformando la noche en día claro.

Al penetrar en orfeón en la plaza fue saludado con una nutrida salva de aplausos, que no cesaron luego mientras cantó, antes al contrario, se hicieron más y más nutridos. Hubo precisión, para satisfacer los deseos de los espectadores, que no se cansaban de oír aquellos cantos para ellos nuevos por completo, de repetir algunos coros y cantar otros como *extraordinario*. Libres ya del temor consiguiente, los orfeonistas, valientes y decididos, verificaron esto puede usted figurarse con canto y gusto, y obtuvieron cada vez más palmadas.

Cuando la ovación se hizo mayor, fue al cantar *Pepita*, que puede decirse resultó la obra de la noche. Los bravos y los vivas a Galicia, nutridos y entusiastas, no permitieron casi oír la terminación del coro: las señoras agitaban los pañuelos y los hombres puestos en pie aplaudían incesantemente, pidiendo la repetición, a lo cual no se accedió por lo fatigados que estaban los orfeonistas.

Cooperando con *El Eco*, tocaba la banda municipal, pero el público, que deseaba oír solo al primero, fue causa con sus silbidos y fuertes protestas –lo cual no nos pareció muy culto, que digamos– de que la banda tuviese que retirarse sin tocar uno de los últimos números anunciados, y después de ejecutar otro malamente, entre bostezos de voces de ¡fuera!

En resumen, el éxito del orfeón fue completo, triunfando como suele decirse en toda la línea.

El segundo concierto, cuyo producto, lo mismo que el del anterior correspondió percibir al Ayuntamiento, celebrase ayer en el teatro López de Ayala, que es magnífico y lujosísimo.

Anunciarse que esta fiesta tendría lugar como la anterior en el circo taurino, pero la comisión de festejos, comprendiendo luego lo deficiente que para escuchar al orfeón resultaba aquel punto, acordó hacer dicho cambio y a la vez dispuso que acordó hacer dicho cambio y a la vez dispuso que la Sociedad de Conciertos, que aquí se halla también, según noticié, tomara parte en el propio espectáculo, en vez de la banda del Municipio.

Inútil creo decir cuanto valió este cambio, por ambos conceptos. El coliseo estuvo lleno de bote en bote y abundaron los aplausos para las dos colectividades.

Además de los coros fijados por *El Eco* en el programa, entre los que figuraban *Las Mariposas* y la *Fantasia Española*, hubo que cantar, defiriendo aruegos del gobernador hecos reiteradamente, la dichosa *Pepita* y el *Canto de los Amigos*, que son por lo visto los que más agradaron.

Resta solo efectuar el tercer concierto, que, como es sabido, es a beneficio de la colectividad coral, y en el cual espérase tener una entrada tan excelente como la que hubo en los anteriores.

En cuanto al resultado que se obtenga, ya puede decirse a estas alturas que está previsto y que será grande.

Oportunamente dará cuenta de lo que ocurra, a los lectores de *La Voz*, así como del día de nuestra salida para esa, que se demorará ya muy poco.

Salúdale, querido director y abrázale, lo mismo que a los compañeros de redacción.

Agosto, 18 de 1894.

Alejandro Barreiro¹¹³

3.4.5 «Desde Badajoz. La excursión de El Eco»

Ahora que, terminaron el tercer concierto, último de los que en esta capital debía celebrar el orfeón coruñés, se dispone a dejar Extremadura, puede hacerse ya con todo fundamento un juicio exacto del resultado en esta expedición artística, que ahí solo conocen superficialmente.

Haciendo de ella un resumen en breves frases, puede decirse que fue abundante en aplausos, triunfos y felicitaciones; que el nombre de *El Eco* quedó colocado en Badajoz a igual altura que en todas las poblaciones en donde el orfeón se ha presentado; que La Coruña puede enorgullecerse una vez más de contar con una colectividad que solo gloria le reporta doquier vaya, y en fin, que la excursión significa

¹¹³ *La Voz de Galicia*. 24-VIII-1894, p. 1.

un éxito nuevo en la carrera artística del propio orfeón; pero ahora, en lo que respecta a la parte... práctica, llamémosla así, a los resultados *contantes y sonantes*, dicha excursión ha dejado mucho que desear.

Es decir, ocurrió aquí exactamente lo mismo que con el concierto que celebró *El Eco* en esa capital antes de emprender la marcha y con el que luego dio en Orense: obtuvo muchos aplausos, merecidos ciertamente, pero muy poco dinero.

Que en Badajoz sucedería lo contrario respecto a este último punto, augurábanlo [*sic*] todos los individuos de la colectividad, en vista de la excelente acogida que la misma tuviera en su presentación en la Plaza de Toros, porque el último que asistió al espectáculo era numeroso y el recibimiento capaz de colmar las aspiraciones más exigentes. Creyeron todos de buena fe que manteniéndose viva aquella buena disposición del pueblo, duraría hasta el tercer concierto, cuyos productos íntegros les correspondía, y que siendo éstos de consideración habrían de salir de Badajoz satisfechísimos. Pero marraron de medio a medio tan rosadas esperanzas.

Como saben todos, de los tres conciertos que debía dar *El Eco*, el producto de dos de ellos debía percibirlo el Ayuntamiento, quedando el del restante a favor del orfeón. Interesó su Junta directiva, del municipio de esta capital, a la llegada, que se concediese a favor de la sociedad coral el segundo, ya que no el primero de dichos festivales, llevada al hacerlo, no de un afán inmoderado de lucro, sino de un justo deseo de no salir perdiendo en nadie, pero el Ayuntamiento, faltando a anteriores promesas, y dando muestra de tan poco desprendimiento como galantería se negó, con formas muy corteses, eso sí, a acceder a la demanda, alegando la cuantía de los gastos hechos en el viaje y estancia aquí del orfeón.

Bien sabía lo que hacía: en el primer concierto, o sea el que tuvo lugar en el circo taurino, prodújole [*sic*] la entrada más de lo necesario para cubrir tales gastos, como pudo juzgarse, y después se supo por referencias autorizadas; el segundo, que dio *El Eco* con la Sociedad de Conciertos en el teatro López de Ayala, fue otro lleno colosal, que habrá hecho cerrar con *superavit* su presupuesto de fiestas, y el tercero... eso fue el que se destinó a la masa coral, dejándola entregada a sus propias fuerzas, a sus propios recursos, a pesar de preverse, sin necesidad de ser lince, que el éxito *monetario* habría de ser nulo, o poco menos.

Y así sucedió. En las peores condiciones posibles, es decir, después de haber dado ya dos audiciones, cuando todos los forasteros que habían venido a las fiestas retornaran a sus hogares que habían venido a las fiestas retornaran a sus hogares y siendo lunes, por añadidura –que para el caso era como si fuese martes- celebró *El Eco* su concierto.

Huelga decir con estos antecedentes, que la concurrencia fue escasa, y eso que figuraban entre ella bastantes forasteros, porque conviene significar que en Badajoz, el público, que es solo impresionista, es también de lo menos filarmónica que conozco, y capaz si se el antoja de silbar a la mismísima Sociedad de Conciertos de igual manera que silbó a la banda municipal, por cierto con ninguna justicia y menos calidad, cuando cooperó con el orfeón a la velada de la plaza de toros.

El Eco cantó bien como siempre, con la añadidura de que además de cantar bien, cantó mucho, unos once coros nada menos, entre los cuales los había tan notables y difíciles como *Los Pescadores de Dunquerque*, *Fantasia Española*, *Las Mariposas*, *El Testamento de Baco*, *Canto de los Amigos*, *La Aurora* y *A Foliada*. Total, un derroche de armonías, de gusto y afinación, para cosechar unos aplausos que no añaden un ápice de gloria a la brillante carrera de *El Eco*, y... unas cuantas pesetejas.

Para colmo de males, en la misma noche en que celebró *El Eco* su concierto, y casi a la misma hora en que dio comienzo, estaban quemándose en el campo de San Francisco vistosos fuegos artificiales, que constituían uno de los números del programa de fiestas, que el municipio no quiso tampoco suspender.

Además había dos bailes en aristocráticas sociedades.

Y no hubo más contratiempos, porque en algo había de conocerse la misericordia divina.

El festival organizado por la prensa de que hablaba en uno de mis telegramas, y en el cual había el orfeón de tomar parte, invitado galantemente, fue suspendido de un modo arbitrario por orden del alcalde de esta población.

La razón aparente no tuvo fundamento alguno; lo verdadero fue el celebrar el Ayuntamiento un baile en obsequio a los forasteros de temer que el festival de la prensa desluciera el que él organizara.

¡Y luego se quejan ahí de las alcaldadas de esos Municipios!

Mañana miércoles, sale *El Eco* para Oporto, en cuyo teatro del Príncipe Real celebrará un concierto antes de seguir viaje de retorno La Coruña.

Plegue a Dios que a los aplausos que obtenga, que seguramente serán muchos, se una algo más práctico y efectivo.

La abraza, querido director, lo mismo que a los compañeros de redacción.

Alejandro Barreiro. Badajoz, 21 de agosto de 1894.

Desde Oporto (por telégrafo)

Oporto 24, 11:30 m. (recibido con retraso)

Como anuncié en mi última carta nos hemos detenido en oporto.

Anoche dimos el proyectado concierto en el hermoso teatro del Príncipe Real.

La concurrencia fue numerosa, los aplausos muchos y el inreso de taquilla satisfactorio.

En suma, un brillante éxito.

El orfeón y su maestro recibieron muchas felicitaciones.

Se le propone a dar un concierto a Espinho.

Si acepta la proposición, saldremos hoy para aquel punto, dirigiéndonos luego inmediatamente La Coruña.-Barreiro.

Desde Valença. De regreso del orfeón.

Valença do Minho, 25 -3t .- No han sido aceptadas por *El Eco* las proposiciones que se le hacían para ir a cantar a Espinho.

En vista de esto continuamos directamente nuestro regreso La Coruña.

Llegaremos, por tanto, a esa capital mañana, 26, en el tren mixto.

Alejandro Barreiro¹¹⁴

3.4.6. «La llegada de El Eco»

Ya ha llegado el laureado orfeón El Eco La Coruña, de regreso de su excursión artística a Badajoz y a Portugal en la cual tantos aplausos obtuvo.

Oporto fue, como dijimos, la última población en que celebró concierto y del éxito del mismo, artísticamente consideración, aunque ya teníamos noticia exacta, pudimos formarnos una completa idea leyendo la prensa de dicha importante localidad, que consagra no pequeño espacio en sus columnas a reseñar la que califica de solemnidad musical, encomiando y aplaudiendo de un modo entusiasta a la notable masa coral coruñesa.

A Voz Pública y *O Primeiro de Janeiro*, dos de los diarios más importantes de Portugal, son los que más ampliamente se ocupan del concierto dado en el teatro del Príncipe Real, por *El Eco*.

De la reseña o crítica musical inserta en el primero de dichos periódicos, traducimos los siguientes párrafos:

«Magistralmente ensayados, obedeciendo a la batuta del habilísimo director como si simultáneamente fuesen tocados por un conductor eléctrico, los orfeonistas ejecutaron todas las composiciones con insuperable primor, traduciendo todas las frases musicales como si oyésemos los más delicados

¹¹⁴ *La Voz de Galicia*. 26-VIII-1894, p. 1.

instrumentos, heridos por peritos consumados, ya murmurando con un mimo dulce y suave, ya atacando con brío los *llenos* corales. Los acompañamientos a *bocca chiusa* (boca cerrada) salieron de un efecto maravilloso, resultando un conjunto perfectísimo.

En el género orfeónico no puede haber nada más correcto ni que más cautivo.

Aplaudidos, vitoreados en un formidable *crescendo*, tuvieron los orfeonistas la amabilidad de cantar un nuevo coro que fue coronado con palmas.»

El mismo periódico, después de lamentarse de la concurrencia al teatro no fuese muy numerosa, atribuyendo esto a falta de anuncio y a que gran parte del público que frecuenta aquellos coliseos, no está acostumbrado a manjares tan exquisitos y dedicados, dice:

«Los que se hicieron notar por su ausencia, perdieron una buena ocasión de apreciar un orfeón como nunca las gargantas nacionales dieron ni han de dar.»

El regreso de *El Eco* fue para los orfeonistas en extremo regocijado. Desde que entraron en Galicia apeáronse [*sic*] del tren en diferentes estaciones para cantar uno o más coros, defiriendo a los ruegos de las personas que enteradas de su paso para La Coruña se hallaban esperándolos. En Guillarey y Caldelas ocurrió esto, por ejemplo.

En Monforte, aprovechando una detención de tres horas en la marcha, recorrieron el pueblo los individuos de la colectividad, cantando ante el domicilio del alcalde y de otras diferentes personas. Los orfeonistas de *El Eco Monfortino* agasajándolos a porfía, vitoreándolos con entusiasmo.

A esta capital llegó *El Eco* en el tren mixto, y lo lluvioso del día fue causa de que no tuviera un recibimiento en consonancia con sus merecimientos.

Sea bienvenido.

*La Voz de Galicia*¹¹⁵

3.5. 1896. Banquete organizado por El Eco para conmemorar la victoria en el certamen musical de Barcelona en 1888.

«Banquete de El Eco»

Los individuos que pertenecen a esta laureada colectividad conmemoraron anoche con un banquete el triunfo alcanzado hace ocho años en Barcelona.

¹¹⁵ *La Voz de Galicia*. 28-VIII-1894, p. 3.

Reunión entre los comensales animación extraordinaria y entusiasmo sin límites, encontrándose todos animados de los mejores deseos, a fin de que *El Eco* vuelva a conquistar nuevos y gloriosos lauros.

Llegada la hora de los brindis, hicieronlo [*sic*] varios orfeonistas, a la vez que entraba en el Hotel del distinguido director de *El Tiempo*, señor Rancés, que fue invitado por el de *El Eco*, señor Baldomir, a pasar a salón en que tenía lugar el banquete. Accedió gustoso el ilustrado periodista, el cual, después de agradecer la deferencia que se le hacía, dirigió la palabra a los orfeonistas, brindando por *El Eco*, por los gallegos que cantan, luchan y vencen en Cuba, y por España; brindis que fue contestando por el Sr. Baldomir, que en nombre del Orfeón manifestó al Sr. Rancés el agradecimiento de todos por la honra que con su presencia hacia al Orfeón, brindando a su vez por la prensa en general, y especialmente representada por el Sr. Rancés en aquel acto.

Cantáronse [*sic*] varios coros gallegos en honor a este señor, el cual, al retirarse, abrazó al director Sr. Baldomir, como representación de *El Eco*, en prueba del agradecimiento que dijo guardar eternamente por las atenciones con él allí tenidas.

Brindaron también por las glorias del Orfeón los periodistas Sres. Barreiro y Faginas, y se acordó por unanimidad que el Orfeón celebre un concierto en nuestro teatro, a beneficio de los heridos de Cuba, aplicando el producto a engrosar la suscripción que con tan benéfico objeto tenemos abierta en nuestro periódico.

*La Voz de Galicia*¹¹⁶

3.6. 1897. Conciertos realizados por El Eco a beneficio de la causa militar debido a la Guerra de Cuba.

3.6.1. «A Beneficio de los soldados. El Concierto de Anoche»

Comenzó anoche el concierto anunciado en nuestro Teatro con el hermoso coro de Thomas, *Le Chant des Amis*, no por muy conocido en La Coruña menos digno de figurar en el programa y de ser oído con interés, por las bellezas que encierra.

Apareció en escena *El Eco*, y fue saludado con una salva de aplausos.

Tiempo hacía que esta celebrada colectividad no se presentaba en público, constituida en debida forma y dirigida hábilmente, y así se explica que fuese grande el deseo que había por oírla.

Han ingresado en *El Eco*, en estos últimos meses, desde que comenzó la que podemos llamar su reorganización o rehabilitación artística, muchos entusiastas jóvenes, y sumados todos ellos a los

¹¹⁶ *La Voz de Galicia*. 06-XII-1896, p. 3.

antiguos orfeonistas, que no reusaron prestar su concurso, dado el objeto benéfico de que se trataba, componían anoche el orfeón cincuenta y seis individuos.

La ejecución del número fue suelta y vigorosa. Resultaba el coro muy nutrido y terminó perfectamente a tono.

Hubo aplausos sinceros, y *El Eco* cantó una *Serenata* de Mendelssohn, muy delicada y muy rica de armonía, que supo a poco, porque solo se dijo de ella la primera de las dos estrofas de que consta, a pesar de que ambas no varían más que en la letra.

La entrada en escena de la distinguida señora Saunier y la bella Srta. de Taibo fue saludada con una salva de aplausos.

Ejecutaron al piano el *Concertstück*, op. 79, de Weber, composición difícilísima cuyos escollos salvaron admirablemente ambas distinguidas aficionadas, mejor diríamos, consumadas artistas, evidenciaron cuan perfectamente dominan el piano.

Es correctísima y delicada la ejecución de ambas, y fueron aplaudidas con entusiasmo.

El simpático Tomás Maristany, un barítono excelente, de voz llena y pastosa y de timbre agradabilísimo; un joven con verdadero corazón y sentimiento de artista que, sin embargo, no se decide a ensanchar sus horizontes cual debiera, cantó *La góndola negra*, fraseando y modulando muy bien, y mostrando una inmejorable escuela de canto.

No se bastó al público oír solo este número al Sr. Maristany, con sus aplausos decidióle [*sic*] a cantar una melancólica y dulcísima *Serenata* de Tosti. La interpretó el Sr. Maristany con verdadero *amore*.

En ambos números le acompañó al piano, con suma delicadeza, el Sr. Llorens.

Finalizó la primera parte con *La Caridad*, el bello coro de Rossini, por la Srta. de Barbeito, los Sres. Pan, Rodríguez y el orfeón.

No era la primera vez que, en nuestro coliseo, y con motivos análogos se cantaba esta obra, y de ahí la curiosidad vehemente que había por oírla, de nuevo, toda vez que la Srta. de Barbeito no era la misma que en aquellas ocasiones la interpretara.

Dícennos [*sic*] que esta señorita, discípula de nuestro amigo el director de *El Eco*, Sr. Baldomir, piensa dedicarse al teatro, y en verdad que, si es así, el público coruñés sancionó anoche aspiración tan justa.

La figura de la artista predispone en su favor, y añádase a esto que tiene una voz dulce, de timbre fresco y argentino, que vocaliza admirablemente y ataca las notas agudas con valentía, pronunciándolas límpidas y sonoras, y bien se justifica el entusiasmo del auditorio.

El orfeón secundó con innegable acierto a la Srta. de Barbeito, cantando con delicadeza y afinación exquisita su parte de acompañamiento, sin extremar los fuertes, antes bien aún «dulcificando» en lo posible los *pianos* para que la voz de la tiple destacase debidamente.

El conjunto fue muy perfecto y a ello contribuyeron también los jóvenes y hábiles pianistas Sres. Rodríguez y Pan Español, que acompañaron a la señorita de Barbeito y al orfeón.

La dirección del coro *La Caridad* valió una legítima ovación a Baldomir.

Comenzó la segunda parte con la obertura de *Le Nozze di Figaro*, por la orquesta que dirige el notable músico Sr. Berea.

Esta orquesta acaba de crearse, puede decirse que su organización obedeció principalmente al deseo de que en el concierto que reseñamos tomasen parte todos los elementos artísticos que esta capital encierra. El móvil no pudo ser más loable.

Y si los aplausos nutridos que cosecharon anoche su inteligente director y los conocidos profesores que la forman pudieran servirles de estímulo, por ser la primera vez que esta colectividad se presenta en público, es indudable que no tardarían en repetirse, cada vez con más justicia, y que habrían de obtener señalados lauros.

Solamente en número –el citado- dio a conocer esta orquesta, pero de ejecución difícil y complicada.

Los violines –aquí que estamos acostumbrados, por desgracia a oírlos tan mal cuando de alguna orquesta de la localidad se trata– agradaron por su afinación y unidad. Vibraban las notas puras y distintas y producían verdadera emoción estética.

Efectuó el milagro el Sr. Berea, que demostró ser tan diligente director como consumado ejecutante.

Volvió a salir a escena la bella y elegante Srta. Taibo que, para muchos, para los que no sabían más que por referencias cuanto valía como pianista, se reveló anoche como artista de gran valía.

La Romanza número 30, de Mendelssohn, y el *Quinto Wals*, de Godard, obtuvieron de ella una ejecución acabada.

No se limita la señorita Taibo –y lo mismo podemos decir de la distinguida señorita Saunier- a tocar una partitura, ciñéndose servilmente a ella.

Con espíritu y sentimiento artísticos, en ambas ingénitos, interpretan lo escrito, prestándole mayor vida y mayor expresión.

Fue llamada a escena la señorita Taibo, entre calurosas demostraciones de agrado, como ya lo había sido antes con la señora Saunier.

Una nueva ocasión para que todos la aplaudiesen y pudiesen apreciar mejor sus brillantes facultades para el canto, tuvo en esta segunda parte la señorita de Barbeito.

Cantó la *Recit et Air* de la *Resurreccion de Lazare* (oratorio), de Pugno, y sola entonces, pudiendo hacer gala, quizá mejor, de su hermosa voz, obtuvo un nuevo y señalado éxito.

Cuánto vale Canuto Berea tocando el armónium, bien sabido es, y sus brillantes triunfos en las escuelas de música de París, así lo demuestran.

Huelga, pues, decir recargándolo mucho, que al dejar oír el *Larghetto apasionatto*, de Almagro, *La fiesta de la aldea* y un delicado vals, lo hizo de un modo inmejorable, con verdadera seguridad de maestro y plena posesión de aquel difícil instrumento.

El Eco dio principio a la tercera parte con el *Coro de peregrinos*, de *Tannhäuser* de Wagner, una obra tan erizada de dificultades como llena de bellezas.

Para significar como resultó solo diremos una cosa: cantara este coro el orfeón allá en sus mejores tiempos a raíz del triunfo obtenido en Barcelona, y ayer recordaban cuantos entonces lo oyeron, y con satisfacción lo consignamos, que nada perdió la obra en afinación, gusto y matiz, antes, al contrario.

Y lo que ocurre siempre que canta en público nuestra celebrada masa coral, tuvo no solo que repetir el *Coro de los peregrinos* sino también cantar luego *Las mariposas* –que repitió igualmente- y *La alborada* de Veiga.

En todo estuvo *El Eco* a gran altura, pero especialmente en el primero y en el último de estos coros.

Al terminar de cantar poco después el señor Maristany dos preciosas composiciones gallegas de Baldomir (una melodía y una balada) que acompañó al piano su mismo autor, hubo para ambos una ovación entusiasta y merecida.

Agradó en extremo la balada, a la cual puso una letra muy sentida y muy inspirada el presidente de *El Eco*, D. Salvador Golpe, y tuvo que repetirla dos veces el Sr. Maristany.

La música de Zamora, bajo la batuta de su inteligente director el Sr. San José, tocó luego *La colombine*, *minueto* de Delahaye y la *Danza española*, de Bizet.

Fue aplaudida, y a fe que se lo mereció; pero si nutridos y justos fueron estos aplausos, más lo fueron cuando dejó oír las inspiradas rotas de *L'Arlesienne*.

Satisfecho puede hallarse el Sr. San José, que demostró que sabe y puede hacer mucho al frente de la banda.

Terminó la agradabilísima fiesta con la popular *Marcha de Cádiz*, tocada por la banda a instancias de los espectadores, muchos de los cuales la corearon, repitiendo entre aplausos el ¡Viva España!, que es el *Clou* del pasodoble.

Brillantísimo era el aspecto que presentaba el teatro.

Desde las primeras horas de la noche agolpábase [sic] la concurrencia de los soportales de la Diputación.

Nadie mejor que nosotros conoce el ardentísimo deseo demostrado por el pueblo de La Coruña de asistir al concierto de anoche.

Por esta redacción han circulado a cientos las cartas y tarjetas en demanda de localidades.

Fiesta de la caridad y fiesta artística de importancia, el concierto de anoche, dejará perdurables recuerdos en cuantos a él asistieron.

No necesita en verdad nuestro Teatro Principal, decorado con gusto y riqueza, adornos veíase [sic] la espléndida sala resulta pálida la manoseada «ascua de oro».

Como ornamentos que prestaban singular animación y vida a aquel cuadro, dado su benéfico, objeto, ostentábanse [sic] en palcos, sala y escenario, trofeos y atributos militares que recordaban las proezas de los valientes en cuyo obsequio realizábase [sic] la fiesta.

En los antepechos de los palcos, guirnaldas de laurel con lazos de los colores nacionales rodeaban escudos donde se leían nombres de generales, héroes de la guerra, de Cuba y acciones principales de la campaña; los generales Weyler, González Muñoz, Hernández de Velasco, Bernal, Obregón, Sandoval, Melgudo, Arolas, Loño y Segura, coronel San Martín, tenientes coroneles Aldea y Cirujeda, héroe de Cascorro, Eloy Gonzalo, tenientes Fanjul y Espejo; las acciones de Sao del Indio, Candelaria, Sabana, Taironas, Cacarajícara, Lomas del Rubí, Ceja del Negro y Punta Brava, tenía allí oportuno recuerdo.

En la embocadura del escenario, a ambos lados, fueron colocados dos macizos de césped sobre los cuales alzábanse [sic] pilas de balas, adornando el todo con grupos de flores.

En los antepechos de los palcos proscenios ostentábanse [sic] varios estandartes del orfeón *El Eco*, con algunas de las artísticas y valiosas coronas de aquella distinguida colectividad musical.

En las balanzas de los palcos y plateas se habían colocado *bouquets* para las damas que habían de ocuparlos, y elegantes tarjetas con el programa del concierto.

El palco de la presidencia se hallaba adornado por una bandera española, sobre al que se destacaba una rica panoplia.

Añádase a esto la vida y animación que daba el cuadro una concurrencia distinguidísima y numerosa, en tal cantidad como pocas veces alcanza a verse en nuestro teatro.

Flores y cintas, plumas y sedas, colores vivos de los trajes de las jóvenes, oro y plata de los uniformes, lazos y joyas, y sobre todo, caras bonitas, muchas caras bonitas...

Fuera casi imposible decir algo de las *toilettes* que lucían las distinguidas damas y bellas señoritas que anoche prestaban el encanto de su hermosura y el realce de su presencia a la fiesta, y será dado a lamentables omisiones el empeño de citar a todas, pero aun a riesgo de incurrir en algunas, que somos los primeros a deplorar, no renunciamos a citar, entre las que ocupaban los palcos principales y plateas, a las señoras y señoritas de Gastón, Burriel, Pinilla, Harmony, Meyer, Castiñeiras, Bescansa, Thalbot, Sánchez, Pardo González, Caruncho, Pereira, Berea, Español, Núñez, Molezún, Vivero, Elias, Seselle, Díaz, Cabanas, Batista, Herrera, Veiga, Varela, Ureña, Sors, Veyka, Berdía, Torrado, Pita, Belorado, Caramés, Pardo Lastra, Pumariño, Escosura, Molina, Domínguez, Mella, Rodríguez, Miranda, Fernández Alsina, del Río, Ozores, Moral, Argudín, Aldecos, Valdés, Maristany, Carricarte, Caruncho, Aspe, López Seoane y marquesa de Santa Marina del Villar.

El palco de la presidencia estaba ocupado por el capitán general y el subinspector señor Damis, acompañados de sus distinguidas esposas.

Muchas personas de la buena sociedad coruñesa y muchas lindísimas muchachas ocupaban también las butacas, y hasta damas de calidad sabemos que a falta de otro sitio tuvieron que remontarse a localidades altas.

El *paraíso* estaba ayer en carácter: tal era el número de ángeles que lo poblaban.

Ocupábanlo [*sic*] ayer multitud de bellísimas jóvenes que no por retirado aquel lugar lucían menos en él; que también la violeta es flor de mérito y vive escondida.

En resumen, la fiesta de la Caridad celebrada anoche puede decirse cimentada en un angelical conjunto de voluntades femeninas.

Cooperando al concierto la señora y señorita de Saunier, Barbeito y Taibo con una generosidad nunca bastante agradecida, y dándole esplendor con su asistencia lo mejor del bello sexo coruñés, podemos decir que de *ellas* es principalmente tan hermosa obra.

No han de ofenderse por la afirmación los entusiastas jóvenes que tanto interés proporcionaron a la fiesta con su talento y sus facultades musicales.

Berea, Maristany, Baldomir, Pan, Rodríguez, Llorens... tienen en sus almas de artistas un altar a la belleza, y en él hacen diarios sacrificios, para no hacer uno más.

¡Gracias a todos, en nombre de los pobres enfermos y heridos de la guerra!

Mañana daremos cuenta detallada del resultado pecuniario de la fiesta, que desde luego podemos adelantar que ha sido muy lisonjero.

*La Voz de Galicia*¹¹⁷

3.6.2. «El Orfeón El Eco. –La señorita de Barbeito»

Había en Ferrol curiosidad muy viva por escuchar al orfeón *El Eco*, que hacía bastante tiempo no realiza una excursión artística a este pueblo.

Esta curiosidad estaba además justificada porque conociéndose las vicisitudes que ha sufrido esta colectividad desde que dejó de estar a su frente el maestro Chané, deseaba este público conocer si el orfeón «de ahora», con la renovación casi completa que ha sufrido en sus individuos, como así mismo con el nuevo maestro director, conservaba aún sus gloriosas tradiciones.

Puede decirse que no han salido fallidas las esperanzas de los que juzgaban a *El Eco* como un orfeón de los que pueden figurar muy dignamente entre las principales masas corales de España.

A pesar de lo molestados que llegaron muchos orfeonistas, a consecuencia del mareo durante el viaje, y a pesar del poco tiempo de que dispusieron para reponerse, cumplieron todos de un modo digno de aplauso su cometido.

Los coros *Las Mariposas*, *Canto de amigos*, *El regreso de los peregrinos*, *Fantasia española* y *La Caridad*, que estaban anunciados en el programa, obtuvieron una acertadísima ejecución, y cosecharon en todos ellos los orfeonistas y su maestro abundantes aplausos.

Del primero tuvieron que repetir el *allegro* final; la *Fantasia* la repitieron entera, y, por añadidura, cantaron, defiriendo a los deseos de los espectadores, la *Alborada* de Veiga.

El número más saliente, el que produjo impresión más grata y arrancó más unánimes aplausos fue *La Caridad*, en el cual tuvo parte principalísima, como es sabido, la bella y elegante Srta. Lola Barbeito.

De lo admirablemente que cantaba ella su parte ya puede juzgar el público coruñés, puesto que ahí, y también en otro concierto benéfico por la Junta de *El Imparcial* organizado, ya cantó la misma obra.

¹¹⁷ *La Voz de Galicia*. 11-I-1897, p. 1.

Haciendo gala de su dulce y bien timbrada voz así en el «solo» como en la parte que canta acompañada por el orfeón, obtuvo un legítimo triunfo.

El Eco la secundó muy bien, cantando con mucha delicadez y exagerando de intento los *pianos* para que la voz de la tiple no quedase oscurecida y se destacasen límpidas y claras las notas agudas.

El conjunto fue excelente, y el número, tanto por lo bien ejecutado como por lo adecuado –dada la índole del festival- de la obra elegida, agradó extraordinariamente.

El joven maestro director del orfeón, señor Baldomir, fue muy felicitado, así como la señorita de Barbeito.

Gracias a todos.

El gobernador civil, Sr. Díaz, como presidente de la Junta de *El Imparcial*, estuvo en el escenario a dar las gracias a todos los orfeonistas de *El Eco* y a su director.

Igual manifestación de gratitud hizo a todas las demás distinguidas personas que prestaron su valioso concurso para el más brillante éxito del concierto. Este finalizó a las doce y media de la madrugada.

Producto del concierto.

El producto obtenido – sin deducir los gastos – ascendió a 2.489 pesetas. La comisión gestionará hoy la rebaja del precio del alumbrado o su concesión gratuita.

La Comisión gestora.

Merece un voto muy expresivo de gracias la comisión gestora del concierto.

Desde su llegada a Ferrol, los Sres. Marqués y Rodríguez, secundados de un modo admirable por nuestro querido amigo y compañero el redactor-corresponsal de *La Voz* en Ferrol, Sr. Quintana, no ha descansado un momento, obviando dificultades, allanando obstáculos que casi hasta el último momento se ofrecían, y en fin, siendo «el alma de todo» según tuvimos ocasión de ver.

Estos tres amigos nos han rogado que hagamos pública su gratitud por las deferencias de que han sido objeto con motivo de sus trabajos.

Panisse-Barreiro¹¹⁸

¹¹⁸ *La Voz de Galicia*. 20-III-1897, pp. 1-2.

3.7. 1897. Artículo que acompaña a una fotografía del Orfeón El Eco, publicada por la revista *Galicia Moderna* (Figura 23).

«Sociedades corales de Galicia. El Orfeón Coruñés EL ECO»

Es la masa coral más popular de Galicia, la que con mayor constancia ha luchado para hacer sonar en regiones extrañas los *ecos* de nuestras melodías, dulces, suaves, encantadoras... Al grupo de entusiastas jóvenes que la componen, debe la patria días de gloria y de triunfo, pues su amor a ella les ha impedido a llevar las notas arracadas de su amoroso seno, no sólo a las principales ciudades de España, sino también a otras del extranjero.

Su brillante historia comienza en el año 1882, y en aquella época no resonaron los triunfos más allá de los estrechos límites de la región gallega. Alcanzó los primeros bajo la dirección del eminente músico D. Pascual Veiga; y al poco tiempo de su existencia se encargó de aquella el inteligente maestro Chané, que con su exquisito oído músico y su gusto artístico, hizo del orfeón *una caja de música* y le llevó a conquistar dos primeros premios a Vigo y Pontevedra.

Más tarde, venció en Madrid a masas corales de tanto renombre como las de Bilbao y San Sebastián; y en 1888 fue a Barcelona, donde en lucha con nueve orfeones, catalanes y franceses, obtuvo el primer premio (5.000 pesetas) y varios regalos, produciendo tal entusiasmo los aires populares de su repertorio, que su ya sólida fama se extendió entonces por España entera y muchas ciudades se disputaron el oírle y premiarle con sus aplausos. En Madrid nuevamente; en San Sebastián, donde cantó en el palacio Miramar, felicitando S.M. la Reina personalmente a su director, y en León, a donde fue insistentemente llamado, consiguió en aquella época grandes ovaciones. Oviedo, Gijón y Santander; Valladolid y Badajoz añadieron nuevos lauros a los que ya tenía ganados en reñidas luchas, y en la ciudad extremeña fue objeto de entusiastas manifestaciones de cariño que compartió entonces con el orfeón coruñés su nuevo director el distinguido artista D. José Baldomir, que al regresar de aquella excursión le condujo a Oporto, y bajo su batuta le proporcionó nuevos días de victoria, que es de esperar no tardarán en repetirse.

Pero la más audaz empresa del orfeón gallego, coronada, en verdad, por su glorioso éxito, la acometió con noble decisión en 1889. En este año, llevó a París las mágicas notas de nuestros cantares y el entusiasmo que despertó en su concierto en el *Hotel de Ville*, fue tan grande que el alcance de la capital de Francia, felicitó telegráficamente al de la ciudad herculina, por el triunfo allí obtenido por sus hijos.

El orfeón *El Eco*, del cual es presidente nuestro querido amigo el distinguido escritor D. Salvador Golpe colaborador de *Galicia Moderna*, une pues, a su indiscutible valor artístico, otro mérito más, que le hace acreedor al afecto entrañable que por él sentimos los buenos gallegos.

El de hacer contribuido en gran manera con su gigante esfuerzo, a la ansiada redención de nuestra querida Galicia.

G. A.¹¹⁹

¹¹⁹ *Galicia Moderna*. 01-V-1897, s.p.

3.8. 1899. Carta enviada por Salvador Golpe al presidente del Círculo de las Artes de Lugo por la muerte de Juan Montes.

La Coruña, octubre 3 de 1899.

Sr. presidente del Círculo de las Artes.

Lugo. -Distinguido señor: La colectividad artística que presido se une al pueblo de Lugo en la solemnidad con que honra la memoria del músico insigne que tantos días de gloria alcanzó para Galicia.

Los orfeonistas de *El Eco* y su junta directiva no pedían dejar de asociarse al homenaje tributado al ilustre D. Juan Montes (q.a.g.e.), con cuyas inspiradas composiciones han logrado más de un triunfo artístico.

Unidos, pues, con todos ustedes en el santo deber de honrar la memoria del inspirado músico, llevamos, aunque sólo sea una humilde violeta a la corona de gloria que hoy se consagra al que todos lloramos.

Es de usted s.s.q.b.s.m.

El presidente de *El Eco*, Salvador Golpe¹²⁰

3.9. 1903. Viaje a Portugal.

3.9.1. «El viaje de El Eco a Lisboa. Un interesante consejo»

En el teatro ensaya estos días el orfeón *El Eco*.

Antiguos orfeonistas hechos en concursos reñidos van al coliseo con el mismo afán con que fueron las vísperas de aquellas gloriosas jornadas de Madrid y Barcelona, de París y del centenario de Colón.

Tenemos orfeón -dicen cuántos lo ven resurgir de un letargo que parecía perdurable.

Y así es, en efecto. Constante Chané, emulando los afanes de su hermano y recordando que ese coro de hombres que hoy se somete a su voz de mando ganó ayer timbres imborrables, escritos en sus pendones de y aquí de América, muestra alientos que tranquilizan respecto a lo porvenir.

Fuera de aquí *El Eco* también despierta con su laureado nombre recuerdos de arrestos que no abatieron en rudas batallas los más formidables orfeones.

Al solo anuncio de ese viaje que nuestra masa coral se determina a hacer a Lisboa, brota una advertencia, señal indudable de allí se nos espera y de que, al llegar los orfeonistas, requeridos por una asociación

¹²⁰ *El Correo de Lugo*. 10-X-1899, p. 2.

hermana, los lisboenses quieren saludar en ellos al elemento artístico de nombre y fama y a los hijos de su vecina España.

Es prueba de ello el telegrama que sigue. Si formalizado ya un compromiso ineludible pudiese *El Eco* conciliarlo todo y su excursión quedase aplazada, indudablemente se habría adelantado mucho para su mayor triunfo en la capital lusitana.

Es un punto interesantísimo por dilucidar. El orfeón no puede faltar al compromiso contraído con la Beneficencia Española, de Lisboa, pero si la observación hecha por el periodista lisboense se transmite allá y con ella se conforma dicha sociedad, de aquí a mediados de noviembre los orfeonistas, empujados por el entusiasmo de que hoy dan muestra, haciendo más abundante su repertorio e identificados más y más con su maestro, traerían a su vuelta de la corte portuguesa nuevos laurales, como los que un día hicieron hervir de entusiasmo al pueblo coruñés.

Para los orfeonistas (por telégrafo). Vigo 14 - 21,15.

Se ha recibido hoy en la redacción del *Faro de Vigo* una carta que se refiere al orfeón *El Eco* y que evidencia los vivos sentimientos de simpatía que despierta en Lisboa, en donde se habla mucho estos días de la laureada y veterana sociedad coral, con motivo de su anunciado viaje a la capital del reino vecino.

Por el interés que encierra, telegrafía extractando el contenido de la carta de referencia.

Le suscribe un distinguido periodista lisboense.

Pide al director del periódico a quien la dirige que haga llegar su consejo al orfeón para que no realice su viaje a Lisboa hasta después del día 15 de noviembre próximo.

Aduce razones en que se manifiesta el deseo de que la colectividad obtenga allí el «suceso» grande que le desea.

Dice que en el mes actual la populosa ciudad se halla casi despierta, porque con motivo del veterano se hallan ausentes las grandes familias, la gente principal, cuanto constituye la *creme* de la diligencia y de la riqueza.

En un párrafo de la carta en que se refleja el entusiasmo sincero y muy de agradecer que anima a su autor, dice:

«Yo quisiera, señor director, que el orfeón coruñés fuese aplaudido y agasajado por los lisboenses en proporción a sus méritos y a las simpatías que todos los portugueses sienten por Galicia.

En noviembre, repito, estará la ciudad llena y podrá entonces el orfeón hacer sentir los corazones de todos nosotros y recibir aplausos».

Esto es lo más saliente de la carta, la que ha producido aquí muy lisonjera impresión.

Bernárdez¹²¹

3.9.2. «El Eco. Excursión artística»

Hoy marchará a Lisboa el orfeón *El Eco*, reorganizado en pocos días para reproducir con esta excursión artística a que se ha comprometido, los lisonjeros triunfos alcanzados honrosamente en Castilla, en Extremadura, en Francia, a donde llevó sin duda por primera vez el eco melodioso y tierno de los cantos gallegos, dando a las muchedumbres que no se enteran de la poesía, la literatura y la música regionales grata y sugestiva noticia de esta tierra, que si no ha nacido modernamente para el arte permaneció extraña a la expansiva exhibición de sus sentimientos fuera del hogar común.

Los jóvenes que forman la prestigiosa colectividad no cuentan con otro auxilio que el de la sociedad española de Lisboa que les propuso el viaje, y el producto de los conciertos que se verifique en aquella capital. Llevan sin pretenderlo la representación de la tierra gallega, son la embajada de su cultura artística que con las notas vibrantes de sus cantos unirán a Portugal y Galicia en la íntima confraternidad del afecto, de las esperanzas y los recuerdos, y a pesar de esto se les deja marchar como bardos errantes que no tuviesen que atender a otros compromisos ni mayores deberes que las pragmáticas de su voluntad arrojadiza y vagamunda.

El arte, en condiciones de endebles inusitada, nace aquí espontáneo, se cría solo y libremente y se educa por natural e instintiva inspiración. Si no resultan como en la vida de la materia organizaciones imperfectas las que misteriosa y aisladamente se forman, es por la condición genial y creadora del pueblo, que descubre hasta en sus mismos defectos aptitudes soberanas para la percepción, el sentimiento y la manifestación artísticos.

El pequeño mundo oficial que nos abrumba con sus reglas, sus preceptos y sus leyes, gira fuera de la realidad ambiente y no quiere hacerse cargo de la decisiva influencia que ejerce en la enseñanza y la moral públicas, la difusión y la práctica de las artes.

No se subvenciona ninguna como no sea estrictamente obligatorio, y ni siquiera se comprendería la necesidad de crear una buena clase de lectura como el ilustre Legouvé que la pidió para las Escuelas Normales francesas, creyendo que no hay otro progreso real en la educación que el que comienza por el pueblo.

A él se deben en la noble empresa de la educación artística los apreciables adelantos y los triunfos efectivos que vemos, y a él también se deberán los aplausos que coseche el orfeón en Lisboa, entusiasta colectividad popular que lleva a la tierra lusitana el eco amoroso y dulce de nuestras canciones regionales, para que vayan ganando el corazón de los portugueses y la amistad de ambos pueblos, nunca

¹²¹ *La Voz de Galicia*. 15-IX-1903, p. 1.

sólidamente cimentada por el interés, las relaciones y los pactos oficiales, no obstante vivir eternamente unidas España y Portugal por naturales e indestructibles límites geográficos.

Esas expediciones artísticas que van y vienen precisa cultivarlas con más frecuencia. Contribuyen a preparar las generaciones nuevas de uno y otro lado para que se compenetren por un sentimiento común de raza, y podamos constituir mañana una sola, fuerte y próspera nacionalidad, bajo el cielo esplendoroso que a todos nos cubre.

En el tren mixto descendente llegó ayer procedente de Mondariz el secretario de la Sociedad Benéfica Española La Fraternidad de Lisboa, D. Manuel Álvarez.

El Sr. Álvarez, prestigioso elemento del comercio lisbonense, es un español entusiasta y un gallego amantísimo de su tierra.

Así fue quien al tratarse de celebrar el festival que aquella sociedad dedica a su fundación, propuso que fuese invitado el orfeón *El Eco*.

Alejado de su país natal y dedicado de lleno a los negocios, no ha perdido pese a éstos el cariño a los cantos de la tierra.

Su propósito, acogida con entusiasmo por la Fraternidad, prevaleció como saben nuestros lectores, y ayer ha venido el Sr. Álvarez a buscar a nuestra colectividad coral, dando cima al proyecto.

A esperar al Sr. Álvarez a la estación fue la junta directiva de *El Eco*, cambiándose con tal motivo cordialísimos saludos.

En Lisboa espera *El Eco* un recibimiento lisonjero.

La colonia gallega que es allí, como es nuestra corte considerable, acudirá a recibir al orfeón.

Además de la sociedad organizadora de la excursión, tan española como reza su título y tan entusiasta como aquellas que mantienen vigorosa organización en la Argentina, hay en la capital lusitana otra colectividad importantísima de muchos socios. Es la Benéfica La Galaica.

De una y otra sociedad habrá en la estación numerosas representaciones.

Además, esperará a los orfeonistas una banda de música.

Anoche se celebró en el teatro el último ensayo del orfeón.

Estaba el coliseo tan lleno de gente como en las grandes solemnidades.

Todos los coros fueron aplaudidos con el entusiasmo de otros tiempos y alguno tuvo que ser repetido, a pesar del cansancio de los orfeonistas, cediendo a las reiteradas instancias de los espectadores.

Esta tarde saldrá *El Eco* en el tren-correo. Ocuparán los orfeonistas un vagón especial. Van directamente a Valença do Miño. Allí tomarán el tren que les conduzca a Lisboa.

El secretario de la Fraternidad, D. Manuel Álvarez, va con los excursionistas.

Llevan estos en grandes cajas *ad hoc* los valiosos estandartes y alhajas que hasta ayer estuvieron expuestos en varios escaparates de la calle Real y Riego de Agua.

Se hospedarán *El Eco* en el Hotel Comercial, situado en el Largo de Corpo Santo.

Después de los festivales que ha de celebrar La Fraternidad, es posible que el orfeón coruñés tome parte en otros que probablemente se asociará la benéfica La Galaica.

Además de la acogida que las colectividades de allá han de dispensar a los orfeonistas, conocen la llegada de estos y de disponen a prestarles su valiosa ayuda, personalidades tan ilustres como Teófilo Braga y Leite de Vasconcelhos.

El gobernador civil Sr. Martos O'Neale les presenta por medio de una expresiva carta al embajador de España en Portugal; y el alcalde Sr. Lens Viera dirige otra adecuada salutación por medio de *El Eco*, al alcalde de Lisboa.

El orfeón tendrá un ensayo general en la capital portuguesa la tarde del día 26 y dará su primer concierto el mismo día.

Lleven feliz viaje los orfeonistas, a quienes acompañamos en espíritu, y traigan a su vuelta de la corte de Portugal las simpatías de nuestros vecinos, los cariñosos de nuestros compatriotas y los lauros que perpetúen su brillante historia. La Voz hace votos porque así sea.

*La Voz de Galicia*¹²²

3.9.3. «El Eco. Un triunfo en Lisboa»

En la Alcaldía lisbonense. Lisboa a 27 – 4,20. (por telégrafo)

Hemos visitado al alcalde de Lisboa, presentándole la expresiva carta que el de La Coruña Sr. Lens nos entregó.

El recibimiento dispensado a *El Eco* por la primera autoridad popular de la corte portuguesa, ha sido altamente satisfactorio para España, para La Coruña y para la colectividad.

Nos esperaba el alcalde en el salón de sesiones y la acogida ha sido de lo más afectuoso y solemne.

¹²² *La Voz de Galicia*. 24-IX-1903, p. 1.

En elocuentes frases expresó los cariños que Portugal profesaba a España y nos ofreció su más decidida amistad. Fue un acto de finísima cortesía y de fraternidad sincera y produjo gran efecto en la opinión.

En la embajada española.

Fuimos después a la embajada española. Llevábamos la carta que el gobernador civil de La Coruña Sr. Martos nos había dado para el embajador, pero no pudimos cumplir el encargo.

No había ni una sola persona que oficialmente representase a España.

Desde el embajador hasta los escribientes se hallan todos de veraneo.

Visitas y agasajos. -Los periodistas.

Hemos hecho muchas visitas.

Nunca agradeceremos bastante los agasajos de que se nos hace objeto en todas partes. El orfeón ha caído en brazos amigos, y la galantería portuguesa y las simpatías que aquí existen latentes por España reflejan donde quiera que *El Eco* va.

A los periodistas lisboenses debémosles [sic] gratitud grande.

Sus ofrecimientos y obsequios hechos con espontaneidad y cariño son dignos de recuerdo.

Nos acompañan a todas partes y tienen empeño decidido en que la estancia del orfeón en Lisboa nos sea gratísima.

Los periódicos de hoy tienen para esta colectividad frases de bienvenida fraternal.

En el teatro. -El concierto. -Entusiasmo. -Buena jornada.

Dimos esta noche el primer concierto de los organizados por La Fraternidad.

El coliseo, capaz para 5.000 personas, estaba literalmente lleno.

Formó el orfeón presentando sus estandartes en la fila.

El escenario hallábase el estandarte de la Federación española.

El Eco fue saludado con una ovación.

La jornada fue fatigosa porque hubo que corresponder al entusiasmo del público, cantando con solo el alivio de una orquesta que alternaba con el orfeón.

Al terminar el coro *La Pepita* estalló un delirante aplauso.

Hubo que repetirlo, y al finalizar, otra ovación entusiasta nos obligó a cantarlo por tercera vez.

Igual sucedió con *La Aurora*.

Los coros gallegos gustaron extraordinariamente. Hubo que cantar varios números fuera del programa.

El concierto ha sido, en suma, un éxito brillantísimo.

Al salir del teatro nos acompañó el gentío hasta el local de *La Fraternidad*.

Ahí fuimos obsequiadísimos [*sic*].

Significación en Lisboa. -Detalles del concierto. -La Marcha Real. -Flores.

La presencia del orfeón en Lisboa, lejos de pasar inadvertida en la grandiosidad y balumba de aquella capital, despierta vivísimas simpatías y entusiastas grandes.

Varios detalles: Al aparecer *El Eco* en escena, la orquesta tocó la Marcha Real española, que fue religiosamente escuchada y muy aplaudida.

Al terminar la primera parte del concierto nos entregaron preciosos *bouquets* con lazos, regalo de la orquesta y de una familia gallega aquí residente.

A pesar de la carencia de elementos de cooperación, mañana tomarán parte con nosotros en el segundo festival algunos muy valiosos.

El segundo concierto llevará mucha más gente al teatro.

Barreiro¹²³

3.9.4. «El Eco. Su llegada a Lisboa»

Elogios de la prensa portuguesa. -La fraternidad ibérica.

Han llegado a nuestra redacción los principales diarios de Lisboa del día 26, entre ellos *O Século*, *O Jornal da Noite*, *O Diário* y *Diário de Notícias* y todos se ocupan extensamente del entusiasta recibimiento de que fue objeto *El Eco* por parte de la colonia española, y de las ondas simpatías que su presencia despertó entre el pueblo de Lisboa.

¹²³ *La Voz de Galicia*. 28-IX-1903, p. 1.

El orfeón *El Eco* -era esperando en el andén por una multitud compacta, entre la cuál veíanse [sic] gran número de personas de la colonia gallega. En primer término, estaba la comisión de La Fraternidad, y otra de la Asociación Galicia.

Al poner pie en tierra los orfeonistas, las manifestaciones de entusiasmo y cariño fueron tales que difícilmente su recuerdo podía extinguirse en sus almas.

Desde la estación, entre una entusiasta multitud que les aclamaba, se dirigieron al domicilio social de La Fraternidad, donde les esperaba la directiva presidida por don José Moledo. El Sr. Álvarez, secretario de dicha asociación, pronunció breves frases agradeciendo la visita de los orfeonistas terminando con entusiastas vivas a Galicia y Lisboa.

Las saludaciones fueron contestadas por el vicepresidente fueron contestadas por el vicepresidente de *El Eco*, D. Laureano Díaz y por el secretario Sr. Barreiro.

Después fueron obsequiados con un espléndido *lunch*, cambiándose cariñosos brindis entre los circunstantes, y a su terminación algunos miembros del orfeón ejecutaron en bandurrias y guitarras «La española», «La riveirana», «La caja de música» y «Os teus ollos» y un solo de ocarina, imitado admirablemente por un orfeonista. Todos estos números fueron escuchados con mucho agrado y entusiásticamente aplaudidos.

Todos los periódicos citados con este motivo de la visita de *El Eco* dedican a España, y particularmente a Galicia, frases inspiradas en una fraternidad que conviene cultivar para bien de los dos estados peninsulares.

«España, -dice *O Jornal da Noite*, -ese pueblo hermano, célebre no solamente por sus hechos, sino también por su música, ora viva y alegre, que recuerda los movimientos graciosos de sus mujeres envueltas en las caladas mantillas, ora doliente, sentimental, dulce como el rumor de un beso, música que recuerda las baladas de las guzlas árabes, envíanos un orfeón que tendrá en Lisboa una grande acogida, que será recibido con el entusiasmo que nuestro pueblo tiene siempre por todo lo que pueda dar una sensación de melancolía.

» Esa región, quizá por la nostalgia de un pasado que no supo aprovechar, pone en sus canciones un dejo de amargas *saludables*.

» Esa bella provincia de trabajadores sanos, vigorosos y sobrios, que se esparcen, sobre todo en Portugal con una conducta digna, es para nosotros como una tierra hermana, tanto por su raza como por la nostalgia infinita que en la música revela el carácter íntimo de un pueblo.»

Enumera después *O Jornal* los triunfos de *El Eco*, y la referirse al alcanzado en París, dice:

«El orfeón con sus cantantes, al dejar oír sus veces de una cadencia, de un ritmo extraño, despertó al entusiasmo de las gentiles parisienses, habituadas a la música clásica, a las óperas wagnerianas, o a esas

ligeras baladas de Suppé y a los nocturnos de Chopin. Era una nueva música, inimitable por sus características, que refrescaba el hastiado espíritu de aquellas gentes.»

Agradecemos a nuestros ilustrados colegas las frases de elogio que dedican a España, a Galicia y al orfeón coruñés; frases que revelan las simpatías que sienten por Galicia, por esta tierra, que, según el inmortal Castelar, es la llamada por su situación geográfica, por su raza e idioma, a juntar en un abrazo eterno las dos naciones peninsulares.

Nuevo triunfo (por telégrafo).

Hospitalidad entusiasta. -El segundo concierto. -El trayecto hasta el teatro. -El público entusiasmado. -Fados. -Juicios de la prensa. Lisboa 27 -11,30.

El orfeón *El Eco* continúa en carrera triunfal en esta hermosa población.

Son en extremo halagüeñas todas las impresiones que aquí recogemos.

La hospitalidad que se nos brinda es digna de perdurable gratitud.

Hoy se ha verificado el segundo concierto de los organizados por la sociedad La Fraternidad.

Fue otro éxito sin exageración.

El coliseo se llenó por completo.

La mayoría de la concurrencia se componía de distinguidas personalidades de la buena sociedad portuguesa.

Predominaba, como es natural, el elemento de la colonia de nuestra tierra.

Al dirigirse el orfeón *El Eco* al teatro, seguía [sic] un inmenso gentío.

El trayecto, se hizo animadísimo, contribuyendo mucho los acordes de un bonito paso-doble ejecutado por una banda de música que acompañó a *El Eco*.

Diéronse [sic] varios vivas entusiastas a España, a Portugal y La Coruña.

El programa de la función artística cumplióse [sic] a satisfacción del público que no cesó de hacer demostraciones de entusiasmo en toda la noche.

Ha prestado su valiosa cooperación en este segundo concierto, el notable guitarrista y cantador de *fados* Reinaldo Varela.

A éste le acompañó con la guitarra el orfeonista José Edreira.

El Eco recogió buena cosecha de calurosos aplausos a la terminación de cada coro y al final del espectáculo ha sido un verdadero derroche de delirio entusiástico.

Se soltaron numerosas palomas adornadas con lazos de diversos colores.

Toda la prensa de esta capital llena sus columnas, al dar cuenta de la fiesta artística prodigando elogios al orfeón.

Barreiro¹²⁴

3.9.5. «El Eco. De triunfo en triunfo»

(por telégrafo)

Una fiesta gallega. -Demostraciones de fraternidad. -Concierto improvisado. Agasajos. Lisboa 28 -20,50.

Siguen tributándose en esta hermosa capital toda clase de agasajos, no solo por parte de las autoridades y corporaciones lusitanas, sino también por la numerosísima colonia española que aquí existe, entre la cual destaca la colonia gallega, que supera en número a la de las demás regiones españolas.

Esta tarde hemos sido invitados por la Sociedad La Galaica para asistir a una fiesta que había organizado en honor de *El Eco*, y la cual resultó brillantísima.

Se pronunciaron discursos, lo mismo por parte de la junta directiva de tan galante y espléndida, sociedad como por *El Eco*, deseando prosperidad para ambas colectividades hermanas, que se reúnen fuera de la pequeña patria para desechar la morriña y recordar los días felices pasados en el terruño. El acto resultó solemne.

De Champagne se hizo un verdadero derroche.

Al terminar los brindis el orfeón cantó algunos coros gallegos, que fueron calurosamente aplaudidos. Alguno fue preciso repetirlos.

Al anochecido se improvisó un concierto. La rondalla, dirigida por nuestro compañero Calvet, tocó algunos números, obteniendo francas ovaciones.

La tarde resultó verdaderamente gallega, pues no sólo no hemos dejado de hablar en el dialecto de nuestra tierra, sino que la música, el canto y la fiesta en general, fueron gallegos eminentemente.

¹²⁴ *La Voz de Galicia*. 29-IX-1903, p. 1.

Acompañados por Calvet, y demás compañeros de la rondalla, cantaron Simón, el tenor de *El Eco*, y Laureano Díaz, su vicepresidente.

Los vivas a Galicia, a *El Eco*, a Portugal y La Coruña, y a la prensa lusitana y coruñesa, no cesaron de oírse en toda la tarde.

El presidente de La Galaica cambió su lazo de vivos españoles por el de orfeonista, con los colores de la matrícula de La Coruña, que llevaba nuestro presidente Laureano Díaz.

Delante del local de la sociedad se apostó números gentío para escuchar al orfeón.

Al terminar el festival los socios de La Galaica acompañaron a *El Eco* hasta el edificio de La Fraternidad.

A la fiesta asistieron muchas señoras.

Se preparan otras solemnidades en honor de *El Eco* para dar digno final a la excursión a Lisboa.

Por ser hoy cumpleaños de los Reyes esta capital se encuentra muy animada y todos los edificios públicos lucen vistosas iluminaciones.

Una fiesta benéfica. -Buena acogida. A invitar a la Reina. Lisboa 29 – 12,50.

Hemos acordado suspender el concierto que a beneficio del orfeón había de celebrarse esta noche.

En su lugar hemos organizado uno que dedicamos a los hambrientos de Cabo Verde, repartiendo los productos.

Invitaremos a este festival a la Reina doña Amelia, presidenta de la Junta encargada de recaudar fondos en beneficio de las familias repatriadas de aquella colonia.

La idea, iniciada anteayer y recogida por algunos periódicos, ha sido acogida con verdadera satisfacción.

Mañana salimos para Cascaes, donde reside doña Amelia.

De La Coruña a Lisboa (por correo)

Comenzando la carta.

Hace un día espléndido. Baña el sol la hermosa ciudad de las siete colinas, solo semejante en Europa, no sólo en opinión de portugueses entusiastas de su tierra, sino también de geógrafos y viajeros ilustres a Nápoles y Constantinopla.

La tarde convida al alegre esparcimiento, a correr por las inmensas rúas, a vagar por las espléndidas avenidas, a surcar el Tajo límpido y tranquilo, brincando desde los cómodos embarcaderos en los múltiples vaporcitos que van a los pintorescos pueblos próximos...

Acabamos de almorzar, y llenar todavía el vasto comedor los ecos de guitarras y bandurrias con que amigos y compañeros, sometiéndose de buen grado a la dirección artística, interina, pero afectiva para el caso, de Pepe Edreira, interpretaron muiñeiras, jotas, fados y pouurrís singularísimos de su original y fresco repertorio, dando a todos nosotros, después del café, improvisando y enérgico estimulante.

Tengo a mi lado en la mesa a Augusto Carlos Machado, redactor ilustradísimo de *O Século*, que nos hizo la honra la de permanecer hoy unos instantes en nuestra compañía... Comienza el desfile... Acicálanse [sic] todos, majos y guapetones, luciendo en la solapa de la negra chaqueta el lacito de la matrícula de La Coruña, que pinta a la vez con simpatía los colores de la bandera de Portugal...

¡A ver el pueblo! ¡A alejarse del hotel en todas direcciones, al azar, a la aventura, deteniéndose aquí y allá, abarcando de una ojeada grandes conjuntos, elevándose a alturas inmensas en los ascensores que llevan a la cima de las frondosas crestas! ¡A contemplar desde allí el conjunto maravilloso de este gran pueblo!

Machado, Faginas, los simpáticos representantes de La Fraternidad Sres. Álvarez y Cougnago, Chané, y otros, me invitan con solicitud cariñosa a salir.

Van unos a los toros, a «unha gram tourada» que hoy se celebra en la «Praça de Campo Pequeño»; busca Calvet con avidez la visita de salas de armas; procura el director echar un vistazo al Conservatorio; oriéntanse [sic] los demás para ir en busca de curiosidades y bellezas a Museos, Bibliotecas, Jardines Zoológicos, cuarteles, conventos, y tantísimos otros edificios públicos.

¡Ay! que a invitación es tentadora, pero me quedo. Hay que escribir. Tengo el compromiso, el deber, de transmitir a los lectores de *La Voz*, ampliando mis telegramas, algunas de mis impresiones lisbonenses, aun cuando sea englobándolas, sintetizándolas; tengo el placer, íntimamente sentido, de decir muy en particular a mis amigos de esa ciudad como aquí, lejos de la patria, ha sido recibido y agasajado el orfeón que trae su alta representación artística y difunde los cantos de la amada tierra.

Se van. En los espléndidos tranvías eléctricos que con incesante campaneos cruzan ante el menor tropiezo cada dos minutos para perderse al poco tiempo en la inmensidad de la Avenida, los veo montar y alejarse alborozados.

Machado me comprende y me saluda.

Perdone el distinguido publicista si en creerlo así hay inmodestia.

El tren. – Piropeos. -El Miño.

Hablemos de *El Eco*.

Fue el viaje delicioso, pasando por alto, ahora que el cuerpo, repuesto a medias de la fatiga, ya no se rinde dolorido, las interminables 29 horas que hemos pasado en el «convoy».

Treinta y tantos hombres de buen humor, que armonizan en amistad como lo hacen musicalmente, no lo pasan mal en excursiones así. Faltaba el sexo bello, es cierto, pero -digámoslo todo- nos desquitamos dejando en lugar justo nuestro nombre de españoles y de galantes. ¿Cómo? Abrumando a piropos, delicados saludos, a cuantas mujeres guapas hemos encontrado en el trayecto.

Y no fueron pocas en gracia de Dios las que alegraron los dormilones ojos, traspuesto en Miño.

-¡Vaya una portuguesa ideal!
-¡Parece un canto de Caoens!
-¡Oh...! ¡Hespanhol amavel...!
-¡Preciosa!

A las nueve y media de la mañana del día 25 cruzamos el puente internacional, sobre el patriarca de nuestros ríos, sobre el Miño caudaloso que retorciéndose kilómetros atrás entre breñas y acantilados, une allí en grande y fraternal abrazo las riberas galaicoportuguesas.

Instintivamente, apreciando el coro en todo su simbolismo, entonaron los compañeros con voz tonante el animoso *Canto de Amigos*.

¡El Rhin no es más que una frontera
Amigos, nuestra senda es ya...!

¡Lástima de letra adecuada a la situación! El Miño -no el Rhin- debiera ser por nosotros invocado con la valiente música de Thomas, como expresión gallarda de nuestros afectos al pueblo en que entrábamos, libres de convencionalismos oficiales, dominados por emoción intensa sintiendo rebosar el corazón de cariño intenso e inundada al ama de confianza.

Llevadas por la bruna acariciadora fueron a morir lejos, con el suave murmurio del río, las últimas notas del himno... Cruzaba el tren rápido arrancando a las florestas extrañas melodías, y las rizadas aguas, la quejumbrosa fronda, el cielo azul y risueño parecían saludarnos con su música y su luz.

Ya pasó... Y mientras con la mirada tendida a lo lejos procuro verle, aún vienen a mi memoria los versos del estructural soneto de Cánovas.

«*Aguifa, ¡oh Miño! tu corriente tarda.*»

Un contraste -Los de allí y los de acá. -Almorzando en Oporto.

¡Valenza!

Son finísimos y atentos con vosotros los «guardiñas», fieles servidores de la «Alfandega». Sometidos allí como todo viajero al reconocimiento de equipajes, apenas examinan nuestras maletas.

Pero vean ustedes un contraste, que merece ser consignado: en Tuy en cambio, en la estación española de Tuy, nos exigió *los documentos* un solemnísimo... carabinero del Reino. El hombre vaya cualquiera a saber lo que se proponía. A medias se enfurruñó, cuando le contestó alguien en consonancia con la pregunta y con la grave amenaza de no dejarnos seguir el viaje. Se lo fue a contar «al cabo...» Y al cabo... ocurrió lo que no podía menos de suceder. Explicaciones, satisfacciones... ¡Digo! Hubo más. Resultó que el propio simpático cabo es un antiguo orfeonista de *El Eco*, amante de sus glorias, amantísimo del gran Castro Chané, compañero de Borrazás, de Arizmendi... ¡Si le habrá fastidiado a él el incidente apuntado!

Abramos aquí un inmenso paréntesis y comprendamos dentro de él todo el trayecto, subyugador, bellissimo hasta Oporto. Habría mucho que decir del panorama si se dejase correr la pluma sobre las cuartillas o si se pulsase, aun torpemente, la consabida lira.

No cesamos de recrearnos en la contemplación del paisaje, tan semejante al nuestro, aunque más fértil, más cultivado, más embellecido por hoteles y blancas casitas.

Cuando dejamos a Oporto, la hermosa ciudad ya antigua conocida de *El Eco*, era media tarde. El pueblo, tan grande y populoso, parecía dormir arrullado por el Douro. Desiertas casi calles y plazas, silenciosa la urbe, porque no bastaban a prestarle animación el desfilar lento de personas que aquí y allá se distinguían, parecería una ciudad sin vida si sus soberbias edificaciones, su floreciente comercio, no advirtiesen que la tiene próspera.

Mientras el orfeón almorzaba, a dos pasos de la estación, reteniendo a duras penas a los que querían lanzarse calles arriba, fuimos una comisión al centro del pueblo para telegrafiar a Lisboa anunciando nuestro arribo.

El rápido de Lisboa. ¡Al fin llegamos! No quiso el gobernador.

A las tres y diez minutos parte el rápido para Lisboa y lo alcanzamos por minutos, acomodándonos como podemos en los vagones de segunda y haciendo entrar hasta por las ventanillas sacos y maletas.

Estas, en previsión, habían quedado en el anchuroso andén. ¡Adiós nuestro cómodo vagón en que habíamos viajado juntos hasta entonces formando amistosa *peña!*

El rápido es un tren que puede competir en lujo y velocidad con los de cualquier país muy a la moderna. Formaban en la interminable fila de coches dos o tres vagones salón verdaderamente ingleses o norteamericanos.

Sin detenernos en muchísimas estaciones, porque la excepcional marcha de este convoy no lo consiente, vamos descubriendo preciosidades por todas partes. De veras que no sabíamos a donde dirigir los ojos.

Cuando nos deleitábamos en la contemplación de un paisaje bellísimo, de un grupo de *chalets*, como ya quisiéramos uno, uno nada más, para Riazor, solicitaba nuestra atención en la parte opuesta la mar que venía a morir a la costa, larga, tendida, hasta perderse en el horizonte en que destacaban las blancas y extrañas velas de las piraguas pescadoras.

Una pequeña parada en Entrocamento, y hétenos marchando a una velocidad de 90 kilómetros por hora -¡que mucho que echemos pestes contra nuestras compañías ferroviarias! -camino de la soberbia ciudad de Lisboa.

Cerró la noche, y el cansancio y el sueño rinden a muchos, sobreponiéndose a su deseo de verlo todo, de no perder detalle.

¡Lisboa al fin! Penetra el tren raudo por el inmenso túnel que horada una gran parte de la población alta y va a morir en el Rocío. Hermoso Túnel. Su boca iluminada por lampas eléctricas, lo mismo que su interior, producen efecto fantástico. Me dicen que tiene más de seis kilómetros, y lo creo: no se acaba nunca.

Estamos en la amplísima *gare* de la estación del Rocío: un andén que parece por su capacidad la Plaza de María Pita, de nuestra herculina población.

Suenan aplausos, manos cariñosas nos saludan y brazos amantes nos estrechan. Con el meloso acento portugués se confunden el garimoso [*sic*] lenguaje galiciano y el idioma patrio.

Ya dije que huno entonces: el recibimiento fue en extremo cordial y afectuoso.

Nos participan los entusiastas representantes de La Fraternidad Española y de la sociedad igualmente benéfica La Galaica, que no ha podido recibirnos con música y coherentes como era su deseo, porque el gobernador lo ha impedido. No le gustan las manifestaciones públicas, sobre todo de noche.

Ya lo dije también, censurándole... ¡Bah! ¿Qué importan esas demostraciones externas de afecto, si lo consentimos todos muy vivo al abrazarnos?

De nuevo nos reconocen allí las maletas, pero no es molesto el superficial cacheo.

Dos sociedades. -Con la enseña patria. -El «luch».

La Fraternidad, compuesta exclusivamente de españoles, tiene su gran local social -un buen edificio- en la calle del Príncipe.

Presta humanitarios servicios a sus numerosísimos socios, y lo mismo que La Galaica, representa dignamente a España y a Galicia en Lisboa.

Casi todos los socios son trabajadores, obreros como nosotros, comerciantes acaudalados muchos de ellos, excelentes paisanos, en suma, a quienes su desahogada posición no hace olvidar los amantes recuerdos de la patria grande y de la patria «chica».

La bandera de España, con que nos saludaron a nuestra llegada, continúa ondeando desde entonces en la fachada del edificio.

Solemne, y tan solemne como conmovedora por lo fraternal, fue la velada que en nuestro obsequio se celebró en la misma noche del 25, cuando aún no nos habíamos ni limpiado siquiera el polvo del camino.

El presidente de La Fraternidad es un veterano hijo de Galicia, anciano, con blancas y largas patillas que le dan gran semejanza con Kruger. Dentro de su natural bondadoso, parece tener toda la entereza del caudillo transvaalense [sic].

Las cuatro frases que con acento entrecortado nos dirigió desde la rica tribuna rodeada de banderas españolas y portuguesas, nos llegaron al alma, enterneciéndonos por lo sincero de la alegría expresada.

De los secretarios Sres. Álvarez y Cougnago, gallegos los dos, iniciadores y mantenedores entusiastas de la idea de nuestra visita a Lisboa, nada he decir: guardo para ambos y conmigo todos los compañeros, agradecimiento especialísimo.

Por sus dotes de ilustración, y por su amor al terruño nativo, son acreedores a la estimación y al aplauso de todos los buenos gallegos.

El *lunch* que allí se nos sirvió fue espléndido. La fiesta, llena de atractivos, de recordación perdurable, magnífica.

Los periodistas lisboenses. -Muchas gracias. -En las redacciones.

Debemos agradecimiento profundo los periodistas coruñeses que en esta artística excursión figuramos, a nuestros ilustradísimos compañeros de la prensa lisboense.

Desde que en la estación del Rocío tuvimos la satisfacción de estrechar la mano amiga de Eduardo Fernández, el fácil e intencionado poeta que con el pseudónimo de *Esculapio* ameniza las columnas de *O Diario* hasta que sucesivamente fuimos presentados a José de Gouveía, Santos Savares, Bento da Rocha, José de Asevedo, y tantos otros que ponen el prestigio nombre de la prensa portuguesa a inmensa altura, solo atenciones, delicados obsequios hemos recibido de todos ellos. Tenedlo presente, queridos camaradas de *La Voz*, por si algún día tuviésemos la satisfacción de contar como huéspedes a periodistas que lo son tan de veras por su talento y por su compañerismo intachable.

Juntos Faginas, Mosquera y yo con los señores Díaz, Chané, Calvet hemos visitado las redacciones de *O Século* -soberbio palacio que perteneció al filántropo ilustres Marqués do Pombal -*O Diário, O Diário das Notícias, A Vanguardia*- que dirige el ilustrado Magallanes Lima -*O Correo da Noite, O Mundo, Journal da Noite, Journal da Manhã, O Día, As Novidades, A Folla, O Debate, A Tarde...*

No recuerdo si estuvimos en alguna otra. Disculpen los significados compañeros la omisión. Lo que no puede olvidársenos es la acogida cariñosa de que en todas partes fuimos objeto, las francas demostraciones de amor a nuestro pueblo y de ardiente simpatía hacia *El Eco* que hemos escuchado, las pruebas de solidaridad y agasajador acatamiento que en todas las redacciones hemos recibido.

Cuanto diga acerca del particular, es poco. Menos significan quizá estas líneas desaliñadas, como testimonio de reconocimiento, pero vean en ellas los compañeros lusitanos -me enorgullezco en llamarme compañero suyo- la expresión de nuestro leal afecto.

Dos palabras del concierto.

No puede hablar aquí más de que muy a la ligera, porque el correo va a salir, del resultado de nuestro primer concierto.

Nos satisfizo en alto grado. El orfeón gustó extraordinariamente y fue aplaudidísimo. Por este mismo correo envió números de los principales colegas lisboenses, y ellos mejor que yo, que al fin soy parte interesada, pondrán informar de lo que lo que la fiesta ha sido y de cómo *El Eco*, bajo la dirección de Chané, ha sabido reverdecer aquí, en este grande cultísimo pueblo, sus antiguos y bien ganados laureles. Chasco grande, soberano, se han llevado quienes movidos de insanas pasiones se dieron en propalar lo contrario.

Hablaré con más calma de la impresión que aquí produjo el laureado orfeón. Por anticipado creed que es unánime lo que cariñosamente y con unanimidad refleja en calurosos términos la importante y reputada prensa de esta rica, floreciente y noble ciudad de Lisboa.

Hoy, el segundo concierto.

Os abraza, caros compañeros de *La Voz*.

Lisboa, 27 de septiembre de 1903.

Alejandro Barreiro

Juicios de la prensa lisbonense.

Los periódicos de la capital portuguesa, correspondientes al día 27, hacen extensas reseñas del primer concierto dado por el orfeón en el Real Coliseo, y dedican frases de entusiasta cariño para nuestro país, para nuestra música y para los individuos que componen *El Eco*.

He aquí las opiniones de algunos de los diarios lisboenses.

O Século:

«El orfeón agradó en toda la línea, oyendo fuertes y justísimos aplausos.

» A los primeros acordes notose [*sic*] desde luego en el orfeón grande firmeza en el ataque y una afinación incomparable. Posee un sexteto de bajos profundos y magníficos, y ocho tenores con buena voz, que localizan con natural agilidad.

» La dirección del maestro Chané es primorosa, notándose que a su mucha competencia se debe en gran parte la corrección con que el orfeón ejecutó todos los números del programa, que fueron muy aplaudidos. Sobresalieron *A Foliada*, coro característico, de bello efecto, que fue repetido y el capricho *Pepita*, muy original, en que la palabra *Pepita* es muy repetido por sílabas y por octavas en una doble escala natural de semifusas.

» La cadencia resultó magnífica por lo que el orfeón tuvo que repetir por tercera vez este coro.»

O Diario:

«La aparición de El Eco fue saludada ruinosamente por una entusiasta salva de aplausos, que el director agradeció bastante conmovido.

Dio comienzo entonces el primer número del programa *Canto de Amigos*, del maestro A. Thomas, que fue ejecutado con extraordinaria corrección, siendo al final aplaudido estruendosamente.»

Habla después de la ejecución esmerada de la melodía *La Luna*, de Mendelssohn: *La Aurora*, de Reventós, y *A Foliada*, de Castro Chané.

Respecto a este coro dice el ilustrado periódico:

«Este número es de una originalidad extraordinaria, y fue objeto de ruidosas ovaciones por el magnífico conjunto de voces, principalmente por parte de los segundos tenores, muy afinados y cantando con grande precisión y unidad.»

Otro de los coros que elogia *O Diario* es el titulado *¿Qué ten o mozo?* que fue cantado a petición del público y aplaudido delirantemente.

O Mundo:

«El programa anunciado fue ejecutado brillantemente y el público hizo continuadas llamadas pidiendo la repetición.

La Aurora del maestro Reventós, fue aplaudidísima, por lo bello de la composición y la ejecución esmerada. *Pepita*, capricho de Müller, fue repetido tres veces.

En agradecimiento cantó el orfeón la *Alborada gallega*, una melodiosa e inspiradísima composición ruidosamente aplaudida.»

Diario de Noticias:

«Casi todos los números fueron repetidos, siendo muy notable la afinación de aquella masa coral. Todos los coros que se oyeron están llenos de una grande melodía que impresiona agradablemente a los espectadores reconociéndose en todas, una inspirada nota regional.

Es la verdadera música del pueblo gallego del campo, de las elevadas montañas, dulce y apasionada, que poetas y artistas coordinaron con brillo.»

*La Voz de Galicia*¹²⁵

3.9.6. «El regreso de El Eco. Un resumen de la excursión»

Desde Espinho envié una larga carta a *La Voz*, continuación de la primera, remitida desde Lisboa. No llegó, y aunque se recibiese ahora resultaría rancia. Siento el extravío, porque en las cuartillas indicadas resumía mis impresiones de Lisboa, Figueira y Espinho a partir del primer concierto celebrado por *El Eco* en aquella gran ciudad, y más lo siento todavía porque llenar a vuela pluma esas hojas de papel me privó de dormir cuando bien lo necesitaba después de 27 horas de forzada vigilia.

¡Como ha de ser! Pero como no puede quedar sin remate excursión artística de la importancia de ésta del orfeón coruñés, ahí van a continuación unas cuantas ideas pergeñadas sin lirismos, pero con sinceridad sobre la propia mesa de redacción, momentos más tarde del feliz arribo a nuestro pueblo.

Viajes artísticos de mayor empeño y singular renombre ha realizado *El Eco* concurriendo a reñidos certámenes en donde patentizó su supremacía sobre otras celebradas masas corales y obtuvo inmarcesibles lauros.

Excursiones como esta última, de su transcendencia, de su significación, de su ostensible relieve internacional y hasta político, no hizo ninguna.

E incluyo la de París, en donde *El Eco*, el gran orfeón *El Eco*, que dirigía Castro Chané, figuró muy bien, admirablemente bien, pero entre el número de elementos heterogéneos que concurren a una Exposición Universal y cantan en tal o cual recinto mediante una recompensa puramente honorífica.

¹²⁵ *La Voz de Galicia*. 30-IX-1903, pp. 1-2.

Solo aquella expedición a la capital de Francia puede compararse a esta de ahora a la capital del reino vecino, y por razones diversas me inclino a dar esta mayor preferencia, sin desconocer la grandeza de la primera.

Dejar oír nuestros amorosos cantos en París, fue sin duda cosa magna, empresa levantada que coronó el mayor de los éxitos: darlos al viento en Lisboa, en Oporto y otras importantes ciudades de un país que más que aquel es hermano nuestro en costumbres, casi en idioma, en temperamento y geográficamente, reviste a mi juicio más útil finalidad.

En Portugal, mejor que en Francia, halló eco el de nuestras voces; en Lisboa, más que en París, se estableció desde el primer momento la corriente de simpatía que denota la afinidad de los pueblos; entre los lusitanos puede ser y será más fructífera la semilla de amistad y concordia que hemos derrochado a manos llenas en los surcos dispuestos a recibirla. Y no se entienda que por esto mismo hemos encontrado sólo benevolencia en vez de justicia, y que la amistad, le fraternidad, influyeron exclusivamente en el resultado lisonjero de la masa orfeónica.

Hablo del resultado íntimo y moral de la excursión, de los frutos que de ella pueden obtenerse, de lo que representa para Galicia y aun para España esta visita de *El Eco* a tierra portuguesa.

Con decir que más que españoles y más que gallegos concurrieron a nuestros conciertos los hijos de Portugal, esta consignada no sólo una gran verdad, sino una nueva prueba de la comunidad de razas y afecciones.

Ha llevado *El Eco* a Lisboa muy alta representación, prestando a las relaciones de amistad entre gallegos y españoles un servicio indiscutible: no fue una colectividad musical más o menos digna de ser aplaudida, fue un grupo regional que entonando las dulces cántigas de esta tierra galiciana, vio franquearse todas las puertas, abrirse todos los brazos, confundirse en armónico conjunto los vítores a nuestra patria grande y a la adorada patria «chica». Labor santa y loable, aunque no hubiese tenido otro mérito.

De que lo tuvo casi es inútil hablar, pero puntualizaré un poco.

No tiene hoy *El Eco* el vasto y selectísimo repertorio que llevó a París o a Barcelona; pero los 12 o 14 coros que cantó en Portugal, fueron interpretados de modo delicadísimo. Su matiz refinado en la serie de ensayos y conciertos sucesivos, nada dejó de desear, y músicos notabilísimos de Lisboa aplaudieron con entusiasmo la meritísima labor de los orfeonistas y de su maestro.

Dada la premura con que la excursión se dispuso, no fue posible hacer más; pero *El Eco* no desdijo de su renombre. Lo afirmó puesta la mano sobre el corazón. Sin salirse del límite trazado, se cumplió bien e imparcialmente lo reconoció la ilustradísima prensa portuguesa -galantería aparte- dedicando a la colectividad columnas enteras de crítica técnica, en que ponderaba sus merecimientos.

Es frío, como el nuestro, el carácter portugués, y aún más frío, porque es quizá más atildado, en Lisboa que en Oporto. Los orfeones, puede decirse que son desconocidos en todo el reino lusitano. En una y

otra capital nos hablaban únicamente de un «gran orfeón ruso», que formando parte de una *troupe* singularísima había dado allí un par de extrañas audiciones, gritando mucho y cantando *trechos* incomprensibles.

El Eco rompió el hielo: la delicadeza, la armonía, la complicada trama musical de los coros, en que juegan artísticamente todas las voces, deleitó al auditorio, que prorrumpían en gritos de ¡Bis! ¡Bis! y llenaba el teatro con sus aplausos.

Los primeros números del programa producían generalmente sorpresa. Se escuchaban con un religioso silencio, y murmullos de aprobación acogían de cuando en cuando sus salientes acordes y efectos después a medida que el concierto avanzaba y los pianísimos de *La Alborada* establecían contrastes con los vigorosos acentos del *Canto de Amigos*, por ejemplo, o con los murmullos a boca cerrada de la bellísima introducción de *Las Mariposas*, el público se transfiguraba y la ovación estallaba sincera.

En los pasillos de los respectivos teatros se comentaba en los intermedios el valor artístico y la interpretación de cada coro como si del estreno de una grande obra dramática se tratase. La vocalización de los tenores en *Pepita* produjo en todas partes entusiasmos. Los barítonos y bajos, sobre todo estos últimos, fueron celebradísimos por público y prensa en casi todos los números, pero singularmente en *A Foliada*.

Constante Chané, el joven y ya notable músico, puede estar satisfecho. Con justicia se le ovacionó en todas partes.

Trabajador, celoso, infatigable, reúne grandes y relevantes dotes.

De fiesta en fiesta, sin que la menor contrariedad turbase la complacencia que experimentábamos, transcurrieron para nosotros los 15 días que llevamos lejos de La Coruña.

Fue esta expedición de *El Eco* modelo de orden y corrección por parte de todos sus individuos. Ni disgustos, distensiones, ni nota ninguna desagradable.

No nos faltó nada y si a los orfeonistas no les sobraron reis en los bolsillos, tampoco carecieron de ellos.

Viajes pagados, hoteles excelentes -alguno de veras espléndido como el de Bragaza, en Espinho- fraternidad absoluta, ocasión inesperada de contemplar doquiera múltiples bellezas... ¿Qué más pedíamos apetecer?

Traemos, como dije, dos artísticos regalos de Lisboa, y esta es una de las notas más gratas de la excursión. Ambos efectos representan, no solo dos alhajas más en el valioso tesoro de *El Eco*, sino también una efeméride muy digna de recordarse.

El resultado pecuniario de los conciertos -y hablo de esto para atar todos los cabos- no fue malo para nosotros. Muchos millares de pesetas se pusieron en movimiento con este viaje, y sabido es que *El Eco* salió de La Coruña sin ninguna de su pertenencia.

Ya puede suponer cualquiera que no es tan fácil llevar a Lisboa, a Figueira da Foz, a Espinho y a Oporto y traer de allí La Coruña a treinta y tantos hombres, hospedándonos bien y dándonos además algunas pesetas para el bolsillo.

Falta por hacer una liquidación final de gastos e ingresos que los mismos orfeonistas aplazaron para La Coruña. En suma, puedo asegurar que nada hemos perdido, que se pasaron 15 días en Portugal tan ricamente, que nos cabe a todos la sensación de haber traído para Galicia, para La Coruña un cariñoso y fraternal saludo de nuestros hermanos portugueses, así como de añadir una nueva y brillante página a la historia de *El Eco*.

Confirmando, pues, en estas notas mis rápidas impresiones telegráficas.

Debe *El Eco* gratitud a la benéfica sociedad La Fraternidad Española, de quien fue la iniciativa del viaje, y muy en particular a los Sres. Álvarez (D. Manuel) y Cougnago que mantuvieron la idea con el tesón de entusiastas gallegos, secundándonos más tarde en todo.

«La Galaica» es otro importante centro que enaltece a esta región en Lisboa, y la fiesta que celebró en nuestro obsequio dejó en nosotros impresión perdurable.

El aristocrático «Real Club Gimnasio», que galante espontáneamente nos abrió sus puertas, dando al orfeón gallego honores a casi nadie dispensados, bien merece también rendimientos de gratitud profunda. Federico Calvet, el simpático Federico, hizo en el Club papel lucidísimo. Ya lo dije, pero me complazco en repetirlo.

¿Figueira? ¿Espinho?

Dos notas risueñas en el viaje. ¡Qué días deliciosos pasamos en las espléndidas playas!

¿Oporto? Ahí está la prensa de aquella adelantada ciudad, que aplaude a *El Eco* y reproduce hasta la letra de los coros gallegos cantados, explicado con mimoso cuidado el asunto de cada composición...

¿Qué más? ¡Ah! Una delicada nota gráfica, que viene a ser como contera o complemento del viaje, prueba lo que *El Eco* dio que hacer y que decir en Lisboa.

El suplemento ilustrado de *O Século* llenó una de sus planas, en el número ayer recibido, con artística y finísima caricatura del hábil e intencionado dibujante Jorge Colaço, representando a Constante Chané, el director de *El Eco*, y a Laureano Díaz, su presidente.

Belmiro, el fácil e inspirado poeta que tras ese pseudónimo se oculta, pone al pie del dibujo un bello soneto de cariñosísima salutación y encomio...

El viaje de retorno se impuso porque la ausencia se prolonga con exceso.

Abierto teníamos, sin embargo, en condiciones favorables, el camino a Viana, Braga y otros puntos. Se renunció hasta a ir a Vigo -no sin sentimiento- porque las *saudades* del hogar ejercían ya presión violenta en el ánimo.

Y hago punto.

Díganme mis compañeros de *El Eco*, díganme los entusiastas de la laureada colectividad:

¿Va ésta a disgregarse nuevamente?

¿No es la presenta ocasión propicia para cuidar más que nunca de su pujante organización?

Alejandro Barreiro

El orfeón, que había salido de Oporto en el tren de las once y media de la mañana del miércoles, llegó ayer La Coruña a las diez y media, también de la mañana.

Muchos amigos saludaron, no obstante, a los orfeonistas. Todos éstos vienen muy contentos y animados de la encantadora excursión realizada.

En la estación de Monforte cantaron varios coros, siendo aplaudidísimos por el numeroso público que llenaba el andén.

De mañana a pasado celebrará junta general *El Eco* para ultimar todo lo relativo a la excursión, dando cuenta la directiva de su gestión administrativa.

El gobernador civil, Sr. Martos O'Neal, recibió ayer una expresiva carta del embajador de España en Lisboa, Sr. Polo de Bernabé, agradeciendo el expresivo mensaje de salutación de que fue portador el presidente de *El Eco*, y expresando la satisfacción que experimentó secundando sus gestiones en cuanto le fue dable.

Además, le adjunta un besalamano para entregar al mismo presidente, manifestándole que «S. M. la Reina doña Amelia le ha encargado especialmente que en su real nombre agradezca al orfeón de tan digna presidencia su valioso concurso para los desgraciados de Cabo Verde.»

Sean muy bienvenidos los entusiastas orfeonistas.

La Comisión de entusiastas del *Eco* que habían recaudado fondos para agasajar a la colectividad a su regreso La Coruña, desistió de hacer demostración alguna dado lo inoportuno de la hora de llegada, y

en consecuencia mañana se procederá a devolver las cantidades entregadas con aquel fin y que habían alcanzado a bastante cifra demostrando la acogida que tuvo el pensamiento de los iniciadores.

*La Voz de Galicia*¹²⁶

3.10. 1896-1904. Serie de artículos críticos con la reorganización de El Eco.

3.10.1. «Orfeón El Eco Coruñés»

El espíritu artístico en amigable consorcio con el patriotismo, reaccionaron en el criterio de muchos de los antiguos orfeonistas del adormecido *Eco*, y recordando la gloriosa historia de la vencedora colectividad coral, proyectaron reunirse y, efectivamente, se reunieron con el plausible objeto de despertar los amortiguados entusiasmos y hacer renacer de sus cenizas a aquel Fénix del arte musical en La Coruña.

Asociación tan meritoria que de triunfo en triunfo recorrió las grandes capitales de España obteniendo en todas ellas inmarcesibles lauros, no pedía hacerlo sin merecer un dictado de degeneración que implicase algo así como su muerte moral, y volviendo por los fuegos de su esclarecido abolengo suscitó [sic] la idea de su reorganización, idea que esta vez es seguro que alcanzará las conquistas de la realidad.

En la mente de todos palpita el recuerdo de aquellos días en los que, de éxito en éxito, marchaban los orfeonistas de *El Eco*, enhiesto su estandarte de mástil asaz débil para sostener el peso de tanta corona, y aún parecen sentirse los latidos en el corazón, que se sucedían atropelladamente, al ver entrar en nuestra ciudad a aquel puñado de jóvenes conduciendo las palmas de la victoria que depositaban a los pies de la herculina Matrona.

Capitán insigne de aquel pelotón de héroes era el inolvidable maestro José Castro Chané, y como si en él residiese el secreto de tanta gloria, al desaparecer de esta su amada tierra semeja como que se llevó consigo todos los entusiasmos, la noble ambición, las ansias todas que sus subordinados sentían por hacer de la capital de Galicia modelo del arte orfeónico en buena honra ideado por el inmortal Clavé.

Pero es que aquellas ansias, pero es que aquella ambición, pero es que los entusiasmos aquellos quieren resucitar al presente de la postergación en que yacen ya tan bella aspiración deben converger todos los anhelos de los orfeonistas tratando, con el mayor empeño, de reclutar nuevos esfuerzos para formar un núcleo de resistencia y sean, todos ellos, el puente que una los triunfos del pasado con las victorias del porvenir.

¹²⁶ *La Voz de Galicia*. 09-X-1903, p. 1.

La Coruña encuéntrase [sic] huérfana de una colectividad que constituía una de sus mayores preases, y los coruñeses en su totalidad quieren que cese tan deplorable período de orfandad.

Para conseguirlo apela al denuedo de aquellos sus hijos predilectos que entre nubes de simpática popularidad pasearon su bendecido nombre por las elevadas esferas de la más sublime de las artes, de aquella que aun que necesita estudios científicos para interpretarla, no le hacen falta para comprenderla, porque penetrando arrogante en el cerebro, merced a la perfeccionabilidad [sic] del órgano auditivo, llega al alma, la arroba, la embelesa, la rinde y agita en ella los sentimientos que la incitan a la comprensión de lo bueno y de lo bello.

Nos persuadimos de que la nobilísima iniciativa ha de ser secundada por cuantos conserven un resto de amor propio y otro de cariño artístico, y aun cuando no se nos desconoce que han de tropezarse dificultades, creemos que estas no han de ser tan grandes que dificulten la realización de iniciativa tan levantada.

Uno de los mayores obstáculos ha de ser, seguramente, la elección de director. Muchos son los competentes maestros que están en situación de ponerse al frente de la colectividad coral, y no citamos nombre porque son conocidos por todos.

Cualquiera que se elija reúne condiciones para ponerse al frente del orfeón, y solo falta que los individuos que lo componen se pongan de acuerdo, depongan antagonismos y diferencias de apreciación y tengan y sientan los generosos impulsos de todos los que con viva ansiedad quieren llegar a la meta de lo que se proponen.

Esto, si bien sin apresuramientos que pudieran llegar a ser lamentables, debe efectuarse con relativa brevedad, porque avicinándose una época de exhibiciones musicales, es necesario que al palenque acudan los que criminales serían si por más tiempo dejaran que se marchitaran los laureles que aún se conservan verdes y lozanos en el historial del glorioso orfeón *El Eco*.

Ánimo, pues, y nada de desmayos letales que sofocan en germen toda entusiasta iniciativa. El valor se impone, y ¿qué orfeonista de los que han contribuido al renombre de su querida colectividad, ha de querer que se le tache de cobarde?

Ninguno. Ninguno de los que sientan el arte. Ninguno que sea hijo de este pueblo. Ninguno que no tenga orgullo en haber pertenecido al glorioso y triunfante *Orfeón El Eco Coruñés*.

*Revista Gallega*¹²⁷

¹²⁷ *Revista Gallega*. 07-VI-1896, p. 2.

3.10.2. «Orfeón El Eco Coruñés»

Con motivo de una velada que tuvo lugar el lunes último en obsequio a los marinos de la escuadra anclada en nuestra bahía, hemos tenido ocasión de oír al Orfeón El Eco, reorganizado de algunos meses acá.

Hemos de confesar que al oírlo sentimos ese temblor que precede a la simple sospecha de un fracaso, porque como coruñeses amantes de nuestro pueblo y de sus cosas, quisiéramos que todas ellas fuesen tan excelentes que en absoluto escapasen a las más leves censuras de extraños y propios.

El orfeón *El Eco* no es ni la sombra de lo que en pasadas épocas ha sido.

Aquella importantísima masa coral, de universal renombre, que de conquista en conquista obtuvo laureles para tejer con ellos una espléndida corona con la que ciñó las sienes de la Matrona herculina; aquella legión de jóvenes artistas ganosos de fama para honrar a su región; aquel entusiasmo por el divino arte del sonido que inmortalizó a tantos genios... ¡todo ha desaparecido...!

Y ha desaparecido quizás para no volver a surgir.

Nosotros, que en los buenos tiempos de «*El Eco*» juzgábamos pocos cuantos elogios se le pudieran dirigir, hoy, con el desaliento en el alma, tenemos que poner en manifiesto las deficiencias que en el Orfeón actual se notan, pues tal y como se presentó en el palco del Parque de Méndez-Núñez la noche de referencia, más que otra cosa nos pareció uno de esos coros carnavalescos que en comparsa pasean las calles en los señalados días en que impera Momo.

Al manifestar nuestra opinión no queremos dirigir impugnaciones a nadie, y si acaso pudiéramos hacer cargos a alguien, no serían, seguramente, a su director actual, Sr. Baldomir, en el que reconocemos competencia y excelentes deseos, no secundados por los orfeonistas, quienes a las clases de música y ensayos no acuden con asiduidad ni el número suficientes para que con su labor obtenga el éxito apetecido.

En el Orfeón, según hoy está constituido, faltan voces, falta novedad puesto que su repertorio de ahora es el tan sobado de antes, falta disciplina, y con estas faltas y algunas sobras que no habremos de enumerar, no es posible la reorganización de una colectividad que tanto enalteció La Coruña.

En las circunstancias en que al presente se encuentra el Orfeón coruñés, no debe presentarse en ninguna parte si aspira a conservar su pasado prestigio, porque lo que hoy se nos manifiesta es una ridícula caricatura de lo que algún día ha sido imagen acabada y perfecta.

Mientras tanto los antiguos orfeonistas no vuelvan a las abandonadas filas y con los nuevos, a los que pueden servir de preceptores, no formen una masa coral estudiosa y nutrida, el *Eco* será tan solo *un eco*, pero no alcanzará las prerrogativas de entidad única y digna de conservar sin menoscabo los lauros que

heredó de aquella otra en España y en el extranjero cosechó en abundancia para bien suyo y honra del pueblo coruñés.

Trabájese con ahínco para conservar incólume el preclaro nombre que al Orfeón distingue; más si faltos de iniciativas y entusiasmos se va, poco a poco, eclipsando la fama tan justamente adquirida, entonces es preferible que la disolución del Orfeón se imponga, antes de cubrir con el descrédito tanta gloria como la atesorada por el antiguo Orfeón.

Al menos, cuando a la contemplación del público se presente el Orfeón, que sea de un modo digno de su pasada notoriedad, no como una parodia del antiguo y esplendoroso *Eco Coruñés*.

*Revista Gallega*¹²⁸

3.10.3. «El orfeón El Eco»

La sociedad benéfica de socorros mutuos *Fraternidad Española*, fundada en Lisboa, proyecta celebrar unos festejos, y como novedad pensó en presentar en la corte lusitana la masa coral que con el título *El Eco* tanta gloria conquistó para la capital de Galicia, donde quiera que presentaba capitaneada por el insustituible maestro D. José Castro Chané.

Al efecto la directiva de aquella asociación dirigióse [*sic*] al presidente del Orfeón *El Eco* -ignorando que, aunque no oficialmente, de hecho, está disuelta la filarmónica colectividad-, preguntándole que número de coros podría interpretar y, pidiéndole condiciones para emprender el viaje y dar conciertos en Lisboa.

Los pocos y desorganizados orfeonistas que quedan de *El Eco* confesarán haciendo proposiciones que no sabemos hasta que, punto serán convenientes, porque tal y como en el día se encuentran, no pueden constituir entidad musical pues carecen de dirección, de obras modernas y, lo que es más esencial, de personal numeroso y competente, cosas estas que no pueden improvisarse.

Nuestro Orfeón, debido a sus repetidos triunfos, había llegado a una altura que era ya el límite de su fama y popularidad, y ya que no hubo la abnegación de disolverlo tan pronto se inició su decadencia, que coincidió con la ida a la Habana de su insigne director, Sr. C. Chané, no debe de presentarse formalmente al público so pena de ser juzgados los orfeonistas que de él quedan, como buenos camaradas que entonan canciones más o menos afinados.

La prudencia, pues, debe regular el proceder de los orfeonistas en el caso concreto que están llamados a resolver con la invitación de la sociedad hispano lisbonense, aunque por el momento se contara con idóneo director que, por bueno que fuere, estará imposibilitado de hacer milagros.

¹²⁸ *Revista Gallega*. 29-VIII-1897, p. 1.

Y pues del Orfeón *El Eco* tratamos, hemos de permitirnos hacer una observación que conceptuamos pertinente.

Uno de los artículos del reglamento de aquella colectividad coral establecía que los premios obtenidos por el Orfeón *El Eco*, al ser disuelto, pasarían *íntegros* al Ayuntamiento para ser allí custodiados constituyendo una especie de museo que fuese como el historial de los éxitos de aquel: es así que toda sociedad que no da señales de vida en largo plazo, ni tiene domicilio ni personalidad social, ni se reúnen los individuos que la componen y hasta casi carece de Junta directiva conceptúa como disuelta, dicho está que al Orfeón *El Eco*, que se encuentra en esta situación, debe considerársele como desaparecido, y en tal estado se está de lleno en el caso de cumplir lo que el reglamento, o sea su código social, ordena depositando en el Ayuntamiento los estandartes, coronas y demás objetos y alhajas que ganadas en buena lid, era propiedad del Orfeón y que, por la cláusula reglamentaria ya citada, pasan a ser del pueblo representado por su Concejo.

No hacerlo así es dar lugar a suspicacias y a murmuraciones que somos los primeros en refutar como calumniosas; pero por lo mismo y para que no parezca el buen nombre de un grupo artístico que tanta gloria recabó para La Coruña, de esperar es que los actuales depositarios de aquellas coronas de plata y estandartes, hagan inmediata entrega de todo ello, no solo para satisfacción del deber cumplido, sino para que en toda época y a la vista de aquellos trofeos y preseas podamos envanecernos de haber poseído el mejor Orfeón de España, que así ha sido juzgado por propios y extraños el orfeón coruñés *El Eco*

*Revista Gallega*¹²⁹

3.10.4. «Triunfos de El Eco»

La cultísima capital lusitana ha tributado ovaciones sin cuento a la colectividad coral coruñesa, que cuenta por triunfos las veces que se presentó ante el inteligente público lisbonense.

No solo la patriótica sociedad *Fraternidad Española* y los numerosos gallegos residentes en Lisboa, sino la población entera sin distinción de clases ni jerarquías, demostraron entusiastamente sus simpatías al orfeón *El Eco*, rindiéndolas asimismo a la nación española y con especialidad a la región gallega en cuya capital se formó la laureada masa coral que, como el ave mitológica, resurgió de sus cenizas para remontarse y preluir sus gorjeos en la capital del vecino reino lusitano donde la civilización, la cultura y la ilustración tienen su asiento.

A fuer de gallegos amantísimos de nuestra tierra tenemos por nuestros los éxitos alcanzados por *El Eco* entre nuestros buenos hermanos los lusitanos, a los que agradecemos efusivamente las pruebas de cariño dadas a nuestros orfeonistas, a los que nos complacemos de haber hurgado en su amor propio pues tal

¹²⁹ *Revista Gallega*. 30-VIII-1903, p. 1.

vez nuestros juicios fueron acicate que despertó el estímulo que dormido yacía entre los veteranos del primitivo orfeón.

Si así fuere, sea enhorabuena.

Pero no está todo hecho y los orfeonistas con su nuevo triunfo han adquirido un compromiso ineludible, cual es el de que la popular colectividad artística no vuelva a su funesto sopor, sino que se constituya fuerte y vigorosa para sostener enhiesto el pendón de sus legítimas victorias.

Y no solo deben reorganizarse formal y definitivamente, sino que está en el caso de establecer una academia de música y declamación, porque en el seno de la artística corporación hay sin duda individuos que tienen alientos para continuar la obra iniciada por un puñado de jóvenes que dieron vida al arte dramático regional.

De todas las bellas artes la música y la poesía son las que más contacto se hallan y las que más fraternizan, así que nada más fácil que, atrayéndose el orfeón algunos elementos y constituyendo una sección de declamación, cabe asegurar que recabarían honra y gloria para sí y para Galicia.

Y pues los orfeonistas han evidenciado que querer es poder, quisieran una vez más y estén segurísimos de que podrán.

En alguna de las correspondencias remitidas a la prensa local por sus corresponsales, se hacía alusión a algo que no puede pasar sin la debida protesta, y hasta en una de las citadas correspondencias se decía lo siguiente: *... y vinieron ramos de flores al escenario! Esto lo digo para que se entere alguno o algunos buenos gallegos de La Coruña, o al menos que abí están, y que aquí escribieron para que nos silbasen; ¡cuánto puede el despecho!... Miserias...*

Esto, dicho así tan rotundamente, es necesario comprobarlo de un modo dispositivo y fehaciente para estigmatizar cual se debe a quien acto tan canallesco haya sido capaz de practicar por despecho, por envidia o por otra pasión tanto o más baja que las enunciadas, porque ciertas afirmaciones no pueden echarse a volar sin la justificación consiguiente, so pena de entrar de lleno en la calificación de calumniosas.

Aquí solamente hemos sabido de cartas dirigidas a elevadas personalidades en las letras recomendado a los orfeonistas.

Nosotros, coruñeses y gallegos de corazón y defensores de todo cuanto atañe a nuestra adorada región, por la que hemos sufrido ya tantos sinsabores sin que hayan hecho de crecer nuestro amo; nosotros que no somos capaces ni aun de concebir que haya hijos que nieguen de su madre, ni hermanos que maldigan de sus hermanos; nosotros que sentimos asco y repugnancia por todo lo abyecto, lo infame y lo bastardo, protestamos de lo que se denuncia en aquellas correspondencias; por más que dudamos de que acción

tan monstruosa se haya ejecutado, porque solo los seres corrompidos pueden soportar con valor los ataques de quienes se defienden de sus incorrecciones, y permanecer tranquilos ante la acusación de su conciencia, q no ser que en ellos haya muerto toda idea de dignidad.

Para dilucidar esta cuestión, tienen a su disposición las columnas de *Revista Gallega*, los orfeonistas de *El Eco*.

*Revista Gallega*¹³⁰

3.10.5. «El orfeón El Eco»

Cuando en el mes de agosto último recibió el Orfeón coruñés *El Eco* la invitación de nuestros paisanos residentes en Portugal para que la música colectividad fuese a la capital lisbonense a tomar parte en determinado festejo de la colonia española, nosotros, amantes como el que más del país gallego y de sus prestigios, publicamos un artículo el 30 del preinserto mes en el cual analizábamos la situación en que *El Eco* se encontraba, deduciendo de nuestro análisis la consecuencia de que el Orfeón, si había de mantener con gloria su renombre conquistado en artísticas y empeñadas luchas, no debía aceptar el convite, porque falto de dirección -que no se improvisa para salir del paso-, sin repertorio y escaso de personal, era expuesto para el recuerdo de su buena fama, correr aventuras que ni una sola hoja de laurel le reportaría para agregar a las infinitas e inmarcesibles que tan a conciencia tenía adquiridas.

Decíamos más; decíamos que, pues la decadencia del antiguo *Eco* era notoria y no se contaba, por el momento, con elementos para reforzarlo, lo que precedía era disolver el Orfeón y, -según lo preceptúa uno de los capítulos de su Reglamento-, hacer entrega al Ayuntamiento de las enseñas y alhajas de su pertenencia para que, cuidadosamente custodiadas, constituyesen una especie de museo y algo así como el historial de su vida artística.

Hubo entonces quien, dando errónea interpretación a nuestras frases e intención torcida a nuestros deseos, se desató en improperios contra nosotros, no vacilando en llegar hasta la calumnia, pues se supuso que fuéramos capaces de enviar ejemplares de *Revista Gallega* a Portugal para que allí se recibiese mal al Orfeón, siendo denotar que quienes con más saña murmuraban de nosotros..., ¡no habían leído nuestro artículo! y mecánicamente procedían por ajena impulsión.

Protestamos de la injustificada difamación; nos hicimos eco de la buena acogida que al orfeón se le hizo en el vecino reino, y aunque a nosotros llegaron noticias que ofrecían ocasión propicia para saborear el placer de la venganza, que dicen es el de los dioses, el respeto y aprecio que sentimos a todo lo que con Galicia se relaciona, pusieron un candado de nuestros labios y de ellos no salió ni una sola palabra de reproche, ni una tampoco de las muchas que con fruición se nos hacían oír con el intento de que les diéramos publicidad.

¹³⁰ *Revista Gallega*. 04-X-1903, p. 1.

Parécenos, pues, que nuestra conducta ha estado perfectamente ajustada a la caballerosidad, a la corrección y a la generosidad.

Pero al presente se han vuelto las tornas y de los mismos orfeonistas que efectuaron aquel viaje, parte un grito de indignación, y en la prensa local se publican artículos y comunicados pidiendo la reconstrucción de la desunida masa coral o su disolución absoluta, fundándose en los mismos motivos por nosotros expuestos y proponiendo que las preseas del Orfeón sean depositadas en el Ayuntamiento.

Por cierto, que ahora sí que, si se leyera entre líneas, en lo publicado recientemente podrían encontrarse alusiones mortificantes para los orfeonistas; pero seguros estamos de que al presente no surgirá como hace meses, ningún esforzado paladín que con sus *armas naturales* pretenda deshacer supuestos entuertos ni escarmentar endriagos tentadores.

Y hay que tener paciencia; y hay que resignarse e inclinar la cabeza cuando la tempestad se nos viene encima, cuidándonos solamente de tener preparado el pararrayos, mientras la divina y suprema voluntad no descorre potente el tupido cendal que oculta la justicia y vela el áureo brillo de la verdad, que, por lo visto, no se puede decir sin caer en el anatema de aquellos quienes no favorece.

Lo que nos han censurado hoy nos vengan haciendo bueno en ellos lo que malo conceptuaban en nosotros.

No ha de ser esta la única ni la última reivindicación de nuestros leales procederes tan mal comprendidos.

¡Hay Providencia!

*Revista Gallega*¹³¹

3.10.6. «Las fiestas de agosto y El Eco»

Una carta. Sr. Director de *La Voz de Galicia*.

He leído ayer en *Tierra Gallega* una razonada carta del inteligente obrero y apreciado compañero de *El Eco*, Germán Ramos, haciendo atinadas consideraciones acerca de la desdichada vida de esta un tiempo celebradísima sociedad coral.

Tiene razón German. Decir que *El Eco* existe tal como está hoy, es faltar a la verdad. Sostener la apariencia de que tenemos orfeón en La Coruña, resulta archi-ridículo [*sic*]. Pensar en que pueda tomar parte en las fiestas del próximo agosto, es una fantasía de mal gusto que tampoco yo me explico cómo soportan los pocos señores que todavía forman la directiva, o lo que sea, de *El Eco*.

¹³¹ *Revista Gallega*. 12-VI-1904, pp. 1-2.

Se ha invitado a la sociedad, que no tiene de tal más que el nombre, a que cante en el Relleno. Perteneciendo a la «Liga de Amigos», que hace tal invitación, alguien muy significado en la disuelta masa coral, ¿Cómo deja se haga, constándole, como le consta, el desbarajuste, o mejor dicho, la no existencia del coro?

Ha debido convocarse a una reunión general para tratar de todos estos asuntos, y nada se hizo. El orfeón, pues, no existe de hecho. Como su repertorio (desastrosamente estropeado) data de los buenos tiempos del genial Castro Chané, ¿que va a cantar en el Relleno ni en parte alguna que sea nuevo y denote estudio y adelanto... aún dado caso de que hubiese manera de reunir orfeonistas bastantes para cubrir las formas subiendo al palco?

Ya lo saben ustedes, *El Eco* podría cantar hoy, y eso mal, más que los viejísimos coros de siempre. Mucha *foliada* -eso sí, *foliada* no falta- y gracias a que se atreviesen los viejos con una *Pepita* borrosa y unas *Mariposas* sin matices. Lo de «tabla» desde que Chané se fue a cuba.

¿Va a seguir esto así? Con Germán, y con muchos otros, voto que no.

Por prestigio del glorioso nombre de nuestra querida sociedad, póngase de una vez remate a esta situación falsa e insostenible.

Haya una junta magna: disuélvase en ella el orfeón entregando sus alhajas y trofeos al Municipio o a quien se acuerde, o decídase su reorganización sobre segura base y como Dios manda.

Todo lo demás es tontear y dar margen a comentarios.

Muchas gracias, si usted publica esta carta. -Suyo afectísimo.

M. B. (antiguo orfeonista)¹³²

3.11. 1905. Correspondencia sobre la subvención para asistir a los actos del III Centenario de la publicación de *El Quijote*, en Madrid.

3.11.1. «Carta de Emilia Pardo Bazán al presidente del Orfeón El Eco»

Sr. Presidente del orfeón «El Eco». Madrid, 21 marzo, 1905.

Muy señor mío y estimado paisano: he hablado con el Sr. Vincenti, presidente del *Centro Gallego*, y me dice que está dedicado a procurar lograr lo que ustedes desean, y que me tendrá al corriente de sus gestiones, a las cuales ofrecí sumar las mías, siempre que así convenga.

¹³² *La Voz de Galicia*. 05-VI-1904, p. 1.

Tengo sumo gusto en hacérselo saber, para que estén ustedes seguros de que no olvidamos a nuestro orfeón, y nada omitiremos para, si es posible, hacérselo admirar a los madrileños.

A mi regreso de Salamanca, en la semana próxima, volveré a informarme de lo que a este asunto concierne.

Y entrante, saludo a ustedes muy afectuosamente, quedando de ustedes paisana y amiga.

Emilia Pardo Bazán¹³³

3.11.2. «Carta del presidente del Orfeón El Eco al ministro de Instrucción Pública y Bellas Artes»

El orfeón El Eco que legalmente existe ha luengos años en la capital de la región gallega, aspira al alto honor de concurrir a los solemnes festejos organizados para conmemorar la aparición del más grande de los libros que el ingeniero español produjo para enaltecer el solar patrio.

No quisiéramos, excelentísimo señor, pecar de inmodestos al enunciar los títulos que abona nuestra pretensión: tratase de concurrir a reñido certamen y recordáramos el glorioso pasado tan solo para lograr su continuación en el porvenir, pero a la hora presente, en que uno de los orfeones solicitantes las garantías de acierto preciso para sus acuerdos, no podemos omitir que es El Eco el afortunado poseedor del primer premio ganado en el reñido certamen que se celebró en esa capital con ocasión de las grandes fiestas del Centenario de Colón; que ha sido esta colectividad la aclamación en París, la vencedora en Barcelona, la que cantando hermosas melodías, pletóricas de sentimiento y vibrantes de pasión, se cubrió de laureles en San Sebastián, Valladolid, Santander, Badajoz, Pontevedra, Orense, Vigo, Lisboa y Oporto.

Desconocemos el criterio que presidirá los acuerdos de la comisión en este asunto, pero cualquiera que sea, amplio o restrictivo, no el que más títulos tiene para ostentar la representación regional. La historia y los triunfos no se improvisan, se deje la primera con los años vividos, y se consiguen los segundos con la labor persistente y la lucha no interrumpida.

El Eco fue vendedor por primera vez en el año 1886, y jamás vencido desde tan remota fecha.

El espíritu de justicia que caracteriza a V.E. es la mayor garantía de nuestra petición. En él se funda El Eco para:

Suplicarle respetuosamente que se digne incluirlo entre los orfeones subvencionados que han de concurrir a tomar parte en los festejos con ocasión del centenario del Quijote.

Presidente del orfeón El Eco¹³⁴

¹³³ *El Noroeste*. 24-III-1905, p. 1.

¹³⁴ *El Noroeste*. 30-III-1905, p. 2.

3.11.3. «Carta de Eduardo Vincenti al presidente del orfeón El Eco»

Sr. Presidente del orfeón El Eco, de La Coruña.

Muy señor mío y paisano: tengo el gusto de copiarle la carta que el señor ministro de Instrucción Pública y Bellas Artes me dirige respecto a la recomendación que hice para que subvencionase a los orfeones gallegos.

«Mi distinguido amigo: recibo su atenta carta de 17 del corriente, en que con tanto interés me recomienda la petición de los orfeones de Galicia, Sociedad coral *Unión Artística*, de Santiago, *Eco* de La Coruña, y de Pontevedra, que desean acudir al centenario del *Quijote*. Muy presentes tendré sus deseos cuando me ocupe de este asunto, y no dude he de hacer todo lo posible por complacerle su afectísimo amigo s.s.q.s.m.b., Juan de la Cierva y Peñafiel.»

Tan pronto tenga contestación definitiva, tendré el gusto de notificársela.

Con este motivo se reitera de V.S. afectísimo seguro servidor q.b.s.m.

E. Vincenti¹³⁵

3.12. 1905. Viaje a Madrid.

3.12.1. «Supersticiones. Mi Chaquet»

Como único legado de mis antepasados, conservo -como se conserva un recuerdo de familia, una obra de arte, un objeto que valor o una venerada reliquia- uno de aquellos antiguos baules largos y achatados, recubiertos de piel de caballo y guarnecidos de dorados y relucientes clavos.

En este baul algo así como el desván de una casa a donde van a parar los cachivaches inútiles. Libros leídos, prendas en desuso o mandadas retirar por uso excesivo, papeles viejos, cartas, encuentran sepultura en aquel archivo que solo se abre para dar entrada a algún objeto desaparecido de la escena de la vida.

Entre los despojos que en este famoso mueble duermen el sueño del olvido hay una prenda flamante, casi nueva: un chaquet de fino paño negro con brillantes forros de satin y riquísima cinta de seda; uno de aquellos chaquets cortos, de talle alto, cuello estrecho, solapas diminutas, y faldellines pequeños, breves, reducidos, que un tiempo fueron la moda de la gente elegante y que hoy se ven solo en los escenarios de los teatro por hora cuando el personaje que lo viste representa un secretario de Ayuntamiento o un hijo de boticario de pueblo.

¹³⁵ *El Noroeste*. 28-III-1905, p. 2.

Tiene este chaquet una historia que quiero referir a ustedes con ella está ligada la de una colectividad de que estos días viene hablando la prensa local.

No contaba yo arriba de 20 años; acababa de entrar en quintas y me honraba con el título de socio del laureado orfeón El Eco, timbre glorioso con que nos envanecíamos cerca de medio ciento de jóvenes que perdíamos lastimosamente el tiempo repitiendo con desesperante monotonía y con perseverancia digna de loa, ora los compases de un coro descriptible, ora las de un juguete de música alegre y rotozona. Nuestro entusiasmo no tenía límites, y allí, en el primer piso de la casa que hoy ocupa el Casino Republicano, las horas de la noche transcurrían para nosotros rápidas, veloces.

El Eco se había arriesgado ya a salir de la región, a trasponer las fronteras; había ido a Madrid, a Barcelona, a París; había triunfado en todas partes y obtenido en honrosa lid dos primeros premios en la capital de España y en la capital de Cataluña.

Ya nos parecía imposible que nadie pudiese vencerlo, cuan se anunció un certamen en Santander. Animados de un noble deseo, el de conquistar un nuevo lauro para Galicia, y de una fe ciega, allá fuimos nosotros dispuestos a triunfar nuevamente. Yo llevé mi chaquet acabadito de salir de las manos del sastre, para estrenarlo en aquel torneo del arte.

Más ¡ay! que un jurado venal no supo hacernos justicia y el premio que de derecho nos correspondía nos fue vilmente arrebatado.

Era este el primer tropiezo de El Eco. Yo, más supersticioso que gitano viejo, empecé a dudar del chaquet y a sospechar que el fracaso era debido a su «mala sombra».

Con esta preocupación llegué La Coruña y no volví a hacer uso de la prenda hasta los carnavales.

Me acuerdo bien. Era el sábado de Piñata. Del fondo de la hucha salió el chaquet famoso y con él me lancé al teatro. Danzas, mazurkas, walses, rigodones... De todo bailé con una máscara alegre y decidida que con su amena y tentadora charla me sorbió el seso.

Luego, lo indispensable. Unos amores rápidos, fugaces, que no dudaron más tiempo que el que tardó ¡ay! en cortejar a la muchacha un segento de infantería, apuesto, buen mozo, arrogante, que para ella tuvo más encantos que yo.

Seguía pues la «mala estrella» del chaquet -yo al menos así lo creí- y mi aversión hacia él aumentó de grados, acentuándose más cada día.

Pero quiso la suerte que más tarde se celebrase en Madrid, con motivo del centenario de Colón, un nuevo concurso de orfeones y que a él fuese El Eco.

Con El Eco fui yo y conmigo el mahadado chaquet que parecía predestinado para las derrotas. ¡Y como no si sólo para las grandes solemnidades abandonaba su encierro!

En Madrid, -ya lo saben ustedes,- nuevo fracaso, nueva derrota, nueva pérdida de premio y el convencimiento íntimo de que culpa de todo la tenía el chaquet.

Ya no me cupo duda de que este era de «mal agüero» y de que mis desdichar y las de aquellos que conmigo tenían relación a él se debían.

¿Qué hacer? Adoptar una determinación enérgica e irrevocable. Y así lo hice. Cojí la prenda y la sepulté en aquel baúl que pudiéramos llamar el panteón del olvido, para que duerma el sueño eterno.

Transcurrieron muchos años. Hace días, la necesidad de confrontar una cita en uno de los libros que en el baúl descansan, trajo a mi mano el abandonado chaquet.

Mirábalo yo como recuerdo de aquellos felices tiempos -que no eran mejores ni peores que éstos, pero que para mí tenían el encanto de la juventud y de las ilusiones- y relacionando mis excursiones entonces con la que ahora proyecta la colectividad citada, se me ocurría pensar: ¿Bastará que esta desdichada prenda haya vuelto otra vez a mis manos para que el acaso se repita?

Ojalá que no.

Un viejo orfeonista¹³⁶

3.12.2. «De fuera de casa. El Eco de ayer y de hoy»

Hemos leído estos días con avidez la prensa de Madrid los viejos orfeonistas que queríamos ver reverdecidas las glorias de *El Eco*. Paso a paso hemos seguido al programa de festejos realizados en la corte, los triunfos de los coros Clavé, los éxitos de los coros castellanos, los aciertos del orfeón pontevedrés... de *El Eco* ni palabra.

¿A que ha ido nuestro querido orfeón a Madrid? Confundido como un número entre la turbamulta de esas masas corales que ha invadido la corte con ocasión del Centenario del Quijote, nuestro veterano coro fue a ser un pelotón más en el montón anónimo y ni para el observador que escrutase entre los grupos pudo haber algo que revelase personalidad distinta, este algo fueron los estandartes ganados otra época en bizarra lucha.

Aquel era *El Eco*. ¿Es que el prestigio alcanzado, el monopolio de sus coros, la especialidad de su ejecución, la superioridad indiscutible, galones el célebre orfeón porque en tierra de ciegos el tuerto es rey? No, señor.

¹³⁶ *Coruña Moderna*. 09-IV-1905, p. 5.

Era desconocida entonces la *reclame*, no había juntas directivas que sombrero de copa en mano fuesen a preparar acogidas, a pedir propaganda en los periódicos, para *El Eco* llegaba y triunfaba dando nombres a Galicia, desvaneciendo errores respecto a nuestra región, dando la nota de la cultura gallega.

Así triunfó en Barcelona, en San Sebastián, en Madrid, en París, así gallardamente en certámenes reñidos luchó y venció ante las más poderosas masas corales españolas y extranjeras y el clamor de sus victorias resonó en las Américas y allá arrancó una explosión de entusiasmo en nuestros amantes conterráneos.

Pero ese orfeón que era adorado por los coruñeses, que constituía uno de sus timbres de orgullo, durmiese [sic] sobre lo pasado y otros coros que antaño mirábanse en su ejemplo siguieron su marcha atajándole el camino. Quien adelante no mira...

No, no es ánimo de hacer decaer a esos simpáticos orfeonistas que a Madrid fueron con tan buena intención; en lamentar amargamente que el orfeón *El Eco* no se hubiese impuesto hoy como ayer.

¿Ha sido falta de gobierno, lo que lo tuvo innominado? Ellos nos lo dirán al regreso; pero tenga una seguridad: la de que sin preparación y sin constancia no se vence.

Quisiera *El Eco* vencer como antes y lo conseguirá merced al propio esfuerzo.

Si así no es, más vale que se dé sepultura al recuerdo de lo que fue, al nombre de la colectividad.

Un viejo camarada¹³⁷

3.12.3. «Fugaces. La mejor Alborada»

Era una noche en que el orfeón *El Eco*, en el apogeo de sus éxitos, había sido llevado en triunfo al hermoso salón de fiestas de *La Correspondencia de España*, que en su obsequio se inauguraba. Entre los aplausos de la selectísima concurrencia que llenaba a sala y del público que hervía en la calle, cantaron los orfeonistas los más bellos coros, y ya de madrugada, cuando el champagne había desatado las lenguas y establecida cordialidad franca, Mellado, que a la sazón dirigía el popular periódico, pidió a Chané que como despedida dejarse oír las notas dulcísimas de la *Alborada*, de Veiga.

Se desplegó el orfeón en ancho círculo, callaron todos y el hermoso himno, lleno de todas las melancolías de la tierra, brotó límpido, tierno, impecable, al leve movimiento de la batuta de aquel mago de la música galiciana que destacaba arrogante en el centro, alusándose [sic] la negrísima barba con característico gesto.

¹³⁷ *La Voz de Galicia*. 12-V-1905, p. 1.

Las escalas de la *Alborada*, fraseadas como un suspiro, subían, se apagaban, lo envolvían todo, llegando al alma y evocando recuerdos de la tierra nativa. Se hubiera oído el aleteo de una mosca. De pronto, un sollozo, un lamento ahogado, partiendo del fondo del salón, rasgando el silencio.

Volviéronse [*sic*] todos: hubo un instante de ansiedad mientras *El Eco* terminaba en un monumental «pianísimo» el genuino oro, y a poco se vio a Mellado que avanzaba hacia Chané, trayendo de la mano, casi a la fuerza, a un hombre que mal contenía las lágrimas. Era D. Pascual Veiga, era el autor de la *Alborada*, que insensiblemente, sin darse de ello cuenta, había subido de la calle hasta allí para oír a los suyos, para inundar su alma en las bellezas de su obra.

Chané y Veiga no eran amigos, pero la situación se ofrecía solemne para que lo fuesen.

Mellado, los orfeonistas, todo el mundo empujó a los dos maestros con emoción intensa a los dos maestros con emoción intensa.

- ¡Un abrazo! ¡Un abrazo! ¡Viva Galicia!

Y abiertos los brazos, Veiga y Chané, los dos artistas ilustres, fundiéronse [*sic*] en una aperta [*sic*] fraternal, larga, sincera, mientras los aplausos atronaban la sala...

No hemos oído nunca la *Alborada* mejor cantada.

*La Voz de Galicia*¹³⁸

3.13. 1906. Polémica entre la prensa coruñesa y la pontevedresa sobre la subvención para asistir a la boda entre Alfonso XIII y Victoria Eugenia de Battenberg.

3.13.1. «Croniquilla. Un terrible desaire»

Sentimos todos una pequeña desazón y, aún sin darnos cuenta de lo que sucede, invade nuestra mejilla el rubor de la contrariedad mal reprimida y un ligero temblor agita nuestros miembros haciéndonos dudar de la causa que lo produce; que bien pudiera ser la tristeza del alma o la destemplanza ocasionada por el frío y la humedad, tan pujantes a la sazón como si estuviésemos en noviembre.

De todo habrá; pero el origen principal del malestar es un terrible desaire que nos han inferido en Madrid, y que pasó inadvertido sin dar ocasión a protestas de corporaciones y colectividades.

«El Eco» no va a Madrid con ocasión de las bodas reales, y esto es verdaderamente intolerable.

¹³⁸ *La Voz de Galicia*. 15-VII-1906, p. 1.

La comisión de festejos constituida en la Corte tiene unas iniciativas positivamente notables y, además de organizar fuegos de artificio, corridas de toros, *flacolatta*, y otras amenidades dignas de Becerril o de Villalumbroso, disputan la formación de una cabalgata, o cosa por estilo, en la cual estarán representadas todas las provincias del reino por medio de sus escudos y de sus colectividades musicales, perdonando la manera de señalar. Habrá sardanas de Cataluña, rondallas y copleros de Aragón, cantaores y cantaoras Andalucía, manchegos con sus correspondientes seguidillas, asturianos con su «praviana» y su gíraldilla, murcianos con sus «cosicas» y vascos con sus «zortzicos» y «aurrecos» en compás de doce por setenta y cuatro. También irán representando a la provincia de Pontevedra la «Murga gaditana» de aquella capital, excelente colectividad de señores con bigote y montera, que cantan melodías gallegas del siglo XIV con voz de artistas de ópera, acompañados por una gaita bicarbonatado-sódica químicamente pura. Todo ello marchando al tres por cuatro bajo la presidencia de la gorra teresiana *breveté* s.q.d.g. del Sr. alcalde de la villa y corte, que es el mayor *argallante* nacido en la región del *alalá* y de las berzas arbóreas.

Pues con esto y con todo no va *El Eco* y tenemos razón sobrada para ponernos furiosos de toda furiosidad [*sic*].

El escudo de La Coruña tiene una torre, unas conchas y una esquina de paño fúnebre, pero debía tener algo más, un estandarte, una corona de laurel artificial y una leyenda que dijese: pe... pe... pe... pe... pi... pi... pi... ta... ta... ta... ta... ta... ta... para simbolizar la influencia que tuvo el orfeón en nuestros destinos durante una buena parte del siglo XIX. Fiestas públicas, idas y venidas de personajes, juegos ¡ay! florales, veladas en los paseos, serenatas, entierro de la sardina; nada podía verificarse en nuestra población sin el concurso de la merítísima masa coral que, con sus solemnes acordes, sus preludios a boca cerrada, sus claro oscuros admirables y tantos otros recursos de la música vocal, hacía las delicias del público transportándolo al quinto cielo.

Y gracias al orfeón sabemos que «allá lejana», y «el Sol comenzó su carrera», y que «ya despliega la cálida aurora» y otra porción de cosas tan verdaderas como musicales. Lo único que no se pudo averiguar es «qué ten o mozo».

Va representando La Coruña una rondalla excelente en su clase, pero que no tiene el prestigio y la leyenda del orfeón.

En Badajoz armaron la gran trapatiesta porque no figura el escudo extremeño en la cabalgata. Ved lo que dice un telegrama de la capital:

«En la sesión celebrada esta noche por el Ayuntamiento, considerando injustamente preterida a Extremadura, al no figurar el escudo de Badajoz en el cortejo luminoso en el que se exhibirán los de las regiones españolas según se deduce de los programas publicados por la prensa de Madrid, ha denegado la subvención que podía la estudiantina extremeña Blanco y Negro, que pretendía tomar parte en el concurso de rondallas, por no querer que lleve a Badajoz representación alguna, después del agravio inferido, no obstante contar Extremadura con incuestionables y valiosos títulos.

El pueblo aplaude la resolución del concejo.»

Aquí debemos hacer todo lo contrario. Ya que no va el orfeón pidamos que retiren el escudo, porque son dos cosas inseparables.

Tienen la palabra las corporaciones populares.

Equis¹³⁹

3.13.2. «Las fiestas de la boda. El Eco preterido. Justa protesta»

El telegrama del representante del Ayuntamiento de Madrid, D. Manuel Cristóbal, dando cuenta de que la Comisión de los festejos que van a celebrarse en aquella capital con motivo de la boda del Rey, ha elegido a la rondalla Blanco y Negro para que vaya representando La Coruña en la fiesta musical que se organiza, manifiesta además que ha sido rechazada la cooperación del orfeón El Eco que también había solicitado su inscripción.

Esta preterición de una colectividad tan importante, de tan brillante historia artística, habrá de ser recibida por el pueblo coruñés, como lo fue por los orfeonistas, con verdadero disgusto.

Porque El Eco es una institución a pesar de la transformación que ha sufrido, como lo ha sido en otros tiempos la banda de Artillería más recientemente la de Zamora, cuando la dirigía el ilustre Braña.

Sin pretender rebajar nada el mérito de la rondalla que lleva a las fiestas reales la representación de La Coruña, hemos de declarar, sin embargo, que ninguna otra agrupación musical podía ostentarla más dignamente que el laureado *Eco* cuyos timbres de gloria le hacen acreedor a ese honor.

Pero en este asunto, pequeño en sí y casi sin importancia, se advierte una saña, un propósito de venganza que no cuadra bien en quienes, por la posición que ocupan, debieran ser los primeros en no fomentar esas diferencias que se traducen en discordancias entre los pueblos de una misma región.

Pontevedra, capital de la cual es diputado el alcalde de Madrid Sr. Vincenti, aunque hijo de La Coruña, fue la preferida por éste en las pasadas fiestas del centenario del Quijote, y ya entonces surgieron por tal motivo rencillas entre las colectividades orfeónicas de las ciudades hermanas, rencillas que se hicieron públicamente extensibles.

El Eco, de La Coruña y *La Unión Artística*, de Santiago, que se dieron cuenta del desaire que se les hacía, no pudieron permanecer impasibles ante tal actitud de la autoridad local madrileña e hicieron saber al Sr. Vincenti su disgusto, quizás de una manera en extremo expresiva.

Y en compensación a esto el Sr. Vincenti se satisface ahora con dejar a nuestro orfeón fuera del concurso que para los primeros días de junio se prepara.

¹³⁹ *El Noroeste*. 12-V-1906, p. 1.

Porque no hay otra razón que justifique una preterición tan injusta como poco meditada, pues seguramente no se presentará en la Corte ninguno otro que a *El Eco* aventaje en méritos y en historial artístico.

Dígasenos si hay en España colectividad alguna que pueda ostentar tan gloriosos trofeos, ganados en honrosa lid, como ostenta este orfeón, cuyas excursiones han constituido siempre un brillante éxito.

Y dígasenos si como él hay alguno que pueda presentar dos primeros premios en Madrid, uno en Barcelona, reñido con masas corales, catalanas y francesas, otros en Pontevedra, otro en Santander y un sinnúmero de objetos de arte obtenidos en sus expedientes a París, Gijón, Badajoz y Oporto.

Si esto no bastase para demostrar el capricho del Sr. Vincenti, bastaría saber que se ha subvencionado a ese orfeón de Pontevedra que no cuenta con ningún timbre de gloria, por lo cual está fuera de las bases del concurso, y que se pospone también a *La Unión Artística* de Santiago, que hizo causa común con *El Eco* en las fiestas del año último y que tiene un primer premio ganado en concurso, y a *La Unión Orensana*, que hace años obtuvo otro primer premio en La Coruña. En cambio, se admite a *La Oliva*, de Vigo, que pertenece también a la provincia de Pontevedra.

Pero aún hay más. *El Eco* había sido recomendado por la eminente escritora D^a Emilia Pardo Bazán, por el director de *El Liberal* don Alfredo Vicenti y por algunas otras personalidades, y otras ellas le comunican el capricho del alcalde de Madrid, que en esta ocasión se ha puesto a la altura de cualquier monterilla de aldea ejerciendo dentro de la Comisión de festejos un cacicazgo impropio de su alto cargo.

El disgusto que este produjo entre los orfeonistas coruñeses se patentizó ayer noche en la junta general celebrada por la entusiasta colectividad.

Se dio cuenta de las cartas y telegramas recibidos, en los que se les manifiesta el acuerdo de la citada Comisión de festejos y la protesta surgió unánime, viril, enérgica.

Se acordó hacerla pública en los periódicos locales, en todos los de la Corte, a donde se dirigieron telegramas en tal sentido, para que el proceder del Sr. Vincenti no pase inadvertido a la opinión, y presentarse en Madrid tan pronto las fiestas hayan terminado con objeto de saludar y dar las gracias personalmente a las personas que se han interesado a favor de la colectividad.

Si, como creemos, los periódicos madrileños se hacen eco de tan justa protesta, no ha de ser mucho lo que agrade al Sr. Vincenti, quien tendrá que taparse los oídos con algodones para no oír las censuras a que con su proceder se ha hecho acreedor.

El pueblo de La Coruña, en el que *El Eco* tiene tantas simpatías, sabrá secundar seguramente la levantada actitud de la meritísima masa coral.

Realmente no se podría esperar nada bueno de ese alcalde trencó [sic], con bisoñé y con teresiana a quien no se ofende con calificarle de danzante.

Juan del Orzán. Ex-orfeonista¹⁴⁰

3.13.3. «Las fiestas reales. El viaje de los orfeones y la prensa de La Coruña»

Nada menos que dos artículos cargados de pólvora dispara *El Noroeste* de La Coruña contra el alcalde de Madrid y el orfeón de Pontevedra. El colega, poseído de *santa indignación*, propone que se reúnan las Corporaciones, que proteste el pueblo, que se dirijan telegramas a la prensa de Madrid, que las campanas toquen á [ilegible] y hasta insinúa que vuelva a constituirse la famosa Junta de Defensa.

¿Saben ustedes porqué tanta amargura? ¿Acaso porque llevan de La Coruña la Capitanía General? ¿Acaso porque trasladará Pontevedra la histórica Torre de Hércules? No señor. Todo el disgusto nace de que el orfeón *El Eco* de La Coruña se queda en casa mientras va a Madrid el de Pontevedra.

Nosotros, querido colega, somos los primeros en lamentar que no tomen parte en las fiestas reales todos los orfeones gallegos y hasta la redacción de *El Noroeste*, donde ya vemos que figuran reputados maestros en el difícil arte de tocar el violón. Pero como no hay tantas subvenciones como colectividades, tiene que resignarse *El Eco*, por esta vez y descansar sobre el montón glorioso de todos sus cacareados triunfos.

El Noroeste, después de consignar despreciativamente que el orfeón de Pontevedra no tiene historia, se dedica a contarnos la vida y los milagros de *El Eco*, desde los tiempos de Ataulfo hasta nuestros días. ¿Y quién fue el guasón que ha dicho a los chicos del *Noroeste* que ese es un motivo de prioridad para que *El Eco* vaya a Madrid antes que los demás orfeones gallegos?

Lo que menos importa en Madrid es la historia de *El Eco*, que podrá ser muy brillante, no lo dudamos, pero que nada tiene que ver con el actual estado de dicha agrupación. Las fiestas reales no van a ser un concurso de méritos donde cada colectividad desenfunde sus viejas coronas, sino una solemnidad donde cada una de aquellas cante como se lo permitan sus actuales adelantos artísticos. Hay orfeones que han sido notables hace veinte años, pero hoy, por las vicisitudes que sufrieron al través del tiempo, no conservan de los antiguos timbres más que el nombre.

Es muy cómodo apuntarse como propios hoy los triunfos alcanzados por *El Eco* en pasadas épocas, con otros maestros y otros orfeonistas. En cambio, podemos responder de que el famoso *Eco*, que paseó sus banderas por París, no querría apuntar en su historia los episodios registrados por *El Eco* de ahora

¹⁴⁰ *El Noroeste*. 12-V-1906, p. 2.

en las últimas fiestas del Centenario. Mejor es no hablar de esto, porque la ropa sucia se lava en casa y para tales efectos consideramos como hogar común a toda la región gallega.

De todo ello se deduce que *El Eco* actual, quiere ir a Madrid explorando el apellido de familia, al igual de aquellos aristócratas tronados que, careciendo de méritos propios, invocan a todas horas, para hacerse valer, los arrugados pergaminos de los ilustres antepasados.

Con esto de los méritos somos resueltamente opuestos a la Ley de las herencias. No debe vivirse a la sombra de los que ganaron otros, sino de los que se ganen por el propio esfuerzo. El orfeón de La Coruña estuvo disuelto muchos años y se organizó rápidamente hace uno para el solo a fin de ir a las fiestas del Quijote, adoptando el nombre de *El Eco* como pudo adoptar el del inmortal manchego cuyo centenario de conmemoraba.

¿Qué hoja de servicios puede invocar hoy el orfeón de La Coruña desde su última recientísima organización? Venga pronto, que la esperamos para saborearla.

Pregunta *El Noroeste* qué méritos tiene el orfeón de Pontevedra, y no hemos de ocultarle, aun pecando de inmodestos, que durante las referidas fiestas del Centenario fue reputada nuestra masa coral como *la mejor de las dieciocho* que a Madrid acudieron. Y como las palabras solemos siempre acompañarlas pruebas, diremos á *El Noroeste*, sin temor a ser desmentidos por nadie, que el orfeón de Pontevedra fue el único que mereció los honores de ser invitado a dar una sesión musical en el Ateneo de Madrid, el centro más doto de España, ante los ilustres maestros Bretón, Pedrell, Caballero y otros. Fue también el único que en el concierto del Teatro Real *se vio obligado por el público* a cantar que el de La Coruña, después de ejecutar la del programa, retiróse [*sic*] tranquilamente por el toro sin que nadie le molestase pidiendo repeticiones. Fue también el *único* que, a instancias del Rey, expresadas al entonces alcalde de Madrid, Sr. Conde de Mejorada, *cantó y repitió* una de las obras que más éxitos proporcionaron en aquella memorable excursión a la colectividad pontevedresa.

¿Quiere más *El Noroeste*? Pues lea el resumen de las fiestas musicales del Centenario, escrito en *La Época* por su ilustre crítico y verá como en él se afirma que la *única digna* de mención fue la celebrada en el Ateneo de Madrid por la Sociedad Artística de Pontevedra.

Nuestro ilustre representante de las Cortes, Sr. Vincenti, ha cumplido, pues, con un deber de justicia, designado a la agrupación pontevedresa para tomar parte en las fiestas Reales. Nosotros decimos más. Aunque este legítimo sentimiento de justicia no se impusiera, el Sr. Vincenti haría muy bien, con razón o sin ella, en subvencionar al orfeón de Pontevedra, porque antes que alcalde de Madrid es diputado nuestro. Todos los diputados debían hacer lo que el Sr. Vincenti hace. Si no saben, no quieren o no pueden hacerlo, dispare *El Noroeste* contra ellos, pero no contra el Sr. Vincenti, a quién, después de todo, no le quitarán el sueño las infantiles porquerías de *El Noroeste*.

En cuanto al orfeón de Vigo... doctores tiene aquella cultísima ciudad, que sabrán responder. Desde luego podemos asegurar que el Sr. Vincenti siempre se mostró resuelto partidario de que *La Oliva* fuese

a Madrid, no solo porque ha sido el único orfeón gallego a quién faltó subvención para las fiestas del «Quijote», sino también por su brillante historia.

Los orfeones de Vigo y Pontevedra irán, pues, del brazo, como buenos hermanos, a representar a Galicia en los regocijos populares del enlace regio.

Mañana dedicaremos unas cuantas líneas más a este asunto, para contestar al nuevo artículo que ayer publica *El Noroeste*.

*El Diario de Pontevedra*¹⁴¹

3.13.4. «El viaje de los orfeones y la protesta de El Eco»

Dice *El Noroeste* de La Coruña:

«La Junta Directiva de *El Eco* nos remite una carta protestando contra la determinación de la Comisión organizadora de los festejos de la boda real, que le niega el derecho a concurrir a Madrid, en las condiciones de los demás orfeones favorecidos.

El Eco atribuye la preterición de que es objeto, a una venganza del alcalde de Madrid, Sr. Vincenti, por ciertos rozamientos habidos entre él y el antiguo director del orfeón Sr. Chané, cuando se celebraron las fiestas del «Quijote», por la predilección que el Sr. Vincenti mostraba por la *Sociedad Artística*, de Pontevedra, en perjuicio de las demás colectividades gallegas que resultaban postergadas.»

No nos cabe duda de que esta destemplada protesta debió ser consejo de algún gracioso de *El Noroeste*, o de gente parecida.

El Eco no va a Madrid, porque no hay dinero para todos. No va, por la misma razón que no van otros cuarenta orfeones de las demás provincias españolas, que lo habían solicitado, entre ellas, el muy aplaudido y laureada de Orense.

Entre los Sres. Vincenti y Chané no hubo rozamiento de ninguna clase, durante las fiestas del Centenario, ni existieron semejantes proposiciones. Lo único que hubo, fue que el Sr. Chané se hizo incomparable desde el primer momento, por sus raras gallardías y sus atrevidos desplantes. Nosotros fuimos testigos presenciales de lo ocurrido en una reunión pública, celebrada en el Centro Gallego, para acordar que todos los orfeones cansasen unidos la «Alborada» de Veiga.

En esa reunión, dijo solemnemente el Sr. Chané:

-No puede mi orfeón aceptar eso, porque canta de muy distinta manera la «Alborada»

¹⁴¹ *El Diario de Pontevedra*. 15-V-1906, p. 2.

- ¿Pero, como de distinta manera? -le replicó el ilustre maestro Gayoso.

-Si señor -añadió Chané- porque yo introduje algunas modificaciones en la partitura de Veiga.

Después de esta atrevida afirmación, lanzada en medio del asombro de todos, el Sr. Chané quedó ridiculizado para siempre, ante las mismas personalidades de La Coruña que se encontraban presentes.

Y como este rasgo tuvo el señor Chané mil y uno, todos igualmente felices.

Es verdad que el Sr. Vincenti ha dispensado grandes atenciones de carácter personal al orfeón de Pontevedra, pero no hay motivo para que esto sirva de molestia a las demás colectividades.

El Sr. Vincenti es diputado de Pontevedra, y se creyó en el caso de acompañar a sus orfeonistas, a todas partes, marchando siempre al frente de la agrupación por las calles de Madrid, y presentándola en salones y Ateneos.

Esto, lo mismo debieron hacer con el orfeón de La Coruña sus diputados. Lance, pues, contra ellos la protesta *El Eco*.

Por lo demás, el Sr. Vincenti, como Presidente del Centro Gallego, y dentro de este círculo regional, tuvo para todas las colectividades gallegas las mismas deferencias. Todas alcanzaron la misma subvención, todas los mismos obsequios y todas la misma recompensa final, consistente en un tarjetón de plata.

¿Dónde están, pues, las preferencias por el orfeón de Pontevedra, como no fuesen aquellas puramente particulares de su diputado?

Para terminar.

Si alguna preferencia hubo por parte del Centro Gallego, fue precisamente a favor del orfeón de La Coruña.

Hablen, si no, las fondas de Madrid, y hable dicho Centro, que por el buen nombre de La Coruña y de Galicia, tuvo que reparar lamentables debilidades después de abandonar la Corte los orfeonistas herculinos.

Nada más por hoy.

*Diario de Pontevedra*¹⁴²

¹⁴² *El Diario de Pontevedra*. 16-V-1906, p. 2.

3.14. 1906. Certamen de Santiago.

3.14.1 «El concurso de orfeones de Santiago. Acta del jurado»

En la ciudad de Santiago, a las cinco de la tarde del día 29 de julio de 1906, reunidos los abajo firmantes en el Campo Deportivo de Santa Isabel y constituidos en Jurado para calificar los ejercicios de dicho Certamen, procediendo en la siguiente forma:

Hecho el sorteo para determinar el orden de ejecución, resultó con el número *uno* el orfeón *Sociedad Artística Musical*, de Pontevedra; con el número *dos*, *El Eco*, de La Coruña; con el número *tres*, el del *Círculo Católico*, de Vigo; y con el número *cuatro*, la *Unión Orensana*, de Orense.

Los cuatro orfeones ejecutaron, primeramente, por el orden establecido, la obra de concurso, y después; en la misma forma, la de libre elección.

Terminada la ejecución de dichas obras, el Jurado deliberó detenidamente, coincidiendo en las siguientes apreciaciones.

Obra de concurso

Orfeón de Pontevedra. -En la observancia de los tiempos estuvo muy bien, sujetándose al metrónomo tal como la partitura lo indica; se sostuvo durante toda la obra con precisa afinación en el mismo tono que había comenzado; se apreció, asimismo, en toda la ejecución, una expresión afinadísima, sobresaliendo en esto el *solo de barítono*, que fue dicho con verdadera maestría y acompañado por las otras cuerdas con delicadeza suma; en resumen, la ejecución se calificó de *muy buena*.

Orfeón de La Coruña. -Tomó el primer tiempo como *moderato* en vez de *andante* (que es el que marca la partitura) hasta iniciarse el *solo de barítono ad libitum*, siguiendo nada más que aproximado al metrónomo en los restantes períodos; el mencionado *solo* fue cantando por varios individuos de la cuerda de barítonos, y aunque esto no constituye defecto, porque la partitura lo permite, se notó que dichos barítonos desempeñaron su cometido con gran desigualdad y desafinación; no sostuvo la tonalidad, dejando bastante que desear en el matiz, calificándose la ejecución de *mediana*.

Orfeón de Vigo. -Regularmente observados dejó sentir los dos primeros tiempos, no así el tercero, que sufrió una precipitación muy notable; una particularidad se observó, y fue que los *divisi* de los tenores, unos no se notaron y otros resultaron muy confusos; además, la mucha desafinación y mal sostenimiento de la tonalidad deslucieron por completo la ejecución, que se calificó de *menos que mediana*.

Orfeón de Orense. -Estuvo bastante aproximado en el ritmo de los dos primeros tiempos y un tanto irregular en el tercero; en la afinación dejó algo que desear, notándose que en la entrada del *solo ad libitum*, el barítono tomó la octava superior del pedal en lugar de la décima que es la escrita; la expresión estuvo bien sentida y delicada, calificándose la ejecución de *aceptable*.

Obras de libre elección

El orfeón de Pontevedra estuvo muy bien en la suya que fue *La Viguera* del Maestro Piñeiro.

A pesar de la violencia con que las cuerdas agudas cantaban, no dejó de ser delicada la interpretación que el orfeón de La Coruña dio a *Negra Sombra* del Maestro Montes.

El orfeón del *Círculo Católico* de Vigo, tal vez porque la obra por él ejecutada, *La Aurora* de Rillé, era de bastante interés, decayó por falta de sentimiento e igualdad en las cuerdas, resultando además monótona la interpretación.

La ejecución de la obra cantada por la *Unión Orensana* nos ha parecido buena, si bien no nos fue presentada la partitura, trámite que fue cumplido por las anteriores colectividades.

El Jurado tomando en consideración todo lo expuesto acordó por *unanimidad* otorgar el primer premio al orfeón *Sociedad Artística Musical* de Pontevedra; el segundo premio el orfeón *Unión Orensana*; el tercer premio al orfeón *El Eco* de La Coruña y conceder una mención honorífica al orfeón del *Círculo Católico* de Vigo.

Y para los efectos consiguientes firmados la presente acta en la fecha arriba indicada.

El Presidente, Manuel Soler; Vocales; Felipe Paz, José Gómez Curros, Ladislao Suárez.

De todo lo cual yo secretario certifico:

Enrique Lens Viera¹⁴³

3.14.2. «El Certamen de Santiago. Una carta notable»

Un periódico publica lo siguiente: Sr. D. Eladio Fernández Diéguez, presidente del orfeón *El Eco*.

Muy Sr. mío:

Para satisfacción de las masas corales que nos han honrado asistiendo al Certamen celebrado en esta ciudad, y fundando esta reseña exacta con las notas tomadas en el acto, acompañado de los instrumentos necesarios (metrónomo y fonógrafo, o diapasón cromático), tengo el gusto de remitirle la adjunta reseña artística cuyo sólo nombre sirve de garantía, para corroborar por mí la certeza de esta reseña.

¹⁴³ *La Correspondencia Gallega. Diario de Pontevedra*. 04-VIII-1906, p. 2.

Reunidos los directores de los orfeones procedióse [sic] al sorteo, sacando cada uno por orden de inscripción su papeleta, correspondiendo a Pontevedra el número 1, La Coruña el 2, Vigo el 3 y Orense el 4.

Empezó, pues, Pontevedra la obra de concurso *Las Mariposas*; y aun cuando ésta marca el primer tiempo *Andante* (Metrónomo Maetzel negra igual a 76) se notó desde luego un aire más despacio y en una tonalidad del diapasón normal. En los quinto y séptimo compás dudaron los tenores y bajos en el tono, notándose *la primera desafinación, que se acentuó mucho más en el resto de la producción antes de la entrada del solo -ad libitum- de barítono.*

Con voz temblorosa, engolada y sin matiz de ninguna especie fue... cantando, por un desgraciado, desafinando de tal manera que antes de terminar los 16 compases primeros aquello era el *caos*: tal era el desconcierto que ya no había tonalidad fijamente establecida; y continuando de esta forma hasta terminar el primer tiempo.

Para hacer una reseña fiel analizando frase por frase la ejecución de este *Andante* había para escribir dos días seguidos, y aún pecaríamos de cortos, a fin de compenetrar perfectamente al público que no tuvo la suerte de asistir a aquel acto, de tan grande *barauínda* de disparates, en tan pocos compases *ejecutados*. Fueron estos grandes y tan marcados en la desafinación y el tiempo, que aún hechos á propio intento, serían imposible de imitarse por persona que posea una mediana organización musical.

Compónese [sic] el segundo tiempo de un *Moderato M. M.* la negra igual a 92, que en su ejecución tampoco ha sido ajustado al tiempo señalado, y ya fuese efecto de la desafinación con que fue dicho y terminado el anterior tiempo, o ya también por el desequilibrio en que las voces quedaron a su terminación, no fue atacado con la valentía, seguridad y firmeza que requiere, notándose falta de ensayo por el desconcierto de las voces, sobre todo en los últimos cuatro compases de este tiempo, que marca *Plus vite*, en donde los barítonos y bajos entraron tarde, fuera de tono y mucho más despacio cuando debiera ser más vivo, como el tiempo indica.

Sigue a este último, *Allegro*, Metrónomo Maetzel, negra igual a 160 que todo él fue llevado entre el 126 y 132 a la negra. La ejecución, muy defectuosa, sin vocalizar, y los matices al estilo de piano de manubrio, terminando el coro fríamente y con una diferencia de más de un tono de bajo de la tonalidad empezada.

Siguió a este orfeón *El Eco* de La Coruña, el que a los primeros compases se impuso al público, notándose gran supremacía sobre el anterior. Cantó en diapasón brillantísimo ejecutando la obra en los tiempos marcados en la partitura, con sujeción al metrónomo marcado, enriqueciéndola con una gala de matices sumamente delicados y demostrando los orfeonistas una escuela de canto hermosísima. Venció las dificultades todas de la obra con gran facilidad, perfecta y sin exageraciones atacando los fuertes con gran vigor y los pianos crescendos y disminuendos de la manera más acabada, premiando su labor el público con bravos, vivas y prolongados aplausos. Terminó sin discrepar nada del tono con que empezaron, comprobando con el diapasón o fonógrafo.

Inmediatamente subió al palco el orfeón *Católico* de Vigo, que cantó la obra en diapasón normal, y el barítono solista hizo gala de una preciosísima voz desempeñando bien su cometido, excepción hecha de los tres últimos compases, que precipitándose acabó antes de tiempo y cuando aún continuaban el contrapunto que en el giro melódico llevan los tenores primeros. El segundo tiempo, que cantó muy afinado, decayó un poco por no hacerlo más fuerte, y en el tercer tiempo se notó que los tenores primeros tomaron el giro melódico de los segundos, en donde éstos quizá no alcanzaban la extensión de su voz. Terminó medio tono y décimas más bajo por el diapasón normal que establecieron al empezar el coro. En los tiempos se aproximó muchísimo a los llevados por *El Eco*.

Y por final de tan preciosa fiesta tocó su turno a la *Unión Orensana*, siendo aplaudidísimo y muy vitoreado por el público antes de subir al palco, debido quizá a la gran colonia que de aquella población y provincia se reunió en el Campo de Santa Isabel para presenciar el Certamen.

Dijo toda la obra muy bien cantándola en diapasón normal ([ilegible]=870) y cuando he dicho de *El Eco* en su ejecución lo mismo tendría que escribir aquí; pues a mi juicio ambas colectividades ejecutaron la obra dándole la misma e idéntica interpretación. Sólo sí, y he de hacerlo aquí presente, que si *El Eco* por la brillantez el tono en que cantó, hizo resaltar de todos los orfeones el segundo tiempo y el tercero, también la *Unión Orensana*, por su buena escuela y sus matices hermosamente combinados, se ha distinguido de la misma manera, poniendo en gran aprieto a un Tribunal imparcial para decidirle a quien de ambas colectividades debía otorgar el primer premio, que de no crear otros, debiera, a mi juicio, sortearse entre ambas y dar el tercero a Vigo.

Y ahora para finalizar, hago constar la opinión que en público manifestaron tres autoridades musicales de Santiago, presenciales al acto, las que por su reconocida competencia y por su ilustración esmerada en el arte musical tienen, a mi entender, más validez que la de un Jurado que por anteriores compromisos adquiridos no podía, de ninguna manera, resolver en justicia sin faltar antes a dicho compromiso.

Los Sres. Francisco Martínez, director de la banda de Zaragoza, don Manuel Valverde, distinguido profesor y maestro de música; D. Juan María López, y también el director del orfeón *La Oliva*, de Vigo, que allí estaban, al preguntarles su opinión, antes del fallo del jurado, separadamente dijeron: *que el primer premio debía a su entender entregarse La Coruña e a Orense, y el tercero a Vigo*.

Esta es la reseña fiel de la forma en que se cantó el coro *Las Mariposas* por los cuatro orfeones que tomaron parte en el Certamen musical de Santiago de Compostela, cuyo veredicto del tribunal pasará a la historia.

Santiago, 30 de julio de 1906.

Coup D'Archet¹⁴⁴

¹⁴⁴ *El Norte de Galicia*. 03-VIII-1906, p. 2.

3.14.3. «Nuestra protesta»

Quisiéramos no tener necesidad de ocuparnos de un asunto tan enojoso como es el que motiva estas líneas; pero el cariño que tenemos a nuestro pueblo es tan grande, que aun a trueque de incurrir en el enojo de algunos hemos de protestar con la mayor energía, de hechos sin justificación posible.

Pero en nuestra protesta no hemos de hablar, ni mucho menos de suscitar odios y rivalidades entre pueblos que deben ser hermanos, pues entendemos que a dichos pueblos no puede hacerseles solidarios de la desatentada conducta de unos cuantos habitantes que, lejos de honrar a su país natal, lo denigran con sus actos.

Por eso, en los habitantes de La Coruña, Orense, Santiago y Vigo no vemos si no hermanos nuestros y no va dirigida a ninguno de esos pueblos la presente protesta, la cual alcanza únicamente a los que, de donde quiera que sea, han ejecutado el día 29 del pasado mes de julio en la ciudad de Santiago, la inexplicable salvajada de pretender asaltar la tribuna del jurado, convirtiendo en Certamen musical que es una fiesta del arte, en teatro de una lucha rufianesca en la que alcanza el premio, no el que tiene más destreza, si no el que está dotado de mayor fuerza muscular.

Naturales son y por eso mismo frecuentes los desahogos de los que se consideran postergados por la resolución de toda clase de jurados; pero esas manifestaciones del derecho de *pataleo*, se habían exteriorizado hasta el presente en forma de protestas razonadas, más o menos fundadas y sin dar rienda suelta, como en la ocasión presente ha sucedido, a los odios humanos, llegando a los extremos de la violencia más desenfrenada y haciendo necesaria la intervención de la Guardia Civil, porque eso coloca a Galicia, en el más bajo nivel intelectual que puede ocupar un pueblo que se precia culto.

Y la sinrazón de los que protestaron de un modo tan bárbaro, está demostrada por el solo hecho de haber sido otorgado por el Jurado el primer premio al orfeón de la *Sociedad Artística* de Pontevedra por UNANIMIDAD.

Además, el presidente del jurado era un sacerdote y, sin embargo, el orfeón del Círculo Católico de Vigo, que a juicio de sus amigos cantó admirablemente, solo obtuvo mención honorífica, lo cual demuestra también que dicho jurado no obedeció a influencias que nunca serían tan poderosas, como son entre la gente de Iglesia las de clase.

No insistimos más en esto, porque la indignación que nos ha producido el suceso es tan grande, que no tenemos la seguridad de que la pluma traduzca el estado de ánimo en que aquel nos ha colocado.

Nos limitamos pues, a consignar la más solemne protesta y vamos a exponer nuestra opinión.

Con motivo de la situación que se creó en Santiago, el orfeón de la «Sociedad Artística» de Pontevedra obrando con gran prudencia por un lado y obedeciendo por otro, indicaciones amistosas de las autoridades locales que deseaban evitar encuentros que pudieran ser lamentables, no pudo cumplir como debiera con dichas autoridades, con las Sociedades de recreo y con la prensa de aquella ciudad.

Pues bien; por cortesía está aún obligado al hacerlo, pero además tiene el honor ineludible de volver a Santiago de Compostela inmediatamente y allí, en donde ya no estarán ahora los elementos que violentamente pretendieron imponer su criterio, dar a conocer su extenso y variado repertorio, fiado en la hidalguía de aquel pueblo que no desconoce los deberes de la hospitalidad.

Con ello demostrarán tres cosas:

1º Que los hijos de Pontevedra han sido siempre y continúan siendo corteses con los pueblos hermanos.

2º Que el veredicto del jurado, al conceder el primer premio, ha sido dictado en justicia.

3º Que, así como antes de ahora el antiguo orfeón «Los Amigos», de Pontevedra consiguió la victoria en Santiago y Vigo, luchando en noble lid artística con «El Eco», de La Coruña, que entonces aparecía como invencible, el orfeón actual está en condiciones de luchar airosamente con los que en Galicia existen, pudiéndose considerar, sin que esto sea molesto, tanto como el que más.

*La Libertad*¹⁴⁵

3.15. 1906. Certamen de Lugo.

«El certamen de orfeones»

A esta fiesta organizada por el *Círculo de las Artes* no acudió el público en número tan crecido como se esperaba. Muchos eran los palcos que se encontraban vacíos observándose también que en las butacas abundaban los claros.

Lo excesivo de los precios señalados al espectáculo fueron, sin duda, causa de tal retraimiento y motivo de justificadas censuras de vecinos y forasteros.

De los once orfeones inscriptos solo concurrieron al certamen *La Asociación Artística* de Pontevedra, *La Aurora* y *El Eco*, de La Coruña, y el *Gallego*, de Lugo, éste tan solo como elemento de cooperación.

Por el orden que dejamos señalado han cantado aquellos en el certamen.

Una barcarola del inolvidable Montes era la obra de concurso, ejecutándose como de libre elección las tituladas *Nocturno*, también de Montes, *El adiós al recluta* y *Las Mariposas*, de Rillé y *El Tyrol*, de Thomas.

Hasta hoy no emitirá el jurado su fallo, y ésta circunstancia nos obliga a ser muy parcos al reseñar la fiesta.

¹⁴⁵ *La Libertad*. 02-VIII-1906, p. 1.

El orfeón de Pontevedra estuvo mucho más afortunado en la obra de libre elección que en la de concurso.

Cantó la barcarola con mucho matiz, pero con amaneramiento y compas demasiado movido.

El Nocturno, en cambio, obtuvo una interpretación casi brillante en algunos compases, siendo aquella en general muy aceptable.

La Aurora, de La Coruña, lució menos que las demás colectividades, sin duda por ser la que tiene menor número de orfeonistas.

Así y todo, en *El adiós al recluta*, obra de importancia y de grandes dificultades, demostró su director el Sr. Edreira, tener condiciones poco comunes para la dirección de masas corales.

El Eco estuvo afortunadísimo en la barcarola. El barítono que cantó el solo no tiene gran extensión de voz más canta con gusto y vocaliza muy bien.

Dicho orfeón interpretó la obra sin exageraciones, conservando la afinación desde el primero al último compás y llevando el verdadero tiempo de barcarola.

La suerte no fue tan favorable a *El Eco* en *Las Mariposas*. Empezó el coro muy bien; pero tuvo la desgracia de que el barítono no entrase a tiempo en el solo y desde este momento empezaron a observarse vacilaciones en la masa general, que deslucieron un tanto la producción, siempre aplaudida, de Rillé.

Al *Orfeón Gallego* muy pocas palabras hemos de dedicarle, ya que en la lucha nada ha ventilado.

Ayer, como siempre, probó el señor Carracedo y probaron también sus discípulos que a uno y a otros les sobran alientos y facultades para grandes empresas que proporcionen a Lugo nuevos días de gloria.

Al terminar el orfeón *El Eco*, de La Coruña, de cantar la obra de concurso se produjo un ligero incidente motivado por el entusiasmo, demasiado expresivo, de uno de los espectadores que, por más de un motivo, no debiera permitirse que penetrase en los salones de la sociedad, si la Junta cumplierse con los deberes que el reglamento le impone.

El incidente terminó sin más consecuencias que la siguiente alarma.

*El Norte de Galicia*¹⁴⁶

¹⁴⁶ *El Norte de Galicia*. 08-X-1906, p. 2.

3.16. 1907. Fiesta regionalista organizada por la Liga de Amigos de A Coruña.

«Los coros Chané»

Grandes esperanzas se habían puesto en esta fiesta. Nada tan hermoso, sin embargo, como la realidad, como aquella enorme muchedumbre llenando las localidades todas, como aquel entusiasmo constante, como aquel delirar del público ante la música que mejor entiende.

Ignoramos nosotros si la fiesta del domingo es de esas que regocijan el rostro de un empresario. Pero, aun cuando esto no ocurra, la *Liga de Amigos* puede estar altamente satisfecha y orgullosa. Por primera vez quizá, orfeones de varios pueblos se han encontrado en otro, pueblo, vitoreándose; por primera vez los orfeonistas se saludaron con un saludo fraternal; por primera vez cantaron sin tener en la mente un solo y egoísta pensamiento...

Y es que se les congregaba para más altos fines; para que, cada uno y todos, levantasen su voz en algo así como un himno ardiente, un santo himno a la tierra y a la raza. No se quería saber entonces si el arte musical había llegado en tal localidad á más altura que en tal otra. Se quería unir a los pueblos todos de la región en una esperanza sola, en una aspiración nobilísima, en un fuerte y fecundo deseo...

Bajo la batuta de Chané se ha realizado el milagro. A tiempo que los coros llenaban los ámbitos con el eco de nuestra música regional, caía sobre la gente una verdadera lluvia de papeles donde los poetas más amados de Galicia aromaban otra vez los corazones con la música imperecedera de sus cantos. Y si alguien levantaba hacia lo alto sus ojos, no era solamente el cielo lo que estos ojos veían: era el escudo de Galicia, era el escudo de España, y la bandera de la matrícula coruñesa, y la santa bandera española...

La grandeza de todo esto iba entrando dulcemente en las almas y el entusiasmo era mayor de momento á momento y nadie había en la plaza que no colaborase en el esplendor de la fiesta. De vez en vez oía [sic] un viva frenético; un viva a Galicia, un grito amante y fervoroso; un viva después a España que nadie dejaba de contestar, hendía los aires.

Por los periódicos correrá la noticia de esta fiesta y nuestra España, la España triste y abatida que solo aguarda el momento en que sus hijos todos se unan para tornar a los esplendores de su historia y de su grandeza, pondrá sobre Galicia una amante mirada de gratitud. Y basta esto para orgullo de Galicia, para satisfacción de La Coruña, para gloria de la *Liga de Amigos*.

«Fiesta de la música gallega» se ha llamado a la fiesta del domingo en los programas. Fue, sin embargo, un triunfo del espíritu nacional, algo altamente hermoso, que será fecundo en bienandanzas. Y no queremos terminar estas líneas sin recoger una voz que al acabarse el acto, dio a los orfeones de Galicia, en un viva ardiente, un título general; el título de «Coros Chané»

El domingo último debe ser para Galicia una efeméride inolvidable. Por una vez, los orfeones no llevaron, de pueblo en pueblo, la semilla de la discordia; por una vez, á tiempo que los acentos se hacían acordes, las almas vibraban con el mismo anhelo y con la misma idea, noble y santa... Que esa designación de «Coros Chané» sea para nuestros orfeones como una bandeja que proteja, durante su vida, la grandeza de la aspiración que anteaer alentaba en las almas todas.

La fiesta de la música gallega

Satisfecha puede estar la *Liga de Amigos*.

La «fiesta de la música gallega», primera que en condiciones tales se celebra en Galicia, constituyó un soberbio éxito para la popularísima sociedad coruñesa y fue a la vez un grandioso acto de fraternidad que enaltecía a Galicia y a las colectividades que en él tomaron parte.

Prestábase [sic] el relato de la fiesta á larga y puntualizada reseña, en la cual se determinasen los méritos particulares de cada orfeón, la parte de triunfo que les correspondió, pero haría falta un espacio de que no disponemos.

Vaya una impresión a vuela pluma de la hermosa fiesta, cuya trascendencia fue innegable.

A las tres y media de la tarde, partieron los orfeones de la plazuela frontera al Ayuntamiento, dirigiéndose por calles céntricas a la plaza de toros.

Los acompañaban la banda de música de Isabel la Católica y varios gaiteros.

El desfile de los 470 orfeonistas con sus ostentosos estandartes multicolores, que erguidos sobre la masa brillaban al sol, resultó virtuosismo.

El gentío, aplaudió al paso por algunas calles.

El interior de la plaza estaba sobria pero lujosa y artísticamente adornado.

El distinguido pintor Sr. Saborit, alma de esta fiesta, en cuanto con su arte se relaciona, dio una vez más prueba de sus altos méritos.

Sobre el ático de la presidencia destacaba entre dos columnas, un enorme escudo de España, rodeado de gasas y banderas; en frente, al otro extremo de la plaza, otro monumental escudo de Galicia y á los lados los de las cuatro provincias gallegas.

Guirnaldas de laurel, mirtos y flores enlazaban estos escudos, pendiendo de los palcos.

El antepecho de los palcos lucían colgaduras de los colores nacionales, que contrastaban por sus vivos tonos con los azules y blancos de la bandera de Galicia, que recubría todo en redondo el antepecho de las gradas.

Ofrecía la plaza bonitísimo golpe de vista y verdadero aspecto de fiesta.

Ocupó el palco presidencial la esclarecida escritora Sra. Pardo Bazán. Al aparecer en la presidencia fue saludada con estruendosa salva de aplausos.

La acompañaban el ilustre maestro Chané, el presidente de la *Liga de Amigos* señor Ponte y Blanco y otras distinguidas personas.

La concurrencia a la fiesta fue enorme. Singularmente en la sombra, estaba la plaza llena.

A los acordes de la sugestiva *muiñeira* que tocaba la banda, hicieron su entrada en el redondel los orfeones.

Se les aplaudió mucho.

En el centro había dispuesta una amplia tribuna adornada con guirnaldas y telas blancas y próximas, centenares de sillas para los orfeonistas.

Comenzó seguidamente la solemnidad.

El orfeón infantil *Coros gallegos*, que dirige el Sr. Sánchez Porto, cantó con singular matiz, más de elogiar cuanto más pequeños eran los intérpretes, casi todas niñas de cuatro a diez años, *A Foliada* de Chané. Se le aplaudió mucho.

Después entre ovaciones continuadas, fueron desfilando por el templete el orfeón coruñés *El Eco* que interpretó *Negra Sombra*, de Montes; el *Gallego* de Lugo, que cantó *O Compromiso*, de su director Sr. Carracedo; *La Oliva*, de Vigo, que dio a conocer *A Terriña. Tristura*, de Gayoso y *Unión Orensana* que dejó oír *De ruada*, de Berges.

Todos los orfeones cantaron admirablemente, haciendo gala de exquisito gusto y de una afinación irreprochable. Es difícil puntualizar cual gustó más. El público pudo persuadirse de que la tradición orfeónica está gallardamente sustentada por estas notables masas corales y por las que luego, en la segunda parte completaron el programa anunciado.

Cuando terminó de cantar el orfeón de Orense, reuniéronse [*sic*] todos los demás formando uno solo, inmenso, en torno del tablado.

Bajó entonces de la presidencia y salió a dirigirlos el insigne Chané.

Cuando se presentó en el redondel fue objeto de una ovación entusiasta, larga, cariñosísima. Aplaudían los orfeonistas, que a la vez vitoreaban al eminente mantenedor de la música gallega.

Fue este uno de los momentos culminantes del festival.

Chané dirigió de admirable modo, con la maestría que le caracteriza, *La Escala*, de Veiga, esa deliciosa y animadísima obra del malogrado autor de *La Alborada*.

Supo a gloria el hermoso conjunto y hubo que repetirlo entre aplausos.

Un veterano orfeonista de *El Eco*, colocó al maestro Chané una de las medallas de oro por él ganadas cuando dirigía la laureada colectividad y le ofreció una preciosa batuta.

La música de Isabel la Católica tocó muy bien la rapsodia gallega *A Maruxa*, y fue aplaudida justamente.

Subió después al palco el orfeón *Unión Artística Compostelana*, que interpretó de delicadísima manera *A lúa de Cangas*, de Curros.

Se le aplaudió con entusiasmo, lo mismo que al orfeón *Aurora*, de La Coruña, que cantó muy bien *A despedida do emigrante*, de Taibo; el orfeón del *Círculo Católico de obreros* de Vigo, que dio a conocer *O sol da Primavera* de Torres Creo y el orfeón *Juventud Artística*, de Tuy que cantó *Neve* de Hoefeld.

Al maestro Chané le encantaron todos los orfeones y las obras que interpretaron algunas de las cuales no conocía, pero hizo singular y especialísima mención, en diálogo amistoso con la señora Pardo Bazán, del laureado orfeón de Santiago que tan bien dirige el maestro D. Ladislao Suárez y del genuino sabor gallego de la hermosísima composición *A lúa de Cangas*, original del popular músico compostelano J. Curros.

Negra Sombra, *De ruada* y *A despedida do emigrante*, gustaron también muchísimo.

Al Sr. Edreira, director de *Aurora* y antiguo discípulo del Sr. Chané, dedicó frases de merecido halago, celebrando los adelantos de esta naciente masa coral. Así lo entendió también el público, que lo aplaudió sinceramente.

Sin rivalidad ni antagonismos, que trató de no suscitar la *Liga de Amigos*, todos los orfeones rayaron á extraordinaria altura y unos a otros se aplaudieron fraternalmente, ofreciendo una nota de veras simpática.

Fue elogiado el joven tenor solista del orfeón de Tuy. Tiene una voz fresca y extensa y modula con arte.

Terminó la fiesta con la *Alborada*, nuestro admirable himno regional, que más entusiasmo cuanto más se le oye.

No pudo tener el festival otra apoteosis que fuese más espléndida.

Cerca de quinientos hombres emitiendo las notas dulces o enérgicas de la *Alborada* y dirigidos por el insigne Chané, ofreciendo durante unos momentos espectáculo único y conmovedor.

El público emocionado, suspenso, escuchó con religioso silencio como el coro iba brotando de tantos labios al conjunto de la batuta mágica de Chané y al final aplaudió mucho, mucho, lleno de fervoroso entusiasmo.

Diéronse [*sí*] vivas a Galicia, a la fraternidad gallega a los pueblos de la región... Fue un instante memorable.

Hubo que repetir la *Alborada*, y cuando sus últimos acordes morían como un suspiro, la ovación estalló de nuevo fragorosa.

El Sr. Martínez Fontenla gritó distintamente desde un palco:

-¡Vivan los «Coros Chané»!

Y esta oportunísima, genial idea, condensada en un solo vitor, desbordó el entusiasmo.

Chané salió del redondel entre abrazos y felicitaciones efusivas.

Así terminó la fiesta admirable, que por los elementos que la integraron, por la gloriosa mujer que la presidió, por el maestro ilustre que con su dirección inconfundible hizo cobrar nueva vida a las dos bellas composiciones del gran Veiga, constituyen una página gloriosa para la *Liga*, para La Coruña y para Galicia.

*La Voz de Galicia*¹⁴⁷

3.17. 1907-1912. Recuerdos de *Chané* en la dirección del orfeón El Eco.

3.17.1. «Recuerdos del tiempo viejo. En honor a Chané»

Durante la exposición Universal de Barcelona de 1888, hallábame [*sic*] en aquella ciudad. Ostentaba allí la representación de tres periódicos gallegos, entre ellos *La Voz de Galicia*.

Este cargo dióme [*sic*] motivo a hacer una excitación á *El Eco* desde estas columnas para que acudiese a luchar y a vencer en el gran certamen internacional de orfeones y masas corales, que por aquel entonces iba a tener lugar en la ciudad Condal.

Mi llamamiento fue oído, y a los pocos días la junta directiva de *El Eco* me comisionaba para que le representara en el gran certamen, y acepté tan honroso encargo. Desde los primeros momentos me pareció seguro éxito de *El Eco*. Habíale [*sic*] escuchado muchas veces en La Coruña, y sus cantos habíanme [*sic*] siempre electrizado el alma.

Después tuve ocasión de oír mil veces los gran decantados coros de Clavé, y fuese porque sus cantos no herían mi alma como los dulces cantos de mi tierra, o fuese porque me parecían inferiores, el caso es que yo, lejos de mi pequeña patria, proclamaba como incomparable, como invicta, a la masa coral dirigida por el insigne maestro Chané.

Hallándome un día en el Ateneo de Barcelona, compuesto casi en su totalidad de ilustres literarios regionalistas catalanes, a donde acudían diariamente celebridades como *Serafi Pitarras*, Corolen, Ruisiñol, Ferrer y otros, se tocó el tema de los orfeones, sosteniendo que las almas corales -además de educar el sentimiento- habían llevado el entusiasmo y la fe regionalista al corazón del pueblo catalán.

Los coros de Clavé, recorrían toda Cataluña entonando cantos patrióticos y de sabor eminentemente regionalista, que enardecían el ánimo de los oyentes.

A algunos de estos cantos, como el de la *Batalla de los Castillejos*, acompañaban el estruendo estampido de bombas de palenque clavadas en el suelo, que estallaban en el momento en que el ardor, el fragor, de las notas musicales señalaban las supremas escenas épicas de aquella batalla gloriosa para España. Es este un canto épico compatible a los de Tirteo cuando lanzaba sus huestes al combate.

Se anunció el concurso internacional de orfeones y masas corales, se señaló una partitura como pieza de concurso, y cuando ya faltaban pocos días para la fecha del certamen acordó la Comisión correspondiente y publicó la prensa periódica la noticia de que aquella partitura se había cambiado por

¹⁴⁷ *La Voz de Galicia*. 20-VIII-1907, p. 1.

otra, por *Los Bregadores* de Cuspinera, y he que, dado el breve tiempo que quedaba, era casi imposible para los orfeones que estaban a tan larga distancia de Barcelona como *El Eco*, pudieran obtener la partitura con tiempo suficiente para ensayarla.

Adquiero la partitura, se la envió a Chané, y 12 días después llegaba éste a Barcelona con aquella entusiasta y brillante masa coral, presidida por Pardo Laborde, sin recomendación alguna, a luchar con un inmenso número de laureadas masas corales españolas y extranjeras.

La empresa era ardua, por tratarse de un certamen internacional, a donde era de suponerse habían de concurrir coros notables.

Y si a esto se añade las circunstancias de haber tenido escaso tiempo de ensayo, y de haber hecho un viaje terrible desde La Coruña a Barcelona, en un mal vagón de tercera y en el rigor del invierno, en el mes de diciembre, que puso afónicos a casi todos los orfeonistas, cualquiera diría, discurrendo lógicamente, que el fracaso de *El Eco* era seguro. Al hacer un ensayo en Barcelona el orfeón, el notable bajo Regueira, sintiéndose hondamente afónico decía desesperado, en nuestro dialecto.

-¡Dádeme veneno!

Era la víspera del certamen. Todas las masas corales llegadas a Barcelona habían ido a cantar ante los domicilios de los notables profesores que componían el jurado, todos, menos *El Eco*.

Entendía Chané que ir a cantar ante aquellos que habían de ser jueces, antes de efectuarlo en el certamen, tenía algo de solicitud poco delicada.

Aquella noche al estar reunido *El Eco*, dio Chané la orden de salir a la calle, y sin decir a donde iba, y sin los trofeos y estandartes que conquistó en gloriosas lides, se encaminó hasta la estatua del inmortal Clavé, situada lejos del que entonces era centro de Barcelona, allá lejos, en el ensanche que estaba a la sazón a menos de medio construir.

Y allí ante la estatua del insigne Clavé, del precursor de los orfeones españoles, elevó el orfeón un canto sublime, maravilloso, que hizo vibrar las fibras más sensibles del alma al auditorio.

Aquel canto era un saludo dulcísimo y sentido a aquel que representaba la encarnación de los orfeones nacionales, era un saludo al genio, al arte. El público que rodeaba al orfeón prorrumpió en atronadores aplausos y le hizo cantar otras dos piezas que maravillaron a los oyentes.

Lo más peregrino en este acto fue, que de entre aquel público salió un caballero preguntando de donde era el orfeón, quien su director y si le podía presentar a él, y en efecto al hacer su presentación, la incógnita persona abrazó a Chané diciéndole:

-Yo soy Martínez Imbert, el autor de *La Primavera*. Acabó de oír cantar á *El Eco*, y me dejó admirado. Creo que mañana obtendrá un éxito notable. Al día siguiente, a la hora señalada, fueron compadeciendo ante el palacio de Bellas Artes las masas corales que habían de tomar parte en el concurso. Todas ellas eran laureadas, y ostentaban en sus estandartes medallas de oro y trofeos artísticos ganados en reñidas lides.

El palacio de Bellas Artes es grandioso, y estaban aquel día, el día solemne del certamen, ocupadas totalmente por millares de personas por todos sus palcos, plateas y butacas. Subieron al palco escénico una a una todas las masas corales, y *El Eco*, la última, si no recuerdo mal.

En el vestíbulo y en diversos puntos de aquella inmensa nave, había, grandes cartelones que prohibían al público hacer manifestaciones en pro o en contra de los coros que acudían al certamen internacional.

El público respetó esta orden hasta el momento en que *El Eco* cruzó el salón con sus estandartes victoriosos, cubiertos de coronas y laureles; y despreciando el mandato impreso, miles de manos rompieron el silencio, saludaron entusiastamente a aquella masa coral que antes de cantar, solo con versa, ya se la proclamaba vencedora.

Cantó *El Eco* la pieza de concurso de una manera admirable aquella pieza ensayada en pocos días para ir a un concurso internacional.

Cantó como de libre elección *Pepita*. Fue cantado todo de manera tan sublime, que a cada momento era interrumpido por una indescriptible ovación de aplausos y vítores. Empleando una frase vulgar diremos que los palcos se venían abajo; aquello ya no eran aplausos, era una verdadera tormenta, tal era el estrépito.

Chané venció, y se le otorgó el primer premio, dado entre parabienes y abrazos por aquel Jurado compuesto de eminencias y por aquel inmenso público, locamente emocionado con los sublimes cantos de *El Eco*.

Después... ovaciones por todas partes, abrazos de entusiasmo, invitaciones generosas a todos los actos, agasajados sin cuento.

Se le dieron dos brillantísimos banquetes: uno en el Gobierno militar y otro en el gran Hotel internacional.

A ellos asistieron personas de las más salientes de Barcelona y distinguidos gallegos allí residentes, entre los cuales estaban los señores presidente de la Audiencia y gobernador militar, paisanos nuestros.

Dos músicas militares amenizaron aquellos actos.

Lo más admirable de los orfeonistas de *El Eco*, es que ninguno sabía música. Los inteligentes, después de oír a aquel decían que era impensable que los orfeonistas no fueran consumados maestros.

Chané, el ilustre artista, vencedor en Barcelona, en Madrid, en la Habana, en todas partes, merece que Galicia, y especialmente La Coruña, les rindan un tributo de admiración y esculpan su nombre con caracteres indelebles.

M. Lema¹⁴⁸

¹⁴⁸ *La Voz de Galicia*. 22-VIII-1907, p. 2.

3.17.2. «El orfeón El Eco y su pasado»

Desde Chané «el bueno» hasta hoy. -De Pontevedra a Lugo, pasando por Vigo, Madrid, Santander, París y Lisboa. -¿Volveremos a lo que fuimos?

El viejo Valentín.

Garás arriba, subiendo pausadamente la cuesta, me encontré el otro día con Valentín...

Por supuesto, que ya sabéis quien es Valentín, ¿verdad? Valentín el único, el popularísimo, el orfeón EL Eco, vamos, que en él encarnó, constituyendo algo más afín que -¿cómo diremos?- que la camisa que llevamos puesta, porque ésta, al final, solemos quitarla alguna vez o termina por caerse ella sola.

Valentín iba en funciones de su sacerdocio; viéndole consideré que aquel ciudadano que casa por casa tributa cartas, periódicos o tarjetas, portador de malas y buenas noticias a tantísimas gentes que con la *baturrica* dicen:

Que es el cartero,
después del otro,
lo que más quiero.

Consideré, repito, que mejor empleada estaría en una de esas congruas inventadas al calor de políticos influyentes, persona de tal valer, que ha paseado el nombre de Galicia por tres naciones, que volvió laureada de tremendos torneos artísticos que enloqueció a las masas en Madrid, en Barcelona y en Lisboa, que como Mario, Gayarre y Tamberlick dio pasos gloriosos en la escena del Real...

-¡Valentín!...
-«¿Y luego?»
-Mira, chico. Voy a alegrar un poco más que de ordinario tu dichosa vida. La Voz, ¿sabes? quiere hablar de tu ídolo.
-¿De El Eco?
-Natural, ¿o tienes algún otro? Conque, si quieres, mándale un recadito a Borrazás y esta tarde nos reuniremos los tres...
-Falta uno.
-¿Quién?
-El segundo
-¿Cuál?
-El segundo tenor, si hemos de cantar algún coro...
-¡Qué coro ni que rabo de gaita!... No, hombre, se trata del hablar del orfeón, de lo pasado, de aquellos tiempos de Chané, nuestro caudillo, nuestro amor.
-¡Mi bien, repite amor, repil!...
-Si, repetiremos todo lo que haga falta. Conque esta tarde en el salón, ¿estamos?

Amadas reliquias

En el salón de ensayos del orfeón El Eco nos encontramos Manolo Borrazás y un servidor de ustedes. Valentín entra minutos más tarde, todo sofocado. Din duda celebró junta general vespertina *El Corcho*, esa valiente Sociedad que en tratándose de ciertas empresas no se anda con chiquitas. Han llegado también otros dos o tres amigos, Paredes entre ellos.

Valentín, sonriendo, nos recuenta.

- ¡Todos viejos! -barbotea entusiasmado.
- No veo la razón de que te alegres por envejecer.
- No, si digo que todos somos de los orfeonistas de aquellos tiempos. ¿Te acuerdas?
- Bueno, veamos esas preseas.

Echamos una ojeada, no sin emoción, por aquellos trofeos que hicieron enloquecer La Coruña cuando El Eco tornaba triunfador de temibles certámenes, contra las más espantables fieras del canto coral. Borrazás y yo, releendo juntos en las páginas, no publicadas aún, de la crónica de nuestros orfeones, charlamos un rato.

El que trajo las gallinas.

El que las trajo, en serio, prescindiendo de tentativas y pasajes que no es nuestro objeto puntualizar en una rápida información, fue aquel genial mindoniense que se llamó Pascual Veiga. El fundó el orfeón coruñés llamado *El Primitivo*, y que éste nació el orfeón El Eco.

Del Eco hablaremos solamente, y por eso al evocar a aquel queridísimo D. Pascual Veiga limitamos a dedicarle, como recuerdo justo, el reconocimiento de que él fue el creador de los orfeones de Galicia. Su *Alborada*, que no muere, emocionó a todos los públicos. Fue y será siempre el *exlibris* de los orfeones gallegos. Lástima que la letra de tan poética, de tan regional página de inspiración no corresponda en mérito ni en claridad a la música: las palabras de esa alborada debió escribirlas Rosalía; nadie como ella hubiera puesto en el cantable la dulzura de un amanecer galiciano.

Gloriosa infancia.

Del primitivo Orfeón Coruñés nació el orfeón El Eco que, en Pontevedra primero, luego en Vigo, después en Madrid y más tarde en Barcelona, conquistó en certámenes cara a cara con los mejores orfeones españoles, los primeros premios.

Los días en que el orfeón volvía cargado de laureles, no pueden ser olvidados en este pueblo, que sintió por él verdadera idolatría. Chané era un semidiós entre las masas populares y entre la gente escogida. Ser orfeonista de El Eco era título de honor que el interesado no cambiaría por nada del mundo.

Marchaban aquellos muchos confortados por el entusiasmo de su pueblo y volvían entre manifestaciones de entusiasmo loco. Su entrada había de ser siempre de noche, y entonces lucían antorchas y aturdían los vítores y las bombas. Manifestaciones así, de todo el pueblo, con aquella vehemencia, no han vuelto a verse, pro acá. El retorno del concurso del Gran Pensamiento fue un delirio; el de París no lo fue menos.

En el certamen celebrado en Santander en el año 1890, El Eco tuvo el santo de espalda, de igual modo que el *Número 4*, que dirigía Veiga. Ambos fueron desde La Coruña a disputar el premio y a los dos les calificó con igual nota el jurado. El fallo de éste otorgaba el primer lugar al orfeón bilbaíno, pero el

pueblo de Santander se pronunció por los gallegos de tal suerte, que el de Bilbao fue apedreado en la calle y tuvo que salir la fuerza pública y dar cargas que costaron no pocos heridos y desperfectos.

Aquella derrota, aunque no hubiera sido tal en la conciencia de todos, determinó en El Eco un decaimiento visible. Chané, por otra parte, comenzaba a sentir cansancio de una vida que le deparaba mucha gloria, por ningún provecho efectivo, y esto no podía menos que causar efectos visibles en sus orfeonistas, poco a poco invadidos por el desaliento.

¿Os acordáis?

Desde el día de su creación hasta la expedición a Santander, El Eco pasó por muchas fases de vida lánguida o activa, según quienes eran los que regían su marcha desde la Junta de Gobierno.

Desde aquel veterano presidente y brioso barítono que se llamó D. Martín Ejarque, hasta Martínez Fontenla, pasando por Las fiestas reales. El viaje de los orfeones y la prensa de La Coruña, presidente también, en días gloriosos, del orfeón, éste tuvo a su frente las voluntades más decididas y a los hombres de más entusiasmo.

Infinidad de personas sesudas que lean hoy esas notas, no podrán menos de decirse con el destello jubiloso de aquellos días:

-Ah, sí; yo también era uno.

¿Citar nombres? sería todo un patrón y no de los más pequeños.

Otro de los pasajes amables que formaban parte de la historia de El Eco, son aquellas lucidísimas marcadas en las que la Reunión de Artesanos no tuvo rival.

Más de un padre de familia, con niñas talludas, recordará conmovido aquellas *enloquecientes* noches del día 2 en que El Eco, acompañado por la charanga de Reus o por la banda de Zamora coreaba primorosos bailables desde un palco levantado *ad hoc* en el Teatro Principal.

-¡Oh! las polcas íntimas...

Bella es tu faz,

como la luna bella.

Y habaneras como aquella:

Cubana de azules ojos,

cabellos negros y blanca tez...

O valeses como éste:

En noche serena,

de plácida calma.

La «emita»

¿Anécdotas del orfeón? A centenares las hay esparcidas por la memoria de los jóvenes de entonces. Sería tarea inacabable reproducirlas. Como una de las notables, recordaremos la siguiente:

¿Fue en Madrid, en Barcelona, en?...

Para el caso es lo mismo.

Ello es que el orfeón concurría a un salón donde bellas muchachas de la buena sociedad hacían los honores. Cantó unos coros, hubo el delirio de aplausos, y se trató de ofrecer a los cantantes algo que confortase sus laringes.

Como aquella noche era preciso volver a cantar, y en sitio donde avizoraba la crítica, había encargo expreso a todos de no tomar absolutamente nada.

Una hermosa señorita, con una bandeja de pasteles, fue ofreciendo, y todos, muy correctos de ropa como de ademán, rehusaron el convite.

Al llegar al último temblaron los demás. Si en el orfeón figuraban muchachos listos y de buena sociedad, aquel, pese a su bien tipo y a su vestimenta, no era el pobre precisamente un hablista.

-Vamos- insinuó la señorita- los demás se han negado. Usted, que es el último, no me desairará.

El hombre, colorado como un pavo, no sabía que hacer. Por fin...

-De aquella -dijo- tomaré una *emita*...

Y tomó, finalmente, una mantecada.

La carcajada de todo el orfeón sonó con más fuerza que el final de *La Pepita*.

Los coros

El repertorio coral de *El Eco* ha sido vastísimo. Sin contar aquellos deliciosos bailables de Veiga, Chané, Montes, Braña y Muiños, Santos, Pillado, Yáñez y otros, que eran la mejor atracción en el baile de la Candelaria y que luego repetían las modistas en los obradores y las domésticas en las fuentes y todo el mundo en su casa, el archivo de la Sociedad contaba con numerosas partituras.

La alborada, de Veiga; *A mabiana*, muiñeira de Chané; el *Rataplán* de *Hugonotes*; la popularísima *Aurora*, de Reventós y la de Rillé; *El amanecer*, de Eslava; *El crepúsculo*, de Vidal; *Fa-la-do*, de Rillé; *Serenata*, de Tintorer; *La mascarita*, de Llanos; *Los bregadores*, *La primavera*, *El regreso de la caza*, *El regreso de los peregrinos*, de *Tannhäuser*; *Las mariposas*, *el carnaval de Roma*, *Inchauspeco*, *Alava*; *El Rbin*; *Alborada* de Silvari; *Minuetto*, de Boccherini; *La bona paraula*, *Canto de amigos*, *A foliada*, *Los hebreos cautivos*, *Los pescadores*, *¿Qué ten o mozo?*, *Guernikako arbola*, *La marsellesa*, *Misa de Conconne*, *Los mártires*, *Fantasia de aires nacionales*, *La sardineta*, *La caridad*, de Rossini;... y otros muchos que no recuerdo ahora en estos apuntes hechos de memoria y a la ligera.

Con tal bagaje podía nuestra masa coral codearse con las más surtidas, y en todas partes salir airosa de la prueba.

Hizo El Eco por Galicia en aquella época, divulgándola por el resto de España, como región productora de arte, una labor inestimable.

El certamen del centenario

Fue el último de verdadera importancia a que asistió nuestro orfeón, el del cuarto Centenario del descubrimiento de América.

Chané había luchado desesperadamente para reconstituir el repertorio, un poco descuidado entonces.

El coro de concurso era una obra del maestro Thomas, un tanto espinosa: *El carnaval de Roma*. Fue ensayada a conciencia por el orfeón salió para Madrid allá por los últimos días de octubre de 1892, con un ansia loca de pelear frente al más fuerte equipo -como se dice en estos tiempos de «patada libre y patada penal»- de las masas corales de España; el orfeón Bilbaíno.

En Valladolid hizo un alto la expedición coruñesa y organizó un concierto, porque todo hacía falta para llegar a la corte y echar allí unos días antes y después del concurso. Se llenó el teatro Calderón, se recaudaron unas pesetas y otra vez camino adelante.

Ya estaban en Madrid los seis orfeones que habían de disputarnos el premio. El temible entre todos, el bilbaíno, había visitado ya las Redacciones de los periódicos, se había hecho presentar a la infanta Isabel ofreciéndole un concierto que la augusta dama aceptó complacida. Se había hecho, en suma, un reclamo a la americana y, claro, respondió la prensa y respondió todo el mundo.

¿Y El Eco? Ni esto... No dio señales de vida. Un periódico -no sé si *El Liberal*- publicó este o parecido suelto: «Parece que anoche llegó el orfeón El Eco, de La Coruña». Total, que llevábamos cinco días en Madrid, y nadie lo sabía.

Pero esto, con ser tan lamentable, para colmo de apatías, no era lo peor.

Todos fuera de combate.

Lo peor es que habíamos arribado en plena turbia de Lozoya y que el agua puesta en un vaso, a los pocos minutos dejaba un sedimento de barro. Aquello nos fastidió lindamente. La víspera del certamen no había un solo orfeonista sin su calenturita correspondiente.

No recuerdo que médico fue a visitarnos. El caso es que el hombre se hartó de pulsar y recetar; que llegó el día del concurso y que todos, absolutamente todos, estábamos con fiebre, y que así fuimos sin previo ensayo ni jaleo de periódicos, ni protección de ninguna especie, al teatro del Retiro, en donde iba a librarse la batalla.

¡Vaya un resuello!

Una enorme multitud asistía al certamen. Uno de los orfeones, el primero en suerte salió del paso como pudo. Luego corrió el temporal artístico sin pena ni gloria. En tercer lugar, entró El Eco.

Chané nos infundía aliento, y nadie se acordaba ya de su tos ni de sus 38 y décimas. Antes de entrar al escenario nos dio el tono. ¡Qué seguridad la suya y la de todos aquellos muchachos! Formábamos semicírculo ante un público que no bajaría de 10.000 personas, y más de cinco minutos retuvimos la nota inicial sin perderla.

Después, en medio de un silencio absoluto, Chané, sin repetir el tono, dio la señal y comenzamos.

¿Verdad, veteranos orfeonistas, que aún os suena aquella enorme, aquella formidable ovación que interrumpió el coro de concurso a la mitad? ¿Verdad que estuvisteis como nunca?

Siguió después la fiera, el bilbaíno; cantó bien, aunque -¿por qué no decirlo sinceramente? – no como El Eco, y el público lo aplaudió cortésmente.

Luego... lo demás que recordamos todos. Un fallo del jurado que creaba dos premios, fallo que hubimos de rechazar, y una reacción loca, entusiástica del público hacia nuestro orfeón. ¡Qué días de popularidad, cantando de casa en casa, maltrechos pero mimados con obsequios, con dinero y con aplausos!

El abrazo de Vergara.

Así mismo te lo han contado, lector, ya por dos veces.

Fue la noche aquella en que inauguró el orfeón El Eco el salón de actos de *La Correspondencia de España*, con un concierto ofrecido a toda la prensa de Madrid.

Corría el Champagne a torrentes, cantaba el coro en medio de una enormidad de gente allí amontonada. De pronto, cuando finalizábamos las inspiradas notas de la *Alborada*, vimos en un rincón, llorando a lágrima viva, a una persona muy conocida.

-¡D. Pascual Veiga! – gritamos todos.

Era el propio D. Pascual que furtivamente se había deslizado a oír a *sus* orfeonistas y *su* alborada.

Le cogimos en volandas le llevamos a los brazos de Chané. La *aperta* tan gallega, que en un minuto borraba muchos años de rivalidad profesional, nos hizo llorar de ganas.

D. Pascual acabó por plantarse en medio de la rueda y dirigir la *Alborada* en medio de atronadoras aclamaciones.

La capa de Baltasar.

Andábamos por las calles de la villa con un frío morrocotudo. El que más y el que menos iba enfundado en su gabán o en su capa y Baltasar, este adorable compañero nuestro, que lo es dos veces del que suscribe, llevaba una *pañosita* nueva y reluciente. No se sabe quién fue, pero alguien tuvo que ser el que se la birló un buen día. Esto de buen día va dicho porque lucía el sol, la temperatura estaba agradable y el interesado había salido a la calle a cuerpo gentil. Al volver y encontrarse sin su amada capa, figúrense ustedes la cara de Baltasar. Se puso casi tan furioso como se pondría hoy si oyera hablar mal de Lombardero o de José Pan.

El jaleo se armó con lo del robo, no es para contado. «El rumor público» acusaba a uno... y la capa no aparecía ni apareció aún. Cualquiera averiguaba la casa de empeño en que había parado a cambio de unos duros.

Los moscardones.

¿Quién no recuerda de los *viejos*, como dice Valentín, aquella noche en que fuimos a cantar al Real a beneficio del Dispensario de Alfonso XIII?

Estaba allí la familia real en un palco; en otro, destacaba la cara aterradora del insigne Cánovas; todo el Gobierno, toda la aristocracia. Aquello era un mundo deslumbrador.

Cantó el orfeón, se nos aplaudió muchísimo. Hasta tuvimos el honor de bisar algunos de aquellos coros que afilegranaba la batuta de Chané.

En un intermedio me encontré en los pasillos con Lino Pérez, el Lino de entonces, es decir, el de hace veinte años, joven, gallardo y, por añadidura correctamente vestido de levita y haciendo relucir sombrero de copa.

-¿Vamos a tomar chocolate? -dijo.
-Vamos

Y nos fuimos a casa de doña Mariquita, la famosa.

En torno a una mesa contigua a la nuestra tomaron asiento poco después unos señores que también procedían del Real. Otros que no venían en regio coliseo se les agregaron.

-¿Qué tal fue el teatro? -preguntaron estos.
-Brillantísimo.
Nosotros aguzamos el oído.
-¿Y la función?
-Calle usted; aquello era insoportable.
-¡Hombre!...
-Sí, unos sujetos que salen en rueda, y parecen moscardones. ¡Que lata!...

Lino y yo quedamos aterrados. ¿Qué hacer? ¿Tirarle el chocolate hirviendo sobre la pechera de aquel imbécil? Optamos por volver al Real.

Minutos después referíamos el caso un grupo de orfeonistas exaltados acordó ir al lugar del suceso, buscar al que había proferido las horrendas frases y degollar hasta a doña Mariquita.

Por fortuna no se cumplió ni un solo renglón de este furibundo programa.

En la huerta.

Aquel inolvidable D. Aureliano Linares, no perdía ripio en punto a llevar a El Eco a donde pudiese lucir honrosamente.

Cánovas del Castillo daba una gran *soiré* en una casa en obsequio a los representantes americanos que habían concurrido al Centenario, y el ministro de Fomento rogó y obtuvo que El Eco fuera escuchado en la Huerta.

Allí fuimos ya mediada la noche. En la puerta de aquella deliciosa residencia estaba media ronda de policía secreta, después de los enormes suizos que dejaban tamañitos a todos los concurrentes, incluso a un servidor, con tener un bien de Dios en cuanto a estatura.

¿Qué decir de aquella fiesta? Al siguiente día la reseñaban los revisteros de salones en largas columnas, refinando el alarde de lujo y de riqueza aportado por el gran mundo. Nosotros, francamente cohibidos, observábamos fielmente la consigna de «corrección extremada, silencio absoluto para todo menos para cantar».

Pero quiso la suerte que murmurásemos como ángeles el *minueto* de Boccherini, y que D. Antonio Cánovas penetrase en la rueda y mirando con aquella su impertinencia característica a los que tenía más cerca, preguntase qué era «aquello». D. Antonio no estaba muy fuerte en ruidos musicales.

Los discretos se callaron. De los *otros*, uno, ¡ah, ladrón!, contestó con presteza digna de menores *geradas*, algo que le hubiese valido unas piñas, de haber estado en otro sitio.

De doña Emilia a D. Aureliano.

Después de esta inolvidable fiesta en que los orfeonistas vieron de cerca al gran mundo, nos deparó otra no menos espléndida la ilustre coruñesa doña Emilia Pardo Bazán. Aquella noche -porque era de noche, naturalmente- nos escoltaron hasta la calle Ancha de San Bernardo, todos los panaderos, barrenderos, carboneros, carretoneros, serenos y aguadores paisanos nuestros, que en Madrid nutren estos oficios.

¡Ay del que entonces profiriese una palabra antigallega!

Y cuando la ilustre condesa asomó a lo alto de la escalera de su casa, todo el orgullo de a tierra gallega, madre de esa hembra insigne, brotó en aplausos que sonaban como *fungueirazos*. ¡Ah, si hubiese sido hoy y apareciese por allí D. Mariano Catalina!

Noches después, en casa de D. Aureliano Linares, celebrábase [*sic*] en nuestro honor otra gran fiesta. Allí se desbordaron el amor a la región... y el *champagne*. Hasta Alvarito, el celeberrimo conserje del Orfeón se sintió inspirado e improvisó unos famosos versos que harían honor a... (tente, pluma) más de un «punto» de nuestro Parnaso.

Luego, un concierto en el Príncipe Alfonso, otro en el Parish, otro en el Salón Romero. En éste nos fue presentado el inolvidable Curros Enríquez, que entonces era redactor de *El País*.

En fin: que todo lo que debiéramos haber hecho antes, lo hicimos después.

Percances menudos.

¿Qué los coruñeses andaban a todo trapo con nosotros? ¡A ver!

Recuerdo que una noche volvíamos a casa hechos una breva y dispuestos a dormir.

Alejandro Barreiro entró en su alcoba, se desnudó de prisa, y a la luz de un fósforo, vio... la cama ocupada por un sujeto que dormía como una fiera...

¿Quién era el intruso? La contestación puede darla cierto celoso empleado de nuestro Ayuntamiento, que a la sazón era vecino de Madrid. Esperando el hombre nuestro regreso, había terminado por aburrirse y echarse a dormir, como en su propia casa. ¡Lo que costó despertarlo y «andar lo mudar»...!

Que cuente también el incomparable, el casi rabioso coruñés Pepito Moscoso, cierto *quid pro quo* que hubo de sumirle en la casa de doña Gregoria Echezaneta, aquella opulenta hospedera nuestra y del Guerra y su cuadrilla.

¡Dios nos libre que no ocupara espacio el contar casos y cosas...!

Después de Madrid.

La vuelta de aquella cruzada fue gloriosa. La Coruña tuvo otro recibimiento magno para nosotros, y Chané vino nombrado catedrático de canto en la Escuela de Bellas Artes, y, por último, se marchó para Cuba.

El Eco aún tuvo jornadas muy brillantes. Sus excursiones a Badajoz y a Lisboa diéronle [*sic*] provecho y honra. La segunda, sobre todo, proporcionó [*sic*] ovaciones calurosísimas, agasajos inacabables, largas y encomiásticas revistas en los periódicos portugueses. Fue una expedición triunfal.

Luego, el certamen de Lugo... y hasta hoy.

Desde que Chané, el bueno, dejó la dirección de El Eco, este pasó por varias batutas: Baldomir, Constante, Chané, Farto, Yáñez, Edreira.

Hoy es este último el que aguanta de los gloriosos restos de la masa coral, en unión de un presidente tan entusiasta como Manolo Borrazás y de un secretario como Eduardo Paredes.

Estos hombres han planeado, para avalorar el programa de nuestras fiestas, un número tan atrayente como el certamen de Orfeones que se anuncia, y que es el que sugiere esta información de cosas viejas.

¿Será éste el punto de partida de una vida nueva? ¿Volverá El Eco a sus esplendores de ayer?

Ojalá. Fijémonos en este estupendo *Orfeo Catalá*, honra de Cataluña y de toda España. De la misma madera y con mejores principios aún, es nuestro Orfeón.

Robustiano [Faginas]¹⁴⁹

3.18. 1908. Certamen de Vigo.

«De Vigo. El certamen de Orfeones»

He aquí lo que dice *Noticiero de Vigo*:

Cantó primero el Orfeón de Lugo dirigido por el maestro Carracedo.

Empezó a cantar a las cinco menos tres minutos, e invirtió en cantar la pieza de concurso cinco minutos y medio.

Como pieza de libre elección cantó *Tirol* de Thomas.

El Fallo

Después del Certamen, el jurado se dirigió en carruajes al Ayuntamiento donde se reunió para dictar su veredicto.

A pesar de que, según desde el primer momento se dijo, había entre todos los jurados perfecta unanimidad, se quiso dar el fallo por escrito y transcurrió algún tiempo sin conocerse el resultado del concurso.

Por fin, minutos antes de las nueve entró el Jurado en el salón de sesiones que estaba lleno de gente.

La plaza de la Constitución hallábase ocupada por los orfeones y una multitud enorme.

¹⁴⁹ *La Voz de Galicia*. 07-VII-1912, p. 1.

El Sr. Bretón, presidente del Jurado dio lectura al veredicto.

Por éste, se adjudicó el primer premio; consistente en 2.000 pesetas en metálico y una bandera, al orfeón *Sociedad Coral e Instrumental Ovetense*.

El segundo premio se adjudicó al *Orfeón Asturiano*, de Gijón. Consiste en mil pesetas y una medalla de oro.

El Jurado hizo en su veredicto mención encomiástica del trajo meritísimo de los orfeones gallegos, y previa autorización de *La Oliva* y merced al desprendimiento de ésta, acordó crear y conceder un tercer premio, de 500 pesetas, al orfeón *El Eco* de La Coruña.

Después de esta lectura, el presidente de *La Oliva*, Sr. Quintas, prometió un breve y discretísimo discurso, en el cual dio gracias al Jurado y a los orfeones de Galicia y de fuera de la región que asistieron al Certamen.

Recomendó a todos la mayor prudencia manifestando que en estas líneas artísticas no pueden mediar rencores y que los vencidos de hoy pueden resultar mañana vencedores.

Estas palabras, dichas con gran sinceridad, fueron acogidas con ruidosos aplausos.

*El Norte de Galicia*¹⁵⁰

3.19. 1908. Breve cronología del orfeón El Eco publicada por la revista barcelonesa *La Actualidad* (Figura 27).

Es la masa coral más popular de Galicia, tal vez la más antigua, la que con mayor constancia ha luchado para hacer sonar en regiones extrañas los ecos de las hermosas melodías populares de la región gallega.

Al grupo de entusiastas jóvenes que la componen, debe la patria días de gloria y de triunfo, pues su amor a ella les ha impelido a llevar las notas arrancadas de su amoroso seno, no sólo a las principales ciudades de España, sino también a otras del extranjero.

Su brillante historia comienza en el año 1882 y en aquella época no resonaron los triunfos más allá de los estrechos límites de la región gallega. Alcanzó los primeros bajo la dirección del eminente músico Pascual Veiga; y al poco tiempo de su existencia se encargó de aquélla el notable maestro Chané, que con su criterio y temperamento musical que tantos laureles le ha valido y su gusto artístico, hizo del orfeón *una caja de música* y lo llevó a conquistar dos primeros premios a Vigo y Pontevedra.

Más tarde venció en Madrid a masas corales de gran renombre y en 1888 fue a Barcelona y en lucha con nueve orfeones obtuvo el primer premio (5.000 pesetas) y varios regalos, produciendo tal entusiasmo

¹⁵⁰ *El Norte de Galicia*. 25-VIII-1908, p. 1.

los aires populares de su extenso y escogidísimo [sic] repertorio, que su ya sólida fama se extendió entonces por España entera y muchas ciudades se disputaron el oírle y premiarle con sus aplausos. En Madrid nuevamente, en San Sebastián, donde cantó en el palacio Miramar, felicitando personalmente S. M. la reina doña Cristina a su director, y en León a donde fue llamado, consiguió en aquella época un triunfo. Oviedo, Gijón, Santander, Valladolid y Badajoz, afianzaron nuevos lauros a los que ya tenía; ganados en reñidas luchas artísticas, y en la ciudad extremeña fue objeto de grandes manifestaciones de cariño que compartió con su nuevo director el distinguido maestro don José Baldomir y luego en Oporto alcanzó señaladas victorias, de las que guarda notables recuerdos, entre la exposición de objetos valiosos que conserva dicha agrupación artística como trofeo de sus nunca bien ponderados y merecidos triunfos de que ha sido siempre acreedora por su amor al estudio y sus dotes artísticas.

Pero la más audaz empresa del orfeón *El Eco*, la que en verdad fue coronada con un ruidoso éxito, la realizó con su viaje a París en 1889, donde las mágicas notas de las dulces y sentidas baladas gallegas despertaron en aquella ciudad entusiasmo tal, que valió al orfeón gallego ser solicitado para dar conciertos en distintas ciudades europeas y hasta americanas.

Innumerables son los conciertos y certámenes a que este orfeón asistió; actualmente cuenta con el talento de su distinguido director don Manuel Sánchez.

Con el entusiasmo de su digno presidente y de la directiva, hacemos votos para que no duerma en sus laureles y trabaje con cariño y actividad, para que siempre el sol de la fama ilumine el respetado estandarte de *El Eco* de La Coruña que tanta gloria dio a su patria y especialmente a la hermosa región, gallega y a su música popular.

Aguirre¹⁵¹

3.20. 1913. Llamamiento del presidente de El Eco a los socios buscando apoyo económico.

«Esto se va. La agonía de El Eco»

Hace años que esta sociedad coral, un tiempo aclamada por los públicos y a la que Chané paseó en triunfo por las grandes capitales de España y del extranjero, lleva una vida lánguida por falta de apoyo, de dirección y de entusiasmo. Los coruñeses, orgullosos de su orfeón cuando estaba en el pináculo de la gloria, lo ven hoy morir indiferente, como una cosa que pasó y que ya para nada sirve.

A la vista tenemos una circular en la que el presidente de *El Eco*, D. Manuel Borrazás, hace un llamamiento a los socios y a todos aquellos que sin serlo simpaticen con los fines que la colectividad persigue, para que concurran a una junta general extraordinaria que se celebrará el domingo a las diez y media de la mañana en el domicilio social, Orzán, 120, 1º.

¹⁵¹ *La Actualidad*. 10-XII-1908, p. 10.

«Esta junta tiene por objeto –dice la circular- el dar cuenta del lastimoso estado en que se encuentra esta, por tantos títulos gloriosa, entidad y al mismo tiempo tratar de buscar una fórmula que traiga consigo aparejado su verdadero resurgimiento, al cual fácil es llegar si prevalidos de los acendradísimos [sic] cariños, entusiasmos y afectos que siempre hemos profesado a *El Eco*, nos disponemos una vez más a honrar su brillante historial, pues de ningún modo debemos tolerar el que se encuentre relegado a la indiferencia más absoluta cuando nuestro deber nos impone el colocarlo en el lugar que por derecho propio le corresponde.

Los señaladísimos triunfos alcanzados en distintas y reñidas lides artísticas; el éxito grandioso obtenido en París, Lisboa, Barcelona, Madrid y muchos más pueblos más, deben ser motivo más que suficiente para que provistos de la mayor voluntad y el mejor deseo nos aprestemos a laborar por el engrandecimiento de quien supo poner tan alto el nombre de nuestro pueblo.

Que así sea y que el llamamiento no resulte estéril es cuanto deseamos al simpático orfeón.

*El Noroeste*¹⁵²

3.21. 1915. Sobre la disolución de El Eco.

3.21.1. «Los viejos prestigios. El entierro de El Eco. Señor Director de *La Voz de Galicia*»

Ayer nos dijeron que estaba decretada la muerte del orfeón «El Eco», que constituyó un tiempo el más alto prestigio artístico coruñés y vimos expuestos -a modo de R.I.P.- en el escaparate de un comercio de la calle Real, los gloriosos trofeos tan bien ganados por la colectividad.

Hemos preguntado que había de «eso» a muchos compañeros veteranos, a algunos antiguos y siempre entusiastas protectores, y nos dijeron, tan sorprendidos como nosotros, que no sabían ni media palabra de semejante resolución. Por lo visto, la adoptaron cuatro o seis señores en un explicable momento de desánimo. Cerraron los ojos y decidieron, interpretando ampliamente el artículo tantos o cuantos del reglamento de «El Eco», enviar aquellas memorables y valiosas preseas al ayuntamiento. Un dolor.

Acaso procedieron bien. «O rinovarsi...». Y el orfeón, un tiempo famoso, se había estancado de modo deplorable.

Conformes de toda conformidad. Hace años que ni aun durante las fiestas tradicionales daba señales de vida, por culpa de quienes quiera que haya sido. Otro dolor.

Sin embargo, por lo mucho que significó, por cuanto ha de sonar su nombre en los anales de este pueblo, por el cariño que guardan aun a su memoria los que un tiempo le rindieron ardiente culto, entendemos

¹⁵² *El Noroeste*. 19-IV-1913, p. 1.

que debió de procederse con algo más de parsimonia, solemnidad y respeto, antes de adoptar aquel acuerdo decisivo.

«El Eco» no es ni puede ser patrimonio de media docena de señores que en un momento de malhumor o de cansancio prefieran desentenderse de una carga molesta. Debió haber precedido al decreto de muerte un cortés aviso, una notificación expresa a los centenares de protectores, orfeonistas «viejos», etc., que con «El Eco» tienen o tuvieron relación tantos años. Y juntos todos, o la mayoría de ellos, persuadidos de que la cosa no tenía remedio, resolver de acuerdo. Serían éstos, por lo menos, unos funerales decentes y en consonancia con el alto rango artístico que alcanzó el muerto. Porque es triste cosa que así, en silencio, como quien dice «¡ahí queda eso!» se haya abierto por alguien una fosa común y arropado a ella, sin más ni más, un nombre y un prestigio.

No queremos saber nada de cuentas pendientes, ni de elementos musicales en rehenes, ni en otras zarandajas de orden interior de la Sociedad. Lo que nos duele, es que, sin elementales requilorios, sin consultar con nadie, con solo os líneas de aviso en un periódico, se crea haber cumplido bien, enterrando a «El Eco». ¡Ni aún de se publicó la esquila en toda la prensa local! ¿Hubo junta solemne y extraordinaria para desahuciar al enfermo?

¿Se estudiaron con firme empeño los medios de galvanizar ese cadáver, que aun anda y aun canta... si se quiere que cante? ¡Pues entonces!

Lo natural, a nuestro juicio, sería retirar de los estandartes que de modo tan lastimoso fueron sacados a luz y proceder con mayor método y homenaje. ¡Caballeros, que no se trata de un pobre diablo cualquiera!

Varios antiguos orfeonistas¹⁵³

3.21.2. «El orfeón El Eco»

Anoche nos visitó la directiva del orfeón «El Eco», para contarnos con palabras sinceras la angustiada vida económica que venía arrastrando la, un tiempo, gloriosa colectividad; la falta de entusiasmo de los novísimos orfeonistas; los piques y rencillas por cuál hubiera de ser la dirección artística; la sinrazón de los que invocan derechos directivos cuando su designación solo tuvo un carácter provisional; la amenaza de un embargo que pudiera hacer peligrar no ya los muebles, sino las alhajas y estandartes que sintetizan la historia de la más famosa masa coral gallega.

Todo muy sensible. El orfeón carece desde hace mucho tiempo de ayuda y él a su vez no hizo nada por ayudarse. Falta a su frente batuta en mano, un músico de prestigio que prosiguiese la admirable otra educadora y artística de Chané. Entonces cuando «El Eco» hubiese vuelto a dar positivas señales de vida, no carecería de protectores, ni acaso de una subvención del Ayuntamiento, ni del cariñoso estímulo

¹⁵³ *La Voz de Galicia*. 14-I-1915, p. 2.

del pueblo. Pero tendría que trabajar, que evolucionar, que hacer algo de lo que admiramos hoy en los grandes coros catalanes y bilbaínos, rivales vencidos antaño por esta prodigiosa masa coral galaica.

«El Eco» se estancó y las demás agrupaciones similares siguieron su camino. Es ley eterna...

¿Debe morir, pues, definitivamente el orfeón coruñés? Todo hace suponer que sí, ya que es preferible su enterramiento a que arrastre sus prestigiosos por romerías y misas de aldea. Lo que se discutía no era esto precisamente, sino la forma brusca, callada, desconsiderada, con que se la había «quitado de en medio» sin el menor respeto y sin el debido homenaje.

Ahora nos dice la Junta que por de pronto quiere poner a salvo las joyas tan bien ganadas, entregándolas «en depósito» al Ayuntamiento. Sin perjuicio de convocar a un acto a todos los viejos orfeonistas, a los entusiastas de «aquellos tiempos», etc. para que digan la última palabra.

Nos parece bien. Que todos vuelvan a verse las caras por vez postrera -sino cabe hacer nada por «El Eco»- y que le digan adiós... ¡aunque sea cantando la «Alborada», que fue el primer coro que balbucearon los «nuevos» que hoy son «viejos»!

*La Voz de Galicia*¹⁵⁴

3.21.3. «El orfeón El Eco. Entrega de trofeos al ayuntamiento»

Se verificó ayer en la sala capitular del Ayuntamiento el acto de entrega a este de los premios y alhajas que poseía el disuelto orfeón «El Eco», la mayoría de los cuales son trofeos ganados en honrosas lides artísticas por aquella colectividad que fue orgullo de La Coruña y de Galicia.

Una comisión de ex orfeonistas con el último presidente, Sr. Borrazás, concurrió a la una de la tarde a la Casa Consistorial para llevar a efecto de modo público y solemne ante el alcalde la entrega mediante inventario.

Para dar fe del acto, asistió el notario Sr. Viñes.

En el momento de poner bajo la custodia del Ayuntamiento aquellos objetos que eran justo galardón de la laureada colectividad, se dedicó a esta un cariñoso recuerdo, expresando el sentimiento que la desaparición de «El Eco» produce.

No hubo discursos, pero en conversación familiar, ya que algunos concejales allí presentes habían sido entusiastas orfeonistas, se habló de los gloriosos éxitos obtenidos en verdaderos campeonatos de arte por aquella masa coral que paseó sus estandartes, entre ruidosas ovaciones, por las principales ciudades de España y algunas del extranjero.

¹⁵⁴ *La Voz de Galicia*. 16-I-1915, p. 2.

Los trofeos de «El Eco» serán colocados en una vitrina en el fondo del salón de sesiones del Ayuntamiento.

He aquí una breve reseña de los mismos:

Medalla de oro obtenida en un certamen, en Madrid, en 1887.
Otra, del mismo metal, regalo de la «Tertulia de Confianza» al regresar del certamen de la Exposición de Barcelona celebrada en 1888.
Otra de bronce con corona de oro, premio obtenido en la Exposición citada.
Corona de oro, con álbum de plata en el centro, donde se hallan grabados los nombres de los orfeonistas.
Otra de plata regalo de la «Tertulia de Confianza» en 1887.
Otra del mismo metal obsequio de la «Sociedad de Horticultura» de Madrid, en el mismo año.
Otra ídem regalo de los operarios de la fábrica del Sr. Puig en el año expresado.
Otra ídem obsequio del Colegio Dequidt, en 1888.
Otra ídem, de la Empresa de Consumos, en 1887.
Otra ídem, regalo de los «Hijos y admiradores de Galicia» residentes en Madrid.
Otra ídem, dedicada por la Empresa del Círculo Parish, de la corte, en 1892.
Placa de plata con el escudo de La Coruña, destinada al estandarte de la Sociedad.
Otra ídem con incrustaciones de rubíes y esmeraldas regalo de la «Reunión de Artesanos» en 1888.
Otra de cobre con incrustaciones de diamantes obsequio de la propia Sociedad en 1887.
Otra ídem regalo de D. Enrique Marey y D. Agustín Arizmendi.
Placa de recuerdo de la «Asociación Galaica» de Lisboa, en 1903.
Otra de mármol negro con un tarjetón de plata en el centro, obsequio de los ex orfeonistas a sus compañeros por el triunfo alcanzado en Barcelona en 1888.
Álbum con firmas que acompañó a una gran corona enviada desde La Habana.
Batuta de ébano con remates de oro, dedicada por la Sociedad «La Fraternidad», de Lisboa, en 1903.
Otra de lo mismo, regalo de D. Venancio Vázquez, de Madrid, en 1887.
Estandarte de raso azul obsequio del «Liceo Brigantino». Pende del estandarte un diapasón de plata.
Otro de raso blanco, ofrecido por varios entusiastas vecinos de la calle de la Alameda.
Otro de lo mismo, premio de «O Galiciano» en el certamen de Pontevedra.
Otro de terciopelo, dedicado por los quintos de La Coruña en 1888.
Otro de lo mismo, premio obtenido en un certamen celebrado en Vigo en 1883.
Otro de raso azul, regalo de la Sociedad Artístico-Musical, de Madrid.
Otro enorme de raso blanco recamado de oro recuerdo de los gallegos residentes en Buenos Aires.
Otro magnífico de terciopelo azul ricamente bordado, regalo de Barcelona en 1888.
Banderín de seda, obsequio de la presidenta honoraria señora de Montero Villegas.
Placa de plata, del Centro Gallego de Madrid, como recuerdo de la brillante cooperación en el certamen celebrado aquí cuando el centenario del «Quijote» en 1892.
Pandereta regalo de nuestro convecino señor Candelas.
Un metrónomo adquirido por la Sociedad.

*La Voz de Galicia*¹⁵⁵

3.21.4. «Palique. Elegía de El Eco».

Puedo asegurar, con la mano puesta sobre el corazón, que yo he sido uno de los coruñeses que más escrupulosamente siguieron los incidentes de la agonía de «El Eco». Ni un solo día he dejado de leer las noticias que los periódicos publicaban acerca de los incidentes de su desaparición. Los epígrafes «El Eco se muere», «El Eco se va», me atraían como mayor fuerza que los demás títulos de la plana. Yo no recuerdo más que otro asunto que haya seguido con igual interés: las noticias de la inminente muerte

¹⁵⁵ *La Voz de Galicia*. 31-I-1915, p. 1.

del Sr. Montero Ríos. En el fondo animaba un pensamiento semejante. Yo nunca creí que el Sr. Montero Ríos fuese a morir. «Afortunadamente para Galicia, su venturosa cuna -me decía yo- el ilustre canonista triunfará de su mal». Lo mismo pensaba de «El Eco». Muchas veces se dijo que «El Eco» iba a morir, pero «El Eco» no moría nunca. Cuando nos encontrábamos D. Manuel Borrazás -su presidente- y yo, yo inquiría siempre, con la misma solicitud con que se pregunta por un anciano valetudinario a un individuo de su familia:

- ¿Cómo va «El Eco», Borrazás?

Y Borrazás, con su ademán habitual de alzar la cintura de los pantalones, ponderaba:

- Mal; va mal; ¿cómo quiere que vaya?

Y, por lo visto, murió. Últimamente, «El Eco» no era más que una reminiscencia, pero en su torno se había agrupado una alta reputación de coruñesismo [*sic*]. «El Eco» era como las órdenes militares; sus falanges no van hoy a luchar con los intereses ni a custodiar el Santo Sepulcro ni sirven para gran cosa, pero nos gusta mucho ver a los caballeros cruzados con sus capas y con sus espadas y con sus birretes bordados, porque nos recuerdan un tiempo novelesco. En «El Eco» no quedaba ya nadie que supiese cantar, pero admirábamos sus estandartes como vestigios de una gloria pretérita, y el prestigio de esos estandartes envolvía a los que marchaban a su lado. No me negareis que, en La Coruña, uno de los mayores elogios que pueden hacerse de un hombre es llamarle «viejo orfeonista». Esto incluso nos daba cierto romántico matiz wagneriano a la manera de «Los Maestros Cantores».

¡Ah, pero aquellos «buenos tiempos» de «El Eco»!... Era ya un niño aún y sin embargo, recuerdo como invadía el Relleno la multitud, cuando «El Eco» cantaba en el palco de la música. Los chiquillos nos perdíamos entre un bosque de piernas, como si anduviésemos por entre un crecido maizal. A veces nos pisaban, a veces lográbamos la merced de ser encaramados sobre los hombros paternos o en brazos de la fámula robusta. Cuando los orfeonistas formaban corro, enmudecía el gentío. Se oía el diapasón a los cantantes, y a éstos que respondían, a media voz:

- ¡Ah, ah, ah!...

- ¡Oh, oh, oh!...

Y carraspeaban algunos.

Luego empezaba el coro. Los cantantes tenían unos trajes oscuros, pulcros, guardados cuidadosamente para el día de la boda y para los días de concierto. Algunos hombres eran un poco maduros ya. Casi todos ponían sus manos en la espalda, visiblemente embarazados con ellas ante el público. Sabían que ejercían casi un sacerdocio y ponían una gran fe en su desempeño. Era preciso ver la decisión con que cantaban «Las mariposas»:

«Corred, corred,
corred, corred,
corred, corred por las praderas»...

A veces, el coro era un murmullo, y a veces un torrente de voz que subía al cielo sereno de agosto como las llamas de una explosión. El público reía siempre en «Pepita», y se entristecía en «Negra sombra». Pero la primera de estas canciones no faltaba jamás. ¡Oh!... ya no volveremos oír a aquellos cincuenta, a aquellos cien hombres, compitiendo bajos y barítonos y tenores en repetir con una prisa cómica y difícil:

¡Oh, Pep-pe-pe; oh, Pe-pe-pe!,
¡Oh, Pe-pe-pe-pi-ta!...

Terminado el coro, las gentes comentaban:

- Cuando estuvieron en París...
- Al ir a Barcelona...

Y todos agradecíamos sus triunfos, como si, tras una fiera lucha, hubiesen clavado la cándida bandera de Galicia blanca y azul, en las murallas de la ciudad de Carlomagno o en las de Wifredo el Velloso. Y ellos, bajaban del palco y se mezclaban entre la multitud, llenos de un suave orgullo. ¿Oh... aquellos tiempos!...

¡Cuantos «viejos orfeonistas» habrán ahora llorado la pena! Madrid, 24.

W. Fernández-Flórez¹⁵⁶

3.21.5. «Palique. Cosas que fueron. El Eco»

Dolámonos, bien llevados de nuestro coruñesismo [*sic*], de que no se pueda registrar y patentar el título del antiguo orfeón «El Eco», al igual que el de una fábrica de conservas o el de un bar. No queremos negar importancia al bar ni a las conservas, pero esperamos, en digna reciprocidad, que convengán ustedes en que también es merecedora de todo respeto la memoria de aquella masa coral que anduvo gloriosos años de la Ceca a la Meca, dejando el nombre de La Coruña a la altura que debe tener.

«El Eco» fue como un luchador de greco-romana, que en sus tiempos de senectud hubiese querido volver a la palestra. «He ahí el vencedor», dirán las gentes, y el pobrecito, envanecido aún, mostraría los brazos esqueléticos, como si en ellos quedase de los formidables bíceps otra cosa que flácido pellejo.

Un día murió, tras mucho cabecear de agonía y, como los cansados huesos de un guerrero, yacen sus restos mortales -banderas, cintas y trofeos- en la casa municipal. Todos sentimos una piadosa lágrima y sentimos también dolor de la muerte. Desde aquel instante se podía hablar de «El Eco» como de un bello recuerdo. «¡Oh, aquel Eco!... ». «En los tiempos de El Eco!... ». La desaparición bordaba el recuerdo de sus últimos días de decadencia y volvía a fulgir, gloriosa la memoria de aquel conjunto inimitable que formaban los orfeonistas al llevar nuestro nombra por ahí fuera.

Pero he aquí que, de repente, vemos aparecer el espectro de «El Eco»; una sombra desvaída, pálida y atormentada como la de Hamlet padre, pero amparada por el mismo nombre. ¿Existe, en rigor, derecho

¹⁵⁶ *El Noroeste*. 28-I-1915, p. 1.

a tal cosa?... ¿Por qué -decretada por quien podía hacerlo- la defunción de la colectividad, hay quienes tienen el orgulloso empeño de resucitarla?... El nombre de «El Eco» obliga a mucho. Por ahí adelanta se cree que este «Eco» es el otro «Eco» constantemente vencedor y esto produce equívocos que los amantes de nuestros lauros y los viejos orfeonistas no ven con gusto. «La Correspondencia Gallega», al hablar del reciente triunfo obtenido por los orfeones pontevedreses cita para mayor gloria suya, el haber luchado y vencido al veterano «Eco», de La Coruña. Importa hacer constar que no es así. El vencido fue un orfeón recién nacido, que se cobijó bajo el prestigioso nombre. A cada cual lo suyo. ¿Por qué, ese nuevo coro, que acaso llegue a ser tan bueno o mejor que el otro, no se bautiza con otro nombre cualquiera, en vez de emplear el que no le pertenece?

W.¹⁵⁷

3.21.6. Relación de los señores orfeonistas que no se hallan conformes con la anómala e irregular disolución del orfeón El Eco sin haber sido convocada para ello la junta general, como preceptúa el reglamento.

- | | |
|-------------------------------|------------------------|
| - Ernesto Villaronte | - Pedro Núñez Mosquera |
| - Enrique González | - Manuel Crespo |
| - Alejandro Fernández | - Manuel García |
| - Ramón Lago | - Manuel Pérez |
| - Eduardo [ilegible] | - Manuel Luis |
| - José Balboa | - Ricardo Múgico |
| - Antonio Pérez | - Julio Hervada |
| - [ilegible] Durán | - José Giménez |
| - Gerardo Varela | - José Orro |
| - Antonio Cotas | - Julián Cuadrado |
| - Enrique Santiago | - Andrés Juan Ruibal |
| - José M ^a Vázquez | |

3.21.7. «Sr. alcalde presidente del Excmo. Ayuntamiento de esta capital».

Antonio Pérez Fernández, mayor de edad soltero y vecino de esta población, en la cual se halla empadronado, provisto de cédula personal del ejercicio corriente y en consejero del presidente de la comisión organizadora nombrada por los individuos pertenecientes al orfeón El Eco que, amparados en la facultad que otorga el artículo catorce del reglamento porque hasta la fecha han seguido rigiéndose los destinos de dicha colectividad, tratan de morar a efecto su organización, a V.D. atentamente expone:

Que por virtud del acuerdo que la misma adoptó en la reunión celebrada el día diecisiete de julio próximo pasado, no solo se proyecta la reorganización del orfeón El Eco, bajo la égida de una entusiasta y emérita sociedad de recreo local, sino que, desde luego, propónense [sic] los orfeonistas que lo integran concurrir al certamen que la Asociación Popular, de la ciudad de Vigo, tiene acordado para el veintiuno del

¹⁵⁷ *El Noroeste*. 25-VIII-1915, p. 1.

corriente mes; y son tan [ilegible] los propósitos que a aquellos asumían, que el nombre de El Eco figura ya en el número de las colectividades inscritas para el mencionado certamen.

Mas como las agrupaciones artísticas de esta naturaleza varían siempre al calor del entusiasmo de la juventud que las constituyen y gracias al apoyo que las dispensan corporaciones, centros de recreo y demás entidades, no podrían jamás realizar sus propósitos de poder escribir en sus historiales los triunfos a que naturalmente aspiran si las faltase ese entusiasmo y si ese apoyo se las negase. En cuanto a lo primero, nada se ha de decir a favor de El Eco, porque bien de manifiesto se puso el domingo último son motivo de la fiesta gallega celebrada en la Plaza de toros, a pesar de la prevención extensible que había contra la colectividad y a pesar también de que su preparación para tal fiesta fue solo de quince días escasos, sin contar con que para una gran parte de los orfeonistas los [ilegible] que en la misma se juntaron eran completamente nuevos y que durante ese cortísimo espacio de tiempo no se desentienda ni un solo día las obras de concurso y de libre elección para el repetido certamen de Vigo. Y por lo que respecta al apoyo que estas colectividades necesitan para poder concurrir a los certámenes, el orfeón El Eco, que tiene una brillante historia, patentizada en todos esos trofeos que el Exmo. Ayuntamiento guarda en depósito y acordó que figuraron en sitio preferente de su sala capitular, historia a la cual han contribuido tanto los maestros como los orfeonistas todos con que hasta la fecha ha contado el mismo -y no está muy lejano el triunfo conseguido en la ciudad de Lugo, y aún, si se quiere, el premio especial que para dicha colectividad se había creado en Vigo, en el último certamen que allí tuvo lugar, y al cual dignamente hubo de renunciar por haber estimado que tenía derecho a algo más- el orfeón El Eco, repito, espera del Ayuntamiento de La Coruña que, en atención a las razones expuestas y a fin de que la excursión que proyecta pueda servir de estímulo y para que ella sea la base de la cual haya de derivar su resurgimiento de una manera digna de la capital de Galicia y conforme lo demandan los organismos especiales que tienen hoy estas Sociedades corales, no ha de negarle su recurso pecuniario, como nunca se lo ha negado, para que esa excursión a que el referente siga refiriéndose no se malogre por tal motivo.

A este efecto.

Suplica a V.D. que, acogiendo venerandamente esta petición, se digne dar cuenta de ella a la Excm. Corporación que tan dignamente preside, y proponer a esta la concesión de una subvención, en la cuantía que estime oportuno, al orfeón El Eco para que esta colectividad pueda concurrir al certamen tantas veces dicho, en la inteligencia de que el decoro del maestro que hoy lo dirige, D. Manuel Sánchez Yáñez, de cuya competencia no es posible dudar recordando el primer premio que en Lugo alcanzó al frente del mismo, y el propio decoro de los orfeonistas se impondrá en todo momento para evitar que el nombre de La Coruña no quede en el lugar que le corresponde.

[ilegible] que el [ilegible], en la representación que ostenta, no duda merecer de la honradez de V.D.

La Coruña diez de agosto de mil novecientos quince.

Antonio Pérez

Otrosí: Que en el caso de que de los fondos municipales no proporcione destinarse cantidad alguna en esta ocasión para esta colectividad, bien porque en el presupuesto del año actual no hubiese consignación acordada o por otra causa cualquiera, el que escribe espera de bondad de V.D. y le

Suplica se digne proponer al Excmo. Ayuntamiento que se conceda a El Eco una subvención anual para atender a los gastos que había de originar la nueva organización que se dará al mismo. Fecha de supra.

Antonio Pérez

3.21.8. «Agosto 12 de 1915. A informe de la Comisión de Hacienda».

El alcalde accd.

Abad

Señor alcalde

Cuando, recientemente, el laureado orfeón El Eco se dirigió al ayuntamiento, haciendo a este depositario de su rico archivo artístico y de las joyas en liza reñida y brillante, que fue para La Coruña motivo de noble orgullo, esta Comisión, como todo el Ayuntamiento, ha sido con dolor y pena de desaparición de aquella colectividad que tanto había honrado a Galicia. Recibamos las preseas que se nos confiaba, con el cariño y el amor de lo que simboliza el triunfo, y reíamos en ese acto de la Asociación que paseó el nombre de esta ciudad, victorioso y nimbado de gloria, una digna y hermosa actitud que desde luego agradecemos.

Cuales sean nuestros afectos al fenecido orfeón El Eco, es cosa que no precisa la más leve ponderación, ni encaja además en la tenue prosa administrativa.

El orfeón El Eco es algo que va unido a los triunfos más sonados de los hijos de Galicia, triunfo para los cuales no ofrecieron obstáculo mares ni fronteras y sería ocioso venir ahora a repetir lo que mil veces se ha dicho, cuando aquella masa coral retornaba La Coruña ostentando lauros inmarcesibles.

Un grupo de jóvenes animosos, de aquellos que han puesto su esfuerzo y sus dotes artísticas al servicio de dicha colectividad, ha tenido una bella iniciativa: resucitar El Eco. Nada más simpático y más encantador. Si lograsen realizar el pensamiento, y la nueva vida de El Eco, esta segunda etapa que comienza, fuese fecunda para el arte y gloriosa para Galicia, encontrarían en todos los coruñeses la admiración y el apoyo merecidos. En el Ayuntamiento lo hallarían indudablemente, con entusiasmo y con fervor.

Y dicho esto, véase con que gran dolor tiene la Comisión que suscribe que informar la solicitud precedente, porque las cifras del presupuesto en vigor no ofrecen mínimo margen para otorgar la subvención solicitada. La resurrección de El Eco ocurre de modo imprevisto, cuando la vida económica del Ayuntamiento en el año actual hállese [vii] punto menos que agotada, y lo están de hecho las consignaciones que pudieran aplicarse a este auxilio que la Comisión informante quisiera proponer. La

solicitud a que nos referimos carece, pues, en absoluto de viabilidad, por lo que afecta al ejercicio presente.

En cuanto al próximo, al formarse los presupuestos, tendremos en cuenta el resurgir de El Eco, por su fuese factible concederle entonces lo que ahora es completamente imposible.

Celebraría muchísimo la Comisión de Hacienda encontrar medio de satisfacer la justa aspiración de los orfeonistas, y ha de procurarlo, poniendo en ello sus cariños a la repetida colectividad.

En su dictamen: V.S. o el Excmo. Ayuntamiento resolverán, como siempre lo más acertado.

La Coruña, 14 de agosto de 1915.

Santiago Casares Quiroga

José [ilegible]

Alfredo de la Fuente

[ilegible]

Joaquín [ilegible]

[ilegible]

3.21.9. «Agosto, 14 de 1915»

Dáse [sic] cuenta al Excmo. Ayuntamiento.

El alcalde accidental.

Abad

El Excmo. Ayuntamiento acordó en votación nominal, por siete votos contra dos, destinar el antecedente informe de la Comisión de Hacienda, y conceder a la colectividad que el recurrente presenta, de conformidad con lo propuesto por los concejales Sres. Perina, Pazos y Lage, una subvención para asistir al certamen de orfeones que se celebrará en Vigo en el presente mes, subvención cuya cuantía se fijó en 800 pesetas; de lo que yo, secretario certifico.

Joaquín Martínez

El alcalde accidental

Vto. Bno.

G. Abad

Notificación

En La Coruña a veintisiete de agosto de mil novecientos quince. Yo ujier municipal. Teniendo en mi presencia a D. Antonio Pérez Fernández, presidente de la comisión organizadora nombrada por los individuos pertenecientes al orfeón El Eco, le notifiqué legalmente el contenido del antecedente acuerdo adoptado por la Excmo. Ayuntamiento que después de manifestar quedar enterado, en prueba de ello firma de que certifico.

Antonio Pérez Fernández

Manuel Lema

3.21.10. «El presidente del Orfeón Coruñés El Eco»

E.L.M.

Al Sr. alcalde presidente del Excmo. Ayuntamiento de esta capital y le ruega se digne autorizar a esta colectividad para que en la velada del relleno que se celebrará hoy pueda dar una audición de las obras de concurso y de libre elección con que concurrirá al certamen de orfeones de Vigo; suplicándole a la vez que le ceda la bandera depositada con los demás trofeos en poder del ayuntamiento a fin de llevarla al expresado certamen; favores por las cuales se le anticipan gracias.

Antonio Pérez Fernández aprovecha con gusto esta oportunidad para ofrecer a V. el testimonio de su distinguida consideración.

La Coruña, 21 de agosto de 1915.

Antonio Pérez Fernández

3.21.11. «El presidente de la Sociedad Coral e Instructiva El Eco»

B.L.M.

Al Sr. alcalde del Excmo. Ayuntamiento de esta capital y le ruega se sirva señalar día y hora para hacerle entrega mediante inventario y por ante el notario D. Antonio Viñes de los premios y alhajas del Orfeón El Eco, como así se acordó en reunión del 23 pasado de los corrientes.

Manuel Borrazás aprovecha la oportunidad para ofrecerle el testimonio de su consideración más distinguida.

La Coruña, 28 de enero de 1915.

Manuel Borrazás

3.21.12. «El alcalde-presidente del Exmo. Ayuntamiento de La Coruña»

B.L.M.

Al presidente de la Sociedad Coral El Eco y tiene el gusto de participarle contestando a su atento B.L.M. fecha de ayer, que mañana 30 y a la una de la tarde puede V. hacer entrega de los premios y alhajas de dicha sociedad, en la sala capitular de este ayuntamiento, agradeciéndole muchísimo la deferencia que esa laureada colectividad otorga a la corporación de su presidencia, al hacerla depositaria de los trofeos artísticos que poseía.

Javier Ozores Pedrosa aprovecha esta oportunidad para revelarle las seguridades de su más distinguida consideración personal.

La Coruña, 29 de enero de 1915.

Javier Ozores

3.21.13. «Sr. alcalde presidente del Exmo. Ayuntamiento de esta capital»

D. Antonio Pérez Fernández, mayor de edad y vecino de esta ciudad, indisposición de los Sres. presidente y vicepresidente del orfeón El Eco, a V.S. atentamente expone:

Que esta colectividad vea [*sic*] obligada de nuevo a distraer la atención de V.S. sometiendo a su consideración y benevolencia algo sin cuya consecución no podría aquella proseguir ni estimular la labor de cultura artística entre la juventud que la integra.

El orfeón El Eco, que en el año último no se hallaba disuelto y que, aunque su disolución se hubiese llevado a efecto, bastaría tener en cuenta lo que previene el art. 14 de su Reglamento para volver a su organización, ha tomado por base el certamen que entonces se celebró en Vigo, y al que concurrió, para comenzar una labor que, de merecer el apoyo de alguna corporación, de una entidad cualquiera, pudiera reverdecer sus laureles y colmar la satisfacción de los viejos amantes de las glorias de dicha colectividad.

Por de pronto los orfeonistas que actualmente constituyen El Eco, todos jóvenes y llenos de entusiasmo, al tomar parte en el certamen del pasado año a que antes nos referimos, no desempeñaron el desairado papel que pudo haberse creído, y se demuestra con el veredicto de aquel jurado, que concedió a este orfeón una mención honorífica, como lo justifica el diploma que en nuestro poder se halla. Y estimulados estos jóvenes por tal motivo, y ante el ejemplo de alguna otra colectividad análoga, ni han vacilado en sacrificar sus horas de vagar para iniciarse en los conocimientos del solfeo, pudiendo asegurarse de que actualmente los que cantan con la *particella* a la vista representan las tres cuartas partes del orfeón.

Esto, Sr. alcalde, es lo que nos mueve a abusar de la bondad de V.S., esperando de su amor el arte y a las instituciones locales que habrá de apoyar las aspiraciones de El Eco del cual nadie puede dudar que representa una de tales instituciones.

Este orfeón con mayor preparación que el año pasado y, por tanto, en mejores condiciones artísticas para luchar, se propone concurrir al certamen que el próximo día 15 del actual, vuelve a celebrarse en la Ciudad de Vigo; pero no cuenta, hoy por hoy, con fondos suficientes para poder realizar el viaje, tanto que, de no tener el apoyo pecuniario que pudieran prestarle corporaciones y otras entidades cualquiera, no les sería posible asistir a dicho certamen; y por ello la junta directiva del mismo.

Suplica a V.S. se sirva apoyar las aspiraciones de este orfeón, poniendo de su parte cuando sea posible para que la Excm. corporación de su digna presidencia acuerde concederle una subvención con el indicado objeto.

Otrosí: también suplica a V.S. se sirva otorgar a esta colectividad la gracia de disponer de la bandera que figura entre los efectos que se hallan depositados en poder del Exmo. Ayuntamiento, y que desea El Eco obtener como insignia en el certamen de que se trata.

Es gracia que espera merecer de V.S.

La Coruña, 8 de agosto de 1916.

Antonio Pérez¹⁵⁸

3.22. 1917-1921. Serie de artículos en recuerdo de José Castro *Chané*.

3.22.1. «De La Habana La Coruña. Hoy es el entierro de Chané»

Galicia tributa un homenaje de admiración y cariño a uno de sus músicos más populares.

A la hora que estas páginas sean del dominio público estará en nuestra bahía el buque que conduce los restos mortales del maestro Chané.

La Coruña, que tantas horas de cordialidad y de estímulo tuvo para el finado, le recibe amorosamente para dar lugar de reposo a lo que de él queda y acompañando a los coruñeses en este piadoso deber, están todos los gallegos representados por calificadas entidades.

A todos los actos que hoy y mañana sean atendidos a la memoria de Chané, va sinceramente asociada *La Voz de Galicia*, que tantas veces, en su amor por Galicia y por cuantos a esta tierra enaltecen, puso honda efusión en el elogio al Clavé gallego.

Paz a los restos del maestro Chané y cariñosa rememoración de su nombre y de su espíritu que tan generosamente se incorporaron al ideal de cultura y de progreso de nuestra región sustenta.

De las memorias de un orfeonista. Unos rasgos de Chané.

«Chané representa un valor puro de nuestra musicalidad autóctona, de tal suerte, que aun cuando tras él surjan grandes genios gallegos del pentagrama no podrán eclipsarlo; será siempre una linde erguida en el campo consuetudinario de la música popular».

«Esto que hace tres días dijo en *La Voz* un fraternal camarada en su peculiar tribuna «con letra de sietes», es la síntesis más feliz del «Caso Chané». Las muchedumbres, con esa maravillosa intuición que preside sus actos, lo comprendieron así hace muchos años, cuando Chané, sin proponérselo, consiguió llenar por entero inolvidables páginas de la crónica coruñesa. Son, pues, estos homenajes a su memoria, el adecuado epílogo de un capítulo de ardiente popularidad, legítimamente ganada, dentro de los límites que con fría exactitud midió en su nota «La esencia de lo relativo», el compañero de quien son las líneas que reproducidas quedan a modo de apostilla. Chané fue la personificación del *enxebriismo*. No hay

¹⁵⁸ Todos los documentos desde el 3.21.6., hasta el 3.21.13. están extraídos del siguiente fondo: AMC Cultura. Expedientes de subvenciones. Actos públicos, solemnes y oficiales. Expediente sobre la entrega al Ayuntamiento de los trofeos pertenecientes a la disuelta Sociedad El Orfeón El Eco. Año de 1915.

laberintos, complicaciones ni problemas en su obra. Sencilla, rudimentaria, sí; más inspirada y típica. Coged una moza aldeana y vestidla con atavío parisiense: el indumento podrá disfrazar al tipo; pero el acento de la tierra no lo disfrazarán los primores de la modista. Ponedle a la Foliada, a la Mahiana, a Os teus ollos, a Un adiós a Mariquiña, a Tangaraños, letra francesa o italiana y siempre serán música netamente gallega, al revés de muchas otras que por ahí circulan con palabras muy *enxebres*, aunque la música sea de Santa María de todo el mundo. Chané, por consiguiente, no desertó jamás de Galicia en busca de ideas. Sintióse [*sic*] orgullosos con que todas ellas fuesen legítimamente nacidas donde él nació, y ese es uno de sus grandes méritos.

Pero -tranquilícese nuestro taladrante y respetable amigo el maestro Oliva- no vamos a disertar sobre la personalidad musical de Chané. Nuestra ofrenda de hoy al querido muerto es sencillamente anecdótica. Por algo vamos siendo viejos y hemos vivido ya lo bastante para poder contar algunas cosas pasadas.

Chané, con otras facultades no menos sorprendentes en quien no había sido moldeado en una educación metódica, poseía la verdaderamente admirable de «hacerse cargo», de adaptarse al medio y adueñarse de la actualidad. Recogía la nota del momento, se penetraba de ella con intensa percepción y la traducía y mejoraba. Por eso cuando él se ponía en comunicación con el público, llegaba a sugestionarle, no sólo aquí donde estaba bien dispuesto, sino donde quiera que se encontrase. No se le sorprendía vacío en ninguna conversación. Su buen juicio se mostraba siempre con oportunidad.

Un día vino La Coruña el famoso «caricatto» del Real *signor* Baldelli, «bell cantista» de verdad, y dio unos conciertos en nuestro teatro, haciéndonos oír delicadísimas napolitanas que han tardado largo tiempo en hacerse populares. Manera de decir como la del maestro Baldelli aquellos trozos de arte más tarde destrozados en el fogón o en el lavadero, no podía concebirse. Más he aquí que una tarde, y cuando aún el «caricatto» se encontraba en La Coruña, surgió en el «Sporting Club» el comentario a la gran labor del gran artista, y alguien rogó a Chané que la recordase y Chané sentóse [*sic*] al piano y con aquella dulcísima voz de barítono que Dios le diera, hizo oír al concurso una «Marecchuare» que dejaba chiquita a la de Baldelli, y cuando los aplausos y bravos de la concurrencia le apremiaron a proseguir, el maestro echó mano de otra creación baldelliana, «Sull margnine d'un rio», y la dijo de manera encantadora, mejorándola hasta dar envidia a su autor.

En otra ocasión vino a visitarnos cierta tuna portuguesa que alcanzó en La Coruña gran éxito. Hallábanse [*sic*] los tunos no recordamos en que reunión, y al *agarimo* del champagne y de la fraternidad creada, hubo brindis y canciones. Acertó a llegar Chané y hubieron de pedirle que cantase algo de la tierra. El maestro, entonces, que no se hacía de rogar, tomó la cítara de manos de uno y, tras de un preludio «haciendo hablar» a las cuerdas, cantó no una flamencada ni una gallegada como los académicos portugueses se prometían, sino unos fados tan clásicos, tan hermosos, dichos con tal sentimiento, que ya no hubo fadista en la colectividad que se atreviese a cantar después de aquél.

Otra ocasión celebrábase [*sic*] un concierto en vísperas de una excursión de «El Eco». El público, loco de entusiasmo, hizo salir a escena, una, diez, muchas veces a Chané, y en una de estas alguno gritó desde el paraíso: «¡Que toque la bandurria!» El requerido fue adentro, llamó a su hermano Ricardo y ambos

volvieron al tablado con guitarra y bandurria. El número comenzó con aquella lindísima muiñeira titulada «A Mahiana», pero esta fue solo motivo para una improvisación maravillosa, que arrebató al público, Al final preguntábanle [sic] a Chané: ¿Cuándo ha compuesto usted esa hermosura de música gallega? -Ahora mismo- respondió- Pero ya no seré capaz en mi vida de reconstituirla.

Dichos y hechos de Chané como director de «El Eco», pudiéramos referirnos a puñados, si el espacio nos fuera propicio. Era un hombre de una seguridad pasmosa en sus propias fuerzas. Recordemos, si no, los «viejos» de entonces lo ocurrido en el certamen celebrado en Madrid cuando el centenario del Colón. Cinco minutos antes de que a «El Eco» le correspondiese salir a ejecutar la obra de concurso, Chané, «sotto voce», nos dio el tono del coro. Transcurrió un buen rato, nos avisaron, entramos a escena, nos formamos y, en medio de la estupefacción del público y del jurado, rompimos a cantar sin que el maestro tuviese que recorrer el semicírculo para dar la nota inicial. Y terminamos exactamente a tono, resultado no conseguido entonces por ningún otro orfeón.

Por cierto, que durante aquella excursión ocurrió algo que también evidencia la absoluta seguridad de Chané. Habíamos parado en Valladolid, a la ida, para dar un concierto y hacer unos cuartillos, ya que eran bastantes pocos los que la colectividad llevaba. La noche de la fiesta se llenó el Calderón y, ya comenzada, nos dijeron que el gallinero estaba lleno de muchachos bilbaínos, algunos de ellos orfeonistas, dispuestos a darnos un recorrido si nos caíamos en algún coro. Era verdad: los rapaces, por amor a su célebre orfeón y por vieja rivalidad con «El Eco», habían ido al teatro apercebidos a poner por obra una crítica de taconeo que en Santander antes y en Madrid mismo entonces le fue pródigamente aplicada a la Sociedad Coral vizcaína, acaso más por lo soberbio y orgullosos de su «gesto» que por demérito artístico.

El repertorio de «El Eco» era nutrido y ben llenaba el programa; pero no sé a quién se le ocurrió incluir entre las obras señaladas, cierto enrevesado coro, muy conocido y muy espinosos, titulado «El regreso de la caza». Determinado pasaje se había atragantado a una cuerda de voces. Ello es que todo iba bien, y al llegar al mal paso nos hacíamos un lío. Quiso el diablo que en el ensayo previo saliese divinamente el hueso; pero a la hora del concierto...

Comenzó el coro, las voces iban acordes; más se aproximó el pasaje escabroso y sobrevino el lío. Nadie se acordó entonces de reanudar el camino, sino del pateo que iba a estallar en las alturas, porque, para mayor dolor, los bilbaínos se sabían al dedillo «El regreso de la caza...» No ocurrió nada. Chané, impertérrito, sin hacer una mueca de disgusto ni descomponerse lo más mínimo, elevó por encima del barullo reinante su hermosa voz, supliendo a la cuerda de tenores:

La zarza, el brezo ruin,
mis manos desgarró.
i sangre renunció
la huella que seguí,
y aunque nada maté
mi lebre sucumbió...

Todo el orfeón electrizado por el tranquilo dominio de aquel «meio», volvió a lo suyo, y el coro que nos prometía un fracaso, nos dio uno de los mayores éxitos de la jornada. Los bilbaínos decían admirados; ¡vaya un solista!...

La última vez que Chané estuvo en La Coruña pasamos una tarde juntos con él en casa de D. Paco Tettamancy, unos cuantos buenos amigos suyos: el patriarca Murguía, Carré, el comandante D. Bernardino Álvarez, Alejandro Barreiro, Florencio Vaamonde, Modesto Garrido, mi pobre hermano Bernardo, Emilio Chané y yo. De aquella grata sesión conservamos como recuerdo un grupo fotográfico. Chané, a quien recordábamos horas deliciosas de su vida, sentíase poseído de gran optimismo en vísperas de su regreso a Cuba. Volveré -nos dijo- porque me debo a esta tierra. Y he ahí su cuerpo para pagar la deuda. Robustiano Faginas.

Los coros religiosos de Chané

Mucho se viene hablando estos días del maestro gallego, del músico *enxebre* que dirigiendo el orfeón «El Eco» recogió los más preciados laureles en Madrid y Barcelona, en París y San Sebastián; pero aún queda mucho que decir de tan ilustre músico.

Queremos recordar que no se limitó Chané a dar impulso a las masas corales del pueblo en nuestra región, a ser el iniciador de los numerosos orfeones que se organizaron en Galicia, sino que inspirándose también en sus sentimientos religiosos fue el precursor, podemos decir así, de los coros religiosos en nuestros templos, dirigiendo unos y organizando otros.

Hace bastantes años hallábase establecida la congregación de Hijas de María de La Coruña en la espaciosa iglesia de Santo Domingo, donde celebraban sus cultos y funciones dirigidas por los RR. PP. de la Compañía de Jesús que allí misaban, pues no tenían todavía el hermoso templo que hoy se levanta majestuoso en la calle de Juana de Vega.

Era superior de la residencia el reverendo P. Güell, de tan grata memoria, y director de las Hijas de María el P. Pay.

Fue entonces llamado Chané por la congregación para dirigir a las señoritas que cantaban por las tardes del mes de mayo las flores de María, y no hay que decir como resultaron de solemnes aquellos cultos, en que lucieron sus armoniosas voces muchas damas que hoy son ornato de nuestra sociedad.

Organizó, por entonces también, el maestro Chané una masa coral de cerca de 200 niños, a los que dirigía espiritualmente en la parroquia de Santiago el anciano P. Berasain, y aquel coro infantil dejó oír hermosos cantos religiosos en algunas fiestas de gran solemnidad, bajo la batuta de nuestro músico. ¡Cuántos vecinos respetables que viven entre nosotros recordarán al paso del entierro del maestro, aquellos felices tiempos de la niñez, el entusiasmo de Chané al dirigirlos, su paciencia y cariño para ensayar las cuerdas de tenores y bajos, imprimiendo en sus tiernas almas los más dulces sentimientos de la música religiosa!

Vayan estos recuerdos en homenaje a la buena piadosa memoria del insigne músico santiagués. F. E.

El primer triunfo del maestro.

En el mes de agosto del año 1880, celebrese [sic] en Pontevedra un certamen musical y concurso de masas corales, al cual se dispuso a asistir el «Orfeón Coruñés», que dirigía D. Pascual Veiga, y que poco tiempo después tomó el nombre de «El Eco».

Por pequeñas diferencias surgidas entra la Junta directiva del orfeón y el maestro Veiga, dejó éste la dirección de la colectividad, precisamente en vísperas del certamen; pero como los orfeonistas habían anunciado oficialmente su asistencia y obtenido la partitura de la obra designada para el concurso, que era «La Aurora», de Mr. Laurent de Rillé insistieron, a pesar de todo, en sus propósitos de acudir al concurso, y eligieron para director a Pepe Chané, que a la sazón pertenecía a la colectividad como orfeonista. Resistióse [sic] Chané en un principio, pero al fin hubo de aceptarlo, obligado por todos sus compañeros, y principiaron los ensayos de la obra, que cantó el orfeón en el certamen de una manera magistral, habiendo por ello obteniendo el primer premio, consistente en un magnífico estandarte de seda blanca bordado en oro, que hoy existe depositado en la Reunión de Artesanos.

La noticia de que el «Orfeón Coruñés» había obtenido el primer premio, causó aquí gran emoción. Todas las fuerzas vivas de La Coruña, autoridades, Ayuntamiento, Prensa, etcétera, se dispusieron a recibir dignamente a su orfeón a su regreso de Pontevedra; pero como a la hora de que llegaba el coche de La Ferrocarrilana, que conducía a los orfeonistas, era intempestiva (las siete de la mañana), subió una comisión al alto de Eirís para rogar a los orfeonistas que aplazasen su entrada hasta las seis de la tarde, con el fin de dar más brillantez al recibimiento.

El presidente de la colectividad, D. Ángel Hermosilla, que con ella había concurrido al certamen, hizo que los orfeonistas fuesen a una hermosa casa, que poseía junto a la Huerta Grande, y allí se les sirvió una espléndida comida.

Terminada aquella, Chané, muy fatigado del viaje, tendióse [sic] a la sombra de un roble.

Hiciéronse [sic] cargo de ello varios de sus compañeros; cortaron unas ramas de laurel y confeccionaron una tosca corona, que colocaron sobre la frente del dormido maestro, y formado un semicírculo a su alrededor, principiaron a cantar la obra del concurso.

A las primeras estrofas que entonó el orfeón, despertose [sic] Chané, y levantándose rápidamente, se arrojó en brazos de sus discípulos, lleno de profunda emoción, como lo demostraban dos gruesas lagrimas que brillaban sobre sus *moresmas* mejillas. Luego cogió con ambas manos la corona, y colgándola de su cuello exclamó: «Este es mi mejor triunfo».

E. García Gómez¹⁵⁹

¹⁵⁹ *La Voz de Galicia*. 04-III-1917, pp. 1-2.

3.22.2. «Pío Cid. Añorando otros tiempos. Viejos laureles y marchitas glorias»

Oyendo al Orfeón de Oporto que nos visitó por breves días, despertábase [sic] en nosotros el recuerdo de la lejana gloriosa de «El Eco», que llena todo un período de la historia coruñesa; un período con ciertos resabios de romanticismo, encantador sin duda, que los coruñeses añoran con dulce nostalgia, poniendo los ojos en blanco y exclamando: ¡qué tiempos! y los que aún no hemos remontado el cabo de los treinta años conocemos solo a través de las exaltadas y cálidas referencias de los orfeonistas y admiradores que en éxodo triunfal recorrieron media España y fueron premiados en Barcelona, agasajados en Oporto y calurosamente aplaudidos en París, cuando la Exposición Universal.

Porque lo que nosotros recordamos de «El Eco» es ya un período de laxitud, de languidez, en el que el famoso Orfeón era una sombra de lo que había sido, una tibia apariencia de los buenos tiempos, y perecía en lenta y penosa consunción, abrumado bajo el peso de sus estandartes, sus palmas, sus lazos, corbatas y preseas, como un varón ilustre que intentase sobrevivirse al calor de sus glorias pretéritas cuando ya el reuma maldito agarrotó su cuerpo o la arterio-esclerosis le empujó siniestramente por la rampa de una amarga decadencia.

¿Quién no ha oído relatar mil veces como fue la adjudicación del primer premio en el certamen de Barcelona? ¿Y las triunfales excursiones al extranjero? ¿Y el caluroso recibimiento de la bella Lutetia? ¿Y el memorable concierto en el Real de Madrid ante un público selecto, que aplaudió frenético, subyugado por el arte mágico de los orfeonistas gallegos fascinados por la batuta taumaturga de Chané[?]? ¿Y la tarde de grata recordación en la finca de Cánovas, ante altezas y personajes de la más esclarecida prosapia, que prorumpieron en ovaciones clamorosas, iniciadas con simpático desgaire democrático por la propia infanta Isabel? ¿Y el regreso triunfal a los patrios lares, frescos los laureles en las sienes y todavía en los labios las deliciosas mieles del triunfo?...

Nada de esto hemos visto; pero es igual que si lo viésemos, pues que mil y una veces lo oímos contar con inimitable graticismo [sic], con imponderable relieve, con los menores pelos y señales; que no hay escritor descriptivo ni ameno narrador que puedan equipararse a un ex orfeonista de «El Eco», cuando en reunión de amigos entorna los ojos y entre el silencio de las circunstancias comienza a desempolvar pasadas glorias y a rememorar añejos triunfos.

Todo aquello pasó. Era producto de una época, resultante de un ambiente especial, peculiarísimo de aquellos días y transcurrida la época, disipado y sustituido aquel ambiente, el Orfeón, falto de calor vital, no tenía ya razón de ser y sucumbió naturalmente, pese a los esfuerzos que en reanimarlo pusieron sus galenos de cabecera y a las frecuentes inyecciones estimulantes y vivificantes que se le prodigaron.

Y una buena mañana el glorioso Orfeón apareció muerto. Cerró los ojos como un pajarillo. No tuvo agonía propiamente dicha porque su agonía fue de años. Murió como un santo, como un cristiano. Cruzó las manos sobre el pecho, lanzó una última mirada melancólica a sus banderas y trofeos y expiró. Paz a los muertos.

Sus laureles pasaron al Ayuntamiento, que los custodia, y su nombre, con letras áureas, a la historia del pueblo coruñés, que venera como pocos el recuerdo de sus pretéritas grandezas, de su tradición espléndida.

Pero de aquello nos quedó un tipo esencialmente, netamente coruñés: el de ex orfeonista de «El Eco». Cuantos pertenecieron a la vieja institución se distinguen y señalan entre mil, por cierto, aire inexplicable de hombres que fueron acariciados un momento por la gloria, de hombres que vivieron activamente un período de grandeza local en el aspecto artístico, y cultivan entre sí una cordial relación de amistad, una fraternal masonería de quienes juntos libraron batallas y compartieron decepciones y victorias, contratiempos y apoteosis.

Todas estas cosas se nos vinieron a la mente en tropel evocadas por el Orfeón de Oporto.

Al ver a sus muchachos entusiastas, a su tremante [*sic*] director, a sus animosos acompañantes, nos preguntábamos si Portugal está atravesando aun aquel período con resabios de romanticismo que nosotros ya pasamos o si ya pasó por nuestra actual etapa de escepticismo y reaccionó de nuevo.

Pensábamos también que Unamuno anunció a España para después de la gran guerra un resurgir romántico, que aún no vino.

Y sobre nuestro escepticismo y sobre el fresco romanticismo del alma portuguesa queríamos discurrir; pero la pluma se nos fue por otras veredas y el lugar de afrontar el tema que concretamente nos habíamos propuesto se nos lanzó por impensados derroteros y trazó unas notas deshilvanadas sobre añoranzas de viejos tiempos.

Démoslo por bien hecho, ya que no tiene remedio, y hagamos punto, que va siendo hora.

*Acción Coruñesa*¹⁶⁰

¹⁶⁰ *Acción Coruñesa*. 12-IX-1921, p. 4.

Capítulo 4

4.1. 1925. Carta enviada por Luis Taibo García desde México en gratitud por haber interpretado *Despedida do emigrante*.

Cuando yo consideraba completamente extinguida la afición en Galicia a las masas corales polifónicas, por haberse desviado la opinión y la afición hacia las agrupaciones que llevan el nombre de coros, me he visto gratamente sorprendido al llegar a mis manos un interesantísimo programa del concierto dado en el Teatro Rosalía de esa capital, por el laureado Orfeón El Eco, el 19 de julio de 1925.

Tan grata sorpresa me obliga a enviar a esa distinguida agrupación artística, mi más cordial y sincera felicitación desde estas lejanas tierras americanas, donde, desde hace dieciséis años, me hallo dedicado al ejercicio de mi profesión de médico, pues siempre he pensado y continuo pensando que los orfeones que tantos días de gloria han dado a Galicia, y muy especialmente El Eco de La Coruña, no sólo no deben desaparecer, sino que debieran ser protegidos hasta oficialmente, por constituir una de las manifestaciones más puras y elevadas del arte musical.

No menor sorpresa e íntima satisfacción me ha causado, el ver en dicho programa incluida una obra mía, *A despedida do emigrante* cuando mis obras orfeónicas ya las consideraba olvidadas de todo. Mi más profundo agradecimiento por tal recuerdo.

Y a propósito de esto, permítame esa simpática y honorable corporación artística, que, como prueba de sincero afecto, le ofrezca una obra mía, con letra también de Rosalía Castro, y que remito en este mismo correo, certificada.

Esta obra fue preparada para los coros rusos, titulados Kosacos del Kuvan quienes la incluyeron en sus programas juntamente con *A despedida do emigrante* y *Como chove miudiño* a su paso por estos países. Esta composición tiene por base otra que yo hiciera de prisa y en pequeño, así que, no sería difícil que por ahí se hallase alguna copia de la primitiva, que yo con esta desde luego anulo con la circunstancia ya citada de figurar en programas de corporaciones extranjeras. Me daré por satisfecho si le agrada.

Luis Taibo García¹⁶¹

4.2. 1926. Viaje de El Eco a Santiago de Compostela.

4.2.1. «Los orfeonistas de El Eco. La gran masa coral saluda a Compostela»

¹⁶¹ *La Zarpa*. 20-X-1925, p. 1.

La plausible iniciativa de tributar un homenaje al insigne autor de «La Casa de la Troya» D. Alejandro Pérez Lugín, nos colmó de alegría, porque con ello se proporciona a nuestra Colectividad la grata ocasión de satisfacer varios de sus anhelos.

Es uno y muy principal el de cumplir la promesa hecha a algunos queridos amigos y antiguos orfeonistas de Santiago, de visitar colectivamente la ciudad hermana para admirar una vez más, las bellezas artísticas que atesora la monumental Compostela, cuna de la Ciencia en donde se forjaron célebres mentalidades que dieron gloria a España y llenaron de orgullo a los gallegos.

Otro de nuestros afanes es pagar la deuda de gratitud contraída con el gran novelista: gallego de corazón que sin haber nacido en nuestra tierra la eligió como madre y a ella consagró sus afanes y sus cariños, reflejados en sus bellas producciones, dedicadas siempre a enaltecerla y a procurar que todos los que de ella hablaran lo hicieran con respeto y veneración.

Cuando en el mes de agosto último, le visitábamos en su casa de El Burgo con ocasión del homenaje que le tributó el coro ferrolano «Toxos e Froles» nos manifestaba los vivos deseos de oír nuestro Orfeón, porque sus cantos le hacían recordar con alegría los años de su juventud de «El Eco»... Chané... La Coruña.

Le prometimos invitarle al primer concierto y el día que estaba señalado para su celebración dejaba de existir aquel hombre todo bondad sin haber conseguido sus deseos.

La circunstancia de haber fallecido también uno de los antiguos maestro de «El Eco» nos obligó a suspender el festival y cumplir el triste deber de acompañar, en días sucesivos, los cadáveres de dos personas para nosotros tan apreciables y estimadas.

En fin, con el programa anunciado solo realizaremos parte de lo que nos proponíamos, puesto que nuestra rápida visita no permite -por falta material de tiempo-, cumplimentar a personalidades y entidades compostelanas hacia las cuales sentimos verdadera admiración y respeto.

Y al llegar a esta monumental e hidalga ciudad sea nuestro primer saludo para su Ayuntamiento como genuina representación del pueblo para sus autoridades, sus Centros de Cultura y su Prensa, y un abrazo fraternal para nuestros camaradas de las Sociedades Artísticas.

Por el Orfeón «El Eco»

Luis Núñez. Presidente¹⁶²

¹⁶² *El Compostelano*. 27-XI-1926, p. 1.

4.2.2. «El concierto de ayer. A cargo del Orfeón El Eco»

Fue un éxito rotundo el obtenido ayer en el Salón Teatro por la masa coral coruñesa.

No en vano es «El Eco» el primer orfeón gallego. Su brillante historia hubo de traspasar las fronteras. En la capital de Francia todavía se recuerda hoy la excelente actuación de las huestes que un día acaudilló el inolvidable maestro compostelano Castro «Chané».

El palco presidencial ocupábanlo [sic] el Excmo. Sr. Arzobispo, Dr. D. Julián de Diego y García Alcolea; el juez de Instrucción, D. Antonio Sanz Fernández, el alcalde accidental, D. Román López y López, el director de *El Eco de Santiago*, don Celestino Sánchez Rivera y el alcalde de La Coruña, D. Manuel Casás Fernández.

Comenzó la agradable fiesta de anoche, entonando la agrupación artística de referencia «Alborada», de Veiga; «Cantan os galos» (primera vez), de Taibo, solista Rodríguez (D. F.); «Choqueirada» (primera vez), de López Varela, solista Barreiro (D. M.).

De esta primera parte nos ha gustado mucho «Choqueirada», partitura que dio al margen a lucir su excelente voz el solista Sr. Barreiro, que ha recibido, lo mismo que sus compañeros, merecidos aplausos.

La segunda parte de la excelente jornada artística habíaselo [sic] reservado a dos bellas señoritas compostelanas: Enriqueta Brandón y Aurora Portal, que bordaron las difícilísimas partituras Romanza del tercer acto «Aida» (suicidio), de G. Verdi; «La Gioconda», de A. Ponchielli, la primera y «Lascia ch'io Pianga», de Händel; «Der Freischutz», de Weber, la última.

Los aplausos del numeroso público que llenaba la sala hubieron de corresponder las gentiles convecinas cantando la de Brandón «Alborada», del maestro Ferro Álvarez, y Aurora P. Fradejas «Un Madrigal», de Villar. Los acompañó al piano el Sr. Morales, de la herculina ciudad.

Después de unos minutos de descanso comenzó la tercera parte -a nuestro juicio la mejor de la fiesta- entonando la masa coral de La Coruña «Serenata», de Mendelsohn, solista Barrero (D. E.); «Regreso a la Patria», de Monasterio, solista Barrero (D.E.); «Caridad», de Rossini, solistas Srtas. Brandón y Portal Fradejas, pianista Sr. Morales; «¡¡Navarra!!» (jota), de Brull, solistas Sres. Rodríguez (D.F.), Díaz (D.J.) y Barrero (D.E.).

En las dos primeras obras hizo gala de sus envidiables condiciones de solista el director de «El Eco» D. Eugenio Barreiro, presbítero, así como las señoritas Portal y Brandón en «Caridad».

El entusiasmo culminó al comenzar la ejecución de la jota «¡¡Navarra!!», en la que de nuevo lució su excelente voz de tenor el joven presbítero, que deferente a los aplausos hubo de «repressar» tan bellísima partitura.

Del Sr. Barrero es también la letra de esta copla cantada por su autor:

«Mi madre nació en Navarra,
en [A] Coruña nací yo;
nobleza llevo en el alma,
«morriña» en el corazón».

Antes de finalizar la fiesta -una muy buena jornada de arte para los componentes de «El Eco»- fueron obsequiados los coruñeses con una corbata que colocó en la bandera de la masa coral la señorita de Brandón.

Es un lazo con los colores regionales llevando en su moña, tallada en madera de boj por el escultor Sr. Picón, el escudo de Santiago, y en los extremos, en plata oxidada, con una concha y la cruz del Apóstol. Hizo la ofrenda, en un bello discurso, D. Constantino Nogueira Sardina. La corbata es regalo de los antiguos orfeonistas de la «Unión Artística Compostelana», representados en el acto por los Sres. Padín, San Luis Romero y López Gacio.

Finalizamos esta reseña -que poquedades de espacio nos obligan a sintetizar- enviando nuestra felicitación a todos cuantos han tomado parte en la gran velada de ayer, y especialmente al director de «El Eco», D. Eugenio Barrero, a las bellas señoritas Aurora Portal y Enriqueta Brandón y al dignísimo presidente de la colectividad D. Luis López, con quien tuvimos el gusto de departir anoche breves momentos, ya que así lo quiso el inteligente corista de «Cantigas e Agarimos» D. Antonio Tojo Vieiro, que al señor López nos presentó.

Compostela debe quedar agradecida a la desinteresada labor de los orfeonistas coruñeses, que anoche mismo retornaron a su pueblo.

ODAGLAS¹⁶³

4.3. 1927. Crónica sobre el estreno de *El monte de las ánimas*.

«La fiesta musical de anoche. *El monte de las ánimas*. La nueva ópera de Rodríguez-Losada»

Ayer se registró en La Coruña una singular y calificado acontecimiento musical, nunca como ahora en consonancia con la cultura artística de la ciudad.

Se estrenó una ópera. Palabras mayores son estas. Una ópera compuesta por un coruñés, dotado de inspiración y el talento y los arrestos que requiere el arduo empeño. Una ópera musicada sobre el libro de dos discretos poetas, también aquí estimados, tejieron sobre una romántica leyenda de Bécquer. Y cuantos elementos artísticos se aunaron para el mejor éxito del suceso lírico, nuestros, «de casa», fueron también cantantes y escenógrafo, profesores de orquesta y attrezista [sic]; sastrería y peluquero..., ahí están Camilo Díaz y Victoriano y tantos más que no nos dejarán mentir.

¹⁶³ *El Compostelano*. 29-XI-1926, p. 1.

No hubo, en realidad, sorpresa por lo que al notable compositor atañe. Nuestro querido amigo -amigo de todos, que así es de cordial, modesto y simpático- D. Eduardo R. Losada, está reputado desde hace tiempo entre nosotros y en ambientes más amplios y propicios, como un músico de innegable valía, de fibra, plenamente documentado, y muy al día en punto a todas las innovaciones y orientaciones de escuelas y tendencias.

Ha dirigido con aplauso la inolvidable «Orquesta Filarmónica Coruñesa». Ha compuesto muy interesantes páginas de música de cámara. No hace mucho que la magnífica «Orquesta Sinfónica» de Arbós tuvo a gala interpretar «Gnomos», un delicado, originalísimo y bello poemita en el cual Rodríguez-Losada acusa sus amplios conocimientos técnicos y una jugosa, rozagante, lozana inspiración.

Acaso el éxito grande de «Gnomos» alcanzó, no solo en Galicia, sino donde quiera volvió a tocarlo aquella insigne colectividad, animó al compositor coruñés a este vigoroso alarde operístico, que nos fue dado a conocer ayer.

Y es tan plausible el ímpetu de mocedad, pleno de optimismo, de pasión por arte, de afán generoso de superación, de purísimo anhelo de trabajar y de contrastar las propias fuerzas, que solo por esto merecería el Sr. Rodríguez-Losada los parabienes más efusivos.

Pero es que, además, *El Monte de las Ánimas*, la ópera en dos actos que se estrenaba tiene rango sobresaliente. Es algo muy serio en grande y a la moderna; concebido y ejecutado con inspiración y segura técnica, con dominio de las modernas reglas musicales -sin incurrir en arbitrariedades nefandas- y con original destaque de un temperamento y de una personalidad.

El teatro Rosalía era anoche tan pequeño como sucede en todas las solemnes [muestras] de arte, para contener a la enorme concurrencia.

Había la atracción del calificado suceso lírico (da señalado refrendo para el joven compositor) y la íntima complacencia de oír cantar la ópera a un exquisito y sobresaliente cuarteto de aficionados coruñeses: las hermosas señoritas Carmen Varela, Sara Salgado, María Castro Caruncho y el joven tenor Francisco Naya que, como sus gentiles compañeras, tanto vale y tantísimo promete. Además, un estupendo, un sobresaliente coro de aldeanas, que era como fragante banquete -aquí sí que cabe el «etcétera»- de bellezas marinedinas; y un menudo cuanto gracioso y ensayado coro de gnomos y orto de cazadores, este a carga de orfeonistas de «El Eco».

Telones, trajes, accesorios, interesantes notas artísticas en todos los detalles, pese al agobio con que muchos tuvieron que ser repentizados. Y lo más esencial: una orquesta de cincuenta profesores, entre los cuales figuraban varios de nuestra Filarmónica...

¡Más, mucho más de lo que se necesitaba para el lleno imponente y la expectación enorme!

Comenzó la audición en medio de un silencio religioso y se escuchó con íntimo deleite la introducción sobria, amable y sugeridora.

Fue sucediéndose la poética acción, que los programas esbozaban: el monte, teatro un día de sangriento episodio, se poblaba de sombras y espectros al toque de ánimas; la joven frívola, impulsaba al amador rendido -precisamente en la noche aciaga y conmemorativa de una tragedia milenaria- a ir a aquel paraje de muerte a recoger una banda de seda que ella había perdido, horas antes, en una cacería... Y el mancebo va, heroico, mientras en la cinta celebran una macabra fiesta los espectros; y allí muere... La «leyenda» deja misteriosamente en la estancia donde duerme la bella casquivana, la banda que apetecía, salpicada de sangre. Y ella enloquece al verla y al comprender...

El libro de Julio J. Casal y de Luis Núñez de Cepeda sigue con naturales variaciones el cuento becqueriano, que al ser escenificado ofreció al compositor algunos momentos para expandir su fantasía: las consabidas situaciones musicales, que, aunque no son muchas, porque la fábula es breve, fueron bien aprovechadas. Algunos prosaísmos salen al paso, pero no cabe hacer por ello reparo a los poetas, ya que esto de trazar y ajustar un buen libreto de ópera es más archidifícil [*sic*] de lo que parece.

La representación avanzó entre el afán y la complacencia crecientes. Estallaron espontáneos, sinceros los primeros aplausos, y el autor, el joven maestro que dirigía la orquesta, tuvo que volverse a saludar, pálido, emocionado ante la ovación, compensadora de tantas ansias y sacrificios...

No es posible en una sola audición desentrañar la obra, ni tratar de juzgarla. Consignemos solo que gustó extraordinariamente y que fue cantada y tocada por la disciplinada orquesta con el mayor cariño.

El coro interno de cazadores -que matizó deliciosamente «El Eco» dirigido por el Sr. Barrero- abrió gratamente la jornada. El canto de las trompas se funde con las voces con nada rebuscados efectos.

Sigue un dúo de tiples («Beatriz» -Carmen Varela- y la «Azafata» -Sara Salgado), gracioso e insinuante, y tras un recitado en el cual aun dentro de los modernos moldes hay reminiscencias de italianismo, llena la escena el coro de aldeanas, que desarrolla un bucólico y apacible motivo. Un gran momento. Las conocidas y hermosas muchachas deliciosamente caracterizadas y vestidas tuvieron que repetir el número ante la insistencia de los aplausos.

Y llegó uno de los momentos culminantes de la partitura: un prolongado dúo de tiple y tenor -el joven Naya- de verdadera importancia por la difícil labor de orquestación, por lo grato de la línea melódica y por el inteligente manejo de las voces.

La frase ¡Castilla! que vibra en los labios de la protagonista es una de las más cálidas e inspiradas de la obra. El acto termina con una escena de pasión en la cual rivalizaron anoche en los potentes agudos de la señorita Varela sobre la que se diría que descansa la obra y el tenor Naya, tan joven también y de tan precoces merecimientos.

Las ovaciones premiaron la admirable labor de todos, que tuvieron que salir a escena juntamente con el compositor.

El segundo acto es sin duda el más ampliamente sinfónico e inspirado. El prelude de grandes vuelos es como el hermoso y descriptivo pasaje de los gnomos y el nocturno, y el sueño y la dramática narración de la leyenda, una gallarda demostración de talento musical y de la serena inspiración de Rodríguez-Losada.

«La leyenda» soberbiamente personificada por la encantadora y gentil María Castro Caruncho- ¿qué pasará para que todas las contraltos sean tan guapas? - es un notable personaje episódico, que no pudo encontrar más espléndida intérprete.

Fue llamada al proscenio entre las más fervorosas demostraciones de entusiasmo. El despertar del sueño -dicho con verdadera unción por la señorita Varela, que dominará su parte con aplomo y prestancia de artistas avezada, -y la trágica y desgarradora escena subsiguiente pusieron fin a la obra cuyos últimos acordes parecieron fundirse con los aplausos, los bravos y las clamorosas llamadas a escena.

Un éxito rotundo, franco y merecidísimo. Merece el querido Eduardo R. Losada las más cordiales felicitaciones, y de todas veras le ofrendamos las nuestras. Un triunfo de su alto mérito musical pero también de su voluntad, de su perseverancia...

Los improvisados artistas, a la altura de las señaladas circunstancias. Como la orquesta, afinadísima, nutrida, bien conjuntada. Como el escenógrafo Camilo Díaz, siempre tan artista, a la altura de su buen nombre, que pintó dos preciosas decoraciones, con mucho carácter y deliciosamente entonadas.

Plácemes a todos, en fin... Hemos pasado anoche en el «Rosalía» unas horas de la más amable deleitación espiritual.

*La Voz de Galicia*¹⁶⁴

4.4. 1927. Presentación de El Eco en formación de coro mixto en el Teatro Rosalía de Castro.

4.4.1. «El orfeón El Eco. Concierto de ayer»

Había una verdadera ansiedad por oír al Orfeón «El Eco» en su verdadera modalidad artística, presentando el coro mixto recientemente creado como complemento de aquella agrupación y ello se advirtió ayer en el teatro Rosalía Castro, cuya sala y cuyos palcos ofrecían el aspecto brillante de las grandes solemnidades.

«El Eco», laureado tantas veces en certámenes difíciles y lizas empeñadas, durante su anterior etapa, en la que conquistó triunfos inolvidables que hicieron época en la vida local, resurgió tras un eclipse que todos lamentábamos, levantándose al conjunto de Barrero, el tenor notabilísimo y concertante

¹⁶⁴ *La Voz de Galicia*. 07-V-1927, pp. 1-2.

inteligente, y esta su nueva actuación nación prometedora de otra serie de éxitos al juzgar de cuantos nos hemos dado cuenta de la importancia de su remozamiento.

Un concierto, otro concierto, una audición, dos audiciones han bastado para formar opinión y hacer revivir los entusiasmos.

Todos le hemos aplaudido y alentado a los orfeonistas a proseguir con esa fe y ese fervor que son necesarios para reconquistar triunfos y reverdecer laureles.

Y de avance en avance, rápido, admirable, ofrece «El Eco» un arresto más, en que todavía no habíamos pensado. Surge de esa colectividad un coro mixto, convirtiéndose en polifónica.

Las gentes que estos días contemplaban en los escaparates de los comercios el retrato del coro mixto sentían impaciencia por escucharlo y esperaban a hacerlo para juzgar, deseosos de un nuevo éxito rotundo.

Llegó así la noche de ayer, y Barrero presentó ese coro en el escenario del Rosalía, encuadrada la colectividad por una decoración artística en que el orfeonista Bogueiro y los Sres. Rivas y Parada han dado muestras de su gusto singular.

Tenía otro aliciente el festival de ayer: la entrega de una valiosa corbata, regalo del Comité de damas del «Centro Gallego» de Montevideo, que había de efectuar y efectuó el doctor Sánchez Mosquera, el reputado oculista, por delegación de su hermano el entusiasta presidente de aquella prestigiosa colectividad galaica-americana.

Contestó agradecido el agasajo el presidente de «El Eco» D. Luis Cornide, que pronunció un discurso vibrante y elocuentísimo, a cuyo final el público le tributó una gran ovación.

Tres partes, y entre las dos primeras el acto de la entrega de ese obsequio: he ahí el festival de ayer, que terminó después de las diez de la noche y que dejó a las gentes con ganas de volver hoy a saborear otro gran programa.

El de ayer fue una ejecución irreprochable. Al final de cada número eran reiteradas las ovaciones.

El coro mixto gustó grandemente y los solistas señorita Brandón y Sres. Barrero, y Rodríguez, despertaron entusiasmo, la primera, sobre todo, en la serenata de Mendelssohn.

Barrero, en la jota ¡¡Navarra!! aplaudidísimo, lo mismo que el coro que la matizó brillantemente.

Y las señoritas del coro, tan bellas como cantantes, serán un nuevo florón para la corona de triunfos de la colectividad, tan netamente coruñesa.

Una noche, en suma, agradabilísima y un éxito más para «El Eco», que hoy se presentará de nuevo, a las diez y media de la noche, con el siguiente programa:

Primera parte- El piélagos del mundo (plegaria), Montes; Adoramus Christi, Ramondi (a cuatro voces de hombres); Crux Fidelis, Urobiaga (coro mixto).

Segunda parte- Canta os galos, Taibo (a cuatro voces de hombres); Madrigalesca, *Ídem.* (coro mixto); Ilusión, Gayoso (a cuatro voces de hombres).

Tercera parte- Meus ollos van polo mare (siglo XVI), anónimo; Prado verde y florido (siglo XVI), Guerrero; Ay que non era (siglo XVI), anónimo, ¡¡Navarra!! (jota), Brull.

Merecen nota aparte los niños que pertenecen al coro y que ayer recibieron la consagración oficial en el escenario del Rosalía Castro.

Integran el conjunto artístico de modo admirable y como nota simpaticísima.

*La Voz de Galicia*¹⁶⁵

4.4.2. «La entrega de la corbata que el comité de damas de nuestro Centro envió al Orfeón El Eco»

El veterano Orfeón «El Eco», de La Coruña, que tantas glorias conquistó para Galicia en días memorables de grata recordación, ha vuelto, después de reforzado convenientemente, y de orientarse hacia la música polifónica, a reverdecer los laureles antiguos. En su nueva presentación ante el público coruñés, en donde ha obtenido un ruidoso triunfo, le fue impuesta a la bandera de la masa coral, la valiosa corbata que, aquel cinco había enviado hace tiempo el comité de damas de nuestro Centro Gallego.

Había verdadera ansiedad por oír al orfeón el eco en su nueva modalidad artística, presentando el coro mixto el recientemente creado como complemento de aquella agrupación, y ello se advirtió ayer en el teatro Rosalía de Castro, cuya sala y cuyos palcos ofrecían el aspecto brillante de las grandes solemnidades.

«El Eco», laureado tantas veces en certámenes difíciles y las lizas empeñadas, durante su anterior etapa, en la que conquistó triunfos inolvidables que hicieron época en la vida local, que surgió tras un eclipse que todos lamentamos, levantándose al conjuro de Barrero, el tenor notabilísimo concertante e inteligente, y esta su nueva actuación nació prometedora de otra serie de éxitos al juzgar de cuantos hemos dado cuenta de la importancia de su remozamiento.

Un concierto, otro concierto, una audición, dos audiciones han bastado para formar opinión y hacer revivir los entusiasmos.

¹⁶⁵ *La Voz de Galicia*. 09-VII-1927, p. 1.

Todos le hemos aplaudido y alentado a los orfeonistas a proseguir con esa fe y ese fervor que son necesarios para conquistar triunfos y reverdecer laureles.

Y de avance no avance, rápido admirable, ofrece el eco un arresto más, en que todavía no habíamos pensado. Surge de esa colectividad o un coro mixto, convirtiéndose en polifónica.

Las gentes que estos días contemplan en los escaparates de los comercios el retrato del coro mixto sentían e impaciencia por escucharlo y esperaba no hacerlo para juzgar, deseosos de un nuevo éxito rotundo.

Llegó así la noche de ayer, y Barrero presentó ese coro en el escenario del Rosalía, encuadrada la colectividad con esa decoración artística en que el orfeonista Bugueiro y los Sres. Rivas y Parada ya han dado muestras de su gusto singular.

Tenía otro aliciente el festival de ayer: la entrega de una valiosa corbata, regalo del comité de damas del Centro Gallego de Montevideo, que había de efectuará y efectuó, el Dr. Sánchez Mosquera, el reputado oculista, por delegación de su hermano el entusiasta presidente de aquella prestigiosa colectividad galaica-americana.

Y contexto agradecido el agasajo el presidente de «El Eco», D. Luis Cornide, que pronunció un discurso vibrante y elocuentísimo, a cuyo final el público le tributó o una gran ovación.

Tres partes, y entre las dos primeras el acto de entrega de ese obsequio: he aquí el festival de ayer, que terminó después de las diez de la noche y que alejo a las gentes con ganas de volver hoy a saborear otro gran programa.

El de ayer fue una ejecución irreprochable. Al final de cada número eran reiteradas las ovaciones.

El coro mixto gusto un grandemente, y los solistas señorita Brandón y Sres. Barrero y Rodríguez, despertaron entusiasmo, la primera, sobre todo, en la serenata de Mendelssohn.

Barrero, en la jota «¡¡Navarra!!», aplaudidísimo, lo mismo que el coro que matizó brillantemente.

Y las señoritas del coro, tan bellas como cantantes, serán un nuevo florón para la corona de triunfos de la colectividad, tan lentamente coruñesa.

Una noche, en suma, agradabilísima y un éxito más para el eco, que hoy se presentará de nuevo a las diez y media con el siguiente programa:

Primera parte – El piélagos del mundo (plegaria), Montes; Adoramus Christi, Ramondi (a cuatro voces de hombres); Crux Fidelis, Uzoliaga (coro mixto).

Segunda parte – Cantan os galos, Taibo (a cuatro voces de hombres); Madrigalesca, *Ídem.* (coro mixto); Ilusión, Gayoso (a cuatro voces de hombre).

Tercera parte – Meus ollos van per lo mare (siglo XVI), Anónimo; Prado verde y florido (siglo XVI), Guerrero; Ay que non era (siglo XVI), Anónimo; ¡¡Navarra!! (jota), Brull.

Merecen nota aparte los niños que pertenecen al coro y que ayer recibieron la consagración oficial en el escenario del Rosalía de Castro.

*Revista del Centro Gallego*¹⁶⁶

4.5. 1927. Sobre el certamen de Ribadavia.

4.5.1. «Yo era ayer como la luna llena...»

El resultado del Certamen de Orfeones celebrado últimamente en Ribadavia nos sugiere la idea de reproducir el siguiente artículo relativo a «El Eco», publicado ya en 1915, en que se consideraba una profanación artística seguir sustentando aquel título otra agrupación coral ostentando sus trofeos después de la desaparición de Chané.

«El Eco» y sus trofeos.

¿Quién, hace seis lustros, no oyó los cantos sublimes del orfeón El Eco de La Coruña, o quien no vio, circulando a los cuatro vientos, en gran parte de la prensa nacional y aún extranjera, el testimonio de la fama de aquel orfeón admirable?

¿Quién no supo que bajo la batuta del insigne Chané, de aquel maestro sin par en materia de orfeones, llegó aquella sociedad coral a la cumbre del Arte, y *urbe et orbi* triunfó en certámenes nacionales y extranjeros, luchando en frente de los más laureados catalanes, navarros y franceses?

¿Quién no recuerda (que existiese en aquel tiempo), sus éxitos gloriosos obteniendo en los más grandes torneos los primeros premios en Madrid, en San Sebastián, en el concurso internacional de Barcelona y París?

Pues bien: aquel grandioso «Eco» agoniza, muere.

Muere como muchos héroes, como muchos genios: pobre y olvidado, conservado tan solo en su casa solariega los pergaminos de su ejecutoria, los gloriosos trofeos de su liza, los blasones de su artística aristocracia.

Las sociedades de todos los órdenes como los individuos y los grandes imperios están sujetos a la misma ley fatal. Surgir, brillar, llegar al apogeo, para, puestos en punto su premio, descender en rápida carrera, como obedeciendo a la ley de gravedad.

¹⁶⁶ *Revista del Centro Gallego* (Montevideo).1927, n° 128, p. 13.

De haber continuado Chané al frente de aquel orfeón, esta ley fatal no se hubiera cumplido ahora, porque él lo hubiera mantenido a la elevada altura en que lo había colocado, y parodiando la frase de Luis XIV, bien podría decir: *El Orfeón soy yo*.

En el Arte, como en la dirección de toda entidad, como en la de los Estados, todo es, digámoslo así, cuestión de batuta. De un temperamento a otro temperamento, de un cerebro a otro, aunque parezca imperceptible la línea divisoria, hay la diferencia que media entre el éxito y el fracaso.

Aquel glorioso orfeón, de quien tuve el honor de ser representante ante la Comisión del Certamen Universal de Barcelona de 1888, en ocasión de su grande Exposición, está a punto de desaparecer del estadio del Arte, y cae deshecho y entre la discordia de sus deudos, por falta de unidad y porque su situación es económicamente insostenible, consecuencia natural de su decadencia.

Debe próximamente de renta de casa mil pesetas, la empresa del alumbrado le corta la luz, los socios protectores se fueron dando de baja poco a poco y los orfeonistas no concurren a ensayar ni pagan las mensualidades.

La Junta Directiva, fiel guardadora de los prestigios de aquella sociedad coral, que fue un día gloria de la ciudad herculina y de la región gallega, cumpliendo el precepto reglamentario, se propone entregar en concepto de depósito al Ayuntamiento de La Coruña los trofeos de «El Eco», una inmensidad de atributos de gloria y de arte conquistados de la manera más prodigiosa.

Yo que sentí con «El Eco» todas las inefables sensaciones de sus triunfos, yo que le representé en el más glorioso torneo y desde la prensa le hice un llamamiento para que fuera allí a vencer, siento hoy con inmensa amargura el triste fin de esa brillante existencia, y creo como creí siempre, que no debió esperarse hasta ahora para efectuar su disolución, sino que ya debió tener lugar a raíz de declinar la dirección el insigne Chané, al ver que no se podía mantener ecuánime aquella lira que era honra y prez de toda una nación, sin inferir su agravio a su nombre y a su historia, para que roto el vaso que contuvo tantas bellezas, tantos mágicos acentos, no se perdiese el aroma.

Pasen al museo municipal, como sagradas reliquias de Arte, esos ingentes y valiosos trofeos, que no son ni pueden ser de propiedad particular, sino de la de todo un pueblo, como parte integrante de su tradición, de su historia y de sus blasones, y la dormida lira espere como el arpa de Bécquer, a que andando el tiempo, parezca una mano, tal vez la misma de Chané, que vuelva a arrancar de sus cuerdas aquellas notas que resonaron por todas las latitudes con ecos de triunfo.

Mientras tanto el actual coro cábele exhalar la marga queja como al árabe de la leyenda granadina: «Yo era ayer como la luna llena, grande y esplendorosa, y hoy soy como la estrella que desaparece».

Manuel J. Lema. Socio honorario de El Eco¹⁶⁷

¹⁶⁷ *El Compostelano*. 10-IX-1927, p. 1.

4.5.2. «Aínda os orfeóns»

De por si xa, resultan ridículas e pasadas de modas estas agrupacións das que na nos aterra aínda quedan restos. E por consecuencia pásalles o mesmo aos certames que de cando en vez celébranse n'algún pobo galego. Este mes celebrouse un en Ribadavia ao que concorriron varios orfeóns galegos. A nos xa non ten sin cuidado que haxa aínda quen pensa n'istas cousas anque no deixa de ser lamentable ollar as xentes que se aferran en non adaitarse aos nosos tempos e atopan moito pracer en facer o ridículo aló deles. Máis é do caso que no aludido certame ocorriron cousas que xa non deben pasar sin seren comentadas e censuradas.

Os organizadores escollen como obra de concurso unha obra vasca, bastante mala pol-o visto, onde se canta a libertá e os fueros de Vasconia. Pol-o visto non hai obras galegas bastante millores e sobre todo que por seren galegas estiveran máis axeitadas n'un concurso celebrado en Galicia e con cantantes do país.

E despois para engadir unha barbaridade máis á dita, o orfeón cruñés. «El Eco», que xa non é nin o eco do antigo orfeón, leva como obra de libre elección unha jota navarra que prodiga escandalosamente nos festivais que celebra. Xa nos dirán vostedes en que se conocía que os orfeonistas eran galegos.

Demostra todo isto unha carencia de sentimento propio e unha falla de gusto artístico que dá verdadeira lástima. Certo que a cousa non vale a pena de indinarse, pero sí convén chamar a atención para ver si é posíbre que non se repitan semellantes cousas que non fan nada no favor de todos e poñen non mais espantoso dos ridículos a quenes as realizan.

Máis ammodadiño e gusto e aínda se vos parece millor, a nós dende logo, que se licencien estas aguerridas hostes xa anticuadas e adíquese o mesmo tempo e as mesmas facultades a facer outra labor máis artística e de máis proveito para a Terra.

*A Nosa Terra*¹⁶⁸

4.6. 1929-1933. Crónicas sobre los primeros conciertos de El Eco como coral polifónica.

4.6.1. «El Eco Sociedad Coral, evoluciona»

Pareció bien la noticia publicada ayer de que el veterano y siempre remozado orfeón «El Eco» va a orientarse hacia derroteros modernos, que siguen hoy las agrupaciones artísticas de este género.

El maestro Rebollo, parece en este nuevo aspecto garantía para que los halagüeños proyectos tengan una feliz realización.

¹⁶⁸ *A Nosa Terra*. 01-X-1927, p. 3.

Se habla de construir un conjunto polifónico que hará su presentación en solemnidades que están anunciadas para el próximo verano.

Nos parece muy bien si a la intención plausible corresponden los hechos.

También se trata de la creación en el local social de un Conservatorio de Música con clases de solfeo, piano, violín, violonchelo, armonía y composición, a cargo de profesores conocidos, entre ellos -se nos dice- uno que obtuvo el gran premio Sarasate, y otro el primer premio del Conservatorio.

[...] «El Eco» evoluciona, aspira a perfeccionarse y modernizarse técnicamente, artísticamente y eso tiene que sernos grato.

*La Voz de Galicia*¹⁶⁹

4.6.2. «Dos brillantes festivales. La presentación de la Coral El Eco»

Con dos llenos magníficos, de los que hacen feliz a un empresario, se efectuaron ayer, tarde y noche, en el Teatro Rosalía Castro, los dos anunciados festivales de presentación de la Sociedad Coral «El Eco».

La sala estaba adornada con reposteros de la Diputación y el Ayuntamiento, que pedían de los antepechos de los palcos, y en la embocadura del escenario destacaba de un bello ornamento de flores la bandera de la colectividad artística coruñesa.

Se levantó el telón a las siete, y apareció la masa coral formada con su director al frente. Un excelente conjunto de coristas de uno y otro sexto, uniformados en negro, un poco severo, del que rompen la monotonía las pecheras albas de los hombres y los torneados brazos de la gentil hueste femenina.

Rompe el público en aplauso y se adelanta el presidente de «El Eco», señor Búa Carou, a pronunciar el discurso de presentación.

Es una oración breve, sobria y correctísima, que comienza con un saludo a los que en La Coruña vienen dedicando su iniciativa y labor a fomentar la afición al arte musical y la cultura artística, poniendo en relieve la obra en este sentido realizada por la Sociedad Filarmónica.

Explica luego como ha surgido la idea de transformar el veterano orfeón «El Eco, del que solo quedaban 18 cantores, en la Coral Polifónica que, tras muchos tanteos, ensayos y labor diaria y tenaz, logra hacer un programa de presentación al público coruñés, gracias a los sacrificios personales y a la inteligente dirección del maestro Rebollo, cuyos méritos resume y pondera elocuentemente.

El discurso del señor Búa es muy aplaudido. Y empieza el concierto.

¹⁶⁹ *La Voz de Galicia*. 22-II-1929, p. 2.

Canta el coro en la primera parte de la sesión un alalá religioso, del siglo XII, de Fernández Amor armonizó diestramente y titula «Nosa Señora da Barca»; un «Ave María», del maestro Rebollo, para cuatro voces mixtas; «O vos omnes», de Monasterio, también a cuatro voces; el Coro de los peregrinos del «Tannhäuser»; y trozos de la Misa de Foschini, acompañados por la Orquesta.

Se aprecia el enorme esfuerzo, la inteligente labor realizada por el maestro Rebollo, en la ardua tarea de conjuntar y unir las voces de la masa coral -son ochenta los orfeonistas- que se presenta vigorosa, con las cuerdas bien ponderadas, y timbradas, sobresaliendo por su unidad, pastosidad y afinación las graves, seguras en todo momento.

Para nuestro gusto, lo mejor cantado de esta primera parte han sido la obra de Fernández Amor, y el Sanctus, Benedictus y Agnus de la Misa, trozos religiosos en que lucieron sus facultades de solistas las bellas señoritas de Miranda, excelente contralto, y Villar Pellit, y los señores Navarrete y Díaz.

En la segunda parte, la señora Portal Fradejas cantó muy bien la Serenata de Mendelssohn, acompañada por el coro; y fue bisada, entre grandes aplausos, de «Ruada» de Bouzas, aire popular armonizado polifónicamente por José Doncel.

«Los Singladores del Volga», la tan conocida y bella página, fue interpretada delicadamente por los hombres del coro, alcanzando una mayor perfección la versión de esta página en la sesión nocturna.

Tres alegres tonadas leonesas cerraban la segunda parte del programa, y la masa coral demostró en ellas su flexibilidad, la agilidad de voces y el arte con que sabe interpretar aquellas páginas populares, recogidas por el maestro Benedito y arregladas para seis voces mixtas.

Ovaciones continuadas premiaron la labor del coro y de su director, y la última de las canciones de León hubo de ser repetida ante el aplauso cálido e insistente, levantándose el telón repetidas veces.

Con esto terminó lo propiamente coral del programa, aspecto en el que ya decimos ha revelado «El Eco» el interesantísimo esfuerzo hecho y como se halla en camino de obtener nuevos y más sonados triunfos, si las huestes no desmayan y perseveran en la labor depuradora, y el maestro Rebollo continúa prodigándole su inteligente atención. Acaso fuese conveniente completar con voces infantiles las de la Coral, para lograr efectos de mayor perfección, sobre todo en la interpretación de algunas obras.

La representación del sainete lírico de Chapí «La Revoltosa» tuvo éxito.

Tanto las señoritas Salgado (S. y L.) que hicieron los papeles de Mari-Pepa y Soledad, como la señora de Yordi (Gorgonia del sainete), evidenciaron sus aptitudes líricas ya demostradas en anteriores ocasiones, y la desenvoltura y gracia con que pisan el tablado, encargando castizos personajes del pueblo madrileño.

Muy artista Dorrego en su papel de Cándido y los señores Jaspe, Moscoso, Balboa, Navarrete y Boado, cumpliendo admirablemente sus respectivos cometidos.

Las señoritas de Alonso, Casanova, Jiménez Facio, Pan y Portal Fradejas, guapísimas y a tono en todo momento, lo mismo que la niña de Álvarez.

La orquesta, afinada y con unidad.

En resumen: los festivales de ayer abren un porvenir franco y muy interesante a la Sociedad Coral «El Eco», a la cual y, en modo especialísimo, a su director, señor Rebollo, y al presidente de la entidad, señor Búa Carou, y además compañeros de directiva, enviamos nuestra enhorabuena cordialísima.

*La Voz de Galicia*¹⁷⁰

4.6.3. «La coral coruñesa El Eco. Los brillantes conciertos de ayer»

El recital que dio ayer por tarde y noche, dos exquisitas audiciones- la sociedad coral coruñesa «El Eco», bajo la batuta experta de director y compositor tan excelente como do Modesto Rebollo, evidenció los grandes progresos de la colectividad.

El programa, igual para ambos conciertos fue seleccionado y bello; revelador en sus distintas fases de los diversos valores del coro, así en las voces blancas, en las bien ponderadas y timbradas voces femeninas, como en las disciplinadas cuerdas de tenores, barítonos y bajos, que son notables.

Los planos, lo tonalidad media y acariciadora que tan grata es al oído y tan bien se atempera con la música popular gallega las dulces baladas, las cántigas amorosas, las melodías plenas de evocación - interesaron acaso más hondamente que los «unis» clamorosos, con brío de concertante, aun siendo irreprochable en uno y otro aspecto la afinación, la gradación, el matiz...

Todo el extenso programa que llenaba tres partes gustó y fue aplaudido. Admirable la versión de muchas de las obras, que solistas y coristas interpretaron con íntima compenetración y deleitable dominio del carácter de cada obra.

Para el señor Rebollo, tan culto y voluntarioso, competente y trabajador, siempre discreto y eficaz, será recordable la jornada de ayer, por cuanto apreció el inteligente auditorio su mérito artístico y su esfuerzo. También habrá de serlo por el legítimo halago que para él significa presentar cada vez más en auge tan apreciable, distinguida y homogénea hueste. Así mismo el ilustrado presidente de «El Eco», señor Búa Carou, que secunda con vivo entusiasmo la marcha de la Sociedad debe sentirse lisonjeado.

Los solistas señoritas Aurora Portal Fradejas y Charo Alonso, tan elegantes y bellas como cantantes de facultades notorias se hicieron aplaudir larga y reiteradamente, ofrendando deliciosos canciones y muy difíciles fragmentos operísticos. Muy atrayente esta parte del programa que se completó con varios

¹⁷⁰ *La Voz de Galicia*. 11-IV-1930, p. 1.

números zarzueleros y otros a cargo el joven y ya muy apreciable barítono señor Navarrete, cuyos adelantos al lado del ilustre Tabuyo se advierten cada vez más.

El «Canto de Mariñeiros», original página -asaz vigorosa tras unas tiernas y evocadoras melodías-compuesta por el joven amateur don José Pita Romero, fue oído con mucho agrado. Es un canto de la costa brava, hiriente y viril. Los galleguísimos versos de Villar Ponte sirven bien la obra.

Oras hubo en las que las hermosas señoritas E. Brandón, Salgado, López Niño, destacaron merecidamente como solistas de muy felices aptitudes. Tuvo el espléndido coro -sesenta coristas, irrepochablemente presentados con armónica sobriedad de conjunto- que entonar diversas canciones.

Una de ellas, graciosa como la famosa «Pepita» de Muller, en que las carcajadas son original motivo y pedal produjo el mejor efecto y tuvo que ser repetido, lo mismo que «La mañana de San Juan», de Pedrell, que gusta más cuanto más se oye.

Después de una canción montañesa, especie de canción de ronda -estilizada y sutilizada- que se denomina «Ábreme la puerta» y que es popularísima en Santander, el entusiasmo se desbordó.

El Himno gallego fue nota vibrante al final del concierto. El público lo escuchó puesto en pie y lo premió con estruendosos aplausos.

Nuestros parabienes a todos singularmente al maestro Rebollo. El hombre los merece. ¡Y vaya núcleo elegante y atractivo de mujeres guapas que tiene la suerte de dirigir!

*La Voz de Galicia*¹⁷¹

4.6.4. «El Eco reverdece sus laureles. En víspera del concierto de la Polifónica coruñesa»

«Sr. Director de *La Voz de Galicia*.

Distinguido amigo y señor nuestro: norma de todas las democracias modernas es velar por el prestigio y conservación de las manifestaciones artísticas, que por tradición están vinculadas a un sentimiento popular.

El orfeón «El Eco», colectividad que, acaudillada por el maestro Chané, paseó por España y obtuvo ruidoso triunfo en París, tiene hoy como continuador a la Coral que nos ha confiado sus destinos.

Nos proponemos obtener también para la polifónica actual toda suerte de éxitos. Y son aspiraciones que seguramente han de cumplirse, los de recoger y estudiar con el mayor cariño cuanta manifestación folklórica tenga la singularidad de estar inspirada en la música regional.

¹⁷¹ *La Voz de Galicia*. 22-IV-1931, p. 2.

Para la realización de estos fines se precisa la colaboración de varios factores: el económico que habrá de solicitarse de las Corporaciones locales, y del Estado; el de la asistencia del público a los conciertos para sumar su aportación y estimular con sus aplausos la labor de los que integran la colectividad, sin sus exhibiciones merecen estimarse como un exponente del arte, y el concurso valiosísimo de la Prensa que hará eficaces los anteriores.

Mañana, miércoles, en el teatro Rosalía, hará una nueva presentación ante el público coruñés la Coral. Dará a conocer un selecto programa en cuya preparación y estudio puso el máximo interés. Creemos que el éxito conseguido por el director de nuestra polifónica, señor Fernández Amor, ha sido muy grande. El público lo apreciará, pues a su juicio nos sometemos; pero para decirnos si estamos o no en lo cierto le rogamos su asistencia. Deseamos que el concierto de la Coral coruñesa tenga todo el éxito de un buen festival artístico y para conseguirlo nada mejor ni de resultados más positivos que el estímulo de la Prensa dándonos ocasión de hacer ese requerimiento.

Quedarán muy reconocidos a su amabilidad, si accede a este ruego, y le anticipan las más expresivas gracias, sus muy atentos amigos S.S., J.M. López Vázquez, María Luisa Durán de R. Yordi, Julio Núñez, Víctor Pardo, Eduardo Méndez Gil Brandón, María I. de Villar Pellit, Amparo Fraga de Miranda, María Fraga, Manuel Miranda Núñez, M. Villar Pellit, Antonio Moscoso, Vicente Cobas, Gerardo Bugueiro, Edilberto Suárez y Rogelio Iglesias.»

Son tan plausibles los sentimientos que animan el anterior escrito y es efectivamente tan intensa y fecunda la labor artística de «El Eco» que nos es grato brindarle nuestro franco concurso.

El concierto de mañana será un gran éxito.

*La Voz de Galicia*¹⁷²

4.6.5. «La Polifónica coruñesa. El concierto de anoche»

Fue una gratísima fiesta musical la de ayer, en el Rosalía. Entre clásica y popular. A la vez galaica y con entreverados interesantes de otras música y tendencias líricas.

Había una gran curiosidad por conocer cómo el veterano «Eco», la celebrada masa coral coruñesa, la cada vez más exquisita Polifónica había evolucionado, perfeccionándose.

Nuevo director -siquiera sea tan diestro y capacitado en estas lides como el buen músico José Fernández Amor- nuevos y valiosos elementos nutriendo las cuerdas; junta directiva flamante que tiene a su frente un presidente tan culto y entusiasta como J. M. López Vázquez...

¹⁷² *La Voz de Galicia*. 10-XI-1931, pp. 1-2.

Mucho bueno se prometía de la audición el público selecto que llenó la sala. Pero el «Eco» dio más.

Afinación exquisita. Empaste y ponderación inteligente de las cuerdas. Las de bajos y barítonos son al muy serio, así como las de las tiples que con las segundas voces forman un delicioso conjunto armonioso y delicado.

La característica es de un gran matiz, de una suavidad expresiva del mejor gusto. La media voz sustituye casi siempre -cuando no hace falta la nota arriba- a los acentos demasiado vivos y desgarrados. Cada maestrillo...

El laborioso e inteligente Fernández Amor, tan popular y simpático, supo imprimir personal carácter al notable coro en el poco tiempo que hace que lo dirige. Aun en las obras gallegas que más conocían los orfeonistas, se notaba ayer la influencia de la nueva y experta batuta. Dicho sea, sin demérito para nadie, pero sí en alabanza para el franco lucimiento de las muchas posibilidades de la Coral.

Todo el programa fue oído con atención solícita y aplaudido con sincero fervor artístico. Desde la graciosa canción «Quítate de la esquina» de Sáez de Arana, el Himno gallego con que tuvo vibrante remate el concierto.

Casi todas las obras hubieron de ser repetidas. Las de la segunda parte, todas, sin excepción. Y ello la aldea donde la máxima complacencia del público, del acierto de la dirección del Sr. Fernández Amor y del mérito de los coristas (también de la resistencia y voluntad propicia; ya que no es lo mismo entonar un programa que cantar dos).

Obra difícil por lo enrevesado del ajuste de las voces es «Sierra de Mariola», una pieza característica, valenciana, de San Salvador, de más complicado mecanismo coral, que bellezas.

La Famosa «Canción hindú» de Rimsky-Korsakoff, la hemos oído por primera vez [por] el orfeón. Un sobre acompañamiento, un «boca chuisa» con una solista la bella Sra. de Miranda -que llevó deliciosamente la melodía con mi linda y bien timbrada voz-. Hace bien, compone admirablemente la evocadora página que, como la morisca «Mañana de San Juan», de Pedrell tuvo que ser bisada.

Otras claras y bellas goce se llevaron en determinados momentos la melodía del coro: las señoritas Brandon y de J. López Miño destacaron con excelente sentimiento artístico.

Y de las típicas canciones galicianas, -el bravío «Canto de mariñeiros», de Pita Romero, las dos de Fernández Amor, que lleva muy adentro sus amores regionales y parece reflejar los en emocionadas notas; las jocundas de ruada y de foliada, y finalmente, la más solemne y sentida de las composiciones netas de nuestra tierra, «Negra sombra» de Montes, alcanzaron éxito rotundo.

Una invocación: la dulce voz de una triple llevando el canto en el acompañamiento apenas susurrado del final de la obra, armoniza muy bien. Acaso a Montes, tan severo organista, le hubiera placido por ser tan gentil la cantante.

Un brillante éxito en sumo. Sin meternos a desentrañar aspectos ni versiones, consigne hemos el vivo entusiasmo con que el inteligente auditorio acogió anoche la obra personal, notable y valiosa donde Fernández Amor y su disciplinadísima hueste. Magníficos elementos tiene el coro, de los cuales cabe lograr con estudio, perseverancia y mayor estímulo resultados coincidentes.

Enhorabuena cordial. Es merecedora la actora coruñesa «El Eco» de todas las asistencias y apoyaturas económicas que contribuyan a fortalecer su vida.

*La Voz de Galicia*¹⁷³

4.6.6. «La Filarmónica. El concierto de la Coral El Eco»

Nuestra Sociedad Filarmónica que con tan inteligente celo atiende, dentro de su esfera, a las diversas manifestaciones de arte, nos ofreció ayer un interesantísimo concierto. Estuvo a cargo de la Coral Polifónica coruñesa «El Eco».

Recientemente habíamos oído a la notable colectividad que remozada, reorganizada y con nuevo director al frente, quiso apreciar como valoraba el público el esfuerzo realizado. Fue el recital de entonces un franco éxito, según dijimos. Para el disciplinadísimo coro, de cuyas excelentes voces, femeninas y masculinas, obtuvo el maestro Fernández Amor el mayor y más eficaz partido.

Y anoche, en la nueva y halagadora jornada, se ratificó la impresión gratísima ante el auditorio, sino más selecto mejor entrenado y por lo mismo algo más difícil, de la Filarmónica.

Bien hizo ésta en avalar, en destacar con sus propios y bien ganados prestigios los de la agrupación artística que ahora resurge con renovados anhelos. Es justo estimularla a otros avances y perfeccionamientos.

El maestro Chané que muchos años atrás supo llevar a «El Eco» a resonantes victorias, hubiera sentido ayer una alegría muy grande al ver y oír como el amado y famoso orfeón -instrumento dúctil a su temperamento genial, propicio a su arte a la vez popular y refinado-, mantiene acrecienta hoy aquella alta categoría, a través de modalidades y evoluciones trascendentes. De nuevo pueden rutilar en los viejos estandartes evocadores las letras de oro que funden los nombres de Chané y «El Eco»...!

Al presente ya no hacen falta banderas ni oriflamas. La música coral, la polifónica, exigen un mayor esfuerzo, que no puede ser solo intuitivo, ni constreñirse a lo característico y popular. Otras y elementos, estructuración y métodos son muy otros que en el siglo pasado. De ahí el mérito singularísimo de «El

¹⁷³ *La Voz de Galicia*. 12-XI-1931, p. 1.

Eco»: haberse rejuvenecido y adaptado -apenas sin resabios funestos-, a lo que deben ser las sociedades de su rango.

Cierto que, de la dirección experta, del buen ánimo, entusiasmo y capacidad de quien lleva la batuta depende en primer término el esplendor logrado. Por eso en la hora actual debe ser explícita, rotunda, la alabanza al señor Fernández Amor, que conduce a la lírica hueste por la mejor senda. Y también a los señores que, en su función callada de dirección, administración orientación e impulso completan y hacen eficaz el esfuerzo.

Cantaron deliciosamente todo el programa las bellas y elegantes coristas de «El Eco» y las bien ponderadas cuerdas -magnífico pedal- de orfeonistas masculinos. Unidad exquisita, feliz contraste de efectos y matices; polifónico juego de voces- ¡Oh, si Chané, en aquellos días de aspavientos ridículos para cuanto hiciese la mujer, pudiera contar con el estupendo conjunto de voces que la suerte ha deparado hoy al buen maestro Fernández Amor!

En «Canti indú», de Rimski, en «Negra Sombra», de Montes, en «Mañana de San Juan», de Mudarra, escolló la Coral singularmente. Cada obra, en su estilo, salió perfecta. Las tres fueron bisadas, entre ovaciones grandes. ¡Lástima de composiciones genuinamente gallegas, intensas y bellas! No las hay, salvo las nativas canciones de mar o de aldea. Así a través de todo un programa completo «Negra sombra», severa e inspirada, se impone hoy como ayer. Con razón, al lector.

El concierto, con la deliciosa intervención de las distinguidas solistas señora de Miranda Núñez y señoritas de Brandón y López Niño, tan hermosas como compenetradas con los respectivos números, transcurrió en un ambiente de viva complacencia y simpatía. Para el magnífico plantel femenino que realizó una labor admirable, hubo una delicada ofrenda de flores. Los señores Zincke y Catoyra, de la Directiva Filarmónica, entregaron galantemente sendos *bouquets* de los que pendían anchas cintas de seda con los colores de la bandera de Galicia. El conjunto que ofreció la escena en tal momento era brillante. Y hubo que dar otra obra como regalo.

Parabienes cordiales al notable maestro Fernández Amor -voluntad y facultades propicias puestas al servicio de una artística causa- y también a la Directiva de la coral, que el señor López Vázquez, nuestro buen amigo, preside.

*La Voz de Galicia*¹⁷⁴

4.6.7. «En el Rosalía de Castro. El festival artístico de ayer»

El decisivo éxito de una colectividad y de una distinguida señorita, notable cantante.

¹⁷⁴ *La Voz de Galicia*. 11-XII-1931, p. 1.

Rotundo y decisivo fue el éxito obtenido ayer en los conciertos celebrados a beneficio de la Asociación de la Prensa por la laureada coral coruñesa polifónica «El Eco» y la notable cantante, señorita Loli Rodríguez Aragón.

La entusiasta impresión producida durante la celebración de los dos conciertos tuvo su brillante apoteosis al salir del segundo.

Los concurrentes se situaron en los soportales del teatro y prosiguieron la ovación en éste tributada al final de cada número, rindieron al coro y a la distinguida señorita que tan grandes facultades posee, un verdadero homenaje.

Fue esta parte una consagración pública de cómo agradó y fue admirado «El Eco» en la nueva actuación y como satisfizo y enfervorizó la dulce, encantadora, exquisita muchacha que une a su belleza y a su simpatía, dotes extraordinarias para el canto.

La Coruña hizo anoche justicia a la colectividad coral tan nuestra y tan prestigiosa y tan querida en nuestra sociedad, tan amable y complaciente con ella, tan deferente con la Prensa y tan hermosa como artista.

Dos conciertos y dos éxitos. ¿A qué puntualizar? ¿A qué detallar?

A cada número, una ovación inmensa y una repetida subida del telón para bisar aquellos o para regalarnos con otros nuevos.

Y todas las manos se juntaban y aplaudían y de todos los labios salía el mismo elogio.

Muy bien. La Prensa agradece a la coral polifónica y a la señorita Rodríguez Aragón la amabilidad que le dispensaron brindándole este festival, que fue algo grande y que deja en todos los concurrentes un recuerdo indeleble.

El señor Fernández Amor, competentísimo director del coro, recibió muchas felicitaciones, y con él el presidente señor López Vázquez, consorcio muy coruñés y muy simpático, que alza «El Eco» y lo coloca en puesto distinguido y triunfal haciendo reverdecer sus viejos laureles y pensar con razón potísima en conquistar otros tan señalados como aquellos.

Para todo el coro aplausos sin tasa ni hipérbole y vayan especiales para los solistas señora de Miranda, señoritas de Brandón y López Niño y señores Arias y Rodríguez.

El competente y aplaudido maestro Cerdeiriña, que acompañó al piano a la señorita Rodríguez Aragón, a la bellísima Loli, todo espiritualidad y arte, recibió también muchos efusivos parabienes.

Y el simpático don Horacio, el padre feliz de la simpar cantante, recibió tantos abrazos como concurrentes al festival.

Al tributar aplausos tan merecidos como los ya apuntados, uno más cariñosísimo hemos de rendir con la más viva gratitud, a toda la directiva de «El Eco» y permítasenos [*sic*] que los especialicemos a las señoritas que integran aquella polifónica, tan cultas, tan bellas, tan notables cantantes.

El festival de aquel fue ovacional [*sic*]. Ahora a no desmayar, a seguir trabajando y a preparar algo más grande todavía, una fiesta de resonancia. De ella hablaremos oportunamente.

La Prensa está ligada a «El Eco» por lazos de incienso cariño y en la Prensa tendrá siempre aquella colectividad entusiasmo y ayuda, como deben tenerlo en los organismos oficiales que hasta hoy no se la prestan.

De ello trataremos. Es necesario apoyar económicamente a «El Eco» para que realice su plan, para que lleve adelante su programa, para que vuelva a los prestigios y los honores que en los tiempos conquistó y que ahora está en disposición de conquistar también.

*La Voz de Galicia*¹⁷⁵

4.6.8. «La Filarmónica. El Concierto de la Polifónica El Eco»

Con un escogido y renovado programa se presentó anoche, por segunda vez ante el público de la Sociedad Filarmónica «El Eco», de tan magnífico historial artístico.

Dejó oír en el gratísimo recital -variado, y musicalmente considerable- composiciones castellanas, andaluzas, extremeñas, catalanas y gallegas, lo cual patentiza el amplio criterio del inteligente director y la compenetración de los coristas; y aún otras obras que, saliéndose de lo habitual en los repertorios orfeónicos, ofrecen mayores dificultades y alcanzan más altos viejos. Música religiosa, páginas clásicas tan arduas en el ensayo y en la interpretación por el ajuste y el matiz.

Entre las obras nuevas que el maestro Fernández Amor y su notable y disciplinadísimo moco ofrecieron al selecto concurso, recordamos «O Vos Omnes», el inspirado fragmento religioso de Victoria; «El romeral», una pintoresca canción andaluza, de romería, delicioso scherzo de E. Ramírez, que tuvo original de la melodía y porque el coro la canta con todo colorido y garbo; «Madroñera», bonita tonadilla popular extremeña que Fernández Amor recogió y adaptó con arte para seis voces mixtas; «Canción vespertina», de Schumann, acaso de más trabajo que lucimiento; dos de los más característicos tiempos de las coloristas y difundidas danzas de «El Príncipe Igor», que supieron a poco por lo delicado de la versión coral, y fueron asimismo bisados; «La Primavera», no la de Martínez Imbert, el gran coro descriptivo con que venció antaño «El Eco» en Barcelona, sino un poético madrigal de Furlotti, y «Sota del Olm», la celebradísima canción catalana de Morera, que el año pasado oímos en nuestra Plaza de

¹⁷⁵ *La Voz de Galicia*. 23-VII-1932, p. 2.

Toros al orfeón de Oviedo y que tan admirablemente entona ya ahora el nuestro. Aquella Sociedad prima hermana tuvo la gentileza de enviar a «El Eco» la partitura.

Como se ve, gran parte del programa era nuevo, de opuestos géneros e interesantísimo. Nuestra polifónica trabaja, estudia, se remoja en cada concierto. Gracias sean dadas, en primer término, al entusiasta y competente -también pacientísimo- Fernández Amor, que mucho vale.

De los coros ya conocidos gustaron como otras veces «Levántate morenita», de Ricis; el «Ave María», de Gluck, dicha con la emoción y el sentimiento que requiera; «La sardana de las monjas», también de Morera, y algunas otras páginas.

Dos hubo gallegas. En nuestro acervo musical es raro encontrar novedades. Con muy buen acuerdo rindió el coro homenaje a la memoria de su inolvidable fundador, Chané, entonando la dulce melodía «Os teus ollos».

Como regalo dio aún «El Eco» una estupenda audición de «Negra sombra», sin duda de lo más sólido e inspirado de Montes. Las bellas jóvenes de la coral realizaron una labor segura e irreprochable, así como alguna solista de entre ellas.

La Sociedad Filarmónica obsequió a todas con preciosos ramos de flores, que los señores Zincke y Catoira, de la Directiva, les entregaron en el escenario.

Muchos aplausos y un nuevo triunfo para «El Eco», que más debe animarle -como al señor Fernández Amor y a la Directiva, que preside nuestro querido amigo el señor López Vázquez (D. Manuel)- a perseverar en la artística empresa. A la cual es una gran lástima, hemos de repetirlo, que no se presten mayores efectivas asistencias oficiales.

*La Voz de Galicia*¹⁷⁶

4.7. 1933. Sobre los problemas económicos de El Eco.

«La Polifónica El Eco»

Esta notabilísima colectividad acaba, por medio de la Prensa local, de lanzar un desesperante S.O.S: Y digo desesperante, porque, quien como yo conozca el desenvolvimiento de «El Eco», honra y orgullo de La Coruña y de Galicia entera, verá que de manera alguna podrá subvenir ni un momento más, a la enorme carga que sobre nuestra polifónica gravita en estos momentos.

¹⁷⁶ *La Voz de Galicia*. 31-III-1933, p. 1.

Todos nos ufamamos. Todos nos enorgullecemos. Todos cantamos loas a la meritísima labor que «El Eco» ha venido desarrollando hasta el momento. Y es en este mismo momento, en que hallándose «El Eco» en la cumbre, lanza ese desesperante S.O.S.

Aun no se ha extinguido en nuestros oídos la notable audición con que «El Eco» nos deleitó en el concierto que para los socios de la Filarmónica dio el día 30 del pasado mes de marzo.

Ha sido este uno de los conciertos en que el valer del maestro Fernández Amor se ha puesto a prueba. Como así las buenas voces que integran la polifónica, las que rayaron a gran altura.

Pero nuestra coral se encuentra huérfana de toda protección. Al pueblo coruñés parece ser no importante ya las manifestaciones de arte. Los centros de recreo, como los oficiales no se preocupan de incrementar estas manifestaciones artístico-musicales, que han sido honra y orgullo de La Coruña, de Galicia y de España entera.

Las instituciones oficiales como si no existieran. Pues no se explica que mientras poblaciones como Bilbao, Pamplona, Zamora, Santander, Madrid, etc. etcétera, se preocupan de ayudar a sus colectividades artísticas, La Coruña nada hace por que éstas puedan vivir. Solamente el empeño de un puñado de estimados convecinos nuestros que componen la Directiva de «El Eco», han sido los que hasta este momento sostuvieron a nuestra polifónica. Pero el tiempo de los soñadores y de los románticos se ha terminado, pues los tiempos que corremos son de pesetas y no de romanticismo. Y de aquellas es de lo que carece «El Eco».

El S.O.S. lanzado por su Directiva lo dice claramente: ¡O se subvenciona a la polifónica, o ésta cierra sus puertas! Tal es el dilema que se le presenta.

¿Qué hacer? ¿Dejará el pueblo de La Coruña y sus representantes en el Municipio y en la Diputación, que una entidad artístico-musical de los méritos de «El Eco» desaparezca por falta de elementales medios económicos?

Yo creo que no. Puesto que esto equivaldría a una fea tacha de incultura para el pueblo de La Coruña.

Pero no será. Todos debemos de ayudar a nuestra primera coral a nuestra primera colectividad coral.

Contribuyamos a su sostenimiento. Que el S.O.S. lanzado por «El Eco», sea recogido por quien deba. Las corporaciones oficiales y demás centros son obligados a recoger el S.O.S. que acaba de lanzar la polifónica.

Y nosotros los ciudadanos, obligados estamos también a prestarle nuestro más decidido apoyo.

Manuel M. Iglesias¹⁷⁷

¹⁷⁷ *La Voz de Galicia*. 09-IV-1933, p. 4.

4.8. 1934. Crónicas sobre las representaciones de las primeras zarzuelas.

4.8.1. «Un festival artístico de El Eco»

Se anuncia para el próximo miércoles, día 10, un magnífico festival a cargo de la notable Polifónica coruñesa. Constará éste de dos partes, una de concierto en el que se cantarán por primera vez obras difíciles que la Coral ha vencido tras grandes esfuerzos, y otra con la representación de la conocidísima zarzuela «Agua, azucarillos y aguardiente».

Entre las obras del concierto figuran «Visones venecianas» con un solo de barítono (señor Navarrete), de Brogi; «Tangaraños», de Chané, adaptación del señor Fernández Amor; «Dos melodías»; a) Farfalla, y b) La Stella della será, de Schumann.

El reparto de la graciosa zarzuela es el que sigue:

Asia, señora Charo Alonso; Pepa, señorita María Espiñeira; Manuela, señora de Villar Pellit; Doña Simona, señorita Josefina G. Peña; Una Mamá, señorita Enriqueta Brandón; Señorita primera, Lolita Sánchez; Señorita segunda, María del Carmen Lillo; la Señá Tomasa, Ofelia Brandón; Lorenzo, Jesús Arias; Vicente, José Balboa; Serafín, Fernando Navarrete; Don Aquilino, Néstor Gómez; El Gachó del arpa, Manuel Losada; Guardia primero, Rodrigo García; Guardia segundo, Rafael Alcalde; Señorito primero, Jesús F. Obanza; Señorito segundo, Fernando Pita las Santas; Chulo primero, Manuel Ruiz de Alarcón; Chulo segundo, Arturo Varela y Chulo tercero, Emilio Fandiño.

En el coro figura un grupo de destacadas bellezas. No hay que decir más que en él toman parte los siguientes «encantiños»: Lucita Cornide, Luisa Lago, Maruja y Pilar Ruiz de Alarcón, Maruja y Balbina Deus, Beatriz Lugrís, Elena Fernández, Fina Ínsua, Lolita Sánchez, María del Carmen Lillo, Lolita Muiño, Chira Sánchez, Luisa Rouco, Ángela Estrada, Luisa Escudero, Pilar Alonso e Isolina Casanova.

Con tales elementos, y además con la valiosa dirección artística, de los señores Fernández Amor y Villar Sixto no cabe duda de que «Agua, azucarillos y aguardiente» será en el Rosalía Castro, el miércoles, una novedad. Quienes han presenciado los ensayos dicen que hay que verla representada por esta «Compañía» para darse cuenta de lo agradable que es esta conocida zarzuela.

Así se explica que las localidades estén solicitadísimas y que la Directiva de «El Eco» se vea asediada. Adviértase, por esto que habrán de recogerse, de seis a diez, en el local social, Ferrol, 19, hasta la víspera en que caducarán todos los encargos, poniéndose al día siguiente a la venta en el teatro Rosalía. Allí los socios podrán, mediante la presentación del último recibo, adquirirlas con el 50 por ciento de rebaja.

El festival se celebrará tarde y noche, estando descontado que serán dos llenos.

*La Voz de Galicia*¹⁷⁸

¹⁷⁸ *La Voz de Galicia*. 06-I-1934, p. 1.

4.8.2. «Anoche en el Rosalía. El festival artístico de El Eco»

Con el teatro lleno y bonitísimo -todo un éxito de taquilla- se celebró ayer en el Rosalía el festival artístico de «El Eco».

Las dos partes en que se dividió interesaron vivamente al enorme concurso. En la primera, exclusivamente lírica, pudieron apreciarse los progresos de la Coral polifónica y cuán bien aprovechan los coristas -ellas y ellos- las lecciones y los esfuerzos del competente director de la colectividad, señor Fernández Amor.

Dos canciones tan opuestas como la andaluza «El Romeral», de Ramírez, y la catalana «Sota del Olm», de Morera, determinaron bien la sonoridad, la unidad de conjunto y el seguro juez de voces del coro en las dulces melodías de Schumann y de Brogi, fueron de admirar los afiligranados y delicados matices de que son susceptibles las cuerdas y en «Tangaraños» y «Xa vimos da troula», el espíritu y el sentimiento galiciano de ambas páginas.

La de Chané, es la primera vez que la oímos adaptada para masa coral, y resulta muy bien. De la original melodía y de los humorísticos versos de Curros hizo Fernández Amor una composición galleguísima, con contrastes y efectos característicos que se oyeron con gusto. Una obra más, relativamente considerable, en el breve número de las que para voces han escrito nuestros adormecidos compositores a través de los años.

Fueron muy aplaudidos la admirable polifónica y su director; sobre todo en la canción catalana, que salió perfecta.

Después cambiaron la decoración y el ambiente.

Nos trasladaron a Madrid -al paseo de Recoletos antes del «tubo de la risa»- y vimos como a la vera de los típicos puestos y aguaduchos de antaño se sucedían las graciosas escenas de «Agua, azucarillos y aguardiente», el todavía lozano sainete lírico de Chueca y Ramos Carrión.

Una interpretación alegre, movida, muy cuidada, en que no faltó detalle. Con gracia herculina-matritense desempeñaron los «encantiños» de que días pasados hablábamos a ustedes y un grupo de simpáticos muchos sus respectivos papeles superando en conjunto y en detalle a cuanto el público esperaba.

Alma, nervio y realce principal de la obra fueron, como es natural, «Pepa» y «Manuel», personificadas con garbo por la señorita Maruja Espiñeira y la señora de Villar Pellit, hermosas, castizas y graciosísimas ambas, que se llevaron de calle al auditorio y tuvieron que repetir -con fresca y linda voz- el dúo y el pasacalle chulón y verbenero. Un franco y personal triunfo que puede lisonjearlas.

Y en la gradación que el reparto determina se distinguieron a su vez Charito Alonso, Josefina G. Peña - una viejecita muy guapa- Enriqueta y Ofelia Brandón, Carmiña Sánchez, María del Carmen Lillo... Todas muy bonitas y con arte caracterizadas.

De los actores entren todos, pero citemos al barítono señor Navarrete (que tuvo que repetir el vals con la señorita Alonso; a los señores Arias, Balboa, Gómez, Losada y al veterano Rodrigo García, que hizo un «guardia primero» de primísimo.

La escena musical del segundo cuadro, en la que era regalo de los ojos un estupendo coro -plantel de bellezas coruñesas, que ya es decir- tuvo que ser bisada. Salió ajustadísima, como el coro de barquilleros, también repetido. Y al final cuando las juncales chiquillas que van al Santo llenaron la escena con sus risas y sus voces, flameando los mantones, la ovación fue rotunda.

Para el notable conjunto, para el experto director artístico Sr. Vilar Sixto; para el infatigable maestro Fernández Amor, que también actuó al frente de la orquesta, y para la entusiasta Directiva de «El Eco» hubo felicitaciones unánimes.

Vaya también la nuestra, que mercedamente alcanza en proporción considerable, al entusiasta presidente de la culta y artística Sociedad señor López Vázquez. Enhorabuena.

-Por la noche, con otra gran entrada y el mismo gran éxito, se repitió el festival gratisimo

*La Voz de Galicia*¹⁷⁹

4.8.3. «El festival de El Eco»

La coral polifónica «El Eco» dio anoche nuevo testimonio de su categoría y de su alto mérito interpretando bajo la experta dirección del maestro Fernández Amor varias preciosas obras a cuatro y a seis voces mixtas: páginas clásicas o populares, plenas de unción o de gracia característica. El delicioso grupo de muchachas cantoras y las nutridas cuerdas de los coristas varones, dieron en todos los más difíciles pasajes una sensación de arte bien logrado y de compenetración y unidad absolutas.

Se aplaudió con sincero reconocimiento de su valía a la exquisita colectividad y a su capacitado animoso director, que saludaron varias veces desde el proscenio.

En un gracioso desdoblamiento de facultades interpretaron luego aquellos algunos otros elementos de los dos sexos, el todavía lozano sainete «Agua azucarillos y aguardiente». Lo hicieron con toda la movilidad, el gracejo chulón y el punzante colorido que Ramos Carrión y Chueca pusieron en el madrileñísimo cuadro.

¹⁷⁹ *La Voz de Galicia*. 11-I-1934, p. 1.

Para la señora de Villar Pellit, que tiene la gracia fina cascabelera de una actriz cómica; las señoritas Espiñeira, de singular donosura a tono con la obra; Peña, Brandón y cuantas obras intervinieron en el reparto como para los señores Navarrete, Balboa, Arias, Losada y Rodrigo, hubo las más explícitas manifestaciones de agrado. Un conjunto vistoso y animadísimo que salió a la perfección.

Como fin de fiesta se puso en escena por primera vez el pintoresco cuadro de los abanicos de la opereta «Geisha», vestido e interpretado con notorio buen gusto y con evoluciones y figuras del mejor efecto. Estaban guapísimas las veintitantas o treinta damitas del coro caracterizadas de japonesitas.

Para ellas como para el señor Villar Sixto, comprensivo e inteligente director de la improvisada farándula, fueron las más fervorosas ocasiones finales; compartidas con el señor Fernández Amor, y desde luego con la entusiasta e infatigable directiva de «El Eco».

Un éxito más, merecidamente logrado. ¡Y a otro!

*La Voz de Galicia*¹⁸⁰

4.8.4. «Coral Polifónica El Eco»

Como habíamos presumido, resultaron dos fiestas agradabilísimas las audiciones que ayer dio la excelente coral polifónica «El Eco» de «Katiuska», la celebrada zarzuela del maestro Sorozábal.

El «Rosalía Castro» estuvo lo mismo en la sesión de la tarde que en la nocturna abarrotado por completo y los diversos y hermosos números musicales tuvieron que ser bisados; tanto gustó su interpretación y tan a maravilla la cantaron los notables aficionados locales.

Carmiña Varela en su interpretación de «Katiuska» como la señora de Villar Pellit en su papel de Olga, destacaron notablemente del conjunto, si bien hicieron igualmente una labor destacada Maruja Espiñeira en la posadera Tatiana y Piluca Rodríguez interpretaron a Miska.

De los muchachos, acertados el señor Durantez que cantó muy bien la parte del comisario Kiew; el señor Balboa que hizo un Boric muy acertado, Venancio Deus que obtuvo gran partido del honroso papel de Conde Iván, lo mismo que los señores Losada, Villaba Seijo y Varela; pero el que más destacó por su gracejo y comicidad fue el señor García (don Rodrigo), el caricato casi insuperable al hacer el coronel Bruno Brunovich.

La deliciosa pareja de bailarines, formada por la gentilísima señorita Sandez y el señor Camino fue aplaudida.

¹⁸⁰ *La Voz de Galicia*. 02-II-1934, p. 4.

Al final el público obligó a salir al palco escénico al director artístico señor Villar Sixto y premió con muchos aplausos su delicada y difícil labor.

Hoy se repite «Katiuska» y nuevamente tarde y noche tendrá el Rosalía otros tantos entradones.

*La Voz de Galicia*¹⁸¹

4.8.5. «Coral Polifónica El Eco. Nuevas representaciones de Katiuska»

Un nuevo y rotundo éxito ha conseguido ayer nuestra Polifónica que, con el objeto de presentar al público a sus solistas, ha preparado esta zarzuela de un modo inigualado hasta hoy por los profesionales, pues tanto el decorado con el cual se ha estrenado en Madrid, como el vestuario -obra de un modisto local, el de los hombres y de gusto propio, el de las señoritas- han rivalizado en alarde de elegancia, para presentar con toda exactitud los hermosos trajes nacionales rusos.

De los cantantes baste decir que Charito Alonso que a su belleza y linda figura une una dulcísima voz y esa simpatía personal que hacen de ella la niña mimada de la Coral, ha superado su brillante actuación de ayer.

Carmaña Varela, la «diva» voz fina y acariciadora, de escuela depurada y acusado temperamento artístico, realizó una actuación realmente notable en esta obra.

La señora de Villar Pellit, como siempre encantadora, en su labor cómica insuperable, a la que acompaña una voz límpida y cantarina, se mostró como una completísima tiple cómica.

De su papel de Tatiana, la señora de Espiñeira hizo una admirable interpretación escénica, con depurada labor de cantante.

Miska, mujer de fuerte carácter, desabrida y generosa a la vez, tuvo en la señorita de Rouco, ajustado intérprete.

La señorita de Sánchez Otero, ese lindo «bibelot», ejecutó los bailables de la obra acompañada del señor Camino y del señor Berguer, excelentes bailarines, con una agilidad y una maestría que han llamado poderosamente la atención.

De los hombres, el Sr. Arias, habituado a estas lides, con su bien entonada voz y su magnífica escuela, estuvo a gran altura. Y lo mismo el señor Villalba, que debutó como cantante ante el público, y ya se consagró entre los buenos. Ahí tienen nuestras corporaciones madera para un pensionado. La Coral lo dio a conocer. De ellas depende ahora aprovechar este elemento de la cantera local.

¹⁸¹ *La Voz de Galicia*. 23-V-1934, p. 1.

El tenor señor Seijo, que debutaba también ayer, gustó extraordinariamente y se adivinó en él un bonitísimo elemento a poco que se perfeccione, pues su voz es limpia y potentísima.

Los señores Durantez, Deus, Varela, etc., como siempre acertadísimos.

Y, por fin, el trío cómico, los señores Losada, Balboa y el gran caricato Rodrigo García, fueron el número fuerte de la obra por sus intervenciones cómicas que han bordado con su desenvoltura de verdaderos profesionales.

En fin, un último festival para esta temporada, que como ya anticipamos, cierra con brillante broche la actuación de la Polifónica «El Eco».

Vaya nuestra cordial felicitación al maestro director señor Fernández Amor y al director artístico señor Vilar Sixto, por su acertada labor al frente de tan buenos elementos, extensiva a la directiva de la Coral en la que contamos con tan buenos amigos.

*La Voz de Galicia*¹⁸²

4.9. 1935. Crónica del concierto de El Eco con la Sociedad Filarmónica de A Coruña.

«Una magnífica fiesta de arte. La Orquesta de la Filarmónica y la Coral El Eco. Anoche en el Rosalía»

Con un bello y agradabilísimo concierto, del que quedará el más amable recuerdo, se inició anoche en el teatro Rosalía la plausible inteligencia de que venía hablándose entre la Orquesta filial de la Sociedad Filarmónica «El Eco».

Naciente todavía, pero ya pujante, disciplinadísima, eficiente y bien ponderada la notable Orquesta que dirige el ilustre maestro Garaizabal, recientes están su evolución admirable, reforzando el metal y la madera y el triunfo logrado en la versión perfecta de difíciles programas.

En cuanto a «El Eco», de historial glorioso, veterana colectividad a la que va asociado el nombre de Chané, es notoria la renovación, el remozamiento lírico y técnico que ha experimentado también. El aplaudido orfeón exclusivamente masculino y con limitación de elementos al que aplaudíamos antaño, ha vuelto gallardamente por sus fueros al ampliar sus posibilidades, nutrir sus filas con un espléndido plantel femenino y con voces blancas y trocarse, en fin, en un núcleo coral concorde con los tiempos, apto para la interpretación de la música polifónica.

¹⁸² *La Voz de Galicia*. 24-V-1934, p. 1.

Hoy la colaboración de agrupaciones de esta índole es frecuente en el Extranjero. En España se da también circunstancialmente en algunas capitales: y en Barcelona y Madrid, por ejemplo, se ofrece con cierta frecuencia esta acción conjunta.

No es el mismo caso, porque las características de nuestras dos colectividades, genuinamente locales, son muy otras; pero hacemos la mención para evidenciar como esta simpática inteligencia artística tan bien comenzada, puede ser susceptible de realizaciones de mayor envergadura y trascendencia. Aun manteniendo, por supuesto, una y otra sociedad sus peculiares fines e idealidades.

Así, anoche, la atrayente acción combinada se limitó a una sola magnífica página, la marcha de «Tannhauser», que coros y orquesta interpretaron juntos con un máximo de expresión, rotundidad, delicadeza y ajuste -sin perjuicio de dejar oír luego, separadamente, otras hermosas obras.

Toco la orquesta con la brillantez y la emoción adecuadas música de Schubert, «Obertura al estilo italiano», y el ballet de «Rosamunda». Interesó singularmente la bizarra entrada y hubo aplausos profusos.

En la segunda parte se acomodaron sobre la escena las dos fraternas colectividades: un gran conjunto de más de un centenar de figuras, en el cual eran naturalmente, principal atractivo, las hermosas coristas con sobriedad y elegancia vestidas de negro, lo mismo que los músicos y el resto de la Coral.

Dio a conocer esta un programa nuevo: el inspirado y romántico «Saludo a la Primavera», de Schumann, que fue dicho y susurrado con exquisita delicadeza; un «Fado» de Alves Coelho y una típica «Sardana» de Bou. Las seis voces mixtas, hábilmente acopladas y mantenidas por el culto entusiasta maestro Fernández Amor, dieron al clásico «Saludo» como a las populares canciones todo el encanto que las realza, y fue el coro con efusión ovacionado.

Tanto y tan reiteradamente, que se impuso la repetición de «El saltiró de la Cardina» -la sardana-, interpretada, como el canto portugués, con mucho carácter y colorido.

Pero la avivada curiosidad no permitía más espera. Se anhelaba oír la «Marcha» famosa de Wagner por la Orquesta y coros; y sonó, al fin. Sin extremosos halagos provincianos ni cariños *de casa*, cúmplenos decir, imparcialmente, que alcanzó una interpretación en consonancia -así, como ustedes lo oyen- con la grandeza de la obra.

Hace poco hemos gozado de la misma audición en Madrid, a cargo de la notable Banda Municipal, que dirige Ricardo Villa, y de los nutridos y excelentísimos Coros que acaudilla Benedito. Sucedió ello en Rosales, ante una compacta muchedumbre. Y a fe que la impresión total en punto a comprensión de la página, justeza en las entradas, sonoridad del conjunto y bien acusada intervención de las cuerdas, en nada desmereció de la que anoche hemos experimentado.

Enhorabuena. La sala y las alturas -¡qué bonito aspecto ofrecía el teatro!- vibraron de entusiasmo, y el maestro Garaizabal, como el muy avezado Fernández Amor, tuvieron que saludar y agradecer muchas veces desde el proscenio. Claro que el magno himno triunfal tuvo que ser bisado.

En el descanso, todo fueron parabienes cordiales, que alcanzaban lógicamente a las celosas Directivas de ambas Sociedades y a sus presidentes, nuestros queridos amigos señores Martínez Morás y Villar Pellit. (Un sentido recuerdo a M. López Vázquez, que tantos cariños había puesto en la amable inteligencia que ayer festejamos).

Las bellas demitas del coro y de la Orquesta fueron obsequiadas por la Filarmónica con precioso ramo de flores; ofrenda galante y oportuna.

El resto del concierto fue de prueba para la cada vez más eficaz y cohesionada hueste de Garaizabal. Un programa estupendo, por lo vario y lo erizado de dificultades. Un programa digno de las orquestas granas y consagradas que salió maravillosamente sin un tropiezo ni un fallo: «La gruta de Fingal», de Mendelssohn, el «Allegretto» de la Séptima, de Beethoven, y como novedad -para que apreciásemos sucesivos progresos y adelantos- la obertura de «Freyschutz», de Weber. Así, como quien no dice nada.

Pues todavía, ante lo caluroso de los aplausos, tuvieron ánimos los músicos para arremeter con la obertura de «Egmont», de Beethoven y bordar una audición impecable.

Una notable fiesta de arte que mucho dice de la cultura artística de nuestro pueblo. ¡Estuviésemos en consonancia en tantos otros aspectos!

*La Voz de Galicia*¹⁸³

4.10. 1935. Entrega del Diploma de Honor entregado por el Comité de la Exposición Colonial de Portugal.

«La Polifónica El Eco. El concierto de anoche. Un homenaje de Portugal»

Jornada de triunfo para «El Eco», que tanto ha gustado en su larga y gloriosa vida artística, fue el concierto dado anoche en el Rosalía.

No solo por el concierto en sí, por lo admirablemente que cató la Polifónica, por el bien ponderado juego de voces en las diversas obras, casi todas nuevas, que entonó el coro; por la magistral dirección de Fernández Amor, que evidenció otra vez sus grandes condiciones de maestro de colectividades de esta índole.

¹⁸³ *La Voz de Galicia*. 15-II-1935, p. 2.

No solo por todo ese feliz conjunto de circunstancias y características, que en cierto modo ya estaba descontado -como las ovaciones entusiasmadas del público-, fue gratísima y triunfal la fiesta de ayer.

Hubo una relevante particularidad que más valoró el festival: el reconocimiento solemne por parte de autoridades artísticas de Portugal, el país hermano más que vecino, de los altos merecimientos de «El Eco».

Al comienzo de la segunda parte -cuando ya la Polifónica había cantado irreprochablemente, con exquisito alarde de voces de unidad y de matiz bellas obras corales de Schumann, Brogi y Gluck, dando a cada una su emoción y carácter-; hizo entrega en el escenario de digno cónsul de Portugal en La Coruña señor Saragga Leal del diploma de honor concedido a la ilustre colectividad coruñesa por el Comité de la reciente Exposición Colonial; así como de la valiosa medalla del Mérito Artístico concedida; también a «El Eco», por el Conservatorio de Música de Oporto.

La medalla fue prendida de la rica bandera de la Coral y la entrega acompañada de efusivas palabras del señor Saragga como saludo y homenaje a agrupación lírica de tan magnífico historial y tan acusada personalidad en la región y fuera de ella.

El distinguido y entusiasta presidente de «El Eco», nuestro querido amigo el reputado médico odontólogo señor Villar Pellit, pronunció un brillante y oportunísimo discurso de gratitud y confraternidad.

Elogió a Portugal y a su cultura y agradeció cuantos agasajos allí recibió la Coral en su excursión última. Hermanos somos gallegos y portugueses, vino a decir luego, enlazados más que separados por el padre Miño; y aún parecería que más hermanos por vínculos, tradición y aún por el idioma, que otros muchos pueblos españoles con abruptas y esquivas fronteras naturales, de montañas y divisorias.

A este recíproco afecto y estimación más que a los propios méritos de la Polifónica atribuyó aquellos galardones, tan estimados. Se extendió en otras apreciaciones en cuanto al idioma y al folklore y fue aplaudidísimo.

El instante de la entrega alcanzó una gran emotividad, acentuada por la audición deliciosa de fados y otras canciones populares portuguesas y otras regionales.

Terminó el bellissimo concierto con una selección de obras gallegas de Fernández Amor, Chané y Veiga. Del inolvidable D. Pascual dejó oír «El Eco», por primera vez después de su señalada transformación, la famosísima e imperecedera «Alborada», tan bien dicha y susurrada que tuvo la virtud de emocionarnos como antaño.

Ante lo clamoroso de los aplausos, todavía tuvo que cantar -que bordar- «El Eco» la intensa página de Montes «Negra sombra» y algunas más para preceder al Himno Gallego, que el auditorio pedía como adecuado remate.

Nuestros parabienes a la Polifónica y a Fernández Amor por su actuación concienzuda y desde luego por la distinción honrosísima que Portugal les ha otorgado.

Y una felicitación a la junta directiva, celosa e infatigable como Villar Pellit.

*La Voz de Galicia*¹⁸⁴

4.11. 1935. Polémica con la prensa compostelana.

4.11.1. «La Capital de Galicia. Breve Historia»

Después de lo ocurrido debe reanudarse la reunión suspendida.

La Comisión ejecutiva de las fiestas integrada por concejales y representantes de otras entidades tuvo una conversación con la Masa Coral Compostelana. Pedía esta 750 pesetas y cincuenta butacas para asientos de las damas que, a 8 pesetas, suman 400 pesetas, que unidas a las anteriores ascienden a 1.150, suma total del coste de dicha agrupación.

Parecióles [*sic*] excesivo a la Comisión y se dirigieron al Eco de La Coruña, cuya agrupación se ofreció a venir satisfaciéndole los gastos de transporte y la cena, si saliesen tarde, dándole después lo que estimasen oportuno.

Aceptóse [*sic*] esta proposición, sin contar con el presidente señor Villar Somoza, quién manifestó que renunciaba al cargo si no se anulaba lo convenido. Como no se anuló, el señor Villar abandonó la Comisión, quedando desde entonces al frente el señor Villar Pellit, que era quien había contratado dicha agrupación.

Los gastos ocasionados por agrupación herculina ascendieron a 400 pesetas los autos, 300 la cena en el Compostela y 500 como presente a la agrupación, o sea un total de 1.200 pesetas.

Es decir que se rechaza una agrupación de la localidad por excesivamente costosa y se conviene con otra que cuesta más, cuando debiera ser lo contrario.

Esto dio lugar, a que renunciase el Presidente señor Villar Somoza, y dio lugar también a que se convocase a una reunión en el Círculo Mercantil, para tratar de este asunto, reunión que con muy buen acuerdo fue aplazada hasta después de las fiestas, excitando, alguno de los asistentes a que no se hiciese

¹⁸⁴ *La Voz de Galicia*. 10-V-1935, p. 1.

a los forasteros objeto de ninguna muestra de desagrado, cosa innecesaria, pues Santiago sabe cumplir en demasía, si es que en cortesía puede haber demasías.

Aquellas han terminado ya, y por desgracia hay un nuevo motivo que obliga a reanudar la suspendida sesión, y es el hecho realizado por la agrupación artística herculina, la cual, al terminar su cometido, durante el que se le aplaudió en demasía, pues la justicia lo exigía tanto, repartió un programa que en la portada dice: «Ayuntamiento de La Coruña Capital de Galicia».

Este hecho sería calificado de impremeditación, descuido o inadvertencia, si se hubiese recibido la consiguiente aclaración o explicación al segundo, tercero o cuarto día; pero como han pasado diez o más, y no ha llegado, esto no tiene otro nombre que descortesía.

La Reunión

Hemos tenido ocasión de ver el escrito en que con la firma de cincuenta socios se pide a la directiva del Círculo Mercantil que convoque a una reunión; pero en él se desvía el asunto y se involucran otros.

No creemos que el Mercantil acuerde convocar la reunión solicitada, pues en el escrito se trata de asuntos de los que no se puede por ahora hacer pregunta alguna.

Lo que estimamos nosotros más oportuno y puesto en razón es continuar la sesión suspendida, convocada por los mismos que convocaron la anterior y con asistencia de los mismos elementos convocados y lo que se acuerde llevarlo a una reunión de fuerzas vivas para reintentarlo.

Los acuerdos, a nuestro juicio, sin perjuicio de otros más que se pudieran ocurrir en la reunión, son los siguientes:

Primero. Ver con desagrado la actuación del Comité ejecutivo de las fiestas, poniendo el veto a sus miembros para que no puedan ingresar ninguna comisión idéntica, y un voto de gracias al señor Villar Somoza por su proceder.

Segundo. Ver con desagrado la conducta de la agrupación coral El Eco, la que después de ser agasajada con toda gentileza, agasajos dignos de ser más tenidos en cuenta por el incidente que le precedió, repartió un programa que contiene un insulto para Compostela por la usurpación que de sus privilegios, honores y derechos hace.

Tercero. No invitar a ninguna colectividad de la ciudad herculina a colaborar en nuestra ciudad mientras viva la presente generación.

Cuarto. Publicar estos acuerdos en la prensa regional.

Un acuerdo debe tomarse de mayor trascendencia, y es el de pedir al Ayuntamiento ruegue al de La Coruña borre de su escudo la leyenda «Capital de Galicia» título que nos usurpa y cuya usurpación esta incurso en el Código Penal.

Si no accediese, el duele debe ser a todo juego, sin condiciones.

No ha de empequeñecerse el litigio con personalismos: ha de ser de altura, puesto que se trata de la lucha entre dos pueblos.

Todo ataque es lícito, hasta el *boicot*, a cuanto se refiera a la ambiciosa hermana y si aún fuera solo ambiciosa, podría por lo material tolerarse, pero es insultante, agresiva y provocativa y las ofensas que no se reparan, que no se vengan y de las que no se obtienen represalias, dejan al que así obra con el dictado de cobarde y felón.

¿No se le hizo el *boicot* en La Coruña a varios comerciantes hace años porque ponían en su correspondencia un sello que decía «Santiago Capital de Galicia»? Pues ya sabemos lo que hay que hacer: imitar su conducta.

Prescindamos de cuanto de allí proceda mientras no obtengamos la debida reparación a las ofensas inferida, y entrega de cuanto nos pertenece e inevitablemente retiene la acaparadora ciudad.

El programa que aquí se repartió figuró en la Exposición de Oporto el pasado año y al conocerlo, redactamos un despacho dirigido al presidente de la Exposición diciéndole que lo retirase, así como el letrero que figuraba en el Kiosko, pues había sido víctima de un engaño, y que nosotros saldríamos al día siguiente con la documentación necesaria para demostrar tan falsedad, ya que la verdadera Capital de Galicia es Santiago.

Un ilustre arquitecto que se hallaba con nosotros nos advirtió que la exposición se cerraba dos días después y entonces suspendimos el curso del despacho.

Esto es denigrante, pero más lo es lo ocurrido en los pasados días.

Vais a conseguir compostelanos, que *sotto voce* en los corrillos herculinos se diga en nuestro gráfico lenguaje: *Restregámoslles polo fociño a Capitalidad e xa os vedes os cans de palleiro ladran, pero fuxen.*

Santiagueses ¡Presente y adelante!, como dicen los cadistas. Si no os parece bien alzad el brazo y como los fascistas con la mano al frente decidle ¡deteneos!, y si lo queréis alzad el brazo con el puño cerrado como los comunistas y amenaza diciendo ¡ay!, si te mueves, siques en tus insultos.

Todo, todo, menos sufrir un vejamen más, una humillación más de vuestra acaparadora e insultante hermana racial y madrastra administrativa.

Si permanecéis en el silencio sin obtener la reparación debida, no nombres hijo adoptivo a nadie que no es ningún honor pertenecer a ciudad deshonorada, como quedará esta, si no obtiene la debida reparación.

Santiagueses: ¡Alerta y adelante!

*El Eco de Santiago*¹⁸⁵

4.11.2. «La Capital de Galicia»

Los caballeros herculinos están ahí. Sus tropas argénteas de sus heraldos los anuncian.

Un temor inquietaba nuestro espíritu. Sino a la lucha. ¿no vendrán a la justa, o al torneo? Son caballeros y a la *grida* nuestra han de acudir.

Y en efecto acudieron; es decir no acudieron ellos, y por los heraldos enviaron una tarjeta que dice así.

Hay encima un cartel que dice, «*La Voz de Galicia*», debajo de este escrito:

Una torpe finalidad.

«Alrededor de un minúsculo asunto, -una diferencia de 50 pesetas en el contrato de una colectividad artística-, un diario de Santiago pretende armar un monte de discrepancias, luchas entre ciudades gallegas y conflictos entre pueblos hermanos, que, si no estuviéramos seguros de que no es periódico el que habla sino algún despechado, merecedor de todo desdén sería cosa de tomar la cuestión en serio, -tales son las frases torpes y desfachatadas que se emplean.

No queremos, por discreción, por patriotismo y por estimación, propia, ponernos a tono con el tan rebajado que en el escrito a que aludimos se usa; y siempre cortés con el forastero, orfeón, tuna escolar, etc. -aunque no nos separe más que una breve distancia de doce leguas declaramos que jamás en estas columnas ni en las de ningún colega coruñés se han admitido «cosas» de la índole de esa que comentamos; sobre todo con pretexto lírico tan fútil.

¹⁸⁵ *El Eco de Santiago*. 07-VIII-1935, p. 1.

Desde luego, consideramos impropio y absurdo involucrar asuntos trascendentes en la forma que se hace en el aludido escrito, con la única finalidad de enemistar a dos ciudades que, pese a esas gentes de mala entraña y mal agüero, no habrán de odiarse, aunque malévolamente se las excite a ello».

Tu lector que conoce nuestro escrito del día 7 titulado «La Capital de Galicia» ¿no crees que estas breves líneas son una tergiversación del contenido de aquél, y un juicio apasionado de su léxico?

Decir que nuestro escrito no era tan claro como la luz meridiana, no es decir verdad. Suponer que no lo han entendido sería de una gran inocencia; evadir una gran contestación concreta a los extremos allí expuestos, saliendo por la tangente, revela, saliendo por la tangente, revela la justicia y razón de que aquel se hallaba saturado.

Pero como el dejar sin respuesta el citado suelto herculino sería descortés, primero y reconocimiento de la verdad de su contenido, después, vamos a rebatir, no punto por punto, ni línea por línea, sino concepto por concepto, los equivocados que aquel contiene.

Titúlase [sic] este suelto «Una torpe finalidad».

Hemos de confesar que la segunda mitad es cierta. La finalidad; pero ni esa finalidad es enemistar a dos ciudades, que lo es aún, al menos esta, mientras no se retire la ofensa inferida, ni esa finalidad es torpe sino muy noble, todo lo noble que es la acción que se intenta para restañar el honor herido y recobrar el privilegio usurpado.

Alrededor de un minúsculo asunto, una diferencia de 50 pesetas...

-dice el colega.

Al oírlo, el abolengo, la prosapia da Compostela con gesto de conmiseración y altivez respondió con este pareado:

Nunca la onza, doblón ni ducado,
dignos de estima los hemos juzgado.
Dando a entender su desprecio
por asuntos en que los tales de mezclan.

Si no estuviésemos seguros de que no es el periódico el que habla sino un despechado... dice «La Voz».

No acertamos que motivos tiene el colega para atribuir a pluma ajena a la redacción tal escrito, pues en nuestra larga vida de ocho lustros no hemos permitido que tras estas columnas se ocultase nadie para lanzar sus dardos, insidias o ataques por satisfacer sus caprichos pasiones o despecho.

Lo que hay es que el colega acostumbrado al léxico melifluo, meloso, suave y hasta agarimoso [sic] que siempre hemos empleado, aun tratando de defendernos de ataques y usurpaciones, le sorprende ahora el claro y preciso de este escrito.

El Santo Job es citado como modelo de paciencia. Pues bien, cuenta la Historia Sagrada que intentando un día dormir la siesta en el desierto, un pícaro mosquito le picó en una oreja, luego en la nariz más tarde en la otra oreja, y luego en varias partes del cuerpo, y tanto le molestó, que el Santo Job, enojado dijo: ¡Caramba con el mosquito!

Como a nosotros no nos queda un átomo de paciencia en el saquito que a cada criatura de la madre naturaleza al nacer, pues todo se acabó sufriendo resignadamente cuan disgusto nos ha causado Marineda, imitamos al Santo Job y decimo: ¡Caramba con La Coruña!

Pero no hemos pasado de ahí. El léxico empleado en nuestro escrito será enérgico, pero es correcto, será enérgico, pero es correcto, será fuerte, pero es respetuoso para personas y colectividades.

De lenguaje torpe y desfachatado califica el querido colega nuestro escrito... ¡Que pronto se olvidan los hechos y las cosas! Aún no han transcurrido cincuenta años y ya se han olvidado Marineda de aquel famoso escrito procaz, agresivo, mitinesco [sic] que «toda La Coruña» firmó, aprobó y aplaudió efusivamente.

No lo recordamos íntegro, aún que íntegro está en estas columnas en donde se publicó hace algún tiempo, con motivo de defendernos de otro de los múltiples ataques a Compostela; pero si recordamos, y es lo suficiente para probar lo que decimos, este párrafo que poco más o menos dice así: «...E iremos a Santiago y arrasaremos la Universidad y el Hospital y la Rúa Nueva y la del Villar...».

Si; arrasaremos esto y más, y para descanso de nuestros caballos utilizaremos las naves de la Catedral, sirviéndoles de los canónigos que abrevarán en las pilas de agua bendita, en la que abrevó el caballo de Almanzor.

¿Eh? ¿Qué tal? ¿Puede a este escrito ninguno de los nuestros compararse?

Y lo más interesante es que nosotros pedimos una reparación a nuestro honor ofendido, y la devolución de un privilegio usurpado, y toda esta serie de burdos insultos, fueron dirigidos a Santiago porque el Gobierno dio la orden de traslado de dos escuadrones de Caballería de La Coruña a Santiago. Total 200 jinetes y 200 caballos, que fueron trasladados, más que por complacer a Santiago, por evitar que seguirán muriéndose caballos atacados del muermo, que adquirirán en el Circo, edificio que había frente al muelle y que ocupaba parte del Regimiento de Galicia.

Dice el querido colega que si fuera cosa del periódico habría que tomar la cosas en serio. Así debe hacerlo, pues ya ve que, sí que es del periódico, que representa un gran sector de opinión, la industria, el comercio y la banca, por los cuales fue fundado hace 39 años, y por el cual sienten, como es natural gran cariño. Pero tiene además el apoyo de toda la opinión que en estos años ha venido siguiendo sus campañas, desinteresadas y nobles a favor de los altos intereses de la ciudad, y en ella ha adquirido el prestigio que le rodea.

Además, el asunto es muy serio y por eso hay que tomarlo en serio. Si la ofensa hubiese sido por un orfeoncillo circunstancial y de inexpertos jovenzuelos, la cosa podría pasar. Pero «El Eco» es circunstancial con La Coruña; está integrado por dignísimas personas de todas las clases sociales y es en resumen una representación de La Coruña, y por lo que él haga lo hace Marineda. Tenemos pues que la ofensa es de Marineda por medio de esa agrupación cultural.

Si aquí hubiese hostilizado a «El Eco» ¿dejarían pasar el insulto sin protesta? Pues el caso es igual.

Nos habla el colega de que somos pueblos hermanos. Si, pero La Coruña, no solo acapara los beneficios materiales, y de éstos aun aquellos de los que no puede servirse como el Archivo de Galicia, sino que nos usurpa honores y privilegios: Hace unos cuantos años, cuando la Dictadura acordó celebrar un Consejo de Ministros en cada región, señaló, como era natural a Santiago para celebrar el de Galicia. Como era de esperar La Coruña consiguió que se variase la población y nosotros el día anterior escribimos un artículo titulado «El Consejo de ministros debe celebrarse en Santiago», aduciendo las razones históricas que había para ello.

La censura tachó el escrito, pero dejó olvidado el título, que como no estaba tachado se publicó, imponiéndose por ello una multa de quinientas pesetas que pagamos en cinco pliegos de papel de cien pesetas, si bien es cierto que nos devolvieron la mitad superior.

Pues bien; hoy no cesaremos en nuestro propósito, aunque nos impongan quinientas mil: si no llega el metálico daremos en rehenes nuestro cuerpo en prisión.

Somos hermanos, sí, es verdad. Hermanos eran también Caín y Abel y ya sabemos que suerte le cupo a Abel, que en fin de cuentas fue mejor que la de Santiago. Aquel murió de un golpe que le asestó Caín, y Santiago está como esos niños que de vez en cuando se descubren ahora, en que una madrastra infame lo ata al pie de la cama, y con una escudilla rota le dan las sobras del nuevo matrimonio, y así vive raquítico escuálido hasta que muere o la autoridad lo descubre.

Santiago ha podido romper las ligaduras y está en pie, y pide primero, reparación del insulto sufrido; después, devolución del privilegio usurpado y, por último, para evitar nuevos disgustos, ya que proindiviso no podrían vivir, hacer partijas como dos hermanos naturales, adjudicándose cada cual sus fincas, rentas, bienes, en una palabra, sus Estados y vivir independientemente: La Coruña desde el Tambre al Norte, y Santiago desde el Tambre al Sur.

¿La quinta provincia?

Esto es, la quinta provincia que nunca debió dejar de ser.

Pero esto ya no es incumbencia de EL ECO DE SANTIAGO, aunque ayudará a ello con todas sus fuerzas.

Acerca de este proyecto reina un gran entusiasmo. En breve se presentará un escrito razonado en determinado Centro, y se comenzará las gestiones.

Esto no es diplomático decirlo; pero más que la diplomacia estimados la lealtad.

Resumen

No es el despecho el que habla, es el corazón herido por una ofensa y la usurpación de un privilegio que nos pertenece.

Se pide una reparación a la ofensa de haber repartido un programa insultante por una agrupación a la cual se la colmaron de aplausos y elogios.

Y, además, que se retire de documentos oficiales y de programas el título de Capital de Galicia que no le corresponde.

Esto está claro ¿cómo decía nuestro ilustre jefe aquel gran español?: «Ahí no hay nada de cincuenta ni más pesetas».

*El Eco de Santiago*¹⁸⁶

4.11.3. «Carta abierta. El Eco de La Coruña a EL ECO DE SANTIAGO»

De esta distinguida agrupación artística hemos recibido una carta, que por hallarse ausente el que ha de comentarla no podemos publicar hoy. Haremos sí, excepción de un párrafo que no debe permanecer inédito ni un día más.

Dice así: «por lo que a nosotros toca, debemos decir honradamente que desconocíamos la leyenda que tan fiero ha puesto la articulista. Sin embargo, nos solidarizamos con el comportamiento de los distinguidos elementos que acaudillamos, en la firme convicción de su pueblo, y desde luego ajenos a todo espíritu de ofensa y agresividad.»

Compostela acoge caballerosa y cariñosamente esta manifestación noble, sincera y leal, que confirma la suposición que de tal acto tenía y ha manifestado en el artículo.

La reconciliación franca y sincera entre Compostela y la aplaudida Masa Coral está hecha, y sellado el pacto con fuerte estrechamiento de las diestras manos de ambos.

Otro día, acaso sin llegar al tercero, el articulista contestará a todo lo demás que se contiene en la larga y algo ofensiva misiva.

¹⁸⁶ *El Eco de Santiago*. 12-VIII-1935, pp. 1-2.

Un ruego. Nos convendría, a fin de poder contestar con certeza y de una vez para siempre, que la Masa Coral Compostelana nos remitiese datos exactos de la conferencia con la Comisión de Festejos.

*El Eco de Santiago*¹⁸⁷

4.11.4. «Carta abierta. No hubo intención»

La Coruña, 16 agosto de 1935.

Señor Director de EL ECO DE SANTIAGO.

Muy señor nuestro:

La indicación de un buen amigo púsonos [*sic*] al tanto del contenido de un editorial publicado a dos columnas en el diario de su digna dirección, por lo que no hubimos de procurarnos un ejemplar del n° 16.292, correspondiente al 7 del actual, en el que aquel, aparece inserto bajo el rubro de «La Capital de Galicia».

Y para salir al paso de tan insensatos y apasionados ataques, así como para poner las cosas en su lugar, vémonos [*sic*] en el muy enojoso trance de salir a la palestra por el triple motivo de ser -algunos de nosotros- hijos de Santiago; ostentar, por la inmerecida deferencia de sus dignísimos componentes -la Polifónica Coruñesa «El Eco» de tan brillante y espléndido historial-, la representación en su Junta de Gobierno de éste magnífico coro; y ser desde bastantes años vecinos de la capital de la provincia sin que el cariño que ésta progresiva ciudad nos inspira, mengüe en nada el amor al legendario pueblo en que vimos la luz primera.

Como directivos pues, de la mencionada entidad artística hemos de poner en su nombre y en el nuestro muy modesto las cartas boca arriba para que la opinión sensata nos juzgue a todos, haciendo para ello jugo limpio:

Hacia el 17 y 18 de julio y a eso de las diez de la noche se nos presentó una Comisión integrada por tres miembros del Comité de Fiestas de Santiago, solicitando el concurso de la masa coral que representamos para tomar parte en un festival que había de celebrarse el día 26 inmediato. Respecto a la Polifónica Santiaguesa limitáronse [*sic*] a decirnos que no habían logrado llegar a un acuerdo de la misma, sin que entrasen en detalles, aun cuando nos manifestaron que ya nos lo daría en otra ocasión.

En nombre de «El Eco», les contestamos que habida cuenta de los gastos que el desplazamiento a Santiago entrañaba y que nos eran perfectamente conocidos, estando puntualizado al céntimo, percibiríamos mil mesetas, incluyendo en esta suma los gastos de transporte, estancia, etc.

¹⁸⁷ *El Eco de Santiago*. 17-VIII-1935, p. 2.

Los comisionados alegaron que tenía pocos ingresos y muchos gastos, razón única por la que estimaban algo caro nuestro concurso.

Ante tales razones hubimos de replicarles que la Polifónica Coruñesa estaba reconocidísima a las atenciones y al marcado afecto de que siempre nos hacía gala el pueblo de Santiago y que, por ello no quería en modo alguno negarse a tal requerimiento y que en consecuencia acudiría al festival organizado desinteresadamente sin *exigir nada por su intervención en el mismo*, corriendo, como era lógico, los gastos por cuenta de la Comisión organizadora, quedando a merced de ésta el corresponder con lo que juzgara oportuno; pero a título de obsequio y solo para el caso de que hubiera buena entrada y así lo decidieran.

He aquí en síntesis la verdad de lo ocurrido. En el fondo, un acto de altruismo de la Polifónica coruñesa que tenemos el honor de presidir por cuanto fue la primera vez que ésta actuó *gratuitamente* en festivales de esta naturaleza. Tal es su pecado y todo en justa reciprocidad de efectos al pueblo compostelano, que hartó se lo merece por su hidalguía y por su tradicional competencia en la estimación de las Bellas Artes. ¡Y por todo esto nos pide el articulista poco menos que la cabeza!

¿Cuáles han sido los gastos de la Polifónica coruñesa «El Eco»? Veamos: transporte en dos autobuses, 384 pesetas; importe de la cena en el Compostela, según manifiesta el desconocido autor del artículo (ya que nosotros no hemos tenido en su abono intervención), 300 pesetas más. Y a estas cifras ha de añadirse la de 200 pesetas que, como obsequio, voluntariamente, desde luego, se entregó a esta agrupación artística. Montaron, pues los gastos, incluido el obsequio, 884 pesetas.

Luego es incierto que ascendiesen a 1.200 pesetas, como asegura el articulista incógnito y la falaz. Y del mismo modo es falso que, como este señor asegura, que se entregasen a «El Eco» 500 pesetas, ya que la cantidad donada fue la de 200 pesetas como queda dicho.

¿Está claro? Hay pues una diferencia de 316 pesetas y no de 50 como se quiere hacer ver.

Tal es el pretexto para engarzar una serie de clarinazos de guerra, de fratricida lucha, de invectives molestas y de mal gusto imputado a los componentes de la Polifónica Coruñesa que presidimos, el reparto a los concurrentes al concierto de un álbum de propaganda de La Coruña, editado por el Ayuntamiento herculino, en el que figura esta frase «La Coruña Capital de Galicia».

Y ello es verdad que se repartieron. Pero sin que a los que tal hacían se les ocurriese pensar que molestaban al público que, cariñosamente los acogían y premiaba con frases halagüeñas su confección. Como premio también, con justeza las obras que figuraron en el concierto que ejecutó «El Eco». En modo alguno.

Los elementos de la Polifónica Coruñesa, al expender tales impresos oficiales correspondían como hijos amantes de su patria chica a difundir sus excelencias, utilizando los medios que la Corporación municipal coruñesa les entregó a tal fin ya que no es motivo de ocultación que esta Coral está subvencionada oficialmente por el Ayuntamiento. Y lo que hizo y hace «El Eco», o hacen todas las agrupaciones de España y del extranjero cuando las Corporaciones las patrocinan a fin de cantar las excelencias de sus

respectivos pueblos y ciudades, sin que nadie se moleste por ello, puesto que en el amor al soler nativo hasta las exageraciones son lícitas.

Por lo que a nosotros toca, debemos decir honradamente que desconocíamos la leyenda que tan fiero ha puesto al articulista. Sin embargo, nos solidarizamos con el comportamiento de los distinguidos elementos que acaudillamos, en la firme convicción de que cuanto hicieron a este respecto ha sido como coruñeses amantes de su pueblo y desde luego ajenos a todo espíritu de ofensa y agresividad.

Queremos también que conste claramente que la Polifónica coruñesa «El Eco» seguirá teniendo para el pueblo de Compostela la estimación fraternal a que es acreedor y que cuando este requiera su colaboración, estará dispuesta a prestársela desposeído de toda clase de egoísmos. Y cuando Santiago nos envíe cualquier embajada de arte o académica la Polifónica coruñesa sabrá contribuir a hacerle agradable su estancia, poniendo en ello la acogedora disposición, que sale del alma, y que constituye un timbre de gloria y de honor para La Coruña.

Por la triple razón al principio expuesta, pero singularmente por los honrosos cargos que representamos dentro de la Junta de Gobierno de la Polifónica coruñesa «El Eco», hemos procurado hurtarnos al terreno infructuoso a que la ligereza del articulista para nosotros ignorado pudiera llevarnos y esperamos señor Director, que habrá de insertar en el mismo lugar del ataque y en análoga forma, antes por la caballerosidad que le caracteriza, que por imperativo de lo legislada sobre policía de Imprenta.

Afectuosamente le saludos y le da las más expresivas gracias.

Por la Junta de Gobierno de la Polifónica «El Eco», *Manuel Metujo*, secretario accidental.

Con la publicación de la presente carta queda complacido «El Eco». Su gran deseo queda satisfecho, pues ante el temor de no darla por recibido vino certificada. Este temor era infundado: anhelábamos recibir a porque suponíamos que confirmarla nuestras suposiciones tanto que al leerla hubimos de exclamar como el famoso enamorado.

¡Oh! carta adorada me hiciste feliz.

Apelase a nuestra caballerosidad para su publicación y no cabe otro recurso; pero hubiera sido preferible hacer como nuestro colega «*La Voz de Galicia*» publicar un breve extracto, una nota pues algunos párrafos no les favorecen gran cosa aquellos en que refiriéndose al articulista emplean ciertas palabras que no corresponden a los que éste dedicó a las personas a la colectividad y a su arte, todas caballerosas y elogiosas.

Dedícase [*sic*] en la carta una gran parte a una pequeña cuestión a la del precio, terreno a que fue llevado el asunto, cuando a nosotros nada nos interesa, pues nuestra norma era: De actuar nuestra Masa coral, aunque cueste diez veces más y valga diez veces menos.

Pero se aceptó «El Eco» por ser más económica y luego vieron que esta económica era insignificante, no aprobamos la sustitución.

Cuando decíamos que se le había dado 500 pesetas además de los gastos, no retorcimos la verdad: así nos lo dijeron. En cambio, no hubiésemos creído a nadie que no sea los firmantes de la carta que les hayan dado 200 pesetas, cantidad mezquina y una pobreza, con lo que la Comisión ha dejado en mal lugar la proverbial esplendidez de Compostela. Hubiera sido preferible no haberles dado nada y hacer constar en un escrito su reconocimiento y gratitud su reconocimiento y gratitud a la citada masa coral.

El párrafo más interesante de la carta y que hemos publicado es aquel en que manifiesta lealmente que no hubo intención de agresividad en el reparte de los programas editados por el Ayuntamiento, y que dicen «La Coruña Capital de Galicia» manifestación que Compostela acoge cariñosamente dando por terminado este enojoso incidente, originado por la fatalidad.

Y por último, así como en la carta se dice que La Coruña será recibida con entusiasmo procurando hacerle grata la estancia a cualquier embajada de arte que la visite, tengan por seguro que Compostela a cualquiera que de allí venga le recibirá y aplaudirá y elogiará como aplaudió y elogió a «El Eco» en su última visita.

Los otros extremos de la Capitalidad de Galicia es litigio que tenemos como otra entidad.

*El Eco de Santiago*¹⁸⁸

4.12. 1936. Crónica de las zarzuelas *Auga, azucarillos y aguardiente*, *La vinda alegre* y *La Geisha*.

4.12.1. «Anoche en el Linares. Los festivales de El Eco»

El éxito artístico de los festivales que ayer por la tarde y noche dio en el teatro Linares Rivas el cuadro cómico-lírico de la meritísima coral «El Eco», fue tan grande y merecido como era dable suponer.

La interpretación cuidada, esmeradísima del gracioso sainete de Ramos Carrión y Chueca «Auga, azucarillos y aguardiente» satisfizo plenamente al público. Tuvo toda la gracia y la admiración que cuadra y la animación que cuadra a sus características madrileñas e hizo reír mucho. La señora de Villar Pellit en la vendedora ambulante, castiza y garbosa, y la señorita Maruja Espiñeira en la bravía dueña del puesto, estuvieron deliciosas de espontaneidad, desgaire y rumbo. Dos chulonas que es natural que encandilasen a «Vicente» y «Lorenzo» (señores Balboa y Arias) y suscitasen aplausos amplios.

¹⁸⁸ *El Eco de Santiago*. 23-VIII-1935, p. 2.

Muy bien en sus respectivos papeles Purita Rey, Chelo Pérez Pombo, Mary Tere Aizpuru, Lucita Mozo, Alicia Puente y la señorita Avrión, así como el joven Camino en el señorito «Serafín», Balboa en el «D. Aquilino» y Varela, Suárez, Alcalde, Seijo, Fandiño y Fernández en las restantes figuras del reparto.

Los coros de barquilleros, de amas, de paseantes, etc., admirablemente conjuntados, tuvieron que ser repetidos entre grandes ovaciones. Una representación irreprochable. (Ellas, todas ellas, muy guapas).

En la segunda parte fue aliciente de singular mérito la anunciada selección de «La viuda alegre». El vals lo cantó con voz lindísima, amplia y manejada con exquisito arte la bella señora de Villar Pellit, que cada vez acusa más sus dotes de soprano. Los coros de la Polifónica entonaron con máxima delicadeza esta parte, a cuyo mejor éxito cooperó el barítono señor Arias. Un momento lírico en el cual estos elementos de la Coral evidenciaron su valía.

Decoraciones, trajes, atrezo y demás detalles fueron modelo de propiedad y buen gusto y, en suma, una y otro festival estuvieron a la altura del buen nombre de «El Eco» que realizó un plausible alarde de «desdoblamiento».

Nuestros parabienes al notable conjunto artístico y a la entusiasta directiva de la veterana y siempre remozada sociedad coruñesa.

*La Voz de Galicia*¹⁸⁹

4.12.2. «El festival de El Eco. [La] Geisha, de Sidney Jones».

En realidad una «Geisha» concertada y dirigida por el maestro Fernández Amor, tenía que ser indudable un notable conjunto y un éxito, y así ocurrió ayer en el teatro Rosalía con la bella audición que la coral polifónica «El Eco» hubo de servirnos.

Todo el festival de ayer estuvo cuidado y tratado con verdadero «amore» y así el conjunto fue excelente.

El decorado de Souza, bien rematado y trazado con indudable acierto, lo mismo que la belleza de los figurines que sirvieron para el vestuario y a los cuales la mano experta de Lolita Díaz Balaño supo sacar gran partido como el gracejo de las muchachas que cual si fuesen profesionales del arte lírico encarnaron los personajes con gran propiedad, hicieron que el éxito fuese pleno y que el público no cesara de aplaudir haciendo bisar quizá demasiados números.

Todo muy bien, incluso la bella combinación de colorines en los abanicos y farolones, contribuyendo así a realzar lo abigarrado del conjunto para dar mayor propiedad al cuadro.

¹⁸⁹ *La Voz de Galicia*. 06-II-1936, p. 2.

Mimosa cantada por la señora de Villar Pellit, lo movida y picaresca, interpretada por Purita Rey, fueron otros tantos aciertos y tuvieron buenos auxiliares en Maruja Espiñeira, Chelo Pérez Pombo, Emma Morales y Joaquín Seoane y Jesús Arias. La señora de Villar Pellit fue justamente ovacionada.

El coro de las «geishas» durante la subasta, gustó mucho y no le fue en zaga el couplet de Wuy hy, que interpretó con gracia José Balboa.

Los demás, muy bien.

Los coros y preferentemente el de muchachas afinadísimos y bien de matiz, y la orquesta demostrando cuando vale cada uno de los profesores, y queriendo dejar bien a Fernández Amor.

En suma, todo muy bien.

*La Voz de Galicia*¹⁹⁰

4.12.3. «La actuación de la Polifónica El Eco. Propósitos que deben realizarse»

La impresión satisfactoria en extremo que ha dejado en el público la actuación última del cuadro artístico de la Polifónica local, ha dado motivo a que muchas personas soliciten de la Directiva de aquella entidad, que preside con tanto celo y entusiasmo D. Manuel Villar Pellit, nuestro querido amigo y convecino, la repetición del brillante espectáculo.

Nos parecería muy acertada la decisión, pues no pocos de los que concurrieron a la representación de «La Geisha» volverían a presenciarla con gusto, y los que no tuvieron la fortuna de asistir gozarían de una grata oportunidad de disfrutarla.

Nuestra -Polifónica, alternando con sus audiciones orfeónicas, ha venido intercalando, a semejanza de lo hecho por otras de España la representación de zarzuelas de justo renombre, en su labor típicamente polifónica.

Empezó con «Agua, azucarillos y aguardiente», siguió con «Katuska» y ahora nos ha brindado la opereta «La Geisha», de hermosísima música, libreto jugoso y movido y de un ambiente tan exótico y rico en colorido.

La Polifónica no ha regateado nada para que la presentación fuese (como ha sido) un alarde de arte, lujo y buen gusto.

Figurines de Lolita Díaz Balaño que son ya una garantía, pues en ellos puso todo el cariño y la esplendor de su arte.

¹⁹⁰ *La Voz de Galicia*. 21-V-1936, p. 5.

La dirección musical de Fernández Amor ratificó una vez más el valor de su batuta y, por las condiciones malísimas en que llegó el material de orquesta sólo su inteligente esfuerzo y el de meritísimos profesores de orquesta pudieron llegar a buen puerto la difícil interpretación.

No en vano se vino diciendo que sería una presentación espléndida; a ello contribuyó también el veterano Souza, que pintó unas hermosas y apropiadas decoraciones para los tres actos de la opereta.

Las sopranos señora de Villar Pellit, Maruja Espiñeira, Purita Rey y Pepita Martínez Fontenla, en sus respectivos papeles, demostraron una vez más la calidad de sus bien timbradas voces y la justeza de sus movimientos escénicos, que hacen de ellas verdaderas profesionales.

Chelo Pombo, una inglesa impecable y con un donaire y gracejo que hacen de ella una excelente actriz de carácter, atrajo unánimes aplausos; y las señoritas del coro llamaron poderosamente la atención por el admirable ajuste de sus voces, sus artísticas figuras y lo espléndido de su vestuario.

Entre el sexo feo, el barítono señor Arias y el tenor señor Seoane, estuvieron a la altura de su bien consolidada fama adquirida ya de antiguo por estos notables cantantes.

Balboa, el insuperable tenor cómico, acompañado de Fandiño, Iglesias, Castro, Suárez, Camino y Avrión, unos como marinos y otros como cómicos, llenaron también con gran brillantez sus respectivos papeles.

Villar Sixto, que llevó el peso de la dirección artística, hizo un imponente marqués de Imar y fue además el creador de los bailables y movimientos de los bien entrenados coros.

Los simpáticos coristas masculinos, que tanto coadyuvaron al realce de la obra, merecieron los más sinceros plácemes.

Y, en fin, como hemos dicho al reseñar la fiesta, fue ésta completa expresión de lo mucho que valen, individualmente y en conjunto, los elementos con que cuenta la Polifónica local.

No es extraño, pues, que haya deseos de volver a ver en escena «La Geisha», como encontramos justificado el propósito de la Directiva de la veterana entidad de emprender por las ciudades gallegas una gira, llevando a ellas la embajada de su arte y la fraterna cordialidad coruñesa. Que ambos proyectos se realicen es nuestro deseo sincero.

*La Voz de Galicia*¹⁹¹

¹⁹¹ *La Voz de Galicia*. 24-V-1936, p. 2.

4.13. 1936-1940. Crónicas de los conciertos tras el estallido de la Guerra Civil.

4.13.1. «El aguinaldo de soldado. La fiesta de gala en el Rosalía, fue un nuevo éxito»

Con un éxito resonante, mayor tal vez que en su primera audición, fue repuesta ayer en escena por la notabilísima coral polifónica «El Eco» y bajo la mágica batuta del maestro Fernández Amor, la opereta de Sidney Jones, traducida por Vidal Llimona «La Geisha», en festival de gala que organizó con el mayor esmero y celo el Negociado noveno del Gobierno civil, a beneficio del aguinaldo del soldado.

La sala, repleta de bote en bote, presentaba el hermoso aspecto de las grandes solemnidades, ocupando los palcos las más destacadas familias coruñesas y llenando butacas y demás localidades muchas distinguidas personas.

El palco central del primer piso estuvo adornado por reposteros y fue ocupado por las primeras autoridades locales que acompañaban al señor general Kirpatrik, jefe de la Octava División y su distinguida esposa, la señora marquesa de Altamira.

La interpretación de «Geisha» fue excelente, la señora de Villar Pellit, que hace una verdadera creación interpretando a «Mimosa», la geisha protagonista, oyó grandes ovaciones en los más destacados momentos de la opereta, pues con sus notables condiciones escénicas y su primorosa y bien timbrada voz, supo vencer una vez más las indudables dificultades de la partitura.

El señor Vilar Sixto, a cuya acertada dirección escénica se deben el primor y fidelidad de la reposición escénica, compartió con «Mimosa» el aplauso unánime del auditorio, al interpretar, con gracia inimitable, al engallado mandarín «Marqués Imary».

Purita Rey, Emma Morales, Maruja Espiñeira, Isabel Mariñas y Chelo Pérez Pombo que hizo una gentil inglesita muy acertadamente lo mismo que las geishas Lucita Mozo, Lila Valcárcel, Lolita Sánchez y Luisita Rodríguez Rouco, que estaban monísimas con sus lujosos kimonos de abigarrados colorines, fueron igualmente muy aplaudidas en sus respectivos papeles que bordaron materialmente cual si de artistas profesionales se tratase.

En los muchachos, destacaron igualmente Emilio Fandiño, que hizo un Takimini perfecto; Jesús Arias, en Farifax; José Balboa, acertadísimo en Wuy-hy, y lo mismo que Joaquín Seoane, al hacer el papel de Katana; vieron premiado su trabajo con palmas, así como los oficiales ingleses Carlos Solignac, Rogelio Iglesias, Rafael Suárez, Enrique Villar y Eduardo Ramírez.

Los coros muy bien afinados, entrando seguros y con acierto, completaron el hermoso conjunto y sus bellas componentes Luisita Rodríguez Rouco, María Cristina Rodríguez, Chuli Estrada, Mari Tere Avrión, Pilarita Rouco, Lucita Mozo, Parnuca Bahamonde, Lila Valcárcel, Lolita Sánchez y Elvirita Lago, fueron recompensadas por el público con muchas palmas y aún tuvieron que bisar algunos de los coros como el de los abanicos que ofreció un conjunto muy bello y acertado.

Rafael Alcalde lo mismo que Ramón Suárez, aunque en sus oscuros papeles de apuntador llevaron la obra muy bien, secundando en todo momento con acierto la esmerada ejecución del maestro Fernández Amor, alma mater con Vilar Sixto de la audición que tuvo todo el acierto de una interpretación no improvisada.

En suma, una fiesta muy agradable que dejará recuerdo.

*La Voz de Galicia*¹⁹²

4.13.2. «Anoche en el Principal. El festival de El Eco de La Coruña»

El sólido renombre de la coral «El Eco», la simpatía fraterna que La Coruña dedicamos todos los pontevedreses, y sobre eso, y todavía, la avidez unánime local por contribuir a la erección del proyectado monumento en Ferrol, su ciudad natal, al glorioso Caudillo de la Nueva Espala, tuvieron en el festival celebrado en la tarde de ayer en nuestro Teatro, una brillantísima exteorización [sic]. Una concurrencia tan numerosa que alentaba aquella sala, presidida por las autoridades y nutrida, en buena parte, por representaciones de entidades diversas, así exteriorizó, en efecto, con evidencia elocuentísima, el poder de tales estímulos.

Integrado por la representación de «La Geisha», tuvo el programa de la emocional jornada de arte, una cumplimentación verdaderamente primorosa. No se esperaba menos de la prestigiosa colectividad que el maestro Fernández Amor rige con tanta inspiración y competencia como entusiasmo, pero tampoco cabía imaginarse más.

Tiene la bellísima opereta de Sidney Jones dificultades que aún las colectividades más acreditadas suelen soslayar, eliminando muchos de sus pasajes más interesantes. Ayer, en cambio, los magníficos elementos coruñeses que ante nosotros la interpretaron, desarrollaron íntegra, sin ninguna mutilación, la partitura. Y este alarde, les permitió, precisamente, poner de manifiesto su formación primitiva, su origen coral. Pero permitió, además, evidenciar el acierto en la elección de una obra como «La Geisha» adecuada como pocas, dentro de su género, para ello.

Lució pues tan notable particularidad en todos aquellos coros en que la opereta abunda. De un modo especial en el titulado La Canción de la Tristeza, tan ajustada y gratamente expresado que tuvo que bisarse frente a una de las más recias ovaciones -con ser estas tan frecuentes y clamorosas- que la representación provocó.

Hemos señalado la nota a nuestro juicio más interesante de la labor que los componentes de «El Eco» desplegaron ayer; más no deja por eso de serlo también y en alto grado alto, el cúmulo de valores individuales que en el curso de aquella fueron acusándose.

¹⁹² *La Voz de Galicia*. 12-XII-1936, p. 4.

No vamos a mencionarlos todos. Sería no acabar. Señalaremos únicamente entre ellos a la Sra. Villar Pellit que en su arriesgado cometido lució facultades nada vulgares; a Purita Rey, que derramó de continuo una finísima gracia, arrebatadoramente cautivadora; y a Joaquín Seoane, tenor de voz limpia, extensa y caudalosa que compartió con las dos colaboradoras suyas que acabamos de nombrar, las más expresivas demostraciones de devoción.

A todos los méritos que dejamos esbozados, mostráronse [*sic*] asociados para completar la rara valía del artístico y patriótico espectáculo, un decorado y un vestuario de delicioso colorido, una magistral dirección escénica ejercida por el Sr. Villar Sixto y una cooperación orquestal inteligente.

El festival terminó entre salvas de aplausos y vítores atronadores, a los actores solemnes marciales del Himno de la Falange, entonados por actores y espectadores con la diestra en alto.

*El Diario de Pontevedra*¹⁹³

4.13.3. «Anteayer, en el García Barbón. Una gran fiesta de arte y un excelente conjunto lírico»

Tuvo realización en la tarde de anteayer la anunciada fiesta de arte a cargo de un conjunto lírico de calidad indudable: la Coral Polifónica coruñesa «El Eco».

La expectación despertada por el anuncio de esta función se tradujo en un lleno importante. Ni una sola localidad vacía. Y un público selecto, capaz de apreciar en todo su valor la excelente labor realizada.

La opereta «La Geisha» tuvo una interpretación plena de aciertos reveladores de una dirección inteligente los resortes diversos que es necesario poner en juego para conquistar el éxito unánime, sin reservas.

Quizás sobresaliera con ser buena labor de las partes, la actuación de los coros, disciplinados, nutridos, de los que se sacó el mayor partido imaginable mediante el bien estudiado juego escénico, los movimientos de los conjuntos y la vistosidad del vestuario de los mismos, muy cuidado y rico. Eran escenas vivas, llenas de color, que lograron por completo el «el ambiente», hasta el extremo de que nos «situaron» perfectamente en ese bello mundo oriental, tan caro a los pintores y a los poetas.

El decorado, magnífico, bien realizado, otro acierto auténtico.

De las partes cantantes, anotamos: la Sra. de Villar Pellit, de voz segura en los agudos, emitida con absoluta limpieza; el tenor, Joaquín Seoane, que agradó hasta el extremo de hacerle bisar sus breves «particellas», recibidas con ovaciones cálidas; la señorita Purita Rey, una «miss Molly» deliciosa, llena de feminidad, cautivadora...

¹⁹³ *El Diario de Pontevedra*. 23-XII-1936, p. 2.

Una figura cumbre como actor: Juan José Villar Sixto, con total dominio de la escena, que con José Balboa dieron la nota de comicidad pulcra, sin cambalacherías [sic]; la Srta. Chelo P. Pombo, una «lady» admirable de gesto y de caracterización...

Y puestos a elegir trozos sobresalientes, con todos los coros -ya citados- el dueto de los besos, gracioso, fino, y el dueto cómico del tercer acto. También la conocida canción de este mismo acto de Miss Molly, convertida en «geisha» circunstancial... y otros muchos trozos y momentos que harían prolija la enumeración.

Un éxito, pues, completo, definitivo. No creemos fácil tarea la superación de esta interpretación de «La geisha» que hizo la Coral Polifónica «El Eco», de bien ganado prestigio.

Y la orquesta, admirablemente llevada por el Sr. Fernández Amor, que respondió a todas las exigencias de la partitura.

Para todos hubo aplausos entusiastas y reiterados, que obligaron en muchos casos a la repetición.

En suma: una fiesta lírica que cautivó al público, y que dio copioso rendimiento económico para el fin patriótico que se perseguía y que sufrió una derivación por indicación del Generalísimo: se destinará a la suscripción Pro-Ejército en vez de al monumento. Tiempo llegará después, cuando la paz sea con nosotros, para la exaltación y el entusiasmo. Es el propio Generalísimo quien lo dice, y no cabe sino acatar y cumplir.

Las autoridades locales presidieron, dando con su presencia mayor altura al espectáculo.

Para la Coral «El Eco», para todos sus componentes y para sus directores señores Villar Sixto y Fernández Amor, nuestra felicitación sincera y merecida en justicia.

*El Pueblo Gallego*¹⁹⁴

4.13.4. «Un festival de arte. La Verbena de la Paloma en el Rosalía»

Con un lleno completo y con asistencia de las autoridades militares y civiles, se celebró anoche, a primera hora, en el teatro Rosalía, la función anunciada a beneficio del Ejército y Milicias, organizada por el inagotable Negociado 9º del Gobierno civil con la brillantísima cooperación de la admirable coral polifónica «El Eco».

Comenzó el festival con el Himno de los Legionarios, que el público oyó puesto en pie y con el brazo extendido, y prosiguió con la representación magnífica, irreprochable por el notabilísimo cuadro de declamación de «El Eco», de la popularísima zarzuela «La verbena de la Paloma».

¹⁹⁴ *El Pueblo Gallego*. 25-XII-1936, p. 2.

Solo una variación, por cierto, muy sensible, hubo en el largo reparto. Una dolencia, por fortuna pasajera, pero molesta impidió tomar parte en la fiesta a la hermosa señorita de tan relevantes facultades artísticas Lucita Mozo, encargada del papel de la «Seña Rita». La substituyó una de las excelentes tiples de la compañía lírica cuyo debut se anuncia. Celebraremos el pronto restablecimiento de la encantadora Lucita.

De la espléndida labor de las demás bellas señoritas P. Rey Carreo, Isabel Mariñas -las protagonistas-, Chelo P. Pombo, Maritere Avrión, Pilar Rodríguez Ferro, Mercedes Yáñez, Emma Morales, Luisa Mariñas, Mercedes Pérez Cancio, Cristina Rodríguez y Alicia Puente, cada cual, en la gradación respectiva, sólo alabanzas cumplidas caben hacer.

Y lo mismo puede decirse de los señores Juan José Vilar Sixto -un «boticario» con mucha vis cómica- Jesús Arias, José Balboa, Eduardo García, E. Fernández, J. Cuesta, Rogelio Iglesias, A. Pareja, Emilio Fandiño, Arturo Varela, Jaime Camino, Manuel Mejuto y Edilberto Suárez. Todos muy bien.

Una movida, alegre, jugosa y castísima representación de la «Verbena» que sale a pedir de boca y que no parece lograda por aficionados. Los coros afinadísimos y cantada muy bien, y el conjunto, ya va dicho que insuperable.

El decorado de Souza adecuadísimo, como los trajes y accesorios. Que los aplausos fueron unánimes y entusiastas huelga decirlo. Un triunfo completo que con mayor complacencia registramos.

Como final, cantó el nutrido coro, acompañado por la orquesta, el Himno Nacional con la letra de Pemán, y la concurrencia lo oyó también con todo homenaje y respeto, mientras los vítores patrióticos llenaban la sala.

Enhorabuena a todos cuantos contribuyeron al mayor éxito de festival tan atrayente.

*La Voz de Galicia*¹⁹⁵

4.13.5. «El Eco que lleva dados dieciséis festivales a beneficio del Ejército y Milicias, está preparando otro con el mismo fin. En junio cumplirá cincuenta y siete años de existencia»

En el piso alto del «Marineda», a donde ha ido a recluirse con su pobreza actual, la Coral Polifónica «El Eco», continuadora del laureado orfeón que fundara el maestro Chané, viene preparado su nuevo festival artístico, en base a escenificaciones de partituras clásica, con el poder proporcionar un nuevo aporte a la suscripción pro-Ejército y Milicias.

Dieciséis ha dado ya, en la región y en diversas provincias de la España liberada, que produjeron una utilidad aproximada de 14.000 pesetas.

¹⁹⁵ *La Voz de Galicia*. 06-V-1937, p. 4.

Puede decirse que es una interesante labor patriótica y de ella se orgullece tanto la juvenil falange del «Eco», como de los brillantes éxitos artísticos que esas funciones les proporcionaron por ahí adelante.

Tan interesante y tan merecedora del elogio que todavía no se le otorgó en la medida justa, por cuanto la entidad, desde hace tiempo, se viene sosteniendo solamente gracias al imponderable entusiasmo de sus componentes, cuya afición hace el milagro de salvar agobios económicos motivados por la falta del necesario apoyo.

De tiempos mejores, conserva «El Eco» un armonio, algún decorado y vestuario para montar varias obras. Con eso, una pequeña ayuda del Banco Pastor -muy de agradecer-, una subvención anual de 500 pesetas que le pasa la Diputación y las cuotas de muy escasos socios protectores sigue haciendo arte y manteniendo los prestigios heredados.

Y antes de preocuparse por resolver el problema económico de la agrupación, los dirigentes procuran mantener el entusiasmo de los juveniles elementos artísticos, para continuar haciendo labor patriótica.

Porque para «El Eco», estas crisis no pueden significar un peligro de desaparición. En su larga vida, así como tuvo etapas de esplendor y de euforia triunfal, atravesó también por periodos de decaimiento y de inactividad prolongada, a los que al fin pudo sobreponerse siempre, gracias a la voluntad de antiguos orfeonistas que nunca se resignaron a admitir que pudiera eclipsarse definitivamente, aunque en algunos momentos estuviera en trance de suceder esto.

Justo será reconocer que este clima de entusiasmo y de fervor hacia el recuerdo de lo que «El Eco» fue en la vida coruñesa, contribuyeron a mantenerlo con verdaderos sacrificios, en estos últimos años, don Juan José Vilar Sixto, director artístico; el maestro Fernández Amor y los señores Villar Pellit, Luis Núñez, Méndez Brandón, Balboa y García del Pino.

En junio próximo cumplirá la colectividad 57 años de existencia.

De su constitución, los viejos orfeonistas, que se recrean evocando las jornadas triunfales de la primera época, no guardan un recuerdo preciso. Creen que se originó por una escisión de «El Clavel», otro orfeón que dirigía el patriarca de la música gallega, don Pascual Veiga.

Concuerdan desde luego, cuantos nos han ayudado a recopilar datos para esta nota, en que se fundó en el año 1882 y que su primer director fue don José Castro Chané, que era también orfeonista de «El Clavel».

Era la época de mayor auge de los celebrados Coros Clavé, que difundieron por España adelante la afición a esta manifestación musical.

Con Chané, «El Eco», logró sus más resonantes triunfos. Apenas formado, acudió a un certamen que en Pontevedra organizara el periódico «O Galiciano» y se llevó el primer premio, que consistía en un

estandarte de raso blanco y un banderín con los colores nacionales, que había bordado la hija de don Eugenio Montero Píos.

En 1886 ganó otro primer premio en Vigo, en un certamen patrocinado por la sociedad «La Artística» de aquella ciudad. Y un año después, logró su consagración definitiva como agrupación coral de excepcionales méritos.

Fue en otro concurso organizado en Madrid por la sociedad «El Gran Pensamiento» y al que concurrieron colectividades de varias provincias.

El Eco, ejecutando impecablemente la pieza de concurso y otra de libre elección, ganó el primer premio consistente en una medalla de oro y un estandarte de raso azul, con cuatro pensamientos bordados en otro.

Después, en 1887, otro primer premio en la Exposición de Barcelona, consistente en una medalla de bronce con corona de oro.

El entusiasmo que estos triunfos de El Eco provocaron fue apoteósico. Y se tradujo en millares de expresivas felicitaciones, en agasajos inacabables.

Los gallegos de Barcelona le obsequiaron con un magnífico estandarte con los escudos de Barcelona y La Coruña, bordados en oro. Los residentes en Buenos Aires, otro con los escudos de las cuatro provincias bordados en oro y pedrería. La Comisión organizadora del certamen de Madrid, una placa de plata. El señor Martínez Imbert, autor de «La Primavera», pieza de concurso en el certamen de Barcelona, un diapasón de plata.

La Coruña correspondió también espléndidamente, al esfuerzo de sus orfeonistas.

Los vecinos de la calle de la Alameda, les regalaron un estandarte bordado en raso y seda; la Liga de Amigos, una placa de plata; un grupo de admiradores, otra placa de bronce, con un pepita de plata incrustada en el centro; el Circo de Artesanos, otra placa de plata repujada, con la inscripción El Eco de rubíes y esmeraldas; otra de bronce, con la inscripción El Eco, recubierta de diamantes, obsequiada por la tertulia «La Confianza», una corona de plata, regalo de los alumnos del Colegio Dequidt.

Hasta los reclutas del 88, regalaron un estandarte bordado con lentejuelas y oro. Y el Centro Gallego de La Habana, envió una corona de plata y un álbum de oro, en el centro del cual se grabarán los nombres de los orfeonistas que participarán en el certamen de Barcelona.

En 1891, Chané se casó y se fue a Cuba, sucediéndole en la dirección de la agrupación, otro gran músico gallego, don José Baldomir, que continuó guiando al Eco por la senda triunfal que iniciara Chané.

Después fueron directores, don Constante Castro Chané, don Manuel Sánchez, don José Edreira, don Mauricio Farto y últimamente, el sacerdote don Eugenio Barrero, en etapas menos brillantes.

En 1927, y con motivo de las fiestas de la coronación de la Santísima Virgen de los Dolores, El Eco, que llevaba unos años inactivo, se reorganizó convirtiéndose en Coral Polifónica.

Participó en las fiestas de la coronación de la Virgen y continuó su vida orfeónica durante algunos años, dando múltiples conciertos en la capital, en Ferrol, Lugo, Ourense, Vigo, Santiago y Oporto, a donde concurrió invitado por la Comisión de la Exposición Colonial Portuguesa en 1934, dirigido por el maestro Fernández Amor.

Después, decaído un poco el entusiasmo del público por estos festivales hubo que inclinarse hacia la exhibición de zarzuelas, para así sobrellevar las pérdidas que dichas audiciones orfeónicas originaban. Se empezó con «Agua, azucarillos y aguardiente», montándose luego «Katuska», «La Geisha» y últimamente «La Verbena de la Paloma».

Esta última etapa no precisa recordarse con abundancia de detalles. Cada actuación un éxito.

Al iniciarse el Movimiento, El Eco volvió a montar sus obras y después de hacer a aquí «La Geisha» dos veces y una «La Verbena de la Paloma», a beneficio del Ejército, salió en gira por la región, primero y por Zamora, Salamanca, Burgos y Valladolid luego, obteniendo resonantes éxitos en todas partes donde actuó.

Ahora tiene en preparación un espectáculo que, por su originalidad y arte, llamará poderosamente la atención. Se dará a conocer en nuestra ciudad, en las próximas Pascuas. Después se emprenderá con la base de él, una nueva excursión.

Y como viene haciéndolo desde que se inició el Movimiento el producto íntegro de las representaciones de este espectáculo irá a engrosar la suscripción nacional.

*La Voz de Galicia*¹⁹⁶

4.13.6. «Un magnífico festival de arte ofreció El Eco. A beneficio del S.E.U.»

En el Teatro Rosalía, colmado de público, la coral polifónica «El Eco» ofreció ayer un festival artístico que por su brillantez y originalidad, supone un nuevo éxito para la veterana agrupación, que tantos sacrificios lleva hechos por mantener la tradición artística y espiritual de nuestra ciudad y que, en estos dos últimos años se ha hecho acreedora a los mayores elogios por su patriotismo.

El espectáculo presentado, está dividido en dos partes. La primera, es una escenificación de música húngara, para la que se aprovechó como motivo la escena final de la celebrada película «Caravana». Se titula «Campamento zingaro». Bellas canciones en los que se lucieron Purita Rey y Jesús Arias y

¹⁹⁶ *La Voz de Galicia*. 27-III-1938, p. 3.

magníficas interpretaciones de música húngara a cargo de un numeroso conjunto de violines matizan esta parte del espectáculo, que finaliza con un ballet en el que intervienen las señoritas Falita Roel, Virucha Lago, Chica Ínsua, Carmela Arnand, Chola Morales, María Luisa Calviño, Luisita R. Rouco, Paruca Baamode, Lila Valcárcel, Lolita Sánchez, María del Carmen Panise, Herminia Seoane y Mercedes P. Cancio.

Este ballet tiene música de las danzas húngaras de Brahms.

Muy delicado en conjunto y muy bien montado, aunque por momentos peca de lentitud la acción, pero esto es un pequeño detalle que en esa clase de funciones puede fácilmente pasarse por alto. Hubo muchos aplausos para todos los intérpretes entre los que no debemos olvidar a las simpáticas Chelo Pombo, Gelo Valdés y Laurita Sánchez.

La segunda parte está casi toda ella dedicada a la música americana. Se titula «Sinfonía Transatlántica», y se presenta a modo de «sketch» de revista moderna, con un argumento original. Se inicia con una actuación de «Xan das Bolas», que como siempre, se ganó al público con sus graciosas concurrencias.

Luego, tomando como motivo una fiesta a bordo de un trasatlántico en viaje, se suceden unas exhibiciones coreográficas de conjunto, en las que participan las señoritas Laura Sández, Carmela Arnaud, Geñi Valdés, Virucha Lago, Mercedes P. Cancio, Isabel Roel y los jóvenes José Sández y Carlos Agilda. Y otras magníficas exhibiciones a cargo de la orquesta Radio-Eco, muy bien dirigida por el animador Jaime Camino.

Gustó mucho el fox «Queremos bailar» y el número final.

En conjunto, el espectáculo resultó brillantísimo y fue presentado con lujo, por lo que debe felicitarse a su director artístico José Balboa, lo mismo que a Tomás Ares -el ya popular «Xan das Bolas»- autor del argumento y diálogos.

Un verdadero acierto también el decorado, obra de Ramón Torrado.

*La Voz de Galicia*¹⁹⁷

4.13.7. «El festival de El Eco»

Con el teatro abarrotado en las dos secciones, el cuadro artístico de la coral «El Eco» dio ayer, en el Rosalía, su anunciado festival a beneficio de Frentes y Hospitales, en el que colaboró también nuestro compañero Jesús Vasallo.

¹⁹⁷ *La Voz de Galicia*. 25-V-1938, p. 2.

Fue un éxito; sin hipérbole Artístico y de organización.

En estas funciones de aficionados, que tienen un encanto especial porque se va a ella con el ánimo predispuesto a celebrar la gracia de jóvenes que tratamos o vemos todos los días, suele darse la sorpresa de encontrarse con espectáculos que no harían tan perfectamente artistas profesionales. Y como el cuadro de «El Eco» ya la dio muchas veces, la gente, que tiene verdaderos deseos de ver teatro, responde siempre, como ayer, a sus organizaciones.

Puso otra vez «La verbena de la Paloma», y es justo reconocer que salió bastante bien; sobre todo, en los cuadros primero y segundo. Todos sus intérpretes actuaron con soltura de artistas hechos, y en especial las señoritas Lucita Mozo y Chelo Pombo, que hicieron respectivamente, una «señá Rita» y una «señá Antonia», muy en carácter y con un dominio de actrices consumadas.

También puede estimarse notable la actuación de las señoritas Purita Rey -una Susana, encantadora y de agradable voz- y Geli Valdés, lo mismo que la de Jesús Arias, José Balboa y Carlos Solignac, aunque, repetimos, todos estuvieron a tono para que la representación tuviera la brillantez que alcanzó igual éxito logró el cuadro en la deliciosa escenificación del *schotis* de la zarzuela «La Chulapona».

En la fiesta, Jesús Vasallo nos ofreció un motivo de arte exquisito, con su «Romance Gitano», emotiva elegía de nuestras enfermeras de guerra, dicho al estilo de González Marín y presentado con mucho gusto. Los versos, delicados y vibrantes del querido compañero, llegaron a la sensibilidad de los espectadores, que aplaudieron calurosamente a su autor y recitador.

Cerraremos estas impresiones del festival, con un elogio para el maestro Morales, que llevó la orquesta con gran dominio.

A la función de la tarde asistieron el gobernador civil y algunas jerarquías de Falange Española Tradicionalista y de las J.O.N.S.

*La Voz de Galicia*¹⁹⁸

¹⁹⁸ *La Voz de Galicia*. 17-XII-1938, p. 5.

Poesía dedicada a El Eco

«Os Reiseñores D' «O Eco». Cruña»

Chamouvos Madri a unha loita,
y-ó eganamento acodindo
deuvos a Corte un loureiro
esprandoso e pelegrino.
Os ecos d o voso *Eco*
pol-o telégrafo vindo,
trouxéronos os aprausos
en Castela recollidos.
Non valeron donostiarras
nin valeron bilbaínos,
para vencer á catro dúcias
de gallegos estrevidos.
Os *pítisús* madrileños
chámanse así os señoritos
decatáronse, anque tarde,
vosos acentos oubindo,
que pr' algo mais que' *angadores*
os de Galicia servimos.
os de Galicia servimos.
-a nos aterra aldraxada
por esquirtores cativos,
tomou formas de xigante

n-os verxeles d' o Retiro.
¡Non pode ser mala nai
que ten tan valentes filos!
Os d'as boinas vascongadas
seica por sair vencidos,
o seu coraxe trousaron
coma cadelos, gruñindo...
Non-o sintades, qu' á todos
reconocerlle é preciso
a dereito de dar couces,
qu' e un dereito ben turcido.
O conto é o prémeo ganado
y-o diploma y os pesiños,
e demáis évol o aire...
pouca noz e moito roido.
Féchepas faguer d'a Corte
os *alalalés* vecinos,
e cicais que boten fora
os *jolés!* os esgutíos.
¡Que verá feitos *petrucios*
os xentís setemesinos!...
O que principiou a cencia

n-un Ateneo destenguido,
ben o arrematou o arte
n-osa *touzu* d' o Ratiro.
Eu están parvo d' argullo
co -eses hemes escollidos,
que' o nome d'a patrea ergueron
n-os seus cantos pelegrinos.
Vais air o tren-correo
e para que chegue, amiguiños,
esta á tempo, fago punto
c' unha aperta e cerro o pico.
Non hay carta de gallego
sin pustrada tral-o esquirte.
A Chané, á quen non conozo
mais que por fama e por ditos,
diréndeslle qu' á *Chapí,*
y-á *Bretón* y-á *Marquesito,*
(pobos que soilo figuran
n-os mapa-mundís artístecos)
sabe ben o seu talento
para chegar, cal é o camino.

Alberto García Ferreiro¹⁹⁹

«Brindis Al Eco»

¡Salud insigne orfeón!
¡gloria a vosotros obreros!
¡que arribáis a nuestra patria
frescos laureles ciñendo
ganados en noble lucha...
en la lucha del talento!
Yo os saludo entusiasmando
rindiendo tributo al genio,
que en franca lid ha sabido

honrarse y honrar su pueblo!
Vosotros solos, vosotros
Que apenas estáis naciendo
al dulce calor del arte,
cuya emanación del cielo,
inspiró esas concepciones
a los sublimes maestros
que inmortalizó la historia...
que venera el mundo entero!

Vosotros, que con fe ciega,
faltos de todo elemento
luchando con mis escollos
mil sacrificios haciendo,
pero llenos de entusiasmo
vuestros jóvenes pechos
dejasteis patria querida
y humildes, pobres, modestos,
os lanzáis al pugilato

¹⁹⁹ *O Tío Marcos d'a Portela*. 29-V-1887, pp. 5-6.

sin llevar en vuestros pechos	de ingratos dardos y espinas.	pues sí grande es vuestra gloria...
ni la ambición de la gloria	No temáis, no tengáis miedo	¡mis ecos son muy pequeños!
ni el orgullo de los necios!	que la senda de la gloria	¡Salud, hombres de Clavé!
Tornáis luego a vuestra patria	es un erial inmenso	Saludo a vuestro maestro
ostentando honroso premio	todo sembrado de abrojos,	a ese Veiga que sabido
ganando por vuestro esfuerzo	de lágrimas todo lleno...	con sus gigantes esfuerzos
que siempre premios alcanzan	pero al llegar a las puertas	ceñir vuestras nobles frentes
los que cumplen como buenos.	del rico y hermoso templo,	con los laureles del genio
Y ese galardón hermoso	tan solo se pisan flores	¡Salud a todos salud!,
que alcanzó vuestro talento	solo se respira incienso!	trabajadores obreros
sirva de estímulo santo	Perdonad amigos míos	que honráis a la patria mía
para daros fe y alientos	la impresión de un mal coplero,	al premiar vuestro talento
en otras próximas luchas	que se atreve hoy a brindar	porque no hay gloria en el mundo
en otros palenques nuevos.	por vuestro feliz regreso	de conquistas ni guerreros
No desmayar: ¡adelante!	que lanza un ¡hurra! a los aires	como la gloria sublime
un paso más, otro esfuerzo	en admiración del «Eco»,	del pugilato moderno
para ocupar la vanguardia	¡hurra! que le brota del alma,	que alcanzan por el estudio
de los cantones gallegos.	¡hurra! entusiasta, sincero	los nobles hijos del pueblo.
Seguid la huella empezada:	Que siente no repercuta	
si el camino está cubierto	en los confines gallegos,	

*El Telegrama*²⁰⁰

«Al orfeón El Eco Coruñés a su regreso a Barcelona»

Llamados a justar del arte en nombre,	Y a disputar la palma en noble liza
Tus hijos, madre, a combatir salieron	Con indomable afán se dispusieron.
	Y un rayo de su luz súbito brilla
Ganosos de honra y préz, la fe en el alma.	Despidiendo de sí vivos fulgores:
Y tu nombre, Galicia, por escudo,	Transformando en espléndida aureola
Ostentando por lema <i>gloria y arte</i> ,	De cambiantes colores te circunda
Se apercibieron al combate rudo.	Y perlas y diamantes y topacios
	Vertiendo sobre ti, tu frente inunda;
Esperar es morir. Madre amorosa,	
El pensamiento a otra región volaba,	Y en la brisa que borda caprichosa
Y en la banda oriental fijos los ojos	La mar inquieta de rizada espuma,
Tu corazón inquieto palpitaba...	En el velo de encaje que despliega
	Sobre el líquido azul la blanca bruma.
Fra una tarde. El sol hacia su ocaso	Un ligero rumor, alegre un eco
Bajaba entre murientes resplandores	Por la llanura del espacio vaga

²⁰⁰ *El Telegrama*. 21-VIII-1882, p. 3.

Trémulo de placer y de alegría

Y nuestras playas al tocar, se apaga.

Es el himno de gloria, a cuyos ecos

Del vencedor el nombre se proclama,

Son los gritos de triunfo con que un pueblo

Al invencible justador aclama.

¡Victoria por Galicia! Son tus hijos

Que la condal ciudad honra y admira;

Oye su voz que grande y generoso

Un sentimiento fraternal inspira.

«Salud—te dice—perla de los mares.

Patria de los insignes trovadores,

Rico vergel de rostros peregrinos,

Dulce nido de amor, taza de flores:

Si después de vencer en tantas lides

A tus hijos les falta otra corona

Con que adornar su sien, yo se la ciño,

Que nunca ha sido injusta Barcelona.

Entre el mío y tu pueblo esos laureles

Son el lazo de unión desde este día;

Tus hijos te dirán que en cada hoja

Va a ti mi corazón, hermana mía.»

Ahí están, ellos son, su roja enseña

Lleva escrita esta noble ejecutoria:

«Aún vive La Coruña, y sólo puede

Rendirse al peso de su propia gloria.»

F. Lumbreras²⁰¹

«Gloria a Galicia! A-os Rousiñores D' O Eco»

Deixádeme que chore – de pena e de alegría;

deixádeme que ría – e que solouque ô par;

meus ollos esbaggullan – y-ô caer as miñas bágoas

chegando ós beixos trócanse – en louco rebuldar.

Por vos a nosa pátreia – duas veces é groriosa;

onte en Madril y-hoxe – n'ô chao barcelonés

alí, onde se axuntaron – d'ô mundo os pobos todos

para dar cumpridas mostras – de canto e seu valer.

Certamen maxestoso – d'as artes e d'as ciencias,

certame a onde os pobos – a-os pobos ván xusgar.

Alí vosoutros fúchedes – co-a enseña de Galicia

buscando para ela – outro loureiro mais.

Alí vosoutros fúchedes – co-as nosas alboradas

co-as armuñías máxicas –d'a terra do *alalúa*...

Valentes contrincantes – o trunfo disputáronvos

pro vos âs sens cinguístedes – loureiro xa inmortal.

Gallegos rousiñores – artistas ispirados,

resoaron vosos cantos – ná terra de Clavé,

e n-o aire o espallárense – as vosas armonías

lográchedes ós ánxeis – d'ô ceo enmudescer.

Vosoutros para Galicia – gañaches ô loureiro

y-e voso trunfo inmenso – en canto conosciñ

sentín que d'os meus beixos – as bendicións fuxían

e que sentía ganas – vehementes de apraudir.

Abrin os brazos, n-eles – querendo apertar forte

ô amigo admirado – ô ilustre xa Chané

pro os braxos alontraron – somentres o vacío

y hachándome... ¿tan soyo! – n-a soedá chorei!

Chorei... ¡lonxe d'a patrea – lonxe de cantos quero,

de cantos admira – tamen meu corazón...!

chorei... ¡as miñas bágoas – serán o mellor laudo

²⁰¹ *La Voz de Galicia*. 18-XII-1888, p. 3.

que pode consagraros – miñ' admiración!

cingue d'os orfeonistas – as trunfadoras sens

Coroas e loureiros – as neas galicianas
ô regresar â patrea – habránvos de ceibar...

Bem pode hoxe en diante – dempois de duas vitorias
erguer con ufanía – a testa o gran Chané;

D'o meu sinxelo alaud, – d'as miñas probes bágoas
decide ¿quén n-a Cruña – quén o ha de lembrar!

erguela ben lle cumpre – que xa *O Eco* d'a Cruña
eco, pro *eco de gloria* – para Galicia é.

Galicia, miña pátre, – recolle gasalleira
as frores mais cheirosas – d'o teu sin par verxel
y-en troques do gran trunfo – con qu'hoxe
t'engalanan

Poetas galicianos – cantade os trunfadores
co-as vosas inmortales – xentís inspiraciós.
E vos fermosas virxes – ruliñas galicianas
¡coroas e loureiros! – ceibade ôs rousiñols!

Manuel Amor Meilan²⁰²

«Obdulía»

Era Obdulía una muchacha,
Bella, amable, vivaracha;
La conocí en la *Tertulia*,
Una noche que fue Obdulía
A cantar una guaracha.

Y decírselo quería.

Circunstancias especiales
Para expresar cosas tales,
Es decir, que la adoraba,
Lo impedían. Yo soñaba
Con mis bellos ideales.

La vi tocar. Con sus manos
Parecían los pianos
Un instrumento divino.
Fui al *Liceo Brigantino*
Y a la *Reunión de Artesanos*.

Apenas su voz oí
Al momento comprendí,
Y lo digo con verdad,
Que era Obdulía, porque sí,
Una notabilidad.

La Coruña atravesé
Buscando, y al fin le hallé,
Un joven que ya enterado
De todo estaba; mi estado
Nuevamente le expliqué.

En ambos círculos, ella,
Siempre amable, siempre bella,
Logra aplausos; no lo extraño;
Presenté, aunque pase un año,
Tendré yo la noche aquella.

Yo entusiasmado quedé
Y de ella me enamoré,
Y al salir del edificio
De la *Tertulia*, un oficio
Nuevo para mí empecé.

Y al decir las novedades,
Las particularidades
Y cuanto a mí me ocurría,
Dio que Obdulía solía
Ir a algunas sociedades.

Era Obdulía ferrolana;
Y aunque educada en la Habana
A su tierra volvió luego,
Y hablaba mucho en gallego,
Más que en lengua castellana.

Me propuse, y con razón,
Demostrarla la pasión
Que reservaba en mi pecho;
Por lo tanto, dicho y hecho,
Fuíme en peregrinación.

Que era artista sin rival,
Que su genio musical
A todo el mundo asombraba,
Y que el mundo asombraba,

Pero siendo su delicia
La música, con malicia,
Por ver si su amor lograba,
Yo con afán estudiaba
Los cánticos de Galicia.

Si ella a la calle salía,
Siempre detrás me sentía;
Era aquello demasiado

Y que el piano tocaba
De manera magistral.

Para conseguir mí objeto
Ni un momento estaba quieto,
Y cierta noche oí cantar

²⁰² *Álbum Literario. Revista Semanal de Literatura, Ciencias y Artes*. 25-XII-1888, p. 4.

A un orfeón singular
Que me merece respeto.

Perdonad la digresión,
Pero de justicia es
Que dé en esto mi opinión.
No hay en el mundo orfeón
Como el *Eco Coruñés*.

Gocé en aquella velada
Y aprendí, lleno de gozo,
Y ya lo canto, *A Foliada*,
el coro *¿Qué ten o mozo?*
y una célebre *Alborada*.

Con los cantos que aprendí
Ya dispuestos me creí
Para empezar la conquista,
Pues estaban a la vista
Los medios que yo elegí.

El colme de mi alegría,
No lo olvidaré, fue un día
Que en la calle de la Estrella
Saludé a Obdulía: mi bella
Al Ferrol se dirigía

Fuíme tras ella al momento,
Tan dichoso y tan contento.
Al muelle los dos llegamos
Y juntos nos embarcamos.
Me encontraba en mi elemento.

¡Viajar! Este es mi anhelo,
Mi placer y mi delicia;

Lo mismo me gusta el cielo,
Como admiro el verde suelo
De la frondosa Galicia.

Nada pasó en el viaje
Y solamente en mi traje
Algo Obdulía se fijó;
Como en la calle me vio,
Claro, no llevé equipaje.

Ya en el Ferrol mi deidad
Solo por mí acompañada,
O mejor dicho escoltada,
Emprendió por la ciudad
Una marcha sosegada.

Yo dije: aquí es la ocasión;
Me latía en corazón
De un modo brusco, agitado.
Era el momento anhelado
De decirle mi pasión.

Sin que nadie lo notara
Y en una calle de *Esteiro*,
Mi pecho su amor declara
Y ella me puso una cara...
¡cara de can de palleiro!

Fijamente me miró,
Y su actitud me turbó.
Yo quedé asustado, frío,
Pues con voz llena de brío
De esta manera me habló:

«He visto, por noche y día,

Su singular osadía
Y ahora contestarle quiero.
Es inútil, caballero,
Que insista usted en su porfía.

Que emprendió usted su camino
Con un buen fin, me imagino,
Y es preciso no le siga:
Ahora dispense le diga
Que mi esposo es un marino.»

Me desvanecí al saber que no
había de tener
Su amor. ¡Que gran engaño!
Esto pasó no hace un año.
¡Quien me lo había de creer!

Mientas duró mi desmayo
La ingrata me abandonó.
Su víctima contempló,
Y por eso, como un rayo,
De la calle se alejó.

Vuelto en mí, pensaba luego:
¿Por qué demostré interés
Por el *Eco Coruñés*,
Si lo que aprendí en gallego
De nada me sirvió después?

Ya no pensaré en pianos,
Lo juro con ambas manos,
Ni en canciones, ni en Obdulía,
Ni en la *Reunión de Artesanos*,
Ni en la elegante *Tertulia*.

Ricardo Puente de Castilla²⁰⁵

²⁰⁵ *Don Pepito*. 23-II-1890, pp. 2-3.

**Reglamentos de gobierno interno
de la Sociedad El Eco**

Reglamentos de gobierno interno de la Sociedad El Eco

A lo largo del trabajo de búsqueda de documentación hemos localizado tres reglamentos de la Sociedad El Eco, los cuales transcribimos a continuación.

1882-06-15. Reglamento para el buen gobierno y régimen del Orfeón El Eco (Figura 12)²⁰⁴

Capítulo 1º

Objetivo de la sociedad

Art. 1º Con el propósito de continuar atrayendo a la juventud hacia el camino de las virtudes, que son necesarias a todo ciudadano, por medio de los encantos que proporciona la música a todo corazón sensible, se crea un orfeón, cuyo título encabeza este reglamento.

Capítulo 2º

Condiciones de ingreso

Art. 2º Para ingresar en este Orfeón se necesita indispensablemente tener buena conducta y verdadera afición al arte de la música.

Art. 3º Los individuos que deseen ingresar en esta Sociedad habrán de solicitarlo por escrito, consignando su verdadero deseo de pertenecer a la misma, su edad, domicilio y profesión.

Art. 4º Serán admitidos si resultan comprobadas las condiciones expuestas en los dos artículos anteriores, los individuos que lo solicitasen, previo el examen conveniente que sufrirán por el director de este centro, quien apreciará si sus facultades artísticas son o no aptas para ello.

Capítulo 3º

Admón. y gobierno de la Sociedad

Art. 5º Para el buen gobierno y admón. de la Sociedad habrá una Junta Directiva compuesta de los cargos de director, secretario y tesorero, con las respectivas obligaciones siguientes.

Del director

Art. 6º Por virtud de un acuerdo espontáneo de todos los socios fundadores que crean este Orfeón se confiere el cargo de director al Sr. Don Pascual Veiga, con carácter de perpetuo, o sea hasta la extinción, si llega a ocurrir, de dicho centro, en cuyo caso los premios de honor que hubiere ganado el Orfeón, pasarán a su poder como justa recompensa a sus desvelos.

Art. 7º Tendrá obligación de ensayar y dirigir todas las piezas de música que crea convenientes al mejor éxito de este centro, así como disponer, de acuerdo con el secretario y tesorero, todo lo concerniente a la buena administración de la Sociedad.

Art. 8º Igualmente será de su obligación el entenderse con las demás Sociedades y Autoridades para todo aquello que guarde conexión con los autos del Orfeón, así como también disponer de acuerdos con los individuos todos aquellos casos donde deba concurrir la Sociedad, procurando siempre lo conducente a la más fácil realización del objeto.

²⁰⁴ ARAG Fondo Pascual Veiga. Reglamento para el buen gobierno y régimen del Orfeón El Eco. 15-VI-1882.

Del secretario

Art. 9º El cargo de secretario será desempeñado por un socio orfeonista que por mayoría de votos, designe anualmente la Junta general.

Art. 10 Desempeñará todas aquellas funciones que son aferentes al cargo de secretario, consultando previamente la opinión del director.

Del tesorero

Art. 11 El cargo de tesorero será desempeñado por otro socio orfeonista que como el secretario, sea elegido anualmente por la Junta general.

Art. 12 Será de su obligación recaudar las mensualidades de los orfeonistas e invertir su producto en satisfacer las necesidades del Orfeón, después de consultar la opinión del director sobre el modo en que haya se realizarlo.

Capítulo 4º

De los orfeonistas

Art. 13 Todo individuo orfeonista está obligado a concurrir a los ensayos y demás actos en que escriba la Sociedad.

Art. 14 El socio orfeonista deberá satisfacer al tesorero de la Sociedad la cuota mensual que estipule con arreglo a las necesidades de la misma, pudiendo el director dispensar de esta carta a todo aquel individuo que, a juicio del mismo, fuere acreedor a ello por exigirlo así sus propias necesidades.

Art. 15 Dejará de pertenecer a la Sociedad todo aquel individuo que, a juicio del director, no diere cumplimiento exacto a las disposiciones consignadas en este reglamento, así como también todo aquel que por su conducta irregular pudiere comprometer el buen nombre del Orfeón, o su estabilidad.

Art. 16 Igualmente dejará de pertenecer a la Sociedad el individuo que falte a tres ensayos consecutivos sin causa legítima para ello, que podrá en conocimiento del director.

Capítulo 5º

Disposiciones generales

Art. 17 Ningún artículo del presente reglamento podrá ser variado en su espíritu y letra sin que, con arreglo a las necesidades de la Sociedad, sea acordado en Junta general y a propuesta del director.

Art. 18 Si en algún tiempo y por cualquier causa fortuita o voluntaria se disolviese la Sociedad los premios de honor aferentes a la misma pasarán, como queda consignado en el artículo 6º del Capítulo 3º del presente reglamento, a ser propiedad del director, vendiendo en subasta particular todos los muebles que existan é invirtiendo sus productos en cualquier acto de beneficencia, a juicio de la colectividad.

Art. 19 Lo consignado en este reglamento empezará a regir en todas sus partes después que merezca la aprobación del Excmo. Sr. gobernador civil de la provincia.

La Coruña 15 de junio de 1882.

Pascual Veiga, Juan Casal, Manuel Álvarez, Jacinto Seoane, Martín Mº Ejarque, Ángel L. Balsa, Carlos Abremo, Guillermo Díaz, José García, José Patricio Barbeiro, Manuel Ripamonty, Antonio Merayo, José Baldomir, Agustín Arizmendi, Pascual Zaprico, Manuel Crespo.

Es Copia

El director. Pascual Veiga

Visto y aprobado

1906-01-22. Reglamento de la sociedad coral Orfeón Coruñés «El Eco»²⁰⁵

Capítulo 1

Constitución de la Sociedad.

Sección primera

Disposiciones generales

Artículo 1º- Constituyen la sociedad coral orfeón coruñés «El Eco» todos los individuos que pertenezcan a ella como orfeonistas, previa su admisión decretada por la Junta Directiva y no revocada, por la General.

Artículo 2º- Las personas que contribuyen periódicamente con donaciones pecuniarias a la sociedad, serán consideradas como socios protectores de la misma.

Artículo 3º- Tendrán el carácter de socios honorarios, las personas a quienes se le otorgue la sociedad en Junta General, mientras no sea revocado el nombramiento en igual forma.

Sección segunda

De los orfeonistas

Artículo 4º- Para marchar ingresar como orfeonistas es preciso: 1º gozar de buena conducta pública y 2º: tener condiciones técnicas para el canto coral. El ingreso se solicitará por escrito dirigido al presidente, en el cual se consigne el nombre, edad, domicilio y profesión del solicitante, firmado por el mismo a por otra persona a su ruego, y dos socios que garanticen su buena conducta. El secretario expedirá al interesado recibo de la solicitud; y elevada al presidente, convocará este a la Junta Directiva, a la cual dará cuenta de ella; y previa la observación técnica del director y la exposición de la solicitud, durante ocho días en el cuadro de avisos de la Sociedad; no habiéndole presentado oposición a la admisión como socio y del proponente, la Junta procederá a su nombramiento, que pondrá en conocimiento de interesado.

Artículo 5º- Con la copia de la Solicitud de ingreso y las diligencias que ocasione el hasta el acuerdo en que se decreta la admisión definitivamente, se formará un registro personal que obrará en la secretaría y que se cerrará, cuando el individuo deje de formar parte de la sociedad.

En el mismo expediente se tomará razón de los certámenes si otros actos de importancia en el que el individuo haya tomado parte.

Artículo 6º- Están obligados los orfeonistas:

1º Asistir a los ensayos durante el tiempo que se designe y a las exhibiciones que efectúe la sociedad.

2º Aguardar orden y compostura tanto en estos actos como en las Juntas Generales y a conducirlas con humanidad y decoro en el local de la sociedad.

3º A figurar en la cuerda que el maestro director lo estime.

4º A cumplir las resoluciones de la Junta General y las de la Directiva en tanto no se hallen revocadas.

5º A someterse a las determinaciones técnicas del maestro-director.

6º A observar las disposiciones de este Reglamento.

Artículo 7º- A la Junta Directiva corresponde bajo su responsabilidad, velar por el exacto cumplimiento de los deberes de los orfeonistas a cuyo efecto nombrará las comisiones que considere oportunas que deberán estar formadas cuando menos de un individuo por cuerda podrá imponer las correcciones y penas siguientes:

²⁰⁵ AMC Cultura. Expediente de actividades. Actos públicos, solemnes y oficiales. Expediente sobre la entrega al Ayuntamiento de los trofeos pertenecientes a la disuelta Sociedad El Orfeón El Eco. Año 1915. Reglamento de la Sociedad Coral Orfeón Coruñés El Eco. Tipografía de Tierra Gallega. 22-I-1906.

1º Amonestaciones

2º Apercibimiento

3º Suspensión

A= La amonestación tendrá lugar ante la Junta Directiva y se hará por el presidente a quién haga sus veces.

B= El apercibimiento se comunicará por escrito al conminado, que dará recibo de la comunicación.

C= En la propia forma se notificará la suspensión.

D= La suspensión se entiende produce la baja del socio.

Artículo 8º- Los acuerdos de la Junta Directiva imponiendo correctivo apenas son ejecutorios desde luego, con perjuicio de los recursos de reposición ante la misma y apelación en su caso a la Junta General ejercitados ambos sucesivamente en el tiempo que medie desde el día siguiente a la fecha de la notificación hasta la primera reunión de la sociedad en Junta General.

Artículo 9º- La imposición de las correcciones y penas impuestas, estarán al prudente arbitrio de la Junta Directiva salvo en el caso de reincidencia en las mismas infracciones en el cual amonestarán la gravedad de la sanción con relación a la última que hubiere impuesto.

Artículo 10º- Cuando la Junta Directiva entienda que ya por la naturaleza de la falta cometida o por el número de las realizadas, procede la expulsión del infractor, o si la cuarta parte de los orfeonistas lo propusiera se convocará a Junta General para resolver sobre ella y al efecto será notificado en forma el interesado para su comparecencia ante la Junta, y no excusando su ausencia sin causa justa; a juicio de esta se decidirá sin ulterior recurso como en el caso de que asista.

La pena de expulsión llevará necesariamente consigo la provocación de la cantidad que perteneciese al penado con arreglo al párrafo 4º del artículo 12º la cual se aplicará al fondo social.

Artículo 11º- De la imposición de correctivos y penas se pondrá razón suficiente en el expediente respectivo.

Artículo 12º- Los orfeonistas tendrán derecho:

1º A proponer la celebración de Juntas generales.

2º A deliberar y votar en las sesiones el [falta]

3º A elegir la Junta Directiva

4º A percibir la cantidad que les corresponda por cuenta de su participación, igual al 70% de los productos que por cualquier concepto obtenga la sociedad después de cubiertas sus alteraciones.

Artículo 13º- Pertenecen en común y solidariamente a los orfeonistas todos los bienes del dominio de la sociedad. En el caso de su disolución la Junta General resolverá lo conveniente a la aplicación de los expresados bienes.

Si no pudiera reunirse la Junta General para el asunto indicado, los premios y objetos de arte, pasarán en calidad de depósito al ayuntamiento de esta capital verificándose la entrega por ante notario.

Los muebles serán vendidos destinándose su producto al pago de las deudas que resulten contra la Sociedad y si no hubiese ninguna se destinarán a los establecimientos de beneficencia.

Artículo 14º- La sociedad podrá ser reorganizada en cualquier tiempo siempre que así lo deseen veinte individuos que hayan pertenecido a «El Eco» y no hayan sido expulsados por causa grave o bien diez en las mismas condiciones con cualquiera de los maestros directores que esta colectividad haya tenido, alzándose en este caso el depósito de los premios.

Artículo 15º- Los productos pecuniarios que obtenga la sociedad por donativos con motivo de excursiones, conciertos o festivales se repartirán deducidos sus gastos ordinarios en la siguiente forma:

Para el fondo de la sociedad 20%

Para el maestro director 10%

Para los orfeonistas a distribuir a partes iguales 70%

Artículo 16º- Los productos que no ingresen por los motivos indicados pasarán al fondo de la sociedad.

Artículo 17º- Los orfeonistas serán declarados de baja temporal o definitivamente cuando lo soliciten expresando la causa.

Esta resolución se dictará por la Junta Directiva; si fuese negativa por entender la mencionada Junta podrá el interesado recurrir a la sociedad en tiempo oportuno.

Artículo 18º- El secretario expedirá a los orfeonistas que lo soliciten certificado de los servicios que hubieran prestado a la sociedad con referencia al expediente respectivo.

Artículo 19º- Los expedientes de los orfeonistas existentes, al tiempo de la aprobación de este reglamento, se formarán con la certificación de su ingreso y servicios prestados a la sociedad y con razón de los actos posteriores que les conciernan.

Artículo 20º- El orfeonista que pasara a otra colectividad análoga de la localidad se considerará incurrido en falta que produce su suspensión como tal socio orfeonista.

Artículo 2º- Para ingresar en la sociedad con suspenso en estas condiciones, se precisará el acuerdo de la Junta General.

Sección tercera

De los protectores

Artículo 22º- Los protectores firmarán en un libro donde se consigne su nombre, domicilio y cuotas con que contribuyan.

Artículo 23º- El cargo en una de las personas de la sociedad recaerá en una de las personas comprendidas en el artículo 2º.

Artículo 24º- La cuota mínima con que contribuirán será la de cincuenta céntimos de peseta.

Artículo 25º- Tendrán derecho a permanecer en el local social y gozarán de iguales derechos que los orfeonistas excepto la voz y voto en las Junta Generales.

Sección cuarta

De los socios honorarios

Artículo 26º- Los nombramientos de estos se consignarán en las actas respectivas de las juntas generales en que se efectúen.

Artículo 27º- Figurarán en un libro en el que se anoten sus nombres, domicilio y fecha del nombramiento.

Capítulo 2º

Gobierno de la Sociedad

Sección primera

Disposiciones generales

Artículo 28º- En todos los casos no previstos en el reglamento se estará a lo dispuesto por la Sociedad en junta general.

Artículo 29°- El gobierno y representación de la sociedad estará a cargo de una junta directiva elegida en junta general.

Sección segunda

De las juntas generales

Artículo 30°- Se celebrará Junta General en la segunda quincena de diciembre de cada año para dar cuenta del estado económico de la Sociedad, recaudación e inversión de fondos y elección de la Junta Directiva: en los casos previstos por el Reglamento y siempre que lo solicitasen la cuarta parte de los orfeonistas que se hallen en el ejercicio de sus derechos o lo dispusiese la Junta Directiva expresando en estos últimos casos el objeto de su celebración.

Artículo 31°- Para constituir Junta General es indispensable la presencia de la mitad más uno de los socios, salvo acuerdo en contrario de la Directiva, que se hará constar en la convocatoria; sin embargo, si no se reuniese número suficiente, a la segunda convocatoria se constituirá la Junta con los socios que concurran.

Artículo 32°- La sesión comenzará con la lectura del acta de la última que se hubiese celebrado para su aprobación o censura, continuando con la de las actas de las sesiones verificadas por la Junta Directiva para el mismo objeto.

Artículo 33°- Las deliberaciones y votaciones serán dirigidas por el presidente con sujeción a los acuerdos que anteriormente haya adoptado o en el momento adopte la Sociedad.

De la Junta Directiva

Artículo 34°- El gobierno y representación de la Sociedad estará a cargo de una Junta Directiva compuesta de presidente, vicepresidente, secretario, vicesecretario, tesorero, contador, dos vocales y un depositario de alhajas.

Artículo 35°- Los acuerdos se adoptarán por mayoría de votos en sesión previamente convocada y se consignarán en acta.

El presidente

Artículo 36°- Ejecutará la superior inspección en el régimen de la Sociedad y tendrá personalmente su representación velando por el cuarto cumplimiento de las disposiciones del Reglamento y cuidado de los intereses sociales.

Artículo 37°- Convocará la Junta Directiva en los casos en que proceda conforme al Reglamento y siempre que lo considere conveniente.

Artículo 38°- Convocará así mismo a Junta General en los casos reglamentarios y cuando la Junta Directiva lo acordase.

Artículo 39°- Presidirá las sesiones dirigiendo y cerrando los debates con voto de calidad en caso de empate.

Artículo 40°- Ordenará los pagos y los ingresos previo recuerdo de la Junta Directiva firmando los libramientos y cargaremos.

Artículo 41°- Firmará las actas de las sesiones y visará todos los documentos que se expidan en nombre de la sociedad.

Del vicepresidente

Artículo 42°- Hará las veces del presidente en los casos de ausencia y enfermedad o cuando por otras causas no pueda este desempeñado por otras causas no pueda este desempeñar su cometido. Su nombramiento podrá recaer en una de las personas designadas en el artículo 2°.

Del secretario

Artículo 43º- Intervendrá en todos los casos de gobierno de la Sociedad para certificar de su existencia y condiciones.

Artículo 44º- Redactará las actas de las sesiones celebradas por la Sociedad en Junta General y por la Junta Directiva autorizándolas con su firma en el libro destinado al efecto el cual deberá estar foliado y rubricado por el presidente.

Artículo 45º- Dará cuenta de todos los asuntos que deban tratarse en las sesiones principiando por la lectura de las actas que procedan.

Artículo 46º- Comunicará los acuerdos y extenderá y autorizará toda clase de títulos comunicaciones, convocatorias y certificaciones que se expidan.

Artículo 47º- Tendrá a su cargo los expedientes de los orfeonistas que estén en el ejercicio de sus derechos de socio.

Artículo 48º- Llevará un libro en el que anotará sucintamente las ordenes de pagos e ingresos con expresión de los números de los libramientos y cargaremes respectivos y otro en el que se extraerá las confirmaciones y documentos que expida.

Del vicesecretario

Artículo 49º- Hará las veces del secretario en los casos de enfermedad o cuando por otras causas no pueda desempeñar su cometido.

Artículo 50º- Llevará dos registros uno de los orfeonistas con referencia a los expedientes de su razón y otro de los socios honorarios con sus correspondientes observaciones.

Artículo 51º- Ejercerá el cargo de archivero y bibliotecario llevando un índice de los documentos y libros pertenecientes a la sociedad y un inventario de los premios y demás efectos de la misma, foliados y rubricados ambos por el presidente.

Del tesorero

Artículo 52º- Percibirá todas las cantidades que por cualquier concepto se le cargaren y pagar las que se ordenen por el presidente en cargaremes y libramientos expedidos por el secretario, firmados por el presidente e intervenidos por el contador por virtud de su toma de razón.

Artículo 53º- Anotará las operaciones de cargo y daba en su libro foliado y rubricado por el presidente.

Artículo 54º- Tomará legajos de los libramientos y recibos correspondientes a cada mes con referencia al libro mencionado en el artículo anterior.

Artículo 55º- Firmará con el contador los recibos que deban expedirse por cantidades que perciba la Sociedad.

Artículo 56º- Ocho días antes de la celebración de Junta General de fin de año expondrá en la secretaría a disposición de los socios el libro de cuentas con sus justificantes.

Del contador

Artículo 57º- Intervendrá con el presidente y secretario en todos los ingresos y pagos que efectué la Sociedad tomando razón de los cargaremes y libramientos respectivos que se expidan.

Artículo 58º- Llevará dos libros foliados y rubricados por el presidente, uno diario en el que anotará las operaciones del día y otro de balances en el que consignará el estado de los fondos de la sociedad en cada mes.

Artículo 59º- Formará legajos con los cargaremes correspondientes a cada mes.

Anexos

Reglamentos de gobierno interno de la Sociedad El Eco

Artículo 60°- Hará el balance mensual de fondos con referencia al libro mayor para exponer su copia con su firma y la del tesorero y el Vº. Bº. del presidente el día 15 de cada mes hasta la celebración de la primera Junta General.

Artículo 61°- Llevará un registro de los prosectores en el que se consignará sus nombres, domicilios y cuotas con que respectivamente contribuyan.

Artículo 62°- Extenderá los recibos que deban fragmentarse en nombre de la sociedad y los firmará con el tesorero.

Del depositario de alhajas

Artículo 63°- Estará obligado a presentar las alhajas siempre que se acuerde para los casos que se crea necesario.

Capítulo 3º

Del maestro director

Artículo 64°- Podrá en su cargo por virtud de una casusa legítima a juicio de la Junta Directiva y en su caso de la general en la persona que crea conveniente.

Artículo 65°- Estará obligado.

1º A asistir a los ensayos y exhibiciones oficiales de la Sociedad.

2º A evacuar los informes a que se refiere el artículo 4º y los que la Junta Directiva o la Sociedad le pidan.

3º A velar por el orden y compostura de los orfeonistas en los ensayos y exhibiciones denunciando a la Junta Directiva las infracciones que observe.

4º A abstenerse de enseñar y dirigir toda otra colectividad Coral de carácter popular que no sea El Eco.

Artículo 66°- La infracción de cualquiera de estas obligaciones le constituirá en la de responder a la Sociedad de sus consecuencias.

En caso de discordia, tanto respecto de la infracción como de sus efectos, se estará a lo que decidan los árbitros designados por él y la sociedad.

Artículo 67°- Es de su exclusiva incumbencia todo lo concerniente al arte musical en la Sociedad.

Artículo 68°- Son de su sola pertenencia los efectos que se le entreguen para su dominio privado siquiera la entrega se haga en consideración a actos realizados por la Sociedad.

Artículo 69°- Tiene derecho a percibir el 10% de los productos pecuniarios que obtenga la Sociedad conforme al artículo 15.

Artículo 70°- Pondrá hacer uso de la palabra en las Juntas Generales.

Capítulo 4º

Del conserje

Artículo 71°- Corresponde su nombramiento a la Junta Directiva, la cual le designará el sueldo que estime oportuno.

Artículo 42°- Está obligado a cuidar de los intereses de la Sociedad ejecutando todo lo que la Junta Directiva o cualquiera de sus individuos le ordene con referencia a los asuntos de aquella.

Artículo 73°- Las infracciones de sus deberes serán tomadas por la Junta Directiva con amonestación, apercibimiento y multa según los casos pudiendo alzarse ante la Sociedad durante el periodo que medie desde la imposición de la pena hasta la celebración de la primera Junta General.

Artículo 74°- La destitución se decretará en Junta General a la que será convocado para oír sus descargos.

Artículo 75º- Los demás empleados que necesitara la Sociedad para desempeñar sus servicios serán nombrados por la Junta Directiva y estarán a las órdenes del conserje.

Capítulo 5º

De la observancia del Reglamento

Artículo 76º- Este Reglamento principiará a regir en toda su fuerza y vigor desde la fecha de su aprobación por la autoridad correspondiente.

Quedan revocados los Reglamentos anteriores a este y los acuerdos adoptados en Junta General que contradigan sus disposiciones.

Los demás quedan subsistentes.

Artículo 77º- No podrá ser revocado ni modificado en manera alguna sin que la revocación o modificación se acuerde en Junta General convocada al objeto.

Artículo 78º- Este Reglamento se imprimirá siendo obligación de cada orfeonista adquirir un ejemplar al precio de pesetas 0,25.

La Coruña 29 septiembre 1905.

El presidente

El secretario

Antonio Carrera

Manuel Monteagudo

Presentado en este gobierno a los efectos desde la Ley de Asociación. La Coruña 22 enero 1906.

El Gobernador interino

Marcelino Dafonte

1931-07-16. Reglamento de la Sociedad Coral Coruñesa «El Eco» de La Coruña²⁰⁶

Capítulo 1º

Constitución y objeto de la sociedad

Artículo 1º- La Sociedad Coral Coruñesa «El Eco» fundada en 17 de diciembre de 1882 y reconstruida en 29 de septiembre de 1905 adopta desde la fecha de la aprobación de este Reglamento la nueva modalidad de coro mixto con la denominación de Coral Coruñesa «El Eco».

Artículo 2º- Estará constituida por socios de uno y otro sexo, que se dividirán en cuatro clases: número, protectores, honorarios y de mérito.

Artículo 3º- Tendrá por objeto el fomento del arte musical en sus diversas manifestaciones, cultivando con preferencia el canto y dando primacía en la interpretación de obras a las de carácter gallego a fin de contribuir al enaltecimiento de nuestros valores regionales.

Artículo 4º- A este efecto sostendrá el coro mixto y cuantas secciones considere necesario crear la Junta de Gobierno.

Artículo 5º- El coro como queda dicho estará integrado por sección masculina y sección femenina y cada una de ellas tendrá su Junta Directiva que la representará en la de Gobierno.

²⁰⁶ ARG Gobierno Civil. Secretaría. Coral Orfeón Coruñés «El Eco». Año 1906. Reglamento de la Sociedad Coral Coruñesa «El Eco» de La Coruña, 16-VII-1931.

Artículo 6º- La Sociedad no tendrá significación política y por lo tanto se prohibirá en el local de la misma, reuniones de tal carácter y discusiones acerca de ella o de religión.

Artículo 7º- Las actuaciones de la Coral o de alguna otra sección que exista, serán acordadas por la Junta de Gobierno oyendo la opinión del maestro director.

Artículo 8º- En las excursiones artísticas los gastos de viaje y estancia de los que figuren en ella serán de cuenta de la colectividad, así como todos otros que la Junta de Gobierno considere de imprescindible necesidad realizar.

Artículo 9º- La Junta de Gobierno para los conciertos o fiestas que organice, establecerá los precios que considere oportunos y los productos líquidos que se tenga por este concepto o por cualquier actuación o cooperación en espectáculos o actos no patrocinados por «El Eco» se ingresarán en la Caja de la Sociedad.

La Coral actuará gratuitamente en aquellos festivales cuyo producto se destine íntegramente a fines benéficos o bien los organicen Autoridades o Corporaciones a quien esté obligado «El Eco».

Artículo 10- Las alhajas estarán en poder del Depositario y caso de disolución de la Sociedad o de suspensión indefinida de los ensayos los entregará, con la Junta de Gobierno y un Notario que esta designe, en el Ayuntamiento de La Coruña, en calidad de depósito, por si se reconstruyese la Coral.

Los fondos que existiesen se destinarán al pago de las atenciones que hubiese pendientes, y si resultase algún sobrante se destinará a la Beneficencia Municipal.

Artículo 11- La Sociedad podrá ser reorganizada en cualquier tiempo siempre que así lo deseen veinte socios de número de los que hayan pertenecido a «El Eco» y no fueran expulsados por falta grave; o bien diez en las mismas condiciones, con cualquier tiempo siempre que así lo deseen veinte socios de número de los que hayan pertenecido a «El Eco» y no fueran expulsados por falta grave; o bien diez en las mismas condiciones, con cualquiera de los maestros que la colectividad hubiera tenido, alzándose en este caso el depósito de las alhajas.

Artículo 12º- El domicilio social de «El Eco» será en La Coruña.

Capítulo 2º

De los socios

Artículo 13º- Serán de número todos los que formen parte de la masa coral sin distinción de sexos y pagarán la cuota mínima de una peseta mensual.

Artículo 14º- Los socios protectores serán los que contribuyan al sostenimiento de la Sociedad, con cuotas mensuales no inferiores a dos pesetas.

Artículo 15º- Los socios honorarios, serán aquellos que por sus dotes artísticas o personales muy destacada en el arte musical sean acreedores a esta distinción a juicio de la Junta de Gobierno, que los nombrará sin perjuicio de dar cuenta a la general, en la primera sesión que celebre.

Artículo 16º- Asimismo serán socios de mérito, los que hayan prestado servicios de importancia en beneficio de la Sociedad. Estos nombramientos serán hechos por la Junta General a propuesta de la de Gobierno o de cinco socios de número.

Artículo 17º- Para ingresar como socio orfeonista se requiere; gozar de buena conducta y tener condiciones artísticas para el canto a juicio del maestro-director, quien lo someterá a cuantas pruebas considere necesarias.

Si el resultado fuera satisfactorio, solicitará su admisión por escrito, haciendo constar su nombre y apellido, edad, profesión y domicilio.

Las solicitudes se dirigirán al presidente de la sección a que pertenezca el aspirante, y las firmarán como garantía del mismo, dos socios de número también de su sección.

Artículo 18º- El número de orfeonistas será limitado por la Junta de Gobierno a propuesta del maestro-director.

Artículo 19º- Los socios protectores ingresarán a petición de un socio de «El Eco» y su número será ilimitado.

Artículo 20º- Están obligados los orfeonistas:

1º Asistir a los ensayos durante el tiempo que se designe y a las exhibiciones que efectúe la Sociedad.

2º A guardar orden y compostura tanto en estos actos como en las Juntas Generales y a conducirse con urbanidad y decoro en el local de la Sociedad.

3º A figurar en la cuerda que el maestro-director le designe.

4º A cumplir las resoluciones de la Junta General y las de la Directiva en tanto no se hallen revocadas.

5º A someterse las determinaciones técnicas del maestro-director.

6º A observar las disposiciones de este Reglamento.

Artículo 21º- A la Junta Directiva corresponde bajo su responsabilidad velar por el exacto cumplimiento de los deberes de los orfeonistas, a cuyo efecto nombrará las comisiones que considere oportunas, que deberán estar formadas cuando menos de un individuo por cuerda. Podrá imponer las correcciones y penas siguientes:

1º Amonestación

2º Apercibimiento

3º Suspensión

- A) La amonestación tendrá lugar ante la Junta de Gobierno y se hará por el presidente o quien haga sus veces.
- B) El apercibimiento se comunicará por escrito al conminado que dará recibo de la comunicación.
- C) En la propia forma se comunicará la suspensión.
- D) La suspensión se entiende, producir la baja del socio.

Artículo 22º- Si el socio reincidiese o cometiese alguna falta que la Junta de Gobierno considere grave, por su naturaleza o transferencia, será dado de baja definitivamente, sin que pueda en ningún tiempo reingresar. El acuerdo será siempre tomado por mayoría de votos.

Artículo 23º- Cuando se trata de suspensión por tiempo mayor de un pedir la readmisión y en este caso se convocará a Junta General Extraordinaria de la correspondiente sección.

Artículo 24º- Todos los socios podrán frecuentar el local social y asistir a los ensayos generales. En las dependencias destinadas a ensayos parciales, solo podrá estar durante ellos los cantantes que estén obligados a asistir a los mismos.

Artículo 25º- Los socios de número tendrán voz y voto en sus respectivas juntas Generales y podrán desempeñar cualquiera de los cargos de las Juntas Directivas y de Gobierno o Generales.

Artículo 26º- Los socios protectores podrán asistir a las Junta Generales sin voz ni voto, son elegibles solo para los cargos de la Junta de Gobierno que señala el Reglamento, y durante los desempeñen tendrán voz y voto en cuantas Juntas concurren, sean de Gobierno o Generales.

Artículo 27º- Los socios honorarios y los de mérito, están exentos de pagar cuota y tendrán la consideración de protectores.

Anexos

Reglamentos de gobierno interno de la Sociedad El Eco

Artículo 28°- Los socios orfeonistas que lo deseen podrán figurar además como protectores, siempre que satisfagan cuota de la misma cuantía que éstos.

Capítulo 3°

De las juntas

Artículo 29°- Estará integrada por un presidente, dos vicepresidentes, secretario 1° y 2°, tesorero, contador, archiveros 1° y 2°, depositario de alhajas y cuatro vocales.

Artículo 30°- La Junta tendrá a su cargo el Gobierno, representación y administración de la Sociedad.

Obligará a cumplir el Reglamento e impondrá las sanciones que juzgue oportunas, conforme a los artículos 20, 21 y 22.

Organizará festivales, excursiones y cuantos actos considere necesarios para la buena marcha de la Sociedad.

Artículo 31°- Nombrará los socios de honor a que se refiere el art°. 15°.

Artículo 32°- Resolverá las propuestas para la admisión de socios que formulen las correspondientes Juntas Directivas.

Artículo 33°- Redactará si lo estima oportuno, reglamentos de orden interior y cuantos casos no estén previstos en el presente.

Artículo 34°- Será de su incumbencia el nombramiento de conserje y demás personal que considere necesario para el buen servicio de la Sociedad.

Artículo 35°- La elección de cargos se hará anualmente en Junta General Ordinaria, y las renovaciones serán por mitad, correspondiendo la de los años impares a los de presidente, secretario 1°, contador, archivero 1°, depositario de alhajas y vocales 1° y 3°.

Artículo 36°- Por derecho propio, formarán parte de la Junta como vicepresidentes 1° y 2°, los presidentes de las secciones masculina y femenina o quien les sustituya en sus funciones; como depositario de alhajas el secretario de la sección femenina, y como vocales 2° y 3° los de esta misma sección.

Artículo 37°- Los cargos de presidente, tesorero, contador, archivero 1° y vocales 1° y 4°, podrán recaer en socios protectores.

Los de vicepresidentes 1°, secretaría 1° y 2° y archivero 2° en orfeonistas de la sección masculina.

Y los de vicepresidente 2°, depositario de alhajas y vocales 2° y 3° en orfeonistas de la sección femenina.

La directiva de la sección masculina

Artículo 38°- Estará integrada por un presidente, un vicepresidente, un secretario y dos vocales.

Tendrá a su cargo el informar a la de Gobierno acerca de las administraciones de socios orfeonistas después del examen a que le someta el maestro-director.

Recibirá cuantas quejas, reclamaciones y peticiones formulen los orfeonistas y después de discutir las formará la propuesta de resolución a la Junta de Gobierno.

Cuidará que durante los ensayos se guarde el debido orden en el local.

La directiva de la sección femenina

Artículo 39°- Será constituida igual que la de la sección masculina y tendrá las mismas facultades de esta.

De las Junta Generales

Artículo 40°- Se celebrarán las ordinarias de las correspondientes secciones en la segunda quincena de diciembre de cada año, para dar cuenta del estado económico de la Sociedad y elegir Junta de Gobierno y Directivas.

Artículo 4º- Para constituir la Junta General, es indispensable la presentación en primera convocatoria de la mitad más uno de los socios de la sección. Si no se reuniese se celebrará la Junta en la segunda con el número que asista.

Artículo 42º- Las extraordinarias se celebrarán con cualquier número de socios y serán convocadas por los respectivos presidentes para los casos que determina el Reglamento o cuando lo juzgue conveniente la Junta de Gobierno a propuesta de la de alguna de las secciones.

Estas Juntas serán presididas por el presidente de la de Gobierno o por el de las secciones por delegación de este.

Del presidente

Artículo 43º- Ejercerá la superior inspección en el régimen de la Sociedad y tendrá personalmente su representación velando por el exacto cumplimiento de las disposiciones del Reglamento y cuidado de los intereses sociales.

Artículo 44º- Convocará a Junta de Gobierno en los casos que proceda conforme al Reglamento siempre que lo considere conveniente.

Artículo 45º- Convocará a Junta de Gobierno en los casos reglamentarios y cuando la de Gobierno lo acordase.

Artículo 46º- Presidirá las sesiones dirigiendo y cerrando el debate con voto de calidad en caso de empate.

Artículo 47º- Ordenará los pagos y los ingresos previo acuerdo de la Junta de Gobierno, firmando los libramientos y cargaremes.

Artículo 48º- Firmará las actas de las sesiones y visará todos los documentos que se expidan a nombre de la Sociedad.

Artículo 49º- Podrá delegar cuando lo juzgue oportuno en los presidentes de las secciones, la presidencia de la Junta General Ordinaria.

De los vicepresidentes

Artículo 50º- Presidirán las Juntas de las respectivas secciones.

Durante los ensayos podrán adoptar cuantas resoluciones de momento sean precisas, para conservar el buen orden durante los ensayos, dando cuenta luego a la Junta de Gobierno.

Presidirá los actos de su sección excepto las Generales Ordinarias y Extraordinarias acordadas por la de Gobierno, que lo serán por el presidente de ésta si no delegase en él.

Del secretario 1º

Artículo 51º- Intervendrá en todos los casos de gobierno de la sociedad para certificar su existencia y condiciones.

Artículo 52º- Redactará las actas de las secciones celebradas por la Sociedad en Junta General y por las Juntas de Gobierno, autorizándolas con su firma en el libro destinado al efecto, el cual deberá estar foliado y rubricado por el presidente.

Artículo 53º- Dará cuenta de todos los asuntos que deben tratarse en las sesiones, principiando por la lectura de las actas que proceda.

Artículo 54º- Comunicará los acuerdos y extenderá y autorizará toda clase de títulos, comunicaciones, convocatorias y certificaciones que se expidan.

Anexos

Reglamentos de gobierno interno de la Sociedad El Eco

Artículo 55°- Tendrá a su cargo los expedientes de los orfeonistas que estén en el ejercicio de sus derechos de socio.

Artículo 56°- Llevará un libro en el que anotará sucintamente las órdenes de pagos e ingresos, con expresión de los números de los libramientos y cargaremes respectivos y otro en el que extractará las comunicaciones y documentos que expida.

Del secretario 2°

Artículo 57°- Hará las veces de secretario 1° en los casos de enfermedad o cuando por otras causas no pueda desempeñar su cometido.

Artículo 58°- Llevará dos registros, uno de orfeonistas con referencia a los expedientes de los mismos y otro de los socios protectores, con sus correspondientes observaciones.

Del tesorero

Artículo 59°- Recibirá todas las cantidades que por cualquiera concepto se le cargaren y pagará todas las que se le ordenen por el presidente e intervenidos por virtud de su toma de razón.

Artículo 60°- Anotará las operaciones de cargo y data en un libro foliado y rubricado por el presidente.

Artículo 61°- Formará legajos de los libramientos y recibos correspondientes a cada mes con referencia al libro mencionado en el artículo anterior.

Artículo 62°- Formará con el contador los recibos que deban expedirse por cantidades que perciba la sociedad.

Artículo 63°- Ocho días antes de la celebración de Junta General de fin de año, expondrá en la secretaría a disposición de los socios el libro de cuentas con sus justificantes.

Del contador

Artículo 64°- Intervendrá con el presidente y secretario en todos los ingresos y pagos que efectúe la sociedad, tomando razón de los cargaremes y libramientos respectivos que expidan.

Artículo 65°- Llevará dos libros foliados y rubricados por el presidente, uno diario en el que anotará las operaciones del día y otro de balances, en el que consignará el estado de los fondos de la Sociedad en cada mes.

Artículo 66°- Formará legajos con los cargaremes correspondientes cada mes.

Artículo 67°- Hará el balance mensual de fondos, con referencia al libro mayor, para exponer su copia con su firma y la del tesorero y el Vº. B.º del presidente el día 15 de cada mes, hasta la celebración de la primera Junta General.

Artículo 68°- Llevará un registro de los protectores, en el que consignará sus nombres, domicilios y cuotas con que respectivamente contribuyan.

Artículo 69°- Extenderá los recibos que deban franquearse en nombre de la Sociedad y los firmará con el tesorero.

Del depositario de alhajas

Artículo 70°- Estará obligado a cuidar y presentar las alhajas siempre que se acuerde para los casos que se crea necesarios.

Del archivero 1°

Artículo 71°- Formará parte de la comisión técnica encargada de elegir las obras que han de figurar en el repertorio de la Coral.

Artículo 72°- Tendrá a su cargo el archivo de las obras musicales, procurando su mejor conservación.

Artículo 73º- Facilitará al maestro-director las partituras que este necesite para los ensayos y audiciones.

Artículo 74º- Y cuidará que cuantas obras sean propiedad de la Coral figuren en un inventario.

Del archivero 2º

Artículo 75º- Auxiliará en todas sus funciones al archivero 1º y le sustituirá en casos de ausencia.

Formará también parte de la comisión técnica con el archivero 1º.

Capítulo 3º

Del maestro-director

Artículo 76º- Podrá delegar su cargo pro virtud de una causa legítima a juicio de la Junta de Gobierno y en su caso de la general en la persona que crea conveniente.

Artículo 77º- Estará obligado:

1º A asistir a los ensayos y exhibiciones oficiales de la Sociedad.

2º A evacuar los informes a que se refiere el artículo 17 y que los que la Junta o la Sociedad le pidan.

3º A velar por el orden y compostura de los orfeonistas en los ensayos y exhibiciones, denunciando a la Junta de Gobierno las infracciones que observe.

4º A abstenerse de enseñar y dirigir toda otra colectividad de carácter popular que no sea «El Eco».

Artículo 78º- Son de su sola pertenencia los efectos que se le entreguen para su dominio privado, siquiera la entrega se haga en consideración a actos realizados por la Sociedad.

Presidirá la comisión técnica, encargada de elegir las obras para el repertorio de la Coral.

Capítulo 4º

Del conserje

Artículo 79º- Corresponde su nombramiento y separación a la Junta de Gobierno, la cual designará el sueldo que estime oportuno.

Artículo 80º- Están obligado a cuidar de los enseres de la Sociedad ejecutando todo lo que la Junta Directiva o cualquiera de sus individuos le ordene, con referencia a los asuntos de aquella.

Artículo 81º- Las infracciones de sus deberes serán penadas por la Junta de Gobierno, con amonestaciones, apercibimiento y multa, según los casos.

Artículo 82º- Los demás empleados que necesitase la Junta Directiva para desempeñar sus servicios, serán nombrados por la directiva y estarán a las órdenes del conserje.

Capítulo 5º

De la observancia del reglamento

Artículo 83º- Quedan revocados los Reglamentos anteriores a este y los acuerdos adoptados en Junta General que contradigan sus disposiciones.

Artículo 84º- No podrá ser revocado ni modificado en manera alguna sin que la renovación o modificación se acuerde en Junta General, convocada al efecto.

Artículo 85º- Este Reglamento se imprimirá siendo obligación de cada orfeonista adquirir un ejemplar al precio de [falta cantidad] pesetas.

El presente reglamento fue aprobado por unanimidad en Junta General celebrada el día 12 de junio de 1931.

El presidente

José Bua Carou

El secretario

Edilberto Suárez. Rubricado.

Anexos

Reglamentos de gobierno interno de la Sociedad El Eco

Presentado a los efectos del art.º. 4º de la Ley de Asociaciones, debiendo una vez transcurridos ocho días y dentro de los cinco siguientes, remitir a este Gobierno certificación reintegrada del acta de constitución.

La Coruña 16 de julio de 1931.

El Gobernador interino

Fausto Rubín

Libros de actas

Libros de actas

A continuación, se extienden las actas de las sesiones de las Juntas Generales y Juntas de Gobierno de la sociedad El Eco. Hemos recuperado una hoja suelta de enero de 1907 y tres libros de actas de que abarca el período 1910-1931 y 1940.

1897

Junta General, 06-I-1897.

En la ciudad de La Coruña a 6 del mes de enero de 1897.

Reunidos en el local de esta sociedad cuyo bajo del antiguo edificio Casa Consulado el número de orfeonistas suficiente para poder celebrar con arreglo al Reglamento la junta general para elección de cargos a la cual se había oportunamente convocado, dio comienzo el acto a las nueve de la noche bajo la presidencia de D. Laureano Díaz, vicepresidente y con ausencia del contador D. Manuel Crespo, el secretario D. Manuel Borrazás y el vice D. Valentín Bermúdez.

De los demás señores de la junta directiva, el presidente D. Salvador Golpe (L.E.P.D) se hallaba ausente de la población y el Tesorero D. Rogelio Martínez ocupaba, por haber dimitido con alguna anterioridad el cargo, en lugar entre los orfeonistas.

Dio cuenta el vicepresidente el objeto de la reunión y surgió la duda de si todos los orfeonistas presentes que podrían considerarse nuevos en mayoría tendrían derecho a tomar parte en la votación puesto que su instamen [*sí*] aunque examinados e informados favorablemente por la junta directiva de «El Eco» aún no lo habían sido por el maestro director Sr. Baldomir y era esto un registro indispensable.

Hicieron uso de la palabra con tal motivo varios Sres. y al cabo se recabo del Sr. Baldomir, que también asistía al acto que manifestase, se consideraba actos para ser considerados como tales orfeonistas a todos los Srs. cuya admisión se ponía en tela de juicio.

El Sr. Baldomir contestó afirmativamente, y en vista de esto se dio el asunto suficientemente discurrido.

Se suspendió la sesión por algunos minutos a fin de que los Srs. orfeonistas se pusieran de acuerdo todos para la anunciada elección de cargos.

Al reanudarse fueron nombrados secretarios escrutadores los Sr. Faginas (D. Bernardo) y Barreiro (D. Ildefonso)

Verificado el escrutinio alternan votos:

Para Presidente D. Salvador Golpe 39

Vicepresidente D. Robustiano Faginas 32

Id. D. Ramón Canselar 2

Tesorero D. Ramón Zinke 24

Id. Rogelio Martínez 2

Contador D. Ventura Zas 19

Id. Doroteo Fdez. Amor 12

Id. Eduardo Paredes 3

Vicesecretario D. Valentín Bermúdez 20

Id. Manuel Rodríguez 10

Id. Bernardo Faginas 2

Resultan pues elegidos por mayoría de votos para los cargos que respectivamente se indican los Sr. D. Salvador Golpe, D. Robustiano Faginas, D. Ramón Zinke, D. Ventura Zas, D. Alejandro Barreiro y D. Valentón Bermúdez.

Y no habiendo más asuntos de que prestar se levantó la sesión, no sin que antes el maestro Director pronuncie algunas frases entusiastas excitando a los orfeonistas a asistir con puntualidad a los ensayos y a contribuir en cuanto estuviese de su parte, para que «El Eco» al estar en esta nueva etapa de su vida pueda volver a hablarse en condiciones de contribuir a enaltecer su brillante historia.

La Coruña 6 de enero de 1897.

Esta acta se halla firmada por el presidente D. Salvador Golpe (L.D.E.P.) y por el secretario D. Manuel Borrazás.

Figura al folio N° 1 del actual libro de actas y para que conste la presente copia la firma y autoriza el presidente y Secretario actuales. Santiago Serrapio. La Coruña 8 de septiembre de 1909²⁰⁷.

²⁰⁷ ARG Gobierno Civil. Secretaría. Coral Orfeón Coruñés «El Eco». Año 1906. Junta General, 06-I-1897.

Certifico:

Que cumpliendo el acuerdo adoptado por la Junta Directiva de esta Sociedad, y que consta en el acta echa once del natural, consignado en el libro anterior que se moraba en la Sociedad Coral El Eco, procedo yo, secretario electo en la Junta General celebrada al efecto para formar parte de la Directiva nombraba con arreglo a las bases estipuladas para la fusión de aquella colectividad con el centro de recreo La Gran Peña, según consta en documento de ocho de octubre último suscrito por las Directivas de ambas sociedades, a la apertura del presente libro de actas, que consta de cuatrocientas páginas. Y para que conste expido la presente que firmo en La Coruña a trece de noviembre de mil novecientos diez.

Fdo.

Luis Seijo

Junta de Gobierno, 15-XI-1910.

Pita En la ciudad de La Coruña a quince de noviembre de mil novecientos diez.
Lens Reunidos los señores de la Junta Directiva que al margen se expresan, el Sr. presidente accidental declara abierta la revisión.

Paredes Se aprueba la solicitud de ingreso en la masa coral de D. Manuel Corral.

Sar Se acuerda reforzar las puertas principales del local, poniéndoles cristales y
Pérez contras.

Seijo Comparece en este acto una comisión compuesta de individuos de la Junta Directiva de la Sociedad de Declamación Talía y hace presentación de unas bases para la fusión de la misma con el Orfeón El Eco; y se nombra una presencia constituida por los Sres. Paredes y Seijo para que organice dichas bases.

Se acuerda nombrar comisiones de orden para la Sociedad, que se hallarán en funciones durante un mes y estarán constituidas por un individuo de la Junta Directiva y otro de la General; designado para formar la del presente mes a Don Luis Lens, y D. Alejandro Fernández.

Acuérdase [sic] asimismo que la comisión de recepción y orden para el festival del veinte del actual la constituya la misma Junta Directiva.

Y no habiendo otros asuntos de que tratar, se levanta la sesión, firma el Sr. presidente accidental y certifica.

Vº. Bº. El presidente accidental	El secretario
J. Pita	Luis Seijo

Junta de Gobierno, 22-XI-1910.

Pita	En la ciudad de La Coruña a veintidós de noviembre de mil novecientos diez.
Peino	Reunidos los señores de la Junta Directiva que se expresan al margen, se lee el acta de la reunión anterior es aprobada.
Paredes	Se aprueban las solicitudes de ingreso en la colectividad como socios de
Pérez	número de D. José Rilo Rodríguez, D. Antonio Zapata Fernández, D. Emilio Iglesias,
Sar	D. Fernando Senén Vázquez, D. José Sánchez, D. Perfecto Moratinos, D. Juan Pérez
Lens	Avilés, D. Gumersindo Rodríguez, D. Juan Martínez, D. Gerardo Alarcón y D. Felipe
Seijo	Martínez Sanmartín; y como socios orfeonistas D. Juan Rodríguez, D. Pedro Serra, D. Cayetano Suárez, D. Alfonso Siñaris Negreira, D. Julián Negreira digo Cuadrado y D. Castor Carballeira.

Seguidamente se adoptan los siguientes acuerdos:

No haber lugar a la admisión como socio de número de D. Miguel García por haber sido declarado baja por la Junta Directiva de La Gran Peña y con derecho al reingreso en esta Sociedad y haberse además comisionado para la fusión el respetar los acuerdos de ambas colectividades.

Considerar como bajas a los socios morosos que durante los primeros quince días del mes entrante no paguen los recibos que se les pongan al cobro, informe al acuerdo del once actual.

Obligar a que todos los que hayan pertenecido a cualquiera de ambas sociedades y fueran dados de baja, deberán satisfacer los recibos que tuviesen atrasados si solicitasen el nuevo ingreso.

Comunicar al conserje que fue del Orfeón El Eco, D. Enrique Mosteiro, su cese en el desempeño de dicho cargo, y que, en vista de un buen comportamiento, se le tendrá presente siempre que la Sociedad tenga que utilizar de nuevo sus servicios; comunicándole a la vez para que haga entrega de las prendas y otros efectos que tenga en su poder inherentes a su repetido cargo.

Convocar a Junta de Gobierno extraordinaria para el día veinticuatro próximo a fin de tratar de la fusión con la Sociedad de Declamación Talía e invitar a la Directiva de ésta para cambiar impresiones.

Conceder un voto de gracias a la Sociedad de Declamación Talía por su cooperación a la velada que celebró esta colectividad el veinte del actual.

Y no habiendo otros asuntos de que tratar se levanta la sesión, firma el Sr. presidente accidental y certifico.

Vº. Bº. El presidente accidental

El secretario

J. Pita

Luis Seijo

Junta de Gobierno, 24-XI-1910.

Pérez

Paredes

Suárez

Peino

Sar

Lens

Seijo

En la ciudad de La Coruña a veinticuatro de noviembre de mil novecientos diez. Reunidos los señores de la Junta Directiva que al margen se expresan, bajo la presidencia del vocal Don Antonio Pérez por ausencia del vicepresidente Don José Pita; y presenta además D. Luis Panisse y D. Federico Lago, presidente y secretario respectivamente de la Sociedad de Declamación Talía, se declara abierta la sesión, se lee el ata de la anterior y es aprobada.

Dase seguidamente lectura a las bases que para la fusión de «Talía» y «El Eco» presenta la directiva de aquella Sociedad y la ponencia designada al efecto por parte de la Directiva de la Sociedad Coral El Eco en la Junta de Gobierno del quince del corriente; y como después de discutir ampliamente no se llega a una avenencia con sujeción a ninguna de las bases que ambas sociedades presentan los representantes de la Sociedad Talía concretan la cuestión y la plantean en esta forma.

1º La sociedad «Talía» solicita local y luz a cambio de prestar su cooperación a El Eco por lo menos una vez cada mes en dos veladas o festivales que celebre esta Sociedad dentro o fuera de su local social.

2º Los socios protectores con que hoy cuenta la Sociedad Talía pasarán a ser socios de numero de «El Eco».

3º La Sociedad «Talía» estará constituida por doce individuos, aparte de las señoritas con que puedan constar, y tanto aquéllos como éstas serán socios honorarios de «El Eco».

4º Los individuos que constituyen la Sección de Declamación Talía se comprometen a cumplir lo estipulado en estas bases durante el término de un año.

5º Estas bases quedan aceptadas en principio y no empezarán a regir hasta que sean sancionadas por las Juntas Generales de ambas Sociedades.

Y no habiendo otros asuntos de que tratar se levanta la sesión, firma el Sr. presidente accidental y certifico.

Vº. Bº. El presidente accidental

El secretario

Antonio Pérez

Luis Seijo

Junta de Gobierno, 06-XII-1910.

Bermúdez

En la ciudad de La Coruña a seis de diciembre de mil novecientos diez. Reunidos los señores de la Junta Directiva que al margen se expresan y actuando de presidente el Vocal D. Valentín Bermúdez por ausencia del Sr. vicepresidente Sr. Pita, se declara abierta la sesión previa lectura del acta de la anterior, que es aprobada.

Peino

Paredes

Pérez

Se aprueban las solicitudes de ingreso de D. Braulio González, D. Cayo Sánchez Hernández, D. José López, D. José Figueira Pena, D. Luis Otero Feijóo, D. Joaquín Fraguera, D. Manuel Carreras, D. Federico López Aristegui, D. Francisco Hermida Suaro como socio de número, y la de D. José Leiras en calidad de orfeonista.

Sar

Lens

Seijo

Seguidamente se da cuenta de una carta de D. Miguel García insistiendo en su pretensión de reingresar, y se acuerda no haber lugar a revocar la resolución anterior de esta Junta.

Se adoptan también los acuerdos siguientes:

Celebrar una velada teatral el diez y ocho del corriente y comisionar a D. Luis Lens para su organización.

Nombrar socio de mérito a D. Arturo Fernández Veiga por los relevantes servicios prestados a esta colectividad.

Y no habiendo otros asuntos de que tratar se levanta la sesión, firma conmigo el presidente accidental y certifico.

Vº. Bº. El presidente accidental

El secretario

[sin firma]

Luis Seijo

Junta de Gobierno, 28-XII-1910.

Pita En la ciudad de La Coruña a veintiocho de diciembre de mil novecientos diez.
Lens Reunidos los Sres. de la Junta Directiva que al margen se expresa, se declara abierta la sesión, se lee el acta de la anterior y es aprobada.

Sar Se deja pendiente de resolución, hasta que el Tesorero examine los libros, una reclamación del socio D. Ricardo Amor contra el cobro de recibos atrasados que él considera no son de abono.
Bermúdez

Peino Apruébase [sic] las solicitudes de ingreso de D. José Pintos, D. Daniel Antolín,
Paredes D. Venancio Salgado Caamaño, D. José M^a Pérez Doldán, D. Francisco Longueira Sar y D. Fernando Seijo.
Seijo

Se acuerda comunicar al Conserje las atribuciones y deberes de su cargo.

Comisionase [sic] a los Sres. Pita y Bermúdez para que asistan con el Maestro Director a fin de que éste concrete su actitud respecto al orfeón y manifieste si es posible reanudar los ensayos, cuya comisión dará cuenta de su gestión en la Junta General.

Se acuerda así bien manifestar a las señoritas y al director de la rondalla que han tomado parte en el festival del 28 del actual, el agradecimiento de esta Sociedad por la cooperación valiosísima que han prestado en dicha velada.

Y no habiendo más asuntos de que tratar se levanta la sesión, firma el Sr. Presidente accidental y certifico.

Vº. Bº. El presidente accidental

El secretario

J. Pita

Luis Seijo

1911

Junta General Extraordinaria, mejor dicho, Ordinaria, 01-I-1911.

En la ciudad de La Coruña a primero de enero de mil novecientos once. Reunidos en el local social los señores socios que constituyen esta colectividad, en número suficiente para celebrar la sesión a que fueron convocados por segunda vez, al Sr. presidente accidental D. José Pita la declara abierta.

Surge un incidente promovido por el socio D. Ricardo Mugico, el cual, dada la escasa concurrencia que se advierte en este acto, y teniendo en cuenta la importancia de los asuntos que figuran en la orden del día, pide que se acuerde el aplazamiento de la sesión; pero después de amplia discusión, se conviene en que no haya dicho aplazamiento.

Se aprueba el acta de la Junta General de siete de noviembre del año último y la de la Junta de Gobierno de once de dicho noviembre; así como la de veintidós del repetido mes de noviembre y seis de diciembre con el voto en contra de los Sres. Serra, Fariña, Leiras y Freigido. Se aprueban también las actas de la Junta de Gobierno del quince, veintidós y veinticuatro de noviembre y las del trece y veintiocho de diciembre.

La presidencia da cuenta de la comisión que, según consta del acta de la Junta de Gobierno anterior, le fue conferida a él y al Sr. Bermúdez con objeto de avistarse con el maestro director del Orfeón para que éste [falta] su actitud y manifestase si era posible reanudar los ensayos; y dice que dicho señor le ha ofrecido momentáneamente a la colectividad haciendo presente que ahora y siempre estará a su disposición.

Se toma en consideración una comunicación del Depositario de alhajas D. Dionisio Tasende renunciando, por tener necesidad de ausentarse, el cargo que vino hasta la fecha desempeñando.

El Sr. Tesorero presenta un estado general de cuentas, el cual arroja contra la Sociedad un déficit de [falta], y se comisiona a los Sres. D. Ricardo Mugico y D. Marcial Mosquera para examinar dichas cuentas.

Acto seguido se procede a la sección de la Junta Directiva que habrá de administrar los intereses de la Sociedad durante el año mil novecientos once; y abierta la votación y hecho el oportuno escrutinio, previa designación de dos secretarios escrutadores, que recayó en D. Luis Panisse y D. Emilio Vallo, ofrece aquél el siguiente resultado.

Obtuvimos votos, para presidente: D. Manuel Lugrís; para vice-Presidente, D. José Pita, D. Marcial Mosquera y D. Juan Dopico; para secretario, Don Luis Seijo y D. Ramón Lago; para vice-Secretario, D. Manuel Peinó y D. Ramón Lago; para tesorero, D. Eduardo Paredes; para contador D. Marcelino Sar, D. Ramón Lago, D. Ricardo Mugico, D. Marcial Mosquera, D. Luis Panisse y D. Manuel Peino; para depositario de alhajas, D. Valentín Bermúdez y D. Dionisio Tasende; para vocales, D. Luis Lens, D. Alejandro Fernández, D. José Cabezas, D. Antonio Pérez, D. Antonio Ramos, D. Luis Rey, D. Antonio Suárez, D. Fernando Seijo, D. Ricardo Mugico, D. José Pita, D. Gonzalo Piñeiro, D. Manuel Rama, D. Marcial Mosquera, D. Ramón Crespo, D. Valentín Bermúdez y D. Jesús Ramos; resultando dos papeletas en Blanco.

Hecho el recuento de los votos que cada uno de dichos señores obtuvo, resultan con mayoría.

Para presidente: D. Manuel Lugrís – 22 votos

Para vice: D. José Pita – 19 votos

Para secretario: D. Luis Seijo – 22 votos

Para vice: D. Manuel Peino – 20 votos

Para tesorero: D. Eduardo Paredes - 21 votos

Para contador: D. Marcelino Sar - 8 votos

Para depositario de alhajas: D. Valentín Bermúdez – 16 votos

Para vocales: D. Luis Lens – 19 votos

Para vocales: D. Alejandro Fernández – 15 votos

Para vocales: D. José Cabezas – 10 votos

Para vocales: D. Antonio Pérez – 8 votos

El presidente hace la proclamación de dichos señores para ejercer los cargos para que respectivamente fueron elegidos.

El socio D. Germán Ramos se lamenta de que por cuestiones triviales haya unos cuantos elementos que pertenecieron al orfeón y traten de no volver a él; y propone que la Junta Directiva se encargue de matizar asperezas y atraer a los disidentes, acordándose así por la Junta General.

Así bien se adoptan los acuerdos siguientes:

Ver con sentimiento la ausencia del Sr. Don Luis Panisse, socio meritísimo de esta colectividad.

Prohibir que los señores orfeonistas se distraigan con juego alguno en la Sociedad mientras la masa coral se halle ensayando; y obligar a los individuos de la Directiva que pertenezcan al orfeón a que asistan a dichos ensayos.

Reformar el Reglamento de esta colectividad y comisionar a la Junta Directiva para que lleve a efecto dicha reforma.

Y no habiendo más asuntos de que tratar se levanta la sesión, firma el Sr. presidente accidental y certifico.

Vº. Bº. El presidente accidental

El secretario

J. Pita

Luis Seijo

Junta de Gobierno, 17-I-1911.

Pita En la ciudad de La Coruña a 17 de enero de 1911. Con asistencia de los Sres.
que al margen se expresan, se abre la sesión, se lee el acta de la anterior, y es aprobada.

Lens

Paredes

Fernández

Bermúdez

Pérez

Cabezas

Peino

Seijo

Se aprueban así bien las solicitudes de ingreso en esta colectividad como socios de número de los Sres. D. José Suárez, D. Rodolfo López, D. Teodoro de las Llanderas, D. Manuel Lemos García, D. Francisco Pedreira Arca, Don Amador Rios, D. Máximo Rodríguez, D. Arturo Valdés, Don Juan Buendía Fernández, D. Constante Alonso, D. Aurelio Silva, D. Julio Pérez Barreiro, y D. José Pérez Barreiro en calidad de orfeonista.

Acto seguido retoman los siguientes asuntos:

Imponer, a partir de esta fecha, una cuota de ingreso en la Sociedad, que será de tres pesetas.

Convocar a los señores orfeonistas para reanudar los ensayos el viernes, veinte del actual.

Organizar una mascarada para los próximos Carnavales, la cual tendrá lugar en la noche del miércoles de Ceniza; y comisionar para la confesión de farolas y todo lo demás concerniente a dicha mascarada a D. Antonio Ramos, D. Enrique Vázquez y D. Ricardo Tomé.

Comisionar también a D. José Pita, D. Valentín Bermúdez y D. Alejandro Fernández a fin de que visiten a los socios que por cuestiones de carácter social y que afectaban al régimen de esta colectividad, y con el cual sin duda no estaban ellos conformes, se han dado de baja, para que cumplimenten el acuerdo que, respecto a este particular, se tomó en la última Junta General.

Designar, a la vez, como comisión encargada de la construcción de carrozas para el entierro de la sardina a D. Enrique Saborit, D. Bernardo Dopico, Don Luis Lens, D. José Martínez y D. Eduardo Paredes.

Celebrar un asalto el 29 de este mes, y bailes de máscaras el 13 y el 23 de febrero y el 5 de marzo próximos, siendo de una peseta los billetes de socios para estos últimos.

Reunirse nuevamente la Junta Directiva a la misma hora del día de mañana.

Y no habiendo más asuntos de que tratar se levanta la sesión, firma conmigo el Sr. presidente accidental y certifico.

Vº. Bº. El presidente accidental El secretario

J. Pita Luis Seijo

Junta General Extraordinaria, 20-I-1911.

En la ciudad de La Coruña a 20 de enero de 1911. Reunidos en el local social los señores que constituyen esta colectividad en número suficiente para celebrar la sesión a que fueron convocados por segunda vez, se abre ésta y explicado por el Sr. Presidente accidental el objeto de la reunión, se procede a la lectura de las actas de la Junta General del 1º y de las juntas de gobierno del 9 y del 17 del mes actual, que son aprobadas todas, con la enmienda que se hace a esta última en cuanto al acuerdo adoptado por la Directiva relativa a la cuota de ingreso en la Sociedad, cuya enmienda consiste en que «la cuota de ingreso establecida será de cinco pesetas sólo para aquellos que solicitan el alta, a excepción de los orfeonistas que, habiéndose dado de baja, deseen volver a pertenecer a la Sociedad; acuerdo que empezará a regir en el día de la fecha hasta el 15 de marzo próximo».

Seguidamente se da cuenta de la renuncia que D. Manuel Lugrís Freire hizo del cargo de presidente para que fue elegido en la Junta General celebrada el primero del corriente, y que funda en sus múltiples ocupaciones; y se procede al nombramiento de otro, que recae en D. Aurelio Silva, que, por acuerdo de la asamblea, es aclamado presidente de esta Sociedad.

El Sr. Pita, que ocupa accidentalmente la presidencia, pronuncia frases de encomio para el presidente electo, Sr. Silva, del cual espera que, en unión del maestro director de la masa coral, hará una labor abundante en éxitos que serán de gran resultado práctico para el porvenir de esta Sociedad.

Y no habiendo más asuntos de que tratar, se levanta la sesión, firma el Sr. presidente accidental y certifico.

Vº. Bº. El presidente accidental El secretario

J. Pita Luis Seijo

Junta de Gobierno, 24-I-1911.

Silva En la ciudad de La Coruña a 24 de enero de 1911. Con asistencia de los Sres. de la junta directiva expresados al margen, se abre la sesión.

Paredes

Lens

Seguidamente toma posesión del cargo D. Aurelio Silva, presidente electo de esta sociedad.

Fernández

Bermúdez

Se toma en consideración la idea de celebrar uno de los bailes de máscaras anunciados en el Teatro-Circo Emilia Pardo Bazán; y se comisiona al Sr. Sar y al

Pérez secretario que suscribe a fin de que adquieran datos en cuanto a los gastos que pueda aquel ocasionar.

Cabezas

Y se adoptan los acuerdos siguientes:

Sar

Construir una puerta para Secretaría, procurando que resulte lo más económica posible.

Pita

Peino

Se aprueban las solicitudes de ingreso en esta colectividad como socios de número de los Sres. D. Ángel Buján Barreiro, D. Justo Santos Fraga, D. Fulgencio Palaciá Castellano y D. Miguel García Morales, apercibiendo a este último de que tendrá que ponerse al corriente en el pago de las cuotas atrasadas que tenía pendientes con la Gran Peña en el momento de participarle su admisión.

Bermúdez

Seijo

Comisionar para la construcción de carrozas a D. Valentín Bermúdez, D. Marcial Mosquera, D. Rogelio Ruiz y D. Arturo Fernández Veiga.

Y que la junta Directiva en comisión visite al presidente honorario del orfeón El Eco a fin de darle la bienvenida.

Y no habiendo otros asuntos de que tratar se levanta la sesión, firma el Sr. presidente y certifico.

Vº. Bº. El presidente accidental El secretario

[falta] Luis Seijo

Junta de Gobierno, 31-I-1911.

Silva En la ciudad de La Coruña a 31 de enero de 1911. Bajo la presidencia del Sr. Silva y con asistencia de los señores que al margen se expresan, se abre la sesión y, previa su lectura, es aprobada el acta de la anterior.

Sar

Pérez

Seguidamente se adoptan los acuerdos siguientes:

Lens

Desistir de la idea de celebrar un baile de máscaras en el Teatro Circo, toda vez que los gastos que el mismo ocasiona alcanza a una suma elevada, y la Sociedad no puede correr el riesgo de una eventualidad de esta índole.

Paredes

Fernández

Encargar al socio D. Bernardo Dopico de un presupuesto para la construcción de una carroza con destino al entierro de la sardina.

Bermúdez

Seijo

Nombrar a D^a. Josefa Guitian como encargada del tocador y de los trabajos de costura que necesite esta sociedad.

Nombrar así bien a los Sres. Lens y el que suscribe como comisionados para la organización de los bailes de máscaras anunciados.

Y no habiendo más asuntos de que tratar se levanta la sesión, firma el Sr. presidente accidental y certifico.

Vº. Bº. El presidente accidental El secretario

[sin firma] Luis Seijo

Junta de Gobierno, 03-II-1911.

Silva En la ciudad de La Coruña a 3 de febrero de 1911. Con asistencia de los señores al margen expresados, se abre la sesión, se lee y aprueba el acta de la anterior.

Pita

Bermúdez

Lens

Fernández

Pérez

Peino

Seijo

Se acuerda la construcción de una carroza en la cantidad de ciento veintiocho pesetas, preimpuesta [*sic*] por los maestros carpinteros D. Bernardo Dopico y D. José Martínez, la cual habrá de figurar en la mascarada que esta Sociedad organiza para el próximo miércoles de ceniza; y así bien la reforma de la que lució el año anterior, no invirtiendo en esta más que la diferencia existente entre dicha cantidad y la de ciento cincuenta pesetas, que es la única consignada para tales carrozas.

Y no habiendo más asuntos de que tratar se levanta la sesión, firma el Sr. presidente accidental y certifico.

Vº. Bº. El presidente accidental El secretario

J. Pita Luis Seijo

Junta de Gobierno, 08-II-1911.

Silva En La Coruña a 8 de febrero de 1911. Reunidos los señores que al margen se expresan, se abre la sesión, se da lectura del acta de la anterior y es aprobada.

Fernández

Pérez

Sar

Lens

Peino

Paredes

Seguidamente se adoptan los acuerdos siguientes:

Aprobar el alta del orfeonista D. Alfredo Sánchez, declarándolo exento del pago de la cuota de ingreso por haber pertenecido ya a esta colectividad.

Designar como comisión de recepción y orden para los bailes de máscaras a D. Antonio Ramos, D. Ramón Lago y D. José Vales.

Bermúdez Anticipar el baile del 23 para el 19 del actual, toda vez que en aquella fecha celebra el suyo la Asociación de la Prensa.

Seijo

Y no habiendo más asuntos de que tratar, se levanta la sesión, firma el presidente y certifico.

Vº. Bº. El presidente El secretario

[falta] Luis Seijo

Junta de Gobierno, 07-III-1911.

Pita En La Coruña a 7 de marzo de 1911. Asiste los Señores de la Directiva que al margen se expresan, se abre la sesión, se lee el acta de la anterior y es aprobada.

Paredes

Fernández

Pérez

Lens

Sar

Peino

Seijo

Se acuerda satisfacer el importe de dos mensualidades por el alquiler del local que ocupa la Sociedad; las tres mensualidades que se adeudan al Conserje por sueldos devengados; parte del consumo de luz, y el resto de la cuenta de los maestros carpinteros D. Bernardo Dopico y D. José Martínez por la construcción de las carrozas de la mascarada del miércoles de ceniza.

Y se acuerda convocar a Junta General Extraordinaria para rendir cuentas de gastos e ingresos con motivo de la representación del Apropósito y organización de la mascarada; cuyo acto tendrá lugar el sábado próximo, 11 del corriente, a las nueve de la noche; y, caso de que a la primera convocatoria no concurra suficiente número de socios, se celebrará el siguiente día 12, a las cuatro de la tarde.

Y no habiendo más asuntos de que tratar, se levanta la sesión, firma el Sr. presidente accidental y certifico.

Vº. Bº. El presidente accidental El secretario

J. Pita Luis Seijo

Junta General Extraordinaria, 12-III-1911.

En La Coruña a 12 de marzo de 1911. Reunidos en el local social los señores que constituyen esta colectividad en número suficiente para celebrar la sesión a que fueron convocados por requerida vez, se abre ésta y explicado por el presidente accidental, Sr. Pita, el objeto de la reunión, se procede a la lectura de las actas de la Junta General Extraordinaria el 20 de enero último y de las juntas de gobierno del 24 y 31 del mismo mes, del 3 y 8 de febrero y 7 del actual, y son aprobadas.

A propuesta del Sr. Mosquera se acuerda que conste en acta el sentimiento de la Sociedad por la muerte del orfeonista D. Germán Ramos que fue gran entusiasta y muy amante de la colectividad.

El socio D. Marcial Mosquera pronuncia frases encaminadas a desvirtuar la maledicencia de algunos socios que ponen en entredicho la conducta de dicho señor y la de la junta directiva, y conmina a los que así hablan para que vengan a una Junta General, que propone se celebre en breve, a concretar los cargos que tengan que hacer.

Se da cuenta de la gestión de la junta directiva en lo concerniente a la presentación del Apropósito carnavalesco, haciendo el Sr. Paredes historia de la conducta observada en esta cuestión y dando explicaciones amplias sobre los motivos que hubo para que este año se cambiase de Teatro.

Se abre discusión y se acuerda que una comisión se encargue de revisar las cuentas de ingresos y gastos ocasionados con motivo de la representación del Apropósito y la construcción de las carrozas, designándose a los socios Sres. Villaronte y García Morales para concurrir, los cuales deberán informar a la Junta General en la sesión a que al efecto se convoque.

Se da cuenta de la dimisión del presidente D. Aurelio Silva; y se acuerda convocar a la Junta General Extraordinaria para el viernes próximo, 17 el actual, a las nueve de la noche, con cual [ilegible] número de socios, y en la cual se tratará de asuntos de general interés para la Sociedad.

Y no habiendo más asuntos de que tratar, se levanta la sesión, firma el Sr. presidente accidental y certifico.

Vº. Bº. El presidente accidental El secretario

J. Pita Luis Seijo

Junta General Extraordinaria, 17-III-1911.

En La Coruña a 17 de marzo de 1911. Reunidos en el local social los Sres. que constituyen esta colectividad en número suficiente para celebrar la sesión a que fueron convocados se abre ésta y explicado por el presidente accidental Sr. Pita el objeto de la reunión se procede a la lectura del acta de la Junta General Extraordinaria del día 12 del corriente, la cual es aprobada.

Seguidamente se acuerda satisfacer a los maestros carpinteros encargados de la construcción de las carrozas el resto de su cuenta o sean las 20 ptas. en que excedía el presupuesto de aquellas.

Se aprueba el dictamen emitido por la Comisión revisora de las cuentas del Apropósito y mascarada de los pasados Carnavales, previa lectura de la misma.

El Sr. Villaronte pregunta a la Junta Directiva porque no se hizo constar en el acta de la junta anterior la cuestión, tratada por él, relativa a la rifa que esta colectividad realizó últimamente. Con este motivo interviene el Sr. Dn. Pedro Núñez, que pretende dar explicaciones sobre dicha cuestión, por haber tomada parte activa en lo concerniente a la mencionada rifa; pero como el Sr. Paredes manifiesta que el Sr. Núñez no puede tomar parte en la discusión por haberse dado de baja en la Sociedad; se promueve un incidente entre ambos Sres., que termina con la salida del Sr. Núñez del local. Se acuerda para un oficio a D. Francisco Santos, recordándole la deuda que tiene pendiente de doce pesetas con la Sociedad concerniente a dicha rifa.

El socio D. Marcial Mosquera propone que se escriba mensualmente un estado de cuentas en el cuadro de la Sociedad, lo cual se toma en consideración.

El Sr. García Morales promueve una discusión en cuanto a los distingos establecidos por la Directiva al ceder los trajes que pertenecen a El Eco a otra Sociedad y negárselos en cambio a los socios de aquella. Intervienen en la discusión los Sres. Ramos, Paz, Serra, Freigido y Ballo sintiendo que la Junta haya procedido en esa forma. El socio D. Juan Dopico hace también uso de la palabra explicando las razones que pudieran abonar la conducta de aquellas, y que no son otras que las de cortesía y re[ci]prociad que deben existir entre las sociedades.

El Sr. Mugico ruega se le explique concretamente porque este año no se ha representado el Apropósito en el Teatro Circo como siempre, contestándosele que esta cuestión se ha tratado en la Junta General anterior en la cual se ha dado explicaciones amplias de la conducta observada por la Directiva en este asunto.

El Sr. García Morales vuelve a usar de la palabra para preguntar porque no se contesta a cierta carta que obra en poder de la Directiva y en la cual un individuo de la Junta de Gobierno de la Gran Peña reclama la efectividad de una deuda; y el Sr. Paredes le contesta que sobre este particular no cabe hablar nada, puesto que en la fusión de ambas Sociedades no se ha reconocido dicha deuda; con cuyas explicaciones se da por satisfecho el Sr. García.

El Sr. Presidente da lectura de un oficio del Sr. D. Luis Seijo, el cual por razones que alega renuncia al cargo de secretario que hasta la fecha vino desempeñando y manifiesta a demás dicho Sr. Presidente que con la dimisión de los Sres. Silva y Seijo pone el resto de la Directiva el desempeño de sus respectivos cargos a disposición de la General; el Sr. Mugico ruega se le explique porque la Directiva plantea la cuestión de confianza; y el Sr. Presidente accidental manifiesta que huelga toda explicación estando

como esta en el ánimo de casi todos el disgusto por la gestión de dicha Directiva y el deseo de que esta sea sustituida.

El Sr. Ramos Paz da cuenta de un incidente habido en un baile celebrado en los salones de esta Sociedad y pide a la Directiva que en lo sucesivo no se refutan casos análogos.

Se acuerda convocar a nueva Junta General Extraordinaria para el próximo 23 del corriente a las 9 de la noche, la cual se celebrará sea cual fuese el número de socios que concurran, y en ella se tratará únicamente de la dimisión de aquella y se procederá a la elección de nuevos cargos.

Y no habiendo más asuntos que tratar se levanta la sesión, firma el presidente accidental y certifico.

Vº. Bº. El presidente accidental El secretario

J. Pita Luis Seijo

Adición al acta al comienzo de la sesión después de leída el acta y aprobada, el Sr. Mosquera hizo uso de la palabra haciendo análogas manifestaciones que habrá expuesto a la Junta anterior, respecto a la necesidad de recabar del socio, D. José Rama satisfacciones amplias y concretas a cerca de frases pronunciadas por este último Sr. y que el Sr. Mosquera conceptuaba ofensivas para él y la Junta Directiva. El Sr. Rama voluntario a la súplica del Sr. Mosquera, y declara, que debidamente enterado, que da por retiradas todas sus palabras ante la convicción plena, de que la misma la Junta Directiva que las comisiones de las cuales formaba parte el referido Sr. Mosquera han llevado a cabo su misión con la más escrupulosa honradez y buen deseo. La General ni lo reconoce y el presidente da por terminado el [ilegible].

El vicesecretario

Manuel Peinó

En La Coruña a 23 de marzo de 1911. Reunidos en el local social los Sres. que constituyen esta colectividad en número suficiente para celebrar la reunión a que fueron convocados, se abre esta y explicado por el Presidente accidental Sr. Pita el objeto de la reunión se procede a la lectura del acta de la Junta General Extraordinaria del día 17 del corriente la cual es aprobada.

Seguidamente el Sr. García Morales pide la palabra y pregunta a la Directiva que motivos tiene para presentar la dimisión.

El Sr. Mosquera dice que el Sr. García Morales no debe de ignorar porque la presenta y propone que se nombre una completa, que él será el 1º en votar lo anterior.

El Sr. Presidente expone que vamos a tratar una cosa que no debe de entrar en discusión y ruega que la General nombre una nueva Directiva.

El Sr. García Morales cree que las causas de la dimisión es la de estar dimitidos los Sres. que la componen y propone que se haga una elección con gente nueva y parte de la que compone.

D. Bernardo Dopico propone se pregunte a la General si estamos conformes con la dimisión de la Directiva.

Dn. Simón González dice que para no perder tiempo, ya que la Directiva cumplió con su misión hasta hoy, debe de obligársele a que continúen en su puesto.

El Sr. Caridad cree que la Directiva no debe aceptar por delicadeza otra vez los cargos, el Sr. Freigido propone que se vaya a otra votación.

Acto seguido el presidente suspende la sesión por diez minutos para que la General se ponga de acuerdo para que nombre la Directiva que crea más conveniente. Reanudada la sesión se procede a la elección de nueva Directiva y abierta la votación y hecho el escrutinio, previa la designación de los secretarios escrutadores y que recayeron en Dn. Luciano Cortes y D. Luciano Portela, habiendo sido elegidos por mayoría de votos los Sres. que la componían.

Para Ve. presidente D. José Pita

Para Ve. secretario D. Luis Seijo

Para Ve. vice D. Manuel Peinó

Para Ve. tesorero D. Eduardo Paredes

Para Ve. contador D. Marcelino Sar

Para Ve. vocales D. Luis Lens

Para Ve. vocales D. Alejandro Fernández

Para Ve. vocales D. José Cabezas

Para Ve. vocales D. Antonio Pérez

Para Ve. depositario de alhajas Dn. Valentín Bermúdez.

El Sr. Freigido hace uso de la palabra y pide que se declare nula la votación pues en la forma que se ha hecho son papeletas en blanco. El presidente le contesta que la votación es legal.

El Sr. Paredes ruega a la General que nombre a otro Sr. socio para el cargo de Tesorero que vino desempeñando, por serle de todo punto imposible el atenderlo como es debido. Dn. Simón González cuenta que el Sr. Paredes nos deje, y que sería difícil sustituirle.

El Sr. Seijo expone que en el caso de aceptar los puestos todos los Sres. de la Directiva, que él no tendría inconveniente en hacerse cargo de la secretaría.

El Sr. Mugico dice que él es partidario de que continúe la misma Directiva, que aunque no ha estado acertada en sus gestiones, puede estarlo, en lo sucesivo. Con respecto al presidente cree que no sería conveniente nombrarlo por ahora, que lo estudie la Directiva y que convoque para la elección después de reanudados los ensayos, lo cual se toma en cuenta.

El Sr. Paredes propone a la General que se le dé el cargo de vocal por el que venía desempeñando, siendo designado para sustituirle en el cargo de Tesorero a Dn. Antonio Pérez.

El Sr. presidente da cuenta de que el Sr. Sar y el Sr. Peinó no están dispuestos a continuar desempeñando sus cargos siendo nombrados por aclamación para los puestos de dichos Sres., Dn. Enrique Freigido para Contador y Dn. Ramón Lago para vicesecretario.

Se acuerda pasar *im officio* al maestro director D. Manuel Sánchez para que reanude los ensayos con el número de orfeonistas que concurra.

No habiendo más asuntos que tratar se levanta la sesión, la cual fue suspendida a la una de la madrugada, firma el presidente accidental y certifico.

Vº. Bº. El presidente accidental El secretario accidental

J. Pita Manuel Peinó

Junta de Gobierno, 27-III-1911.

Pita En La Coruña a 27 de marzo de 1911. Reunidos los Sres. de la Junta Directiva que al margen se expresan, se da lectura del acta de la sesión anterior, y es aprobada.

Sar

Fernández

Seguidamente toman posesión los señores D. Ramón Lago, D. Enrique Freigido, D. Antonio Pérez y Don Eduardo Paredes de los cargos de Vice-secretario,

Bermúdez Contador, Tesorero y Vocal para que respectivamente fueron nombrados en la Junta General celebrada al efecto el 23 del actual.

Pérez

Lago

Peino

Freigido

Seijo

Habiendo sido invitado el maestro director Don Manuel Sánchez a este acto, y en vista de que no ha concurrido, ni contestado al oficio que en tal objeto se le ha dirigido, se acuerda citarle por segunda vez a una nueva reunión, previniéndole que si no comparece o no contesta concretamente sobre lo que se le interesaba en la comunicación del 26, la Directiva se reserva proceder como lo crea conveniente a los intereses de la General, siguiendo las inspiraciones y los anhelos de ésta.

Y no habiendo más asuntos de que tratar, se levanta la sesión, firma el Sr. presidente accidental y certifico.

Vº. Bº. El presidente accidental El secretario

J. Pita

Luis Seijo

Junta de Gobierno, 28-III-1911.

Pita

En La Coruña a 28 marzo de 1911. Reunidos los señores de la Junta Directiva expresados al margen, se lee el acta de la reunión anterior y es aprobada.

Lens

Paredes

Pérez

Lago

Dase [sí] cuenta de una carta del maestro director Don Manuel Sánchez como contestación a las comunicaciones de la Directiva rogándole manifestase su actitud con respecto a los ensayos del orfeón; en la cual carta expone que está dispuesto a reanudar los mencionados ensayos siempre que antes se le pague lo que se le debe por lo del Apropósito. Y se acuerda contestarle con el siguiente oficio:

Freigido

Seijo

«En contestación a su atenta de esta fecha, tengo el honor de poner en su conocimiento que esta Junta Directiva no puede, hoy por hoy, corresponder a os desvelos y a los sacrificios de V. en pro del orfeón El Eco; porque, constándole como debe constarle que la representación del Apropósito que esta colectividad ha celebrado en los pasados Carnavales ha sido un fracaso, lo mismo en el orden literario que, en el orden musical, el éxito pecuniario para el orfeón por estas y otras razones ha sido también un tanto desastroso. =Sin embargo, esta junta, no olvidando esos servicios de V., corresponderá a ellos más adelante con la gratificación que esté en relación con el beneficio obtenido en el mencionado festival. =Si a pesar de esto, persiste V. en no reanudar los ensayos del orfeón si antes no se le paga lo que dice se le adeuda por el Apropósito, esta colectividad, sentirá mucho verse privada de continuar recibiendo de V. su educación y su enseñanza musical pero necesariamente tendrá que adoptar una medida externa, evitando de esta suerte contingencias y eventualidades que, a la larga, habrían de dar al traste con su vida. =Esta Junta espera de su atención conteste

concretamente, y si le es posible en momento de recibir esta comunicación, con objeto de dar cuenta de su respuesta en la Junta de Gobierno que mañana, 29, se celebrará».

En su virtud se acuerda asimismo celebrar nueva reunión mañana a la misma hora; y no habiendo más asuntos de que tratar, se levanta la sesión, firma el Sr. presidente accidental y certifico.

Vº. Bº. El presidente accidental El secretario

J. Pita Luis Seijo

Junta de Gobierno, 31-III-1911.

En La Coruña a 31 de marzo de 1911. Reunidos los señores de la Junta Directiva que al margen se expresan, el Sr. presidente accidental declara abierta la sesión, se lee el acta de la anterior y es aprobada.

Dase [sic] cuenta de que el maestro D. Manuel Sánchez no concurrió a las Juntas de Gobierno a que ha sido convocado para que concretase su actitud en cuanto a la dirección del orfeón; y en vista de esto, y teniendo en cuenta las frases respectivas e injuriosas proferidas por dicho señor contra la directiva y contra la Sociedad, se acuerda suspenderlo en el desempeño de su cargo hasta la celebración de la Junta General de orfeonistas, a los cuales se acuerda convocar para el lunes próximo, 3 del actual a las nueve de la noche, con carácter de extraordinario, a fin de dar cuenta de esta suspensión y proceder, caso de recaer sanción por parte de la General a lo que haya lugar y convenga a los intereses del orfeón.

Y no habiendo más asuntos de que tratar, se levanta la sesión, firma el Sr. presidente accidental y certifico.

Vº. Bº. El presidente accidental El secretario

J. Pita Luis Seijo

Junta General de orfeonistas, 03-IV-1911.

En La Coruña a 3 de abril de 1911. Reunidos los señores orfeonistas que constituyen la masa coral de esta sociedad de número suficiente para celebrar la sesión a que han sido convocados, el Señor presidente la declara abierta.

Acto seguido manifiesta que, siguiendo las inspiraciones de la Junta General, la Directiva con el fin de normalizar la situación del orfeón, en su parte creativa y para que el maestro Don Manuel Sánchez concretase su actitud en cuanto a tal particular, ha

dirigido a este las comunicaciones de que da lectura el secretario que suscribe, y cuyo único objetivo no era otro, como de ella se desprende que recabar de aquel una manifestación categórica respecto a sus propósitos para el porvenir del orfeón; que en vista de que no habrá concurrido a ninguna de las reuniones a que se le invitara, contestando solo con una carta en que se pone a disposición de la colectividad pero en que se le adeude previamente lo que dice que ésta le adeuda, y teniendo «además», en cuenta que dicho Sr. se ha permitido injuriar a la Sociedad, la Directiva acordara la suspensión del mismo en el cargo de maestro Director en el interín de la Junta General no adoptaba una resolución; y por último que procederá que dicha Junta General expresase en conformidad o disconformidad con la conducta seguida en esta cuestión por la de Gobierno.

Hace uso de la palabra el socio orfeonista Sr. Villaronte y manifiesta que cree que la junta Directiva ha procedido bien en este asunto; y que en cuanto a la remuneración que exige el Sr. Sánchez Yáñez, aun cuando no hay compromiso alguno que obligue a la Sociedad, entiende, sin embargo, que debe pagarse a dicho señor, siquiera este pago sea hecho de un modo prudencial, porque ya que El Eco ha sufrido este año un fracaso pecuniario en la representación del Apropósito carnavalesco, es menester que todos se ratifiquen en su parte proporcional.

Los socios Sres. Ramos (D. Jesús) y Mugico, adhiérense [*sí*] asimismo a la gestión que en este asunto realizó la Directiva, añadiendo este último haber sido que el Sr. Sánchez manifestara deseos de concurrir a esta junta General pero que, no pudiendo hacerlo por sus ocupaciones, rogaría se procurase aplazarla. Entiende que hoy por hoy, ya no puede dicho señor continuar dirigiendo el orfeón y que, páguesele o deje de pagársele, debe prescindirse de sus servicios; sin embargo, te parece prudente que el Sr. Sánchez pueda comparecer ante la colectividad.

El Sr. Lago no se muestra conforme con que esta cuestión se aplace para otra junta General, porque entiende que cada día que pase sin solucionarla redundará en perjuicio del orfeón; y el Sr. Varela dice esencialmente lo mismo, añadiendo, como el Sr. Mugico, que el maestro D. Manuel Sánchez no puede continuar desempeñando la Dirección de aquél.

Concedida la palabra al Sr. Paredes manifiesta que, aun reconociendo que hubo un tiempo en que la labor del Sr. Sánchez al frente del orfeón ha sido en extremo brillante, es necesario tener también presente que su paso por esta colectividad en la segunda etapa de su dirección ha dejado mucho que desear, y que por este motivo hay que adoptar una determinación, entendiendo que en esta misma junta debiera quedar solucionado este asunto.

Y habiendo la Presidencia conceptuado suficientemente discutida esta cuestión, la junta General, por unanimidad ratifica el acuerdo de la Directiva relativo a

la suspensión del maestro D. Manuel Sánchez en el cargo de director de esta colectividad y acuerda a su vez destituirle definitivamente.

A propuesta del Sr. Villaronte se aplaza el nombramiento de otro maestro director para otra Junta General; y se acuerda que ésta tenga efecto el próximo seis del corriente, a las nueve y media de la noche.

Y no habiendo más asuntos de que tratar, se levanta la sesión, firma el Sr. presidente accidental y certifico.

Vº. Bº. El presidente accidental El secretario

J. Pita Luis Seijo

Junta General de orfeonistas, 06-IV-1911.

En La Coruña a 6 de abril de 1911. Reunidos los señores orfeonistas que constituyen la masa coral de esta sociedad en número suficiente para celebrar la sesión a que han sido convocados, el Sr. presidente accidental declara abierta, se lee el acta de la anterior y es aprobada.

Explicado el objeto de esta reunión, se procede al nombramiento del maestro que ha de desempeñar el cargo de director de esta colectividad, el cual recae, después de puestos de acuerdo todos los presentes a este acto, en el señor D. José Edreira, que es nombrado por unanimidad.

Y no habiendo más asunto de que tratar se levanta la sesión, firma el Sr. Presidente accidental y certifico.

Vº. Bº. El presidente accidental El secretario

J. Pita Luis Seijo

Junta de Gobierno, 07-IV-1911.

Pita En La Coruña a 7 de abril de 1911. Reunidos los Señores de la Directiva que al margen se expresan, se declara abierta la sesión.

Bermúdez

Pérez

Fernández

Cabezas

Presente a este acto el Sr. D. José Edreira, se le da posesión del cargo de maestro Director del orfeón para que fue nombrado en la junta General en el día de ayer; manifestando el Sr. Presidente, con este motivo, que espera del entusiasmo y autor que el Sr. Edreira tiene por esta colectividad que procurará con su labor artística conducirla siempre al éxito; a lo cual contesta el Sr. Edreira que por su parte, y con el

Freigido concurso de la junta Directiva y la constancia de los orfeonistas, cree que se hará una brillante labor en pro del orfeón El Eco.

Lago

Paredes

En consecuencia, se acuerda comenzar los ensayos el lunes próximo, lo del corriente, a las nueve y media de la noche, convocando previamente a los señores orfeonistas.

Lens

Seijo

Y se adoptan también los siguientes acuerdos:

Hacer efectivos los plazos a cuenta del importe del contrato del piano.

Celebrar una velada teatral el próximo 16 del actual, terminando con un asalto.

Se aprueban las solicitudes de ingreso en esta colectividad como socios de mérito de D. Santiago Espinosa García, D. Joaquín Seoane Ulloa, D. Juan Segade Vidal, D. José Rios, D. Joaquín Garea, D. Joaquín Salvatierra y D. Gabriel Puio Neira.

Y no habiendo más asuntos de que tratar se levanta la sesión, firma el Sr. Presidente accidental y certifico.

Vº. Bº. El presidente accidental El secretario

J. Pita Luis Seijo

Junta de Gobierno, 11-IV-1911.

Pita

En La Coruña a 11 de abril de 1911. Reunidos los Señores de la Directiva que al margen se expresan, se declara abierta la sesión, se lee el acta de la anterior y es aprobada.

Lens

Lago

Dase [sic] cuenta de que el socio D. Antonio Suárez se niega a continuar garantizando a la casa «Canuto Berea y C^ª.» el pago de los plazos para la adquisición del piano, en vista de lo cual el vicepresidente Sr. Pita se ofrece a sustituir a aquel señor en dicha garantía.

Freigido

Fernández

Pérez

Se designa como comisión de orden para el mes actual a los Sres. D. Alejandro Fernández, Don Antonio Ramos, D. Eduardo Fariña y D. Gerardo Varela.

Bermúdez

Seijo

Como comisión de recepción y orden para la velada del 16, se designa también a D. Ramón Lago, D. Enrique González y D. José Vales.

El Sr. Lago da cuenta de haber recibido del maestro D. Manuel Sánchez en que pide las obras que dice son de su propiedad, y se acuerda oficiarle reclamándole una nota de dichas obras para entregárselas.

Y no habiendo más asuntos de que tratar se levanta la sesión, firma el Sr.
Presidente accidental y certifico.

Vº. Bº. El presidente accidental El secretario

J. Pita Luis Seijo

Junta de Gobierno, 21-IV-1911.

Pita En La Coruña a 21 de abril de 1911. Reunidos los Señores de la Directiva que
Pérez al margen se expresan, se declara abierta la sesión, se lee el acta de la anterior y es
aprobada.

Fernández Solicitan ingreso como socios de número D. Joaquín Cotarelo, D. Melchor
Lens Arévalo Pardo, D. Luis Molist Torrella, D. Antonio Gantes González, D. Andrés
Seijo Figueria, D. José Fernández, D. José Reguera de Río, Don Ángel Lage, D. José Sueiras,
D. Sergio Lorenzo, D. José Pérez Choza, D. Félix Almansa, D. Luis Pita Lodeiro y D.
Demetrio Ferreiro Núñez; y D. Manuel Lemus, D. Francisco Pedreira Arcas, D. José
Zincke Zial en calidad de orfeonistas; de todos los cuales se aprueba el ingreso.

Se deja pendiente de resolución la solicitud que como orfeonista presenta D.
Antonio García ínterin no sea examinado por el maestro director.

En cuanto al ingreso que como orfeonista así bien D. José Rey Curado, toda
vez es baja y moroso, se acuerda no haber lugar a él en el ínterin no se ponga al corriente
en el pago de los atrasos que tiene en la Sociedad.

Se acuerda también celebrar una velada para el domingo, 7 del próximo mes de
mayo.

Y no habiendo más asuntos de que tratar se levanta la sesión, firma el Sr.
Presidente accidental y certifico.

Vº. Bº. El presidente accidental El secretario

J. Pita Luis Seijo

Junta de Gobierno, 02-V-1911.

Pita En La Coruña a 2 de mayo de 1911. Reunidos los Señores de la Directiva que al margen se expresan, se declara abierta la sesión, se lee el acta de la anterior y es
Lens aprobada.

Bermúdez Seguidamente se adoptan los acuerdos siguientes:

Paredes Declarar baja en la Sociedad a todos los que deban más de tres reales, perdiendo
Pérez consiguientemente todos los derechos de socios.

Freigido Invitar al socio D. José Rey Curado, accediendo a su pretensión, a que comparezca ante la Junta Directiva mañana, el tres del actual para exponer los descargos que tenga que hacer contra las acusaciones que sobre él pesan.

Fernández Sacar a subasta el arriendo del ambigú, toda vez el actual arrendatario D.
Seijo Manuel Leis termina sus compromisos del 18 del actual señalándose para aquel acto el 15 de este mismo mes; y se designa a los Sres. Lago y Freigido como comisionados para que estudien las mejores y más ventajosas condiciones en que puede hacer la Sociedad este arriendo.

Que la Junta Directiva forme la comisión de recepción y orden para el festival del día siete del corriente.

Y no habiendo más asuntos de que tratar se levanta la sesión, firma conmigo el Sr. Presidente accidental y certifico.

Vº. Bº. El presidente accidental El secretario

J. Pita Luis Seijo

Junta de Gobierno, 11-V-1911.

Pita En la ciudad de La Coruña a 11 de mayo de 1911. Reunidos los Señores de la Directiva que al margen se expresan, bajo la presidencia del Sr. Pita y actuando como
Paredes secretario el que suscribe. Abierta la sesión por el Señor presidente se da lectura al acta de la anterior, que es aprobada.

Pérez El Señor presidente da cuenta de la renuncia que el Sr. Seijo hace del cargo de secretario y visto el carácter de irrevocable, con que la presenta, se acuerda aceptarla sin perjuicio de lo que tenga a bien acordar la general en su día. Viendo esta junta con sentimiento la resolución del mismo.

Cabezas Por el Sr. Freigido y el que suscribe, se ponen de manifiesto las bases para el nuevo arriendo del ambigú y son aprobadas acordándose celebrar la subasta el día 20 del

Lago corriente a las diez de la noche, en vez del 15 como estaba acordado. Se acuerda también que en la subasta puedan tomar parte cualquiera persona, aun cuando no se socio; pero en igualdad de condiciones será preferidos éstos.

Acuérdase [sic] celebrar un acto, en uno de los teatros de esta localidad con el fin de dar a conocer el orfeón, con su nuevo maestro director. Así como también hacer una excursión a Ferrol, en uno de los meses de verano y dar en dicha población una velada. Estos actos se llevarán a cabo cuando el Sr. director crea que está en condiciones para ello, acordándose convocar con estos objetos a junta de orfeonistas.

Presentan solicitud de ingreso como socios de número los Sres. Don Manuel Gómez Reguera, y Don Manuel Peña Sanaris y como orfeonistas Don José López, siendo aprobadas.

Y no habiendo más asuntos de que tratar se levanta la sesión, firma esta acta el Sr. presidente accidental y certifico.

Vº. Bº. El presidente accidental El secretario accidental

J. Pita Ramón Lago

Junta de Gobierno, 16-V-1911.

Pita En la ciudad de La Coruña a 16 de mayo de 1911. Reunidos los Señores de la
Freigido Directiva que al margen se expresan bajo la presidencia del Sr. Pita y actuando como
Lens secretario el que suscribe. Abierta la sesión por el Sr. presidente se da lectura al acta de
la anterior que es aprobada.

Pérez Se comisiona al Sr. Pérez, para que se entreviste con el administrador de la
Lago Cooperativa Electrica, con el fin de recabar el mismo, la rebaja en el consumo de luz del
mes de febrero, por parecer excesivo.

Acuérdase [sic] celebrar junta de orfeonistas el próximo martes 23 a las nueve de la noche, con objeto de darles a conocer los acuerdos tomados en la sesión anterior, y que dicha junta se celebre con el número que asista.

Y no habiendo más asuntos que tratar se levanta la sesión, firma el Sr. Presidente accidental y certifico.

Vº. Bº. El presidente accidental El secretario accidental

[falta] Ramón Lago

Junta General, 23-V-1911.

En la ciudad de La Coruña a 23 de mayo de 1911. Reunidos los Sres. orfeonistas que constituyen la masa coral de esta Sociedad en número suficiente para celebrar la sesión a que han sido convocados, el Sr. presidente accidental declara abierta, se da lectura al acta de la anterior que es aprobada.

El mismo Sr. dirige un cordial saludo al Sr. Maestro Director, por ser esta la primera junta a que asiste seguidamente da cuenta del objeto de la convocatoria, así como también se una moción que varios socios presentan a la Directiva, pidiendo se lleve a cabo una excursión a la vecina ciudad de Ferrol e invita a los Sres. presentes hagan las observaciones que crean convenientes, ya a favor o en contra de ello.

Después de hacer uso de la palabra, a favor todos ellos, de la misma, los Sres. Seijo, Villaronte, Ramos, y el Sr. Maestro Director, así como el que suscribe, es tomada en consideración y aprobada, lo mismo que los acuerdos que la directiva presentaba a la consideración de los Sres. orfeonistas, que en su fondo es lo mismo que en la moción se pide, a excepción en uno de los teatros de la localidad. Tanto la excursión, como la velada se llevará a cabo cuando el Sr. Maestro Director, diga que está en condiciones la masa coral para hacer su presentación. Los Sres. Freigido, Villaronte y Ramos y el Sr. Imperio hacen varios ruegos a la Directiva, acordándose por último que los ensayos comiencen a las diez, así como también se tomen determinaciones enérgicas, con aquellos Sres. que no asistan con puntualidad a los ensayos.

Y no habiendo más asuntos de que tratar se levanta la sesión, firma el Sr. Presidente accidental y certifico.

Vº. Bº. El presidente accidental El secretario accidental

J. Pita Ramón Lago

Junta de Gobierno, 30-V-1911.

Pita En la ciudad de La Coruña a 30 de mayo de 1911. Reunidos los Señores de la
Freigido Directiva que al margen se expresan. Abierta la sesión por el Sr. presidente accidental se
da lectura al acta de la anterior que es aprobada.

Pérez Presentan solicitud de ingreso los Sres. Don Cesar Fraga, Don José María
Lens Rodríguez, Don Emilio Lornei, Don Antonio González, Don Miguel Varela Naveira y
Don Rafael Suarez, como socios de número y Don Juan Regueiro de orfeonista, siendo
Cabezas aprobadas.

Lago

Por el Sr. presidente, se da cuenta haber quedado desierta la subasta de arriendo del ambigú y en vista de ello, acuérdate [sic] volver anunciar una segunda subasta, sin que esta junta presente pliego de condiciones, dejando en entera libertad a los [ilegible] para que ellos las hagan; pero reservándose la junta el derecho de admitir el que a su juicio, reúna mejores condiciones, o declararla desierta, si ninguno de ellos pliega que se presenten le satisface. La subasta tendrá lugar el martes 6 de junio de 1911 a las diez de la noche.

Acuérdate [sic] que una comisión pase a saludar al Sr. Don Antonio Cousinas, presidente del orfeón Ecos de Galicia de la Habana.

Admitase [sic] la renuncia al vocal Sr. Alejandro Fernández, sin perjuicio de lo que la general tenga a bien acordar viendo con sentimiento ésta junta la retirada del mencionado Sr. de la Directiva.

Acuérdate [sic] convocar a Junta General Extraordinaria para el día 8 del próximo mes de junio a las 9 1/2 de la noche, con objeto de dar cuenta de las dimisiones de los Sres. Seijo y Fernández y proceder a la elección de los cargos que venían desempeñando.

Se acuerda igualmente celebrar el domingo 11 de junio, una velada teatral.

Y no habiendo más asuntos de que tratar se levanta la sesión firma el Sr. Presidente accidental y certifico.

Vº. Bº. El presidente accidental El secretario accidental

J. Pita Ramón Lago

Junta de Gobierno, 06-VI-1911.

Pita En la ciudad de La Coruña a 6 de junio de 1911. Reunidos los Señores de la Directiva que al margen se expresan. Abierta la sesión por el Sr. presidente da lectura al acta de la anterior que es aprobada.

Lens Dase [sic] cuenta de haber quedado desierta la subasta del ambigú señalada para esta fecha.

Lago Nómbranse [sic] de comisión de recepción y orden para la velada del día 11 a los Sres. Luis Seijo, Don José Zinck, Don Manuel Peino y Don Manuel García Vázquez y como presidente de la misma al que suscribe.

Se da [por] enterada la Junta de la visita hecha al Sr. presidente del orfeón Ecos de Galicia de la Habana en nombre de esta colectividad.

Y no habiendo más asuntos que tratar se levanta la sesión firma el presidente accidental y certifico.

Vº. Bº. El presidente accidental El vicesecretario

J. Pita Ramón Lago

Junta General Extraordinaria, 08-VI-1911.

En la ciudad de La Coruña a 8 de junio de 1911. Reunidos los Señores que componen esta colectividad en número suficiente para celebrar la junta a que fueron convocados, bajo la presidencia del Sr. Don Eduardo Paredes, por ausencia del presidente accidental. Abierta la sesión por el Sr. presidente se da lectura al acta de la anterior. El Sr. García Malares, hace la advertencia de que en dicha acta no consta un acuerdo tomado en la referida Junta General del día 23 de marzo, sobre un debitó que reclamo el Sr. Antonio Suarez, debitó que no le fue reconocido al hacerse la fusión de la Sociedad La Gran Peña con «El Eco». El Sr. presidente da explicaciones al Sr. García y el Sr. Rey propone que la junta directiva sea la encargada de aclarar si tiene o no derecho el Sr. Suarez a que se haga efectivo dicho debitó. Terminado este incidente queda aprobada el acta y aprobada también la proposición del Sr. Rey.

Dase seguidamente lectura a todas las actas de la Junta de Gobierno, celebradas hasta la fecha. Al leerse la de fecha 21 de abril, el Sr. García Morales pone reparas a dicha acta por haberse en ella de una contestación dada a una solicitud de ingreso como orfeonista del Sr. Rey Criado y habiendo aclarado este asunto el Sr. presidente fueron aprobadas todas.

Se acuerda no celebrar en esta junta, la elección de presidente, y nombrar una comisión que sea la encargada de buscar persona que desempeñe dicho cargo. Fueron designadas para esta comisión a los Sres. Don Marcial Mosquera, Francisco Estrada y Don Simón González, así como que forme parte de la comisión los Sres. de la Directiva y el Maestro Director.

Dase [sic] cuenta de las dimisiones hechas por los Sres. Seijo y Fernández de los cargos de secretario y vocal, respectivamente, siéndoles aceptadas y concediéndoles un voto de gracias, por sus trabajos en pro de la colectividad, durante el tiempo que los desempeñaron.

Para que los Sres. socios se pongan de acuerdo antes de procederse al nombramiento de los Sres. que han de desempeñar dichos cargos se suspende la sesión por diez minutos.

Reanudada la sesión, nómbrense [*sic*] secretarios escrutadores a los Sres. Luciano Cortés y Eduardo Fariña y procédese [*sic*] a la votación. Terminada ésta efectuase al escrutinio que dio el siguiente resultado.

Para secretario obtuvieron votos los Sres. Luciano Cortes, Manuel García, Luis Seijo, Francisco Estrada, Marcial Mosquera, José Zincke, Eduardo Álvarez, Antonio Ramos, un voto y el Sr. Lens Molist, once y para vocal el Sr. Rafael Barreiro, ocho, los Sres. Lage, Mosquera, Villaronte, García, tres y los Sres. Zincke y González uno y el Sr. Cesar Pita cuatro. Hubo además nueve papeletas en blanco, una con el cargo de vocal en blanco y siete con el de secretario. En vista de este resultado proclamase secretario al Sr. Molero y vocal el Sr. Barreiro.

El Sr. Molero, manifiesta la imposibilidad que tiene para poder aceptar el cargo para el cual acaba de ser elegido y en su virtud se propone para secretario al Sr. Lago y vice el Sr. Molero, siendo proclamados por aclamación.

El Sr. Villaronte hace un ruego a la directiva, sobre que se marque hora para el cierre el local social, manifestándole el Sr. presidente se tendrá en cuenta dicho ruego.

Y no habiendo más asuntos que tratar se levanta la sesión, firma el presidente accidental y certifico.

Vº. Bº. El presidente accidental	El vicesecretario
J. Pita	Ramón Lago

Junta de Gobierno, 12-VI-1911.

Paredes
Bermúdez
Freigido

En la ciudad de La Coruña a 12 de junio de 1911. Reunidos los Sres. de la Directiva, que al margen se expresan, bajo la presidencia del Sr. Paredes y actuando de secretario el que suscribe. Abierta la sesión por el Sr. presidente se da lectura al acta de la anterior que es aprobada.

Pérez
Cabezas
Molist

Seguidamente por el mismo Sr. presidente se da posesión del cargo de vicesecretario y Vocal respectivamente a los Sres. Don Lens Molero y Don Rafael Barreiro (Pérez) y al firmante del de secretario, para los que fueron elegidos en la Junta General del día 8 del corriente y se adoptan los siguientes acuerdos.

Barreiro

Comprar un aparato para luz eléctrica con objeto de colocarlo en la escalera del local social, comisionado para esto a los Sres. Lens y Barreiro.

Lens
Lago

Comisionar al Sr. Pérez para que procure vez la mejor forma de arrendar el ambigú, a los Sres. Freigido y Cabezas, para informar sobre el debido que solicita el Sr. Suarez se le abone. A los Sres. Lens y Pérez, con el fin de que se asisten con el Sr.

presidente de la Cooperativa Eléctrica y vez si es posible conseguir la rebaja en el consumo de luz en el mes de febrero último por parecer excesivo y a los Sres. Pita, Paredes y Lens para formar parte de la comisión encargada de buscar persona y que fue nombrada en la última General.

Autorizar al secretario, para que convoque a junta de orfeonista cuando lo crea conveniente.

Acuérdase [sic] que el local social se cierre a la una de la madrugada, a excepción de los sábados que su hora del cierre será a la una y media prorrogable hasta las dos.

Y no habiendo más asuntos que tratar se levanta la sesión firma el presidente accidental y certifico.

Vº. Bº. El presidente accidental El secretario

J. Pita Ramón Lago

Junta de Gobierno, 20-VI-1911.

Paredes En la ciudad de La Coruña a 20 de junio de 1911. Reunidos los Sres. que al
Bermúdez margen se expresan bajo la presidencia del Sr. Paredes y actuando de secretario el que
suscribe. Abierta la sesión se da lectura al acta de la anterior que es aprobada.

Malist Seguidamente se acuerda celebrar una velada el próximo día 9 del mes de julio.

Freigido Acuérdase [sic] convocar a junta de orfeonistas el día 22 del corriente a las 10
Lens de la noche.

Cabezas Presentan solicitud de ingreso como socio de número los Sres. Don Enrique
Pérez Marty y Don Antonio Rama Gestal siendo aprobadas.

Barreiro Adoptase igualmente el acuerdo que el cierre del local se efectuó a la una y
media.

Lago Y no habiendo más asuntos que tratar se levanta la sesión firma el presidente
accidental y certifico.

Vº. Bº. El presidente accidental El secretario

J. Pita Ramón Lago

Junta de Gobierno, 07-VII-1911.

Pita En la ciudad de La Coruña a 7 de julio de 1911. Reunidos los Sres. de la
Paredes Directiva que al margen se expresan y abierta la sesión por el Sr. presidente se da lectura
al acta de la anterior que es aprobada.

Bermúdez Seguidamente se da cuenta de una carta del Sr. Maestro Director y en vista de
Pérez su contenido, acuérdate [sic] comunicar por medio de una circular a todos los Sres.
Molist orfeonistas que desde el lunes 10 del corriente empezará a ponerse en vigor el acuerdo
que se tiene tomado de castigar las faltas a los ensayos.

Lens Los Sres. Lens y Pérez dan cuenta de que por el Sr. presidente de la cooperativa
Barreiro Electric, ha sido rebajado el importe del consumo de luz durante el último mes de
febrero debiéndose pagar solamente sesenta pesetas.

Lago Acuérdate [sic] conceder diez días de plazo empezados a contar desde el
siguiente que se le comunique para que se pongan al corriente todos los socios que deban
más de tres recibos y de no hacerlo dar su baja por moroso.

Acuérdate [sic] igualmente escribir a los Sres. Don Manuel Cristobal, presidente
del Centro Gallego de Madrid y alcalde de Madrid interesando de los dos primeros
intercedan porque los restos del inmortal maestro Don Pascual Veiga no sean
trasladados a la fosa común y al último haciéndole la petición.

Nómbrense [sic] miembros de la comisión de recepción y adorno para la velada
del día 9 del corriente a los Sres. Alejandro Fernández, Don José Robles y Don Cesar
Pita y presidente de la misma al vocal Sr. Barreiro.

Nómbrase [sic] una comisión compuesta de los Sres. Pita, Barreiro, Lens y el
que suscribe, con el fin de hacer gestiones para ver si le es posible a esta colectividad
celebrar un festival durante los festejos de agosto.

Y no habiendo más asuntos que tratar se levanta la sesión firma el presidente
accidental y certifico.

Vº. Bº. El presidente accidental El secretario

J. Pita Ramón Lago

Adición al acta. Presentan solicitud de ingreso como socios orfeonistas los
Sres. Aurelio Ruene y Don Antonio Folgar Cedeira que son aprobadas.

El secretario

Ramón Lago

Junta de Gobierno, 19-VII-1911.

Pita En la ciudad de La Coruña a 19 de julio de 1911. Reunidos los Sres. de la Directiva que al margen se expresan y abierta la sesión por el Sr. Pita se da lectura al acta de la anterior que es aprobada.
Paredes

Pérez Por el mismo Sr. Pita se da cuenta que la Junta Directiva del Club Deportivo, acordó acceder a nuestra petición concediéndonos el campo de su propiedad concediéndonos el campo de su propiedad para celebrar en él un baile-verbena con la sola condición de avisárselo con ocho días de anticipación al día que se celebre y concediéndole entrada gratis a los socios del mismo en el mencionado festival.
Freigido
Cabezas
Lens

Molest Acuérdate [sic] escribir al Sr. Claudino Pita de Betanzos pidiéndole precios de iluminación a la veneciana.

Barreiro Se comisiona a los Sres. Lens y Pérez para que recaben de la Cooperativa Eléctrica un presupuesto de lo que podrá importan el alumbrado del campo antedicho por medio de aéreos voltarios.
Bermúdez
Lago

Y no habiendo más asuntos que tratar se levanta la sesión firma el presidente accidental y certifico.

Vº. Bº. El presidente accidental El secretario

J. Pita Ramón Lago

Junta de Gobierno, 28-VII-1911.

Pita En la ciudad de La Coruña a 28 de julio de 1911. Reunidos los Sres. de la Directiva que al margen se expresan y abierta la sesión por el Sr. Pita se da lectura al acta de la anterior que es aprobada.
Paredes

Pérez Acuérdate [sic] convocar a Junta General Extraordinaria con objeto de poner a discusión el proyecto del festival que propone esta directiva.
Freigido

Cabezas Habiendo llegado en este momento la triste noticia del fallecimiento del socio de mérito Don Luis Panisse, acuérdate [sic] levantar la sesión en señal de duelo y hacer constar en acta el sentimiento de todos por dicho fallecimiento. Firma el presidente accidental y certifico.
Lens
Molest

Barreiro Vº. Bº. El presidente accidental El secretario

Bermúdez J. Pita Ramón Lago

Lago

Junta General Extraordinaria, 31-VII-1911.

Sres. P.

En la ciudad de La Coruña a treinta y uno de julio de 1911. Reunidos los Sres. socios que componen esta sociedad en número suficiente para celebrar la Junta a que fueron convocados. Abierta la sesión por el Sr. presidente se da lectura al acta de la anterior, a la que el Sr. García Morales hace observaciones, por creer que lo que la misma dice, con referencia a la proposición el Sr. Rey no era lo que se había acordado. Aclarado este punto por el autor de la proposición Sr. Rey que manifestó era tal lo cual decía el acta, es ésta aprobada, así como todas las de Junta directiva celebradas hasta la fecha.

El Sr. García Morales pide que conste en acta el sentimiento con que los reunidos vieron el fallecimiento del socio de mérito Don Luis Panisse, así como también se vio con agrado, el que unos cuantos señores socios se comisionasen (en comisión) con objeto de recabar los fondos con que fue coteada la corona dedicada al mencionada Sr. Panisse y se acuerda.

Por el presidente se da cuenta de que esta junta directiva tiene el propósito de organizar una verbena, la que tendría lugar en uno de los días del mes de agosto; en el campo del Real Club Deportivo, cedido por dicha sociedad; pero que antes de llevarla a cabo deseaba que la Junta General manifestase su conformidad o no, de la celebración de dicho festival.

Abierta disensión sobre este asunto, hacen uso de la palabra los Sres. García Morales, Rey, Paredes, Ramos, García Vázquez, Dopico Leiras, Ramos (Don Jesús).

Creyéndose suficientemente disentido pónese [sic] a votación la siguiente proposición «Que por la Junta General se ve con agrado la celebración de dicho festejo, para lo cual queda autorizada la junta directiva a llevarlo o no cabo, según convenga a los intereses de la colectividad». La que es aprobada.

Se aprueba también una proposición del Sr. Ramos Don Antonio, en la que se dice que caso de que a la directiva le sea factible llevar a efecto la celebración de la verbena, la entrada sea pública, es decir para toda persona que quiera asistir mediante el pago de su correspondiente billete.

Y no habiendo más asuntos que tratar se levanta la sesión firma el presidente accidental y certifico.

Vº. Bº. El presidente accidental El secretario

J. Pita Ramón Lago

Junta de Gobierno, 02-VIII-1911.

Pita	En la ciudad de La Coruña a dos de agosto de 1911. Reunidos los Sres. de la	
Paredes	Directiva que al margen se expresan y abierta la sesión por el Sr. presidente se da lectura al acta de la anterior que es aprobada.	
Pérez	Nómbrese [sic] una comisión compuesta de los Sres. Pita, Lens, Freigido y el	
Molist	Sr. Paredes, así como el que suscribe para verse con la comisión de fiestas del	
Freigido	ayuntamiento, con objeto de conseguir la banda de música de Isabel la Católica, para que tome parte en la verbena que proyecta esta junta llevar a cabo.	
Bermúdez	Acuérdase [sic] que dicho festival tenga lugar el sábado 19 del corriente de	
Cabezas	nueve a doce de la noche.	
Lens	Y no habiendo más asuntos que tratar se levanta la sesión firma el presidente	
Barreiro	accidental y certifico.	
Lago	Vº. Bº. El presidente accidental	El secretario
	J. Pita	Ramón Lago

Junta de Gobierno, 04-VIII-1911.

Pita	En la ciudad de La Coruña a 4 de agosto de 1911. Reunidos los Sres. que al	
Paredes	margen se expresan bajo la presidencia del Sr. Pita y abierta la sesión por el mismo, se da lectura al acta de la anterior que es aprobada. Por el Sr. Pita se da cuenta de las	
Pérez	gestiones hechas por la comisión nombrada para ver de conseguir la banda militar, así, como de la instancia que se presentó al ayuntamiento.	
Molist	Acuérdase [sic] declarar esta sesión permanente y seguidamente se suspende la	
Freigido	sesión para reanudar la mañana 5 a las diez de la noche. Volviéndose a reunir dichos	
Bermúdez	Sres. el mencionado día acuérdase [sic] suspenderla hasta el día 6 a las cuatro de la tarde en que se reanuda dando cuenta el Sr. presidente de que por la [ilegible] día se había	
Cabezas	concedido la banda militar. Nómbrese [sic] a el Sr. Pita y al que suscribe para conseguir la asistencia de la charanga del Hospicio al festival y a los Sres. Paredes, Lens, Barreiro,	
Lens	Molist, Freigido para la organización del festival y nuevamente vuelve a suspenderse la	
Barreiro	sesión para continuarla el 7 a las diez de la noche.	
Lago	Abierta nuevamente la sesión se da conocimiento de las dificultades que se	
	presentan para llevar a cabo el festival el día 19 se acuerda reunirse nuevamente cuando el presidente lo crea conveniente, para tratar de celebrarlo en otra fecha.	

Y no habiendo más asuntos que tratar se levanta la sesión firma el presidente accidental y certifico.

Vº. Bº. El presidente accidental El secretario

J. Pita Ramón Lago

Junta de Gobierno, 17-VIII-1911.

Pita En la ciudad de La Coruña a 17 de agosto de 1911. Reunidos los Sres. de la Directiva que al margen se expresan y abierta la sesión se da lectura al acta de la anterior que es aprobada.

Paredes Por el Sr. Paredes se da conocimiento de las gestiones [interlineado: llevadas a cabo por él para la celebración del festival nocturno] y en vista de las razones expuestas por el mismo, acuerdan volverse a reunir nuevamente el día 18 a las diez de la noche, con objeto de ultimar este asunto en definitiva.

Lens Presentan solicitudes de ingreso como socios de número los Sres. Don Francisco Tato Mato – Don Ángel López Vázquez y Don Miguel González Couce que son aprobadas.

Bermúdez Y no habiendo más asuntos que tratar se levanta la sesión firma el Pte. accidental y certifico.

Vale lo interlineado. =

Vº. Bº. El presidente accidental El secretario

[sin firma] Ramón Lago

Junta de gobierno, 18-VIII-1911.

Pita En la ciudad de La Coruña a 18 de agosto de 1911. Reunidos los Sres. de la Directiva que al margen se expresan. Abierta la sesión por el Sr. presidente, se da lectura al acta de la anterior que es aprobada.

Cabezas El Sr. Valentín Bermúdez, manifiesta que para cubrir las atenciones de la verbena que tiene en proyecto esta junta directiva, pone a disposición de ella cantidad de trescientas pesetas, advirtiendo que las da con la condición de que le sea abonado el interés del 20% por una sola vez, es decir que al serle reintegradas recibirá además de dicha cantidad la de pesetas sesenta, que es el importe de los intereses totales. Aceptando la junta esta condición, hace entrega al Sr. Contador de la antedicha cantidad.

Freigido En vista de esta acuérdate [sic] celebrar la verbena el sábado 26 del corriente y
Paredes designase para que formen las comisiones a los mismos Sres. que se nombraron en la
del 4 del actual.

Y no habiendo más asuntos que tratar se levanta la sesión firma el presidente
accidental y certifico.

Vº. Bº. El presidente accidental El secretario

J. Pita Ramón Lago

Junta de Gobierno, 28-VIII-1911.

Pita En la ciudad de La Coruña a 28 de agosto de 1911. Reunidos los Sres. de la
Pérez Directiva que al margen se expresan. Abierta por el Sr. presidente la sesión, se da lectura
al acta de la anterior que es aprobada. Seguidamente el Sr. Lens da cuenta de varias
Molist gestiones llevadas a cabo por el para el festival en proyecto, así como también el Sr.
Bermúdez Paredes y Freigido, de las que queda enterada la junta.

Freigido Nómbrase [sic] al Sr. Rodrigo García para expendedor de localidades para dicho
festival y se encarga para los fuegos que se disparan en el mismo al Sr. Francisco Díaz.

Cabezas Acuérdate [sic] que todos los Sres. socios que se encuentren al corriente tengan
Lens entrada gratuita, así como los orfeonistas aun cuando no lo estén.

Paredes Acuérdate [sic] que los precios que rifan para el festiva sean las siguientes.

Barreiro Palcos con 6 entradas a Ptas. 6

Lago Entrada de palco a Ptas. 1

Vale con silla a Ptas. 0,75

Id. general a Ptas. 0,60

Y no habiendo más asuntos que tratar se levanta la sesión firma el presidente
accidental y certifico.

Vº. Bº. El presidente accidental El secretario

J. Pita Ramón Lago

Junta de Gobierno, 06-IX-1911.

Paredes En la ciudad de La Coruña a 6 de septiembre de 1911. Reunidos los Sres. de la
Freigido Directiva que al margen se expresan bajo la presidencia del Sr. Paredes y abierta por el
mismo la sesión se da lectura al acta de la anterior que es aprobada.

Pérez Dase [*sic*] cuenta del resultado del festival celebrado el 26 del pasado mes que
Molist fue el siguiente ingreso en bruto 510,25 pesetas, suscripción entre varios socios para
Lens cubrir los gastos Ptas. 1323,45, que hacen un total de Ptas. 1833,70. dándose por
enterada la junta.

Bermúdez Acuerda requerir a todo socio que tenga pendiente más de tres recibos, se
Barreiro ponga al corriente en el término de diez días, pues de no hacerlo así será considerado
baja en la sociedad, como moroso.

Cabezas Dase [*sic*] cuenta de la dimisión del Sr. Pita como vicepresidente y acuérdate
Lago [*sic*] no admitírsele, oficiándole se sirva concurrir el martes 12 del corriente a junta
directiva.

Acuérdate [*sic*] conceder la cantidad de 25 pesetas a la Cocina Económica,
como donativo según compromiso contraído por el Sr. Pita, con el Sr. alcalde cuando
solicito de éste la banda de nunca se Isabel la Católica, cuya cantidad le será enviada al
Sr. alcalde, con objeto de que la haga llegar a su destino, notificándole a la vez el
sentimiento de esta junta al no serle posible remitir más cantidad, en virtud del resultado
poco halagüeño del festival y de las muchas necesidades de ésta sociedad.

Acuérdate [*sic*] dar gracias a todas las personas que prestaron cooperación en
el festival ya repetido.

Y no habiendo más asuntos que tratar se levanta la sesión firma el presidente
accidental y certifico.

Vº. Bº. El presidente accidental El secretario

[sin firma] Ramón Lago

Junta de Gobierno, 12-IX-1911.

Paredes En la ciudad de La Coruña a 12 de septiembre de 1911. Reunidos los Sres. de
Lens la directiva que al margen se expresan, bajo la presidencia del Sr. Paredes. Abierta la
sesión se da lectura al acta de la anterior que es aprobada. dase [*sic*] cuenta de su oficio
Molist del Sr. Pita, contestación al que esta junta le remitiera, y en su vista, esta junta acuérdate
Barreiro [*sic*] darse por enterada, dando en su día conocimiento de la dimisión presentada por este

Cabezas Sr. a la Junta General. Dase [sic] también cuenta de un besa la mano del Sr. alcalde dando gracias por el donativo enviado a la Concina Económica.

Bermúdez

Lago

Nómbrese [sic] a el Sr. Paredes y al que suscribe para hacer gestiones, para el objeto de ver el conseguir adquirir una mesa de billar en forma que no resulte gravosa a la sociedad, el sostenimiento de ella.

Se toma en consideración una proposición del Sr. Freigido, que propone se vea de llevar a cabo la representación de Don Juan Tenorio, el 1º de noviembre próximo, en uno de los teatros de esta ciudad.

Acuérdase [sic] dar el próximo 8 de octubre un asalto en los salones de la Sociedad, que clara principio a la diez y terminara a las 2 de la madrugada.

Comisionase a los Sres. Barreiro y Seijo para confección del apropósito.

Admítase como socio de número al Sr Hipólito Suarez Fernández.

Y no habiendo más asuntos que tratar se levanta la sesión firma el presidente accidental y certifico.

Vº. Bº. El presidente accidental El secretario

[sin firma] Ramón Lago

Junta de Gobierno, 26-IX-1911.

Paredes

En la ciudad de La Coruña a 26 de septiembre de 1911. Reunidos los Sres. de la directiva que al margen se expresan, bajo la presidencia del Sr. Paredes y abierta la sesión se da lectura al acta de la anterior que es aprobada.

Lens

Freigido

Pérez

Seguidamente se acuerda gratificar a la charanga del Hospicio con la cantidad de 25 pesetas.

Bermúdez

Lago

Acuérdase [sic] igualmente proceder al arreglo del local alto de la Sociedad en la forma siguiente, cubrir el techo poner una claraboya, además de hacer en él una pequeña habitación que sirva para guardarropía y depósito de objetos. También se acuerda comprar tres mesas de tresillo y arreglar lo mejor que sea posible las existentes.

Presentan solicitud de ingreso como socios de número a los Sres. Francisco López, D. José María Varela, Don Federico Campo Villar y Don José Taberna.

En vista de un ofrecimiento hecho al Sr. Paredes por varios Sres. para escribir, el apropósito, se propone y así se acordó, conceder un plazo hasta el día 1 de noviembre,

para que todo el que ofrezca uno, le sea admitido sin perjuicio de quedarse la sociedad con el que mejor le parezca.

Los Sres. Freigido y Cabezas hacen entrega del informe, que comisionados presentan, para resolver la petición del Sr. Antonio Suarez, sobre reconocimiento de un débito que con él tenía la Sociedad «La Gran Peña», han hecho y por el cual proponen a la junta no sea reconocida a dicho Sr. el repetido crédito, por no existir comprobantes de él. En su vista acuérdate [sic] darse por enterada la junta de conformidad con lo propuesto en el informe.

Dase [sic] definitivamente de baja a los Sres. que con fecha 7 del cte. se les comunicó si pudiesen al corriente con la Sociedad y hasta la fecha no lo hicieron ni dieron razón alguna.

Acuérdate [sic] por último que los ensayos den comienzo tan pronto como terminen las obras de reparaciones que en esta misma junta se acordó realizar.

Y no habiendo más asuntos que tratar se levanta la sesión firma el presidente accidental y certifico.

Vº. Bº. El presidente accidental El secretario

[sin firma] Ramón Lago

Junta de Gobierno, 11-X-1911.

Paredes En la ciudad de La Coruña a once de octubre de mil novecientos once,
Cabezas reúnen [sic] bajo la presidencia de D. Eduardo Paredes, los señores de esta Directiva
indicados al margen, aprobándose inmediatamente el acta de la junta anterior.

Pérez Acuérdate [sic] trasladar la celebración el asalto en proyecto, para el domingo
Freigido 28 del corriente a las diez de la noche. Regirán las condiciones de costumbre,
Molist designándose para constituir la comisión de recepción y orden a los Sres. D. José
Cabezas, José Robles, Pedro Serra, Eduardo Álvarez Villaverde y Alejandro Fernández.

Acuérdate [sic] asimismo que los ensayos de la masa coral den principio nuevamente el próximo día 16 a las 10 de la noche, y apruébanse [sic] las solicitudes de ingreso como socios de número firmadas por D. Domingo López García y D. Davis Ares.

Visto que la subasta para el arriendo del ambigú ha resultado desierta, queda convenido que se adjudicará, sin necesidad de aquel requisito, en las mejores condiciones posibles.

Y finalmente se acuerda contestar a una cara de los Sres. D. Francisco Rodríguez y Robustiano Faginas, fecha 6 del actual, manifestándoles que, muy a nuestro pesar, no puede esta sociedad satisfacerles en la presente ocasión las 50 pesetas que se les adeudan como resto del precio convenido para el propósito carnavalesco (parte literaria) del año actual. Se les prometerán saldar esta cuenta tan pronto como la sociedad cuente con fondos para ello.

Se da por terminada la sesión.

Vto. Bno. El presidente accidental Vicesecretario

[sin firma]

L. Molist

Junta de Gobierno, 17-X-1911.

En la ciudad de La Coruña a 17 de octubre de 1911. Reunidos los Sres. de la Directiva que al margen se expresan bajo la presidencia del Sr. Paredes, dase [sic] lectura al acta de la sesión anterior que es aprobada.

El Sr. presidente da cuenta de que el socio Don José Taberna, solicita le sea arrendado el ambigú, por cuyo arrendo ofrece la cantidad mensual de 15 pesetas. La junta en vista de que por varias veces en que se sacó a subasta el arrendo de dicho local, no hubo licitadores, acepta el ofrecimiento de dicho Sr. Taberna y desde luego da al repetido Sr. en arrendamiento el ambigú, quedando los Sres. Lago y Freigido, autorizados para formalizar dicho arrendamiento.

El Sr. Edreira da conocimiento de que por un representante, de una casa que se dedica a la impresión de discos fonográficos tiene el proyecto de impresionar varios coros gallegos cantados por el orfeón. El mencionado Sr. Edreira le manifestó que no existiría inconveniente alguno, contando siempre con la adquisición de la Directiva, y esta acepta y toma en consideración dicha petición y espera para realizarla a que dicho Sr. Edreira crea llegado el momento oportuno para ello.

Dase [sic] cuenta de una carta de Sr. Don Antonio Suarez quedando la junta enterada de su contenido.

Nómbrese [sic] a los Sres. Freigido y Lens para el estudio de la reforma del Reglamento que hace tiempo tiene acordado la Sociedad realizar.

Y no habiendo más asuntos que tratar se levanta la sesión firma el presidente accidental y certifico.

Vº. Bº. El presidente accidental El secretario

[sin firma]

Ramón Lago

Junta de Gobierno, 21-X-1911.

Paredes En la ciudad de La Coruña a 21 de octubre de 1911, reuniese en junta directiva los Sres. indicados al margen.

Pere

Se acuerda en principio celebrar una velada el día 19 de noviembre próximo.

Lens

Barreiro

Con objeto de dar cuenta de una carta de la Compañía francesa Gramophone dirigida con fecha 25 de octubre a nuestro convecino Don Manuel Buedo, queda acordado convocar a Junta General de orfeonistas para el viernes 3 del actual a las nueve y media de la noche.

Bermúdez

Molist

Freigido

Con referencia al motivo fundamental de esta carta, en la que se solicita que la masa coral «El Eco» impresione algunos discos fonográficos, la directiva estima que no hay inconveniente en acceder a esta pretensión y caso necesario se autoriza al maestro director para completar el coro con los elementos de que particularmente puede él disponer.

Se comisiona al Sr. Freigido para redactar un reglamento interior o bases que regulen los derechos y obligaciones del Sr. Conserje.

A este se acuerda oficiar para que el domingo próximo tenga convenientemente aseado el departamento derecho del local alto, donde se acuerda trasladar la oficina de Secretaría.

Levantase la sesión firmando el Sr. presidente accidental, de la que certifico.

Vº. Bº. El presidente accidental El secretario

[sin firma]

L. Molist.

Junta de Gobierno, 13-XI-1911.

Paredes En la ciudad de La Coruña a 13 de noviembre de 1911. Reunidos los Sres. que al margen se expresan se da lectura al acta de la anterior que es aprobada.

Lens

Barreiro

Nómbrese [sic] a los Sres. Paredes, Bermúdez y Freigido, para efectuar, algunas gestiones de gran interés para la Sociedad.

Freigido

Cabezas

Acuérdase [sic] trasladar la velada que debía tener lugar el día 19, para el 26 del corriente.

Bermúdez Y no habiendo más asuntos que tratar se levanta la sesión firma el presidente accidental y certifica.

Lago

Vº. Bº. El presidente accidental El secretario

Pérez

[sin firma] Ramón Lago y Portela

Junta de Gobierno, 30-XI-1911.

Paredes En la ciudad de La Coruña a 30 de noviembre de 1911. Reunidos los Sres. que al margen se expresan, bajo la presidencia del Sr. Paredes y abierta la sesión se da lectura al acta de la sesión anterior que es aprobada.

Pérez

Freigido

Acuérdase [sic] que el lunes día 4 de comienzo los ensayos del propósito, para lo que sean convocados los Sres. orfeonistas.

Bermúdez

Edreira

Se da lectura a una carta de Sr. Duch Palvat invitando a una conferencia que dicho Sr. dará mañana en la Escuela de comercio, y esta junta se da por enterada.

Rey

Presentan solicitud de ingreso los Sres. Don Rodolfo García Freigido, Don José Domínguez, Don Cándido Rey, Don Francisco Vila, Don Pablo Roca, Don José Izquierdo Gil de socios de número y Don Enrique Santiago como orfeonista que son aprobadas.

La presentada por el Sr. Antonio Losada y Lozano no es aprobada por ser menor de edad, de la que ordena el Reglamento para ingreso en esta Sociedad.

Y no habiendo más asuntos que tratar se levanta la sesión firma el presidente accidental y certificó.

Vº. Bº. El presidente accidental El secretario

[sin firma] Ramón Lago

Junta de Gobierno, 13-XII-1911.

Paredes En la ciudad de La Coruña a 13 de diciembre de 1911, reúnen [sic] en junta ordinaria los señores indicados al margen, y después de aprobada el acta anterior se toman los acuerdos siguientes:

Valentín

Pérez

Admitir como socios de número a los Sres. D. Bernardino Sánchez, D. José García, D. Federico Lago, D. Francisco Portela y D. Enrique Aguiar y a D. José Pérez como orfeonistas, en vista de las correspondientes solicitudes que todos ellos han presentado; aprobar el estado de gastos originados por las obras realizadas en el piso alto

Cabezas

Freigido de la sociedad y que en total asciende a sesenta y seis pesetas con cuarenta céntimos;
Molist celebrar una velada teatral con asalto el día 17 del corriente; convocar a Junta General Ordinaria para el día 22 del actual en primera convocatoria o el 23 en segunda con objeto de dar cuenta del estado de la sociedad, tratar de la reforma del Reglamento y asuntos generales y proceder a la elección de nueva Junta Directiva; aprobar la proposición de D. Ramón López ofreciéndose a servir el ambigú abonando quince pesetas mensuales a contar desde el 15 del mes en curso, conceder votos de gracias al Sr. D. Eugenio Duck Salvat por haber dedicado a esta Sociedad un ejemplar de su notable folleto «La República Argentina» y a los consocios D. Pedro Serra, Bernardo Dopico y Manuel Lemus por la ayuda personal que prestaron con motivo de las obras anteriormente indicadas.

El Sr. Paredes da cuenta de que ha sido cedido a esta Sociedad el Teatro Rosalía de Castro para la representación del apropósito carnavalesco del año próximo, mediante el pago de ciento cincuenta pesetas por cada noche, viendo con gusto esta junta el feliz resultado de las gestiones de dicho Sr. Paredes.

Y seguidamente este dio por terminada la sesión y firma la presente acta, de todo lo cual certifico.

Vicesecretario

L. Molist

Junta de Gobierno, 19-XII-1911.

Paredes En la ciudad de La Coruña a 19 de diciembre de 1911, se reúnen en junta
Freigido directiva, bajo la presidencia del Sr. Paredes, los señores indicados al margen, aprobándose enseguida el acta de la anterior.

Pérez Se acuerda la expulsión del socio D. José Castedo Pallín por no portarse con la
Bermúdez corrección debida con una señorita concurrente a la velada del día 17 del actual y por haber faltado al respeto en el mismo acto al miembro de esta Directiva Sr. Bermúdez.

Lens Acuérdase [*sic*] asimismo entregar al conserje una copia del inventario de los
Molist objetos existentes en el local social.

En principio se acuerda también celebrar un asalto en la noche del 31 del corriente.

Se han cambiado impresiones acerca de la organización de la cabalgata anunciadora del próximo apropósito, pero nada salvo ello se acordó en definitiva por entender todos los señores presentes que es asunto a resolver por la junta entrante.

Y se dio por terminada la sesión, firma el Sr. presidente accidental y certifico.

Vicesecretario

L. Molist

Junta General Ordinaria, 23-XII-1911.

En la ciudad de La Coruña a 23 de diciembre de 1911, el presidente accidental Sr. Paredes declara abierta la sesión después de leída la convocatoria por el que suscribe. Se hallan además en la mesa presidencial los Sres. Freigido, Barreiro, Pérez, Cabezas y Bermúdez.

Se procede a dar lectura a las actas de junta directiva celebradas desde la anterior General, previamente aprobada esta, y al llegar a la del 26 de septiembre. el Sr. Suarez (D. Antonio) pide la palabra. El Sr. Paredes antes de concedérsela samente [sic] a la asamblea el acuerdo de si tiene o no derecho a hacer uso de ella, puesto que es moroso con la sociedad en un buen número de recibos, aunque esta le adeuda la suma de veinticinco pesetas por un plazo de piano que él había anticipado.

La asamblea general acuerda en sentido afirmativa y en consecuencia el Sr. Suarez hace manifestaciones encaminadas a justificar que «El Eco» le adeuda además de la indicada cantidad la suma de cuarenta y cinco pesetas, apoyándole en este sentido el Sr. García Morales. El Sr. Villaronte entiende que no está justificado este débito y pide a la presidencia que someta a votación el asunto; efectuada esta resulta acordada por mayoría que no es acreedor el Sr. Suárez a la tantas veces aludida suma de cuarenta y cinco pesetas.

El Sr Contador lee el estado de cuentas hasta fin de noviembre de 1911 y nómbrese [sic] para revisarlas una comisión compuesta por los Sres. D. Federico Lago y Fernando Seijo.

Don Alejandro Fernández pregunta si la directiva se acordó del débito que esta Sociedad tiene contraída con el antiguo maestro-director Sr. Sánchez y le contesta el Sr. presidente que aun cuando el Crédito está reconocido no ha podido satisfacerse por falta de recurso y que se hará en primera ocasión.

Se acuerda que la Directiva convoque nuevamente a Junta General Extraordinaria para el día que crea conveniente con objeto de dar lectura al proyecto de nuevo Reglamento social, acuerdo que es tomado en vista de que lo avanzado de la hora no dejaría tiempo suficiente para discutirlo con la amplitud y detenimiento que merece.

El propio Sr. Fernández hace cargos al Sr. Bermúdez por haberse interpuesto, dice, en sus gestiones en ocasión en que ejercía aquel como miembro de comisión de orden en una velada y el Sr. Bermúdez hace también cargos análogos al Sr. Fernández.

Se terminó este incidente teniendo en cuenta la proposición del Sr. Dopico en el sentido de que en lo sucesivo se ponga especial cuidado en el cumplimiento de esta clase de comisiones.

Pregunta el Sr. Villa porque razón no se halla en el local social el antiguo armónium puesto que él ha notado su falta y él contesta el Sr. Paredes que el Sr. maestro director lo ha llevado para hacer ciertos arreglos que precisaba.

Dice el Sr. Castelo que algunos elementos se han negado o por lo menos retraído de cooperar a los ensayos del propósito carnavalesco del año próximo y que como por pertenecer a la masa coral están obligados a desempeñar los papeles que se les designe solicita se les explique el correspondiente correctivo. El Sr. Paredes le contesta que será atendida la indicación y se cumplirá en cuanto a este aspecto lo que el Reglamento determina.

Se procede luego a la elección de Junta Directiva para el año próximo resultado por mayoría de votos la siguiente: presidente, D. Manuel Borrazás Fernández; vice, D. Eduardo Paredes; secretario, D. Luis Seijo; vice, D. Fernando Seijo; tesorero, D. Enrique Freigido; contador, D. José Pérez Choza; vocales: 1º D. Luis Lens, 2º Arturo F. Veiga; 3º D. Antonio Otero y 4º D. Luis Rey; depositario de alhajas, D. Valentín Bermúdez.

Y no habiendo más asuntos de que tratar previa la invitación última y definitiva que el Sr. presidente hizo por si algún Sr. Socio tenía que hacer uso de la palabra, se dio por terminada la reunión.

vicepresidente

L. Molist

1912

En la ciudad de La Coruña a 2 de enero de 1911 [*sic* 1912] reúnen [*sic*] los Sres. abajo firmantes de las Directivas entrante y saliente de esta Sociedad, con presencia también del Sr. Maestro Director de la masa coral y del de la sección de declamación.

Previamente abierta la sesión por el Sr. Paredes este saluda en nombre de la Directiva saliente a todos los de la entrante dándoles posesión de sus respectivos cargos y manifestando además que se congratula del acierto que se ha presidido en la asamblea general en la elección de la nueva junta. Reconoce las singulares dotes de entusiasmo y

competencia que atesora a los miembros de este y ese sin duda son garantía de éxito para su futura gestión.

El Sr. Borrazás le contesta agradecidísimo en su nombre y en él todos los miembros de la directiva entrante prometiendo que atenderá con todo interés y sin desmayo los intereses de esta laureada sociedad de la que él tiene gratos recuerdos y a la que guarda acentuado cariño.

Después de lo cual dióse [sic] por terminada la sesión, firmando los presidentes y secretarios de las juntas saliente y entrante.

El presidente de la Junta saliente El presidente de la Junta entrante

Eduardo Paredes Manuel Borrazás

[Secretario]

Luis Seijo

Junta de Gobierno, 05-I-1912.

Borrazás En la ciudad de La Coruña a cinco de enero de mil novecientos doce. Reunidos
Bermúdez los señores de la junta Directiva que al margen se expresan, se da lectura de las solicitudes
Pérez Chozza de ingreso en la colectividad, como socios de número, de los Sres. D. Julio Gómez, José
Otero Puentes, Camilo Mallo, Juan González Mosquera, Pedro Campos Sánchez, Ángel
Freigido Borrazás Barbeito, Roberto Naya, José Sueiras, Francisco Criado Nieto, Jacobo Casas,
Seijo (F.) José Mariñas, Eduardo Suazo, José Veiga Pérez, Antonio Berea, Raón Sanquillo
Lens Nogueira, Justo Borge, Francisco Platas, José Uribarri, José Castelo Cortés, Luis Solá,
Seijo (L.) Andrés García, Ricardo Quiroga, Mario Suárez Rodríguez, Manuel Sánchez y Luis
 Piñeiro; y Luis Losada, Adolfo Lahorra, Luis Gulián López y Narciso López Ramos en
 calidad de orfeonistas: las cuales son aprobadas.

Seguidamente se adoptan los acuerdos siguientes:

Cerrar el local social a la una de la madrugada, o, a lo sumo, a la una y media.

Suspender los juegos en la Sociedad durante las horas destinadas al ensayo.

Y que la Junta Directiva se reúna todos los martes a las diez de la noche.

Quedan, además, designados para constituir la comisión encargada de la organización de la mascarada del miércoles de ceniza y de todo lo á ella inherente, los

Junta de Gobierno, 16-I-1912.

Borrazás
Pérez Choza
Freigido

En La Coruña a dieciséis de enero de mil novecientos doce. Con asistencia de los señores de la Junta Directiva expresados al margen, se da lectura del acta de la sesión anterior, y es aprobada.

Paredes
Veiga
Seijo (F.)

Se aprueban también las solicitudes de ingreso en la sociedad como orfeonistas de los Sres. D. Rosendo Silva, D. José Pérez Pombo y D. Manuel García; y en calidad de socios de número de D. Antonio Lozano, D. Germán Broso, D. Francisco Kessler, D. Anselmo Eiras, D. Marcelino Roca, Francisco Soler, D. Ramón Ascart y José M^a Sánchez.

Lens

Seguidamente se adoptan los acuerdos siguientes:

Bermúdez
Seijo (L.)

Solicitar de la comisión [ilegible] y admón. del Teatro Rosalía de Castro la concesión del mismo para la representación del Apropósito Carnavalesco en la noche del miércoles de ceniza y para una segunda representación que podrá verificarse en el siguiente día o en el inmediato domingo de Piñata.

Designar comisiones de orden por quincenas, que estarán constituidas por un individuo de la Directiva y dos de la General; nombrando para la de la presente quincena a D. Arturo Fernández Veiga y a D. David Ares y D. José Robles.

Y que la Directiva se reúna mañana, a la misma hora.

Con lo cual se da por terminada la comisión, firma el Sr. presidente y certifico.

Vº. Bº. El presidente Secretario

Manuel Borrazás Luis Seijo

Junta de Gobierno, 17-I-1912.

Borrazás
Pérez Choza

En La Coruña a 17 de enero de 1912. Reunidos los Sres. de la Directiva que al margen se expresan, se da lectura del acta de la sesión anterior, y es aprobada.

Bermúdez
Veiga
Freigido

Seguidamente dase [sic] también cuenta de que el conserje D. José Ferreira presenta la dimisión de su cargo; y consultado en propietario del ambigú D. Ramón López Rico si le conviene quedarse con la Conserjería, y acepta con el mismo sueldo que disfrutaba el anterior.

Seijo (F.)
Seijo (L.)

Se designa como comisión de orden y recepción para el baile del veintiuno a D. Arturo Fernández Veiga, D. Antonio Ramos, D. Manuel Peino, D. David Ares y D. Antonio Pérez.

Con lo cual se da por terminada esta reunión firma el Sr. presidente y certifico.

Vº. Bº. El presidente	Secretario
Manuel Borrazás	Luis Seijo

Junta de Gobierno, 23-I-1912.

Borrazás
Otero

En La Coruña a veintitrés de enero de mil novecientos doce. Continúa la Junta Directiva con los señores al margen mencionados, declara el Sr. presidente abierta la sesión dándose lectura del acta de la anterior que es aprobada.

Bermúdez
Veiga
Seijo (F.)

Dase [sic] cuenta de las solicitudes de ingreso suscritas por Don Teodomiro Rivero, D. Eduardo López, D. Eduardo Sires Alonso, D. Emilio Díaz Palacios, D. Antonio López Seara, D. Ramón Mella, D. Aquilino Parada, D. José García, D. Benito Rodríguez y D. Teodomiro Osorio Docampo, las cuales son también aprobadas.

Pérez
Freigido
Paredes
Seijo (L.).

Se acuerda celebrar bailes de carnaval los días dos, once y diez y ocho del próximo febrero con arreglo a las condiciones que rigieron los mismos en el año último; siendo amenizados por un cuarteto de orquesta y designándose para componer la comisión encargada del adorno de la sala a los Sres. D. Arturo J. Veiga, D. Bernardo Dopico y D. Antonio Ramos.

Con lo cual se da por terminada la reunión firma el acta el Sr. presidente y certifico.

El presidente	Secretario
Manuel Borrazás	Luis Seijo

Junta de Gobierno, 29-I-1912.

Borrazás
Pérez

En la ciudad de La Coruña a veintinueve de enero de mil novecientos doce. Con la asistencia de los Sres. que se expresan al margen, el Sr. presidente declara abierta la sesión, dase [sic] lectura del acta de la anterior y es aprobada.

Freigido
Veiga
Paredes
Bermúdez

Seguidamente se manifiesta por la Presidencia que una comisión de estudiantes de esta capital solicita de esta colectividad alojamiento en su local social durante la noche del próximo domingo, para la representación escolar de la universidad de Santiago que pasa para *El Ferrol* a presenciar la botadura del acorazado «España», así como la celebración de un festival en obsequio a los escolares compostelanos; y se acuerda que, teniendo en cuenta que lo mismo El Eco que la Reunión de Artesanos celebran bailes durante esta temporada, y precisamente coincidiendo casi con la fecha de la llegada de

Lens aquellos, tan seguidos unos de otros que apenas si dan tiempo a descansar a los concurrentes a los mismos, y la circunstancia de que muchas familias se ausentan a la Otero vecina ciudad departamental a esperar la llegada de los Reyes, solo puede ofrecer a los Seijo (L.). estudiantes la casa del Orfeón poniéndola a disposición de los mismos; lo cual deberá comisionarse al Presidente de la Comisión de estudiantes locales, que ha sido quien formuló la pretensión.

Y no habiendo asunto alguno más de que tratar, se declara terminado el acto, firma el Sr. presidente y certifico.

El presidente [Secretario]

Manuel Borrazás Luis Seijo

Junta de Gobierno, 31-I-1912.

Borrazás En la ciudad de La Coruña a treinta de enero de mil novecientos doce. Bajo la Freigido presidencia del Sr. Borrazás y asistiendo los Sres. expresados al margen, se declara abierta la sesión, se lee el acta de la anterior y es aprobada.

Veiga Apruebanse [sí] también, seguidamente, las solicitudes de ingreso en la Paredes Sociedad de los Sres. D. Luis de Blas Otero, D. Ernesto Requejo Ascart, D. Saturnino Bermúdez Fernández, D. Andrés Malúa, D. Estalislo Araujo do Pazo, D. Ricardo López de Valle y D. Francisco Alvariño.

Lens Queda la Junta enterada de un B.L.M. del Sr. presidente de la Cruz Roja, D. Otero Adriano López Morillo, participando haberse posesionado de su cargo.

Seijo (F.) En vista de que la alfombra con que cuenta la Sociedad se halla inservible en Seijo (L.) absoluto se comisiona a los Sres. Paredes y Freigido para que traten de alquilar una o adquirirla a plazos.

Designase asimismo a los Sres. Lens y Seijo a fin de buscar un copista para el Apropósito.

Son comisionados para componer la de orden y recepción en los próximos bailes de Carnaval los Sres. D. Ricardo Mugico, D. Antonio Ramos, D. José Vales, D. José Cabezas, D. Manuel Borrazás y D. Gerardo Bogueiro.

Se acuerda establecer durante todo el mes de febrero una cuota de ingreso en la Sociedad, que asistirá en tres pesetas, cuyo acuerdo se entenderá tomando en las mismas condiciones que le consta consignado en el acta de la Junta General Extraordinaria del 20 de enero del año último con relación a este mismo asunto.

Y no habiendo otros de que trata, se levanta la sesión, firma el Sr. presidente y certifico.

El presidente	Secretario
Manuel Borrazás	Luis Seijo

Junta de Gobierno, 09-I-1912.

Borrazás En la ciudad de La Coruña a nueve de febrero de mil novecientos doce.
Paredes Constituida la Junta Directiva con los Sres. que al margen se mencionan se da principio a la sesión con lectura del acta de la anterior, que es aprobada.

Pérez Acto seguido se da cuenta de una comunicación de la comisión mixta del
Freigido Teatro Principal concediendo el coliseo para la representación del Apropósito en la noche del Miércoles de Ceniza, bajo las condiciones que la misma expresa, y se da por enterada la Junta.

Veiga Se acuerda contestar a la carta de la presidenta de la Junta de Damas, que solicita la cooperación de la colectividad para una velada a beneficio de los heridos de Melilla, que El Eco ofrece su concurso para después de que transcurra la temporada de Carnaval en cualquiera fiesta que aquella benéfica institución organice.

Seijo (L.) Se acuerda encargar un traje para el socio D. González Piñeiro que necesita para representar uno de los papeles del Apropósito.

Y sin más asuntos de que tratar se levanta la sesión, firma el Sr. Presidente y certifico.

El presidente	Secretario
Manuel Borrazás	Luis Seijo

Junta de Gobierno, 14-II-1912.

Borrazás En la ciudad de La Coruña a catorce de febrero de mil novecientos doce. Con asistencia de los señores que al margen se expresan, quedó constituida la Junta Directiva para celebrar sesión, y dada lectura del acta de la anterior, ha sido aprobada.

Veiga Seguidamente procédese [sic] al nombramiento de las comisiones que han de realizar los diversos trabajos de organización del Entierro de la Sardina y Apropósito Carnavalesco que el próximo 21 del actual se celebrará, quedando aquellas constituidas de la siguiente manera.

Junta de Gobierno, 27-II-1912.

Borrazás En la ciudad de La Coruña a veintisiete de febrero de mil novecientos doce.
Bermúdez Reunidos los señores de la Junta Directiva que al margen se expresan, leyóse [sic] el acta de la sesión anterior, que fue aprobada.

Veiga Seguidamente se adoptan los siguientes acuerdos:

Seijo (F.) Abonar a D. Santiago Casal ciento veinticinco pesetas por producción del
Otero Apropósito carnavalesco del año actual, entregándole hoy a cuenta cien pesetas.

Paredes Pérez Abonar también a D. Javier Sanz, autor del cuadro anunciador del Apropósito,
doce pesetas por los gastos que le causó y que él ha suplido.

Seijo (L.) Hacer un obsequio al director de escena D. Carlos Rey por su esforzada labor
con motivo de los ensayos de dicho Apropósito.

Satisfacer a D^a. Filomena Lago su cuenta por los «caparuchos» que hicieron los
orfeonistas en el Entierro de Momo.

Dar de baja al socio D. Antonio Berea por el escándalo que promovió en el
salón de fiestas en la noche del veinticinco del actual, celebrándose un baile.

Aprobar las solicitudes de ingreso de D. Rodolfo Brisset y D. Vicente
Fernández.

Y no habiendo más asuntos de que tratar, se levanta la sesión, firma el Sr.
Presiente y certífico.

El presidente [Secretario]

Manuel Borrazás Luis Seijo

Junta de Gobierno, 13-III-1912.

Borrazás En la ciudad de La Coruña a trece de marzo de mil novecientos doce. Reunidos
Paredes los señores de la Junta Directiva que al margen se expresan, leyóse [sic] el acta de la sesión anterior, que fue aprobada.

Pérez Choza Seguidamente se adoptan los siguientes acuerdos:

Freigido Aprobar las solicitudes de ingreso como socios de número de los siguientes
Otero señores D. Felipe Martínez y Martínez, Eduardo Silva Torrente, Manuel Serra y Antonio
Bermúdez Cotter Diez.

Veiga Prorrogar por un año más el contrato existente entre la Sociedad de
Declamación «Talía» y el Orfeón «El Eco» en iguales condiciones que el anterior,
Lens finalizando dicho contrato el treinta y uno de diciembre de mil novecientos doce.

Se acuerda que la Sociedad se cierre en lo sucesivo a la una y media en punto.

Y no habiendo más asuntos que tratar se levanta la sesión, firma el Sr. Presiente
y certifico.

Vº. Bº. El presidente El secretario accidental

Manuel Borrazás Luis Lens

Junta de Gobierno, 15-III-1912.

Borrazás En la ciudad de La Coruña a quince de marzo de mil novecientos doce.
Paredes Reunidos los señores de la Junta Directiva que al margen se expresan, leyóse [sic] el acta
de la sesión anterior, que es aprobada.

Freigido Seguidamente se adoptan los siguientes acuerdos.

Veiga Ir una comisión a Betanzos a esperar el cadáver de D. Juan Fernández Latorre,
Bermúdez abonando cada uno el gasto que sea de su peculio particular.

Lens Convocar a todos los Sres. orfeonistas (antiguos y modernos) para ensayar, con
objeto de asistir en corporación al entierro del Sr. Fernández Latorre con una bandera
enlutada, para las nueve y media del sábado.

Se da cuenta de que según carta que obra en poder del contador Sr. Pérez
Choza, el socio D. Antonio Ramos comisionado para pagar los impuestos de Hacienda
y Municipal, dispuso de la cantidad de noventa y ocho pesetas con sesenta céntimos,
sobrante después de pagar el de Hacienda, quedando sin satisfacer el impuesto el
Municipio, cuya cantidad no devolvió a pesar de habersele reclamado. Se acordó hacer
gestiones particulares para que entregue dicha suma dentro de breve plazo, a reserva de
exigirle, en otro caso, las responsabilidades que correspondan.

Recoger el armónium que está en poder de D. Roberto Fernando Caamaño
para arreglarlo y afinarlo.

Y no habiendo más asuntos de que tratar se levanta la sesión, firma el Sr.
Presiente y certifico.

Vº. Bº. El presidente El secretario accidental

Manuel Borrazás Luis Lens

Junta de Gobierno, 02-IV-1912.

Borrazás En la ciudad de La Coruña a dos de abril de mil novecientos doce. Reunidos los señores de la Junta Directiva que al margen se expresan, leyóse [sic] el acta de la sesión anterior, que es aprobada.

Paredes

Pérez Choza Seguidamente se adoptan los siguientes acuerdos.

Freigido Aprobar las solicitudes de ingreso como socios de número de los Sres. D. Enrique Lista, Eduardo Moyano y José Cortela.

Rey

Bermúdez Enviar una carta comunicatoria al secretario Sr. Seijo (D. Luis) para que asista a la próxima junta.

Lens Se autoriza a los Sres. Contador y Tesorero para que cuando tengan terminadas las cuentas, convoquen a Junta Directiva y poder llamar, para dar cuentas, a la Junta General.

Se acuerda dar un voto de gracias a todos los Sres. que han intervenido en la representación del apropósito carnavalesco.

Autorizar al Sr. presidente para recoger el armónium lo más pronto posible.

Y no habiendo más asuntos de que tratar, se levanta la sesión, firma el Sr. Presidente y certifico.

Vº. Bº. El presidente El secretario accidental

Manuel Borrazás Luis Lens

Junta de Gobierno, 20-IV-1912.

Borrazás En la ciudad de La Coruña a veinte de abril de mil novecientos doce. Reunidos los señores de la Junta Directiva que al margen se expresan, se da lectura del acta de la sesión anterior, la cual fue aprobada.

Freigido

Bermúdez Dase [sic] luego cuenta de un B.L.M. del presidente del orfeón «Unión Orensana» el cual invita a esta sociedad a tomar parte en el certamen de orfeones que se celebrará en Orense el día nueve de junio próximo.

Otero

Rey En vista de dicha invitación se acuerda [ilegible] a esta colectividad para concurrir a dicho certamen para cuyo objetivo se convoca a todos los orfeonistas a fin de dar comienzo a los ensayos de la obra de concurso.

Seijo (L.)

Como este asunto debe ser antes sancionado por la Junta General se acuerda convocar a aquella.

Y sin más asuntos de que tratar, se levanta la sesión, firma el Sr. Presiente y certifico.

Vº. Bº. El presidente

El secretario

Manuel Borrazás

Luis Seijo

Junta General Extraordinaria, 09-V-1912.

Borrazás
Paredes
Veiga
Bermúdez

En la ciudad de La Coruña a nueve de mayo de mil novecientos doce. Reunidos en el local social los señores que constituyen en esta colectividad, en número suficiente para celebrar la sesión a que fueron convocados y constituidos en la mesa presidencial los señores de la Junta Directiva que al margen se expresan, el señor presidente declara abierta.

Bermúdez
Freigido
Otero

El presidente da cuenta del objeto que motiva la convocatoria de que consiste en vez la forma en que el orfeón ha de concurrir al Certamen que se celebrará en Orense el día nueve del próximo mes de mayo.

El Sr. Fariña propone que toda vez que el orfeón, a su parecer, no está en condiciones de concurrir a dicho Certamen, se prepare en forma para asistir al que según tiene entendido se celebrará en Pontevedra en el mes de agosto próximo.

El Sr. Ramos Paz se adhiere a lo manifestado por el Sr. Fariña y pide al mismo tiempo que sean dados de baja todos aquellos socios que niegan su cooperación a la colectividad.

Después de varios ruegos de otros señor[es] socios y a propuesta de dicho Sr. Ramos Paz se acuerda reorganizar en forma de vida este orfeón apelando para ello al concurso de todos los elementos dispuestos que se brindan a ello.

Y sin más asuntos de que tratar se da por terminada la sesión, firma el Sr. Presiente y certifico.

Vº. Bº. El presidente

El secretario accidental

Manuel Borrazás

Antonio Otero

Junta de Gobierno, 04-VI-1912.

Borrazás En la ciudad de La Coruña a cuatro de junio de mil novecientos doce. Reunidos los Sres. que figuran al margen se da lectura al acta de la anterior que es aprobada.

Rey

Bermúdez

Freigido

Otero

Como único acuerdo y con vista de las dimisiones presentadas por algunos miembros de la Directiva, se acuerda convocar a Junta General extraordinaria para el día ocho del corriente con objeto de dar cuenta de la gestión de la Junta Directiva.

Y no habiendo más asuntos de que tratar se levanta la sesión, firma el Sr. Presiente y certifico.

El presidente

El secretario accidental

M. Borrazás

Antonio Otero

Junta General Extraordinaria, 08-VI-1912.

En la ciudad de La Coruña a ocho de junio de mil novecientos doce. El Sr. presidente declara abierta la sesión después de leída la convocatoria. Se hallan además en la mesa presidencial los Sres. Paredes, Bermúdez, Rey, Otero, Freigido y el que suscribe.

Se aprueban las actas de la General última y de la administrativa siguiente.

El Señor presidente hace manifestaciones relativas a la gestión de la Junta Directiva invitando al Señor Tesorero a que exponga a la General el estado actual de la administración de la sociedad durante el tiempo que lleva en funciones expresando dicho Señor Tesorero que hay un saldo de noventa y cuatro pesetas, el cual no alcanza a cubrir los delitos que hay contraídos.

Da cuenta también el Sr. president de la conducta observada por el Sr. D. Antonio Ramos con motivo de la malversación de cierta cantidad que se le confió para hacer un pago y la Junta General acuerda su expulsión de la Sociedad.

Hace preguntas el Señor García Morales relativas a si fueron satisfechos los gastos ocasionados por los desperfectos en diversos efectos de la Sociedad con motivo del escándalo que promovió el socio Señor Brea en el baile del dieciocho del febrero, y la Junta General se da por conforme con las manifestaciones que a este respecto hace la Presidencia.

Se acuerda por unanimidad conceder un voto de gracias a los intérpretes todos del propósito de este año.

La Presidencia haciéndose interprete del deseo de sus compañeros, manifiesta que la Junta Directiva actual no se encuentra en condiciones de continuar su gestión y se cree en el caso de declinar sus cargos, no dudando que entre los Sres. socios que constituyen la colectividad habrá muchos que con más ventajas puedan orillar las dificultades que actualmente se oponen a la buena marcha de la Sociedad, pero teniendo en cuenta que hoy por hoy no habrá quien se encargue de la dirección de la Sociedad, dado el estado anormal de la administración, acuerda la Junta General otorgar un voto de confianza a la Directiva actual para que continúe funcionando y en vista de ello la Junta Directiva consiente en continuar.

Y no habiendo más asuntos de que tratar se levanta la sesión, firma el Señor presidente y certifico.

El presidente	El secretario
Manuel Borrazás	Luis Seiyo

Junta de Gobierno, 12-VI-1912.

En la ciudad de La Coruña a doce de junio de mil novecientos doce. Reunidos los Sres. que al margen se expresan, se da lectura del acta de la anterior que es aprobada. Seguidamente se adoptan los siguientes acuerdos:

Celebrar una velada teatral el próximo domingo dieciséis del actual. Terminando con un asalto que durará dos horas.

Comisión: D. Luis Rey, presidente y Dn. José Zinke, Don José Vales y Don Pedro Lema, vocales.

Realizar gestiones para celebrar un festival el próximo mes [de] agosto, comisionándose al efecto a los Sres. presidente, Paredes, Bermúdez y Freigido.

Teniendo en cuenta las múltiples infracciones que actualmente pesan sobre el contador Señor Pérez Choza y que no le dejarán libre durante algún tiempo, se acuerda que interinamente le sustituya en las funciones de dicho cargo el vocal Don Luis Rey.

Y no habiendo más asuntos de que tratar, se levanta la sesión, firma el Sr. presidente y certifico.

El presidente	El secretario
Manuel Borrazás	Luis Seiyo

Junta de Gobierno, 02-VII-1912.

Paredes En la ciudad de La Coruña a dos de julio de mil novecientos doce. Reunidos
Freigido los Señores al margen mencionados bajo la presidencia del Sr. Paredes se da lectura del
acta de la sesión anterior que es aprobada.

Rey A continuación, acuérdate [sic] celebrar un certamen de orfeones el día once
Bermúdez del próximo mes de agosto bajo las bases que previamente se publicarán y se designa
como comisión para practicar las oportunas gestiones encaminadas a la consecución del
Veiga local donde halla de celebrarse, los Sres. Paredes, Bermúdez y Freigido.

Otero Se acuerda asimismo declarar constituida la junta en sesión permanente, que se
Seijo (F.) reunirá todas las noches y hora de diez.

Seijo (L.) Y no habiendo más asuntos de que tratar se levanta la sesión, firma el Señor
Paredes y certifico.

El presidente El secretario

Manuel Borrazás Luis Seijo

Junta de Gobierno, 03-VII-1912.

Borrazás En la ciudad de La Coruña a tres de julio de mil novecientos doce. Reunidos
Rey los Sres. que al margen se expresan el Señor presidente declara continuada la sesión
comenzada ayer.

Paredes Se acuerda que el certamen sea el día dieciocho de agosto próximo en lugar del
Freigido once señalado anteriormente, a las once de la mañana.

Bermúdez Los premios que se adjudicarán para el certamen serán: un primero consistente
Otero en mil doscientas cincuenta pesetas y medalla de oro y uno segundo que será de 500
pesetas y medalla de plata.

Seijo (F.) Acuérdate [sic] asimismo nombrar una comisión para la consecución de la Plaza
Edreira de Toros en donde el certamen se celebrará la cual se hallará constituida por los Señores
Borrazás y Edreira.

Seijo (L.) El presidente El secretario

Manuel Borrazás Luis Seijo

Freigido Se acuerda solicitar de la Junta Directiva del Real Club Deportivo de la
concesión gratuita de su campo de deportes para la celebración de la verbena que se
Seijo (L.) propone realizar esta colectividad. Para el caso de que el Deportivo tenga cedido su
campo a la Liga de Amigos queda acordado el hacer a esta sociedad dicha petición.

Con objeto de tratar sobre la iluminación a la veneciana se acuerda dirigirse a
D. Claudino Pita encareciéndole que ponga precio a esta sobre la base de mil faroles
rogándole que si mantiene el precio de cuatrocientas pesetas que fijara para la celebrada
el año anterior haga una rebaja prudencial.

Igual ruego que este se acuerda hacer también a la Cooperativa Eléctrica para
el servicio de focos de arco voltaico que se instalarán en dicha verbena.

Y no habiendo otros asuntos de que tratar se dio por terminada la sesión que
fue levantada por el que la presidía que conmigo firma.

El presidente El secretario

M. Borrazás y Antonio Otero Luis Seijo

[Hay una sucesión de firmas solapadas entre ellas]

Junta de Gobierno, 20-VII-1912.

Borrazás En la ciudad de La Coruña a las once de la noche del día veinte de julio de mil
novecientos doce. Reunidos los Sres. de la Directiva que figuran al margen bajo la
Paredes presidencia del Sr. Borrazás se abrió la sesión procediéndose a la lectura del acta de la
Bermúdez anterior la cual fue aprobada.

Rey Seguidamente se da lectura a una carta que el conserje de esta colectividad Don
Ramón López dirijo al Tesorero Sr. Freigido en la que le manifiesta que debido a su
Otero quebrantada salud es de todos junto imposible el poder desempeñar su cometido por
cuyo motivo y bien a pesar suyo, se ve en la imperiosa necesidad de hacer renuncia de
Seijo (F.) su cargo.

Freigido En vista de que las razones que el Sr. López alega son del todo atendibles se
Seijo (L.) acuerda aceptable su renuncia procediéndose al mismo tiempo al nombramiento del que
halla de sustituirle.

Como quiera que optando a este cargo hay las solicitudes de los Sres. Díaz,
Sevilla y García se toman en consideración sus solicitudes sometiendo a votación el que
ha de ser elegido.

Teniendo en cuenta que el resultado de la votación recayó a favor de Don Antonio García se acuerda nombrarle Conserje de esta colectividad con el sueldo mensual de cuarenta y cinco pesetas.

Como entre los que solicitaban este cargo se encontraba el socio orfeonista Don José Díaz la Junta hace constar que lamenta mucho no poderle dar la preferencia a la que indudablemente tiene derecho debido a que dado su oficio que ejerce no podía de ningún modo con los deberes que el cargo de Conserje de esta colectividad le impusiesen.

Y no habiendo más asuntos de que tratar se dio por terminada la sesión que fue levantada por el que la presidía que conmigo firma y de la cual doy fe.

El presidente El secretario

Manuel Borrazás Luis Seijo

Junta de Gobierno, 05-X-1912.

Borrazás En la ciudad de La Coruña a diez y media de la noche del día cinco de
Bermúdez septiembre de mil novecientos doce. Reunidos los Sres. de la Directiva que figuran al
Freigido margen y bajo la presidencia del Sr. Borrazás se abrió la sesión precediéndose a la lectura
del acta de la anterior la cual fue aprobada.

Otero Se acuerda aprobar las solicitudes de ingreso como orfeonistas de los Sres. Don
Seijo (L.) Manuel García Travieso, Don Manuel Varga y Don José Rodríguez y la de socio de
número de Don Manuel Palacios.

Insistiendo en la conveniencia de celebrar la verbena que está en proyecto se acuerda verificar ésta en la noche del quince del corriente nombrando una comisión compuesta de los Sres. Borrazás y Seijo (L.) para que se avisten con la Junta Directiva del Real Club Deportivo con objeto de solicitar la concesión de su campo de deportes para dicha fiesta.

Y no habiendo más asuntos de que tratar se dio por terminada la sesión la que fue levantada por el que la presidía que conmigo firma y de la cual doy fe.

El presidente El secretario

Manuel Borrazás Luis Seijo

Junta de Gobierno, 08-X-1912.

Borrazás En la ciudad de La Coruña a diez de la noche del día ocho de septiembre de
Paredes mil novecientos doce. Reunidos los Sres. de la Directiva que figuran al margen y bajo la
Bermúdez presidencia del Sr. Borrazás se abrió la sesión procediéndose a la lectura del acta de la
anterior la cual fue aprobada.

Freigido Seguidamente los Sres. Borrazás y Seijo (L.) dan cuenta que entrevistados con
Otero la Directiva del Club Deportivo han obtenido de este la concesión del campo de
Rey deportes para la celebración de la verbena con la sola condición de que han de tener
entrada libre en este festival todos los socios pertenecientes a dicho club.

Seijo (L.) Se trata sobre las condiciones que han de regir para este festival y se acuerda
que los billetes de entrada sean iguales a la verbena del año anterior.

Como organización preliminar se acuerda encomendar a Don Ramón Castiñeiras de Pontedeume en la cantidad de doscientas pesetas la iluminación a la veneciana. A la Cooperativa Eléctrica en la de trescientas cincuenta, la iluminación por focos de acto voltaico. Contratada en la cantidad de cien pesetas la banda de música del regimiento de Isabel la Católica. Y adquirir un abanico y un juego de peinetas para que figuren como premios para las mujeres que se presenten en la verbena con el mejor mantón de manila y con el peinado más caprichoso.

Para la completa organización de este festival se nombra una comisión compuesta por los Sres. Borrazás, Paredes, Bermúdez, Freigido y Seijo (L.).

Y como no había otros asuntos de que tratar se dio por terminada la sesión la que fue levantada por el que la presidía que conmigo firma y de la cual doy fe.

El presidente	El secretario
Manuel Borrazás	Luis Seijo

Junta de Gobierno, 10-X-1912.

Borrazás En la ciudad de La Coruña a diez menos cuarto de la noche del día diez de
Paredes septiembre de mil novecientos doce. Reunidos los Sres. de la Directiva que figuran al
Bermúdez margen y bajo la presidencia del Sr. Borrazás se abrió la sesión dándose lectura al acta
de la anterior la cual fue aprobada.

Otero Seguidamente los Sres. nombrados en la sesión anterior para constituir la
Freigido comisión organizadora de la verbena manifiestan que tienen todo solucionado para que
este festival pueda celebrarse según se había acordado el día quince del corriente.

Seijo (L.) Se da lectura a una carta de la comisión encargada de la traslación de las cenizas del que fue ilustre compositor gallego Don Pascual Veiga en la que invitan a esta colectividad para que tome parte en el homenaje que se rendirá en Mondoñedo a la memoria de tan preclaro maestro con motivo de la instalación de sus gloriosas cenizas en el panteón que en dicho pueblo han construido.

Teniendo en cuenta que la situación en que se encuentra esta colectividad no permite tomar parte del todo directa y activa en dicho homenaje, se acuerda enviar una corona de flores naturales con unas lanadas con su correspondiente dedicatoria encomendando esta misión a los Sres. Borrazás, Paredes y Bermúdez.

Y no habiendo otros asuntos de que tratar se dio por terminada la sesión que fue levantada por el que la presidía que conmigo firma y de la que certifico.

El presidente El secretario

Manuel Borrazás Luis Seijo

Junta de Gobierno, 25-X-1912.

Borrazás En la ciudad de La Coruña a once de la noche del día veinticinco de septiembre de mil novecientos doce. Reunidos los Sres. que figuran al margen y bajo la presidencia
Paredes del Sr. Borrazás se abrió la sesión procediéndose a la lectura del acta de la anterior la cual
Bermúdez fue aprobada.

Rey Por los Sres. Freigido y Otero se da cuenta del resultado obtenido en la verbena celebrada el quince del corriente el cual da un saldo a favor de esta colectividad de pesetas
Otero doscientas cuarenta y dos con ochenta y cinco céntimos.

Freigido Los Sres. Borrazás, Paredes y Bermúdez exponen que realizadas las gestiones necesarias para enviar una corona al homenaje celebrado en Mondoñedo a la memoria del que fue ilustre compositor Don Pascual Veiga, obtuvieron del alcalde accidental Sr. Martínez Fontenla la concesión de la[s] flores que para esta corona se precisasen y que en vista de ello habían encomendado su confección al jardinero jefe Sr. Lanosa pero, que este con el mejor deseo y teniendo en cuenta que con las flores naturales llegaría la corona en condiciones del todo pésimas, la había construido con flores naturales encontrándose por este motivo en que su importe ascendía a la cantidad de pesetas ciento sesenta y nueve con treinta céntimos que fue lo que costasen los materiales invertidos pues el Sr. Lanosa no ha querido cobrar nada por su trabajo.

La junta se da por enterada de esto y lamenta el elevado coste de esta corona, pero como la situación de esta colectividad no permite hacer efectivo por el momento

su importe, se acuerda participar al Sr. Lanosa que tan pronto como se pueda se le abonará su importe quedándole sumamente agradecidas por su desinteresado trabajo.

Y como no había otros asuntos de que tratar se dio por terminada la sesión que fue levantada por el que la presidía que conmigo firma y de la cual certifico.

El Presidente	El Secretario
Manuel Borrazás	Luis Seijo

Junta de Gobierno, 12-XI-1912.

Borrazás
Paredes
Rey

En la ciudad de La Coruña a diez y media de la noche del día doce de noviembre de mil novecientos doce. Reunidos los Sres. de la Directiva que figuran al margen y bajo la presidencia del Sr. Borrazás se abrió la sesión procediéndose a la lectura del acta de la anterior la cual fue seguidamente aprobada.

Otero
Freigido
Seijo (F.)

Abierta la sesión el Sr. Borrazás da cuenta del fallecimiento del entusiasta socio y Depositario de alhajas de esta colectividad Don Valentín Bermúdez y propone que en señal de duelo se suspenda la sesión y se acuerde la forma en que se ha de rendir justo homenaje a quién tantos desvelos y sacrificios se ha impuesto por esta colectividad.

Enterada la junta del fallecimiento de uno de sus más valiosos elementos se adoptan los acuerdos siguientes. Hacer constar en acta el sentimiento que su fallecimiento ha producido; abrir una suscripción con objeto de dedicarle una corona de flores naturales y unas lanadas con sentida dedicatoria; asistir en colectividad con la bandera enlutada al frente a la conducción de su cadáver al cementerio; y por último levantar la sesión en señal de duelo.

Adoptados estos acuerdos se dio por terminada la sesión que fue levantada por el que la presidía que conmigo firma y de la que certifico.

El presidente	El secretario accidental
Manuel Borrazás	Fernando Seijo

Junta de Gobierno, 20-XI-1912.

Borrazás
Rey
Freigido

En la ciudad de La Coruña a las once de la noche del día veinte de noviembre de mil novecientos doce. Reunidos los Sres. de la Directiva que figuran al margen y bajo la presidencia del Sr. Borrazás se abrió la sesión procediéndose a la lectura del acta de la anterior la cual fue aprobada.

Seijo (F.) Seguidamente el Sr. Borrazás da cuenta de que el día de hoy se celebró juicio de desahucio contra esta Sociedad habiéndose dictado sentencia en contra de la misma y como quiera que no quedan más que quince días de término propones se convoque a Junta General para dar cuenta de este asunto.

En su vista de la gravedad del caso se acuerda convocar a los Sres. socios de la Junta General Extraordinaria para el día veintitrés del corriente con objeto de enterarles de este asunto y al mismo tiempo acordar lo que proceda hacerse.

Y no habiendo otros asuntos de que tratar se dio por terminada la sesión que fue levantada por el que la presidía que conmigo firma y de la que certifico.

El presidente El secretario accidental

Manuel Borrazás Fernando Seijo

Junta General Extraordinaria, 23-XI-1912.

En la ciudad de La Coruña a las once de la noche del día veintitrés de noviembre de mil novecientos doce y bajo la presidencia del Sr. Borrazás a quien acompañan los Sres. Paredes, Freigido y Seijo (F.) se abrió la sesión.

Seguidamente se da lectura al acta de la sesión anterior y a las de las sesiones celebradas por la Directiva las cuales fueron aprobadas.

El Sr. presidente da cuenta de la gestión de la Directiva exponiendo el estado económico de la Sociedad manifestando al mismo tiempo que en juicio celebrado el día veinte del corriente ha sido dictada sentencia de desahucio, contra esta Sociedad por falta de pago de los alquileres del local.

Como quiera que quedan tan solo quince días de término para desalojar la casa pues de no hacerlo en este plano procederán judicialmente al desahucio, invita [a] los Sres. socios para que expongan su opinión referente a lo que proceda hacerse.

Después de haber hecho uso de la palabra varios Sres. Socios y de lamentar todos el lastimoso estado a que ha llegado esta colectividad se acuerda que para amortiguar algo la deuda existente se haga una cuota especial de dos pesetas concediendo a la Junta Directiva amplios poderes para que ella resuelva este asunto de la mejor manera.

Y como no había otros asuntos de que tratar se dio por terminada la sesión la que fue levantada por el que la presidía que conmigo firma y de la que certifico.

El presidente El secretario accidental

Manuel Borrazás

Fernando Seijo

Junta de Gobierno, 05-XII-1912.

Borrazás En la ciudad de La Coruña a las diez de la noche del día cinco de diciembre de
mil novecientos doce. Reunidos los Sres. de la Directiva que figuran al margen y bajo la
Paredes presidencia del Sr. Borrazás se abrió sesión procediéndose a la lectura del acta de la
anterior la cual fue aprobada.
Otero

Freigido Seguidamente se adoptan los siguientes acuerdos.

Rey Celebrar una velada teatral y un asalto en la noche del día ocho del corriente.

En vista de que no hay forma de solucionar el difícil conflicto en que se
encuentra esta Sociedad y teniendo en cuenta los poderes conferidos a la Directiva en la
Junta General celebrada el día veintitrés de noviembre último, arrendar a Don [ilegible]
Albra en la cantidad de treinta y cinco pesetas mensuales el piso principal de la casa
número ciento veinte de la calle del Orzán con objeto de trasladar para allí todos los
enseres y efectos de esta colectividad.

Y como no había más asuntos de que tratar se dio por terminada la sesión la
que fue levantada por el que la presidía que conmigo firma y de la que certifico.

El presidente

El secretario accidental

M. Borrazás

Antonio Otero

1913

Junta de Gobierno, 15-I-1913.

Borrazás En la ciudad de La Coruña a las diez y media de la noche del día quince de
enero de mil novecientos trece. Reunidos los Sres. de la Directiva que figuran al margen
Paredes y bajo la presidencia del Sr. Borrazás se abrió la sesión procediéndose a la lectura del
acta de la anterior la cual fue aprobada.
Otero

Rey Después de un ligero cambio de impresiones y con objeto de normalizar la
situación de esta colectividad se acuerda proceder a la instalación del local social
Freigido designando a los Sres. Paredes y Freigido para que se encarguen de estos trabajos.

Y como no había otros asuntos de que tratar se dio por terminada la sesión la
que fue levantada por el que la presidía que conmigo firma y de la que certifico.

El presidente El secretario accidental

Manuel Borrazás Antonio Otero

Junta General Extraordinaria, 20-IV-1913.

Paredes En la ciudad de La Coruña a las once de la mañana del día veinte de abril de
Otero mil novecientos trece bajo la presidencia del Sr. Borrazás a quién acompañan los Sres.
Rey de la Directiva que figuran al margen se abrió la sesión procediéndose a la lectura del
acta de la anterior y a las de las celebradas por la Directiva las cuales fueron aprobadas.

Freigido Seguidamente el Sr. Borrazás expone el objeto de esta junta la cual no es más
que para dar cuenta del estado en que se encuentra esta colectividad lo cual hace con
perfecta claridad manifestando que la Directiva se encuentra bajo el peso de la serie
grandísima de sacrificios y trabajos pues no hay forma ni manera de que la Sociedad
adquiera la vida que por derecho propio le pertenece.

El Sr. Díaz (Don Laureano) hace uso de la palabra y dice que lamenta
muchísimo que «El Eco» hubiese llegado al estado en que hoy se encuentra pero que así
y todo no se deben perder las esperanzas de verle surgir de nuevo potente y vigoroso
para cuyo fin propone se acabe el concurso de todos los amantes de esta colectividad
sean o no socios de ella.

El Sr. Rivas se asocia a las palabras del Sr. Díaz proponiendo además que se
reanuden los ensayos del orfeón para ver si después se puede hacer algo provechoso.

A propuesta del Sr. García Morales y teniendo en cuenta que en la Directiva
hay vacantes varios cargos, se acuerda proceder a la elección de socios para que pasen a
formar parte de la Directiva con objeto de que auxilien a esta en todos los trabajos de
reorganización que realicen.

Hecha esta elección recayó el nombramiento a favor de los Sres. Don Antonio
Fernández Rivas y Don Miguel García Morales.

Y no habiendo otros asuntos de que tratar se dio por terminada la sesión que
fue levantada por el que la presidía que conmigo firma y de la que certifico.

El presidente accidental El secretario accidental

Malicardo Paredes Antonio Otero

Junta de Gobierno, 05-V-1913.

Borrazás En la ciudad de La Coruña a las diez de la noche del día cinco de mayo de mil
Paredes novecientos trece: Reunidos los Sres. de la Directiva que figuran al margen y bajo la
Otero presidencia del Sr. Borrazás se abrió la sesión procediéndose a la lectura del acta de la
 anterior de la cual fue aprobada.

Freigido Seguidamente se da lectura a una carta del Orfeón Gallego de Lugo en la que
García invitan a esta colectividad para que asista a las fiestas que dicho Orfeón se propone
 celebrar con motivo de sus bodas de plata.

 Como la situación en que se encuentra esta colectividad no permite el tomar
parte en la forma que se debiera, se acuerda parte en la forma que se debiera, se acuerda
designar a los Sres. Borrazás y Freigido para que vayan a Lugo en representación de «El
Eco».

 Teniendo en cuenta su desinteresado ofrecimiento, los gastos que con esta
comisión se originen correrán a cargo de los Sres. Borrazás y Freigido.

 Y no habiendo más asuntos de que tratar se dio por terminada la sesión que
fue levantada por el que la presidía que conmigo firma y de la que certifico.

El presidente	El Secretario accidental
Manuel Borrazás	M. García

Junta de Gobierno, 20-VI-1913.

Borrazás En la ciudad de La Coruña a las diez y cuarto de la noche del día veinte de junio
Paredes de mil novecientos trece: Reunidos los Sres. de la Directiva que figuran al margen y bajo
Otero la presidencia del Sr. Borrazás se abrió la sesión procediéndose a la lectura del acta de la
 anterior de la cual fue aprobada.

Rey En vista de que la situación en que se encuentra esta colectividad sigue teniendo
Freigido bastante apurada y previo informe del Maestro-Director que declara que el armónium
García viejo se haya en condiciones que lo hacen irreversible, a pesar del arreglo que en él se ha
 hecho, se acuerda venderlo en la cantidad de doscientas pesetas.

 Con esta suma se acuerda pagar su arreglo y depositar en la Cooperativa
Eléctrica la cantidad de setenta y cinco pesetas como garantía a responder del pago de
luz que se consuma.

 Y no habiendo otros asuntos de que tratar se dio por terminada la sesión que
fue levantada por el que la presidía que conmigo firma y de la que certifico.

El presidente accidental El secretario accidental

M. Borrazás Miguel García

Junta de Gobierno, 10-VIII-1913.

Borrazás En la ciudad de La Coruña a las once de la noche del día diez de agosto de mil
Paredes novecientos trece: Reunidos los Sres. de la Directiva que figuran al margen y bajo la
Otero presidencia del Sr. Borrazás se abrió la sesión procediéndose a la lectura del acta de la
Rey anterior de la cual fue aprobada.

Freigido Seguidamente el Sr. Borrazás da cuenta de que la casa Canuto Berea y Cía. está
García dispuesta a retirar el piano que posee esta Sociedad si en el plazo más breve no se le hace
efectivo lo que se le adeuda.

El Sr. Paredes pregunta si habría forma de poder solucionar esto y el Sr. Borrazás le contesta que la única solución que hay es que para evitar que la casa Canuto Berea y Cía. se lleve el piano, él se comprometía a hacerse cargo del piano llevándolo para su domicilio y haciendo efectivo lo que por él se está adeudando hasta que la Sociedad se encuentre en condiciones que entonces lo devolverá siempre y cuando se le haga efectivo lo que haya pagado.

El Sr. Freigido dice que aun agradeciendo en lo mucho que vale el rasgo del Sr. Borrazás no por eso deja de extrañarle el hecho de que para responder del piano sea preciso llevarlo a domicilio ninguno porque con esto se demuestra algo de desconfianza y se priva además a la Sociedad de un enser que le es muy necesario.

En vista pues de que no hay forma ni manera de solucionar este asunto, se acuerda aceptar la proposición del Sr. Borrazás o sea que él se hará cargo del piano llevandoselo para su domicilio y pagando lo que por él se está adeudando con la condición de que lo devolverá a esta colectividad tan pronto se le haga efectivo a él lo que haya pagado. En caso de disolución de esta colectividad se encontrase todavía el piano en poder del Sr. Borrazás será vendido y con su producto se hará efectivo lo que este haya pagado destinando lo que sobre a lo que determina el Reglamento.

Y no habiendo otros asuntos de que tratar se dio por terminada la sesión que fue levantada por el que la presidía que conmigo firma y de la que certifico.

El presidente El secretario accidental

Manuel Borrazás M. García

1914

Junta General Extraordinaria, 14-III-1914.

Borrazás
Paredes
Rey

En la ciudad de La Coruña a las diez de la noche del día catorce de marzo de mil novecientos catorce y bajo la presidencia del Sr. Borrazás a quién acompañan los Sres. de la Directiva que figuran al margen, se abrió la sesión procediéndose a la lectura del acta de la anterior la cual fue aprobada.

Freigido
García

Una vez abierta la sesión el Sr. Borrazás da cuenta de la situación en que se encuentra esta colectividad diciendo que esta crítica que si todos los socios no se disponen a laborar de una manera eficaz por su engrandecimiento vendrá irremisiblemente su disolución. Para evitar esto invita a todos los Sres. Presentes para que emitan su opinión y propongan alguna solución encaminada a evitar que de ningún modo deje de existir esta gloriosa y laureada entidad.

Respondiendo a la invitación de la presidencia hace uso de la palabra el Sr. Campelo para manifestar que lamenta los motivos de esta reunión y que por el momento lo que a él le parecía era procurar por todos los medios conseguir el mayor número de socios protectores reanudando el mismo tiempo los ensayos del orfeón para dar muestras de vitalidad.

El Sr. Ramos Paz propone se solicite de la Reunión de Artesanos un local donde celebrar los ensayos pues está visto que no es posible sostener el local social.

El Sr. Valle dice que dados que los gastos que origina el local social no son tan cuantiosos debemos procurar el sostenerlo.

El Sr. García Morales ofrece el concurso de un grupo de entusiastas amigos suyos que vendrán a nutrir las filas de esta colectividad. Dice además que en la Directiva está el tratar de que vengan nuevos elementos que le den vida y que es de todos, punto necesario que se reanuden los ensayos pues el no haberlos es una de las causas que más contribuyen a su decaimiento.

El Sr. Villaronte manifiesta que esta es ya la tercera vez que se trata de resurgir esta colectividad sin que hasta ahora se haya podido arribar a ello debido al poco entusiasmo que existe. A su entender la mejor solución que hay y por lo tanto propone es que se proceda a la disolución en la forma que determina el reglamento.

El Sr. Chany expone que se muestra partidario de que se siga en la forma en que se ha estado hasta ahora pues no encuentra justificado que deje de existir esta laureada colectividad. Dice que como quiera que lo más esencial es la parte económica se viese la forma de celebrar una velada en uno de los teatros de la localidad de la que se sacarían ingresos que solucionarían la situación.

El Sr. Cabezas hace presente que desde que pertenece a esta colectividad siente por ella grandes afectos y que debido a ella seguirá contribuyendo a su sostenimiento.

El Sr. Freigido hace uso de la palabra y dice que dada la honrosa historia de esta colectividad lamenta muchísimo el estado de decaimiento a que ha llegado. Dice además que si todos los socios se disponen a laborar con fe y entusiasmo y prestan a la Directiva al apoyo necesario, entonces será cuando se pueda hacer algo bueno y provechoso. Con relación a la proposición formulada por el Sr. Villaronte manifiesta que deplora que sea dicho señor el que haga una proposición de tal naturaleza pues siempre ha sido uno de los entusiastas y activos elementos.

El Sr. Villaronte vuelve a hacer uso de la palabra y pide a la presidencia que ponga a votación su proposición pues insiste en ello.

El Sr presidente pone a votación la proposición del Sr. Villaronte, es reprobada por mayoría absoluta de votos acordado en cambio laborar eficazmente por el resurgimiento de esta colectividad reanudando inmediatamente los ensayos emprendiendo así una nueva era que sea base de su engrandecimiento.

Y no habiendo más asuntos de que tratar se dio por terminada la sesión que fue levantada por el que la presidía que conmigo firma y de la que certifico.

El presidente	El Secretario accidental
Manuel Borrazás	M. García

Junta General Extraordinaria, 20-IV-1914.

Paredes
Rey
Freigido

En la ciudad de La Coruña a las once de la noche del día veinte de abril de mil novecientos catorce y bajo la presidencia del Sr. Paredes a quien acompañan los Sres. de la Directiva quien figuran al margen, se abrió la sesión procediéndose a dar lectura al acta de la anterior la cual fue aprobada.

~~García~~

Seguidamente el Sr. Paredes manifiesta que como quiera que no está enterada de los motivos habidos para celebrar esta junta le es de todo punto imposible el dar cuenta de ello para cuyo objeto invita al Sr. Freigido que es el que está al corriente de estos asuntos.

Respondiendo a la invitación del Sr. Paredes hace uso de la palabra el Sr. Freigido el cual expone con toda claridad las causas que han impulsado a celebrar esta junta. Dice además que la situación de esta colectividad no puede ser ya más insostenible pues no hay posibilidad de que se pueda continuar de manera tan desastrosa. Con relación a la gestión de la Junta Directiva dice que ha hecho cuanto ha estado de su parte

sin que sus esfuerzos se viesan coronados por el éxito, debido al poco entusiasmo y apoyo que ha encontrado en todos los socios. Hace presente también que en la Junta Directiva hay varios cargos vacantes entre ellos en del presidente y que los restantes no pueden seguir desempeñando por haber pasado ya con exceso el plazo reglamentario. Por último, dice que los ensayos del orfeón hubo que suspenderlos debido a que el Maestro-Director no asistía a ellos a pesar de las indicaciones que con tal objeto se le ha hecho.

El Sr. Paredes hace uso de la palabra y dice que por lo que acaba de exponer el Sr. Freigido se ve claramente la imposibilidad material de poder sostenerse un momento más así que por lo tanto la Directiva se ve en el caso de cesar en sus funciones pues tiene cumplido ya con exceso su plazo reglamentario y además es de todo justo necesario el proceder a la elección de otra que le sustituya para ver si esta consigue el darle vida a la colectividad.

En vista de la determinación adoptada por la Directiva se acuerda que pase a ocupar la presidencia el socio Don Pedro Sunier y que continúe actuando como secretario el Sr. Freigido.

Una vez que en la presidencia el Sr. Sunier manifiesta que la situación económica de la sociedad no es nada halagüeña pero que no por eso debe entrar el desaliento porque con interés y entusiasmo puede lograrse el adquirir la vida próspera de que ha ganado en otras épocas. Con referencia a la no asistencia del director a los ensayos pregunta a la general cual es la determinación que debe adoptarse y se acuerda por mayoría absoluta de votos el relevarlo de dicho cargo facultando a la Directiva para que haga las gestiones necesarias para buscar otro que le sustituya. Como la Directiva ha hecho renuncia de sus cargos propone y así se acuerda el proceder al nombramiento de una nueva directiva (que con el carácter de provisional encauce esta colectividad por su verdadero sendero) para cuyo se suspende la sesión por breves minutos.

Reanudada esta acuerda nombrar por aclamación la siguiente Junta Directiva. Vicepresidente Don Pedro Sunier. Secretario Don Ramón Lago. Vicesecretario Don Eduardo Fariña. Tesorero Don Manuel Peinó. Contador Don Ernesto Villaronte. Vocales Don Alejandro Fernández, Don José Cabezas, Don Antonio Pérez y Don Enrique Álvarez. Depositario de Alhajas Don Carlos Rey.

El cargo de presidente se acuerda que por el momento quede vacante hasta el nombramiento de Directiva en propiedad.

Y no habiendo más asuntos de que tratar se dio por terminada la sesión que fue levantada por el que la presidía que conmigo firma y de la que certifico.

El presidente accidental El secretario

Pedro Sunier

Enrique Freigido

Junta de Gobierno, 25-IV-1914.

Borrazás
Paredes

En la ciudad de La Coruña a las diez de la noche del día veinticinco de abril de mil novecientos catorce, reunidos los Sres. de la Directiva que figuran al margen se abrió la sesión bajo la presidencia del Sr. Paredes actuando de secretario el que suscribe.

Otero
Rey
Freigido
García

Una vez abierta la sesión el Sr. Paredes hace presente que de ninguna manera puede tener validez la Junta General celebrada el día veinte del corriente por cuanto que tanto él como ninguno de los Sres. de la Directiva tenía conocimiento de ello y que además que a dicha junta asistieron muchísimas personas que no figuran en las listas de socios de esta colectividad. Como quiera que quien convocó a dicha junta fue el Sr. Freigido, invita a esta para que exponga las causas que le han impulsado a ello.

El Sr. Freigido hace presente que teniendo en cuenta la dimisión presentada por el Sr. Borrazás y la enfermedad del Sr. Paredes que las impidan el atender como era debido a la colectividad habrá convocado a esta reunión creyendo con esto prestarle un gran servicio, y que además él solo convocó para dar cuenta de la situación anormal en que se encuentra y no para elegir nueva directiva.

El Sr. Paredes no se da por conforme con las explicaciones dadas por el Sr. Freigido y propone que en vista de que nadie tenía conocimiento de dicha Junta General y que como además fueron elegidos para formar la Directiva Sres. que no son socios se acuerda no dar validez a la junta celebrada el día veinte.

Los reunidos muy conformes con la proposición del Sr. Paredes acuerdan declarar nula y sin valor dicha Junta General no dando posesión a la Directiva electa por ilegal.

El Sr. Freigido hace presenta la dimisión de su cargo, la cual retira a instancias de todos los presentes.

El mismo Sr. Paredes invita al Sr. Borrazás a que retire la dimisión que de su cargo tiene presentada pues es menester laborar con verdadero entusiasmo por esta colectividad que está atravesando una situación verdaderamente precaria.

El Sr. Borrazás dice que desde luego retira su dimisión y se ofrece para todo cuanto pueda ser útil pues hoy más que nunca se necesita del esfuerzo de todos para ver de resurgir esta gloriosa colectividad.

En medio del mayor entusiasmo se acuerda convocar a los orfeonistas para el día primero de mayo próximo con objeto de reanudar los ensayos.

Y no habiendo más asuntos de que tratar se levanta la sesión por el que preside y de la que certifico.

El Presidente	El Secretario
Eduardo Paredes	Miguel García

Junta de Gobierno, 10-V-1914.

Borrazás En la ciudad de La Coruña a las diez de la noche reunidos los Sres. que figuran al margen se celebra la sesión bajo la presidencia del Sr. Borrazás actuando de secretario el que suscribe.

Otero Una vez abierta la sesión el Sr. Borrazás manifiesta que al llamamiento hecho para reanudar los ensayos no asistieron los orfeonistas encontrándose todas las noches solo con el maestro-director.

Rey Propone que se haga otro y se acuerda convocar nuevamente para el día 20 (veinte) del corriente.

Freigido

García

Y no habiendo más asuntos de que tratar se levanta la sesión por el que preside y de la que certifico.

El presidente	El secretario accidental
M. Borrazás	Miguel García

Junta de Gobierno, 25-V-1914.

Borrazás En la ciudad de La Coruña, y en el local [ilegible], a las diez y media de la noche del día veinticinco de mayo de mil novecientos catorce, reunidos los Sres. que al margen se expresan, y bajo la presidencia del Sr. Borrazás, se abrió la sesión actuando de secretario el que suscribe.

Otero El presidente expone que no se han podido reanudar los ensayos debido a que por esta vez tampoco asistieron los Sres. Orfeonistas, manifiesta además que es del todo lamentable que esta colectividad tenga que vivir relegada al olvido por causa del abandono en que la tienen todos los orfeonistas los cuales después de negarse al pago de sus mensualidades, se niegan rotundamente a prestarle su concurso moral.

Rey

Freigido

García

Propone, y así se acuerda, que ya que no hay forma posible de reunir a los orfeonistas para efectuar los ensayos se suspendan por ahora toda tentativa hasta ver si al fin se convencen de que con su actitud contribuyen a la disgregación de la colectividad.

Y no habiendo más asuntos de que tratar se levanta la sesión por el que preside, y que conmigo firma de lo que certifico.

Enmendado=Contribuyen=Vale

El Presidente

El Secretario accidental

M. Borrazás

Miguel García

Junta de Gobierno, 09-IX-1914.

Borrazás En la ciudad de La Coruña a las nueve de la noche del día nueve de septiembre
Paredes de mil novecientos catorce, y en el local social, se reunieron los Sres. que al margen se
Otero expresan y que componen la junta Directiva, bajo la Presidencia del Sr. Borrazás
actuando de secretario el que suscribe.

Rey Abierto el acto por el que preside, dice, que fue requerido por el apoderado de
Freigido la casa que ocupa esta colectividad el cual le dijo que a ver si fuera posible hacerle efectivo
lo que se le está adeudando por alquiler, pues de ningún modo podía tolerar más.

García Manifiesta también el presidente que le expuso la situación anómala en que se
encuentra la sociedad prometiéndole que tan pronto su estado económico lo permita
tratará de solventar el débito que tiene contraído.

El Sr. Paredes pregunta si se han reanudado los ensayos del Orfeón y el presidente le contesta que está cansado ya de hacer convocatorias sin resultado ninguno pues no hay posibilidad de reunir a los orfeonistas.

En vista de ello se acuerda no volver a convocar a ensayos suspendiendo toda gestión hasta ver el interés que demuestran los orfeonistas. Y no habiendo más asuntos se levanta la sesión de la que firma el presidente, y certifico.

[Presidente]

Secretario accidental

M. Borrazás

Miguel García

1915

Junta de Gobierno, 05-I-1915.

M. Borrazás En la ciudad de La Coruña a las once de la noche del día cinco de enero de mil
E. Paredes novecientos quince, reunidos en el local de costumbre los Sres. expresados al margen,
previamente convocados por el presidente Sr. Borrazás, este expuso: Que, como nadie
ignora, la un tiempo gloriosa sociedad coral, «El Eco» lleva un larguísimo periodo sin

E. Freigido
A. Otero
L. Rey
M. García

dar señales de vida, pues, no obstante las infinitas veces que se ha tratado de ponerla en marcha, reanudando los ensayos, no ha sido posible conseguir la concurrencia a ellos de los orfeonistas, por resultar siempre infructuosas las gestiones que oficialmente o en el sentido amistoso vinieron realizando así el Maestro Director Sr. Edreira como los individuos de la Junta Directiva: que así las cosas, primero el presidente y más tarde los compañeros de la Directiva, creyeron oportuno dimitir sus cargos, por sí otras personas podían encauzar la marcha del Orfeón, y aun cuando fue designada una junta Directiva que debían actuar con carácter provisional, es lo cierto que ninguna de las personas que debían formar esa junta se posesionó de sus cargos ni hizo en ningún momento gestión alguna, sin duda por no echar sobre sus nombres la pesada carga que ello significaría: que, convenidos de esto el presidente y sus compañeros presentes, y teniendo en cuenta, además, que los Sres. designados para formar la junta provisional, aparte de un abandono voluntario, no reunían condiciones reglamentarias para regir los destinos de la sociedad tanto que alguno de ellos ni siquiera figuraba en la lista de socio, hicieron el sacrificio de volver a encargarse de «El Eco», en la esperanza, ya entones remota, de hacer resurgir esta Colectividad a la vida, pero todo ha sido inútil, puesto que hoy es un hecho indisentible [sic] que sin director, sin orfeonistas y sin socios protectores, el orfeón no existe de hecho, siendo una vana ilusión pretender volverlo a la vida artística es imposible continuar así por carencia total de medios económicos, puesto que se está adeudando 2 años (dos) por la casa social aparte de otros créditos que no es posible satisfacer. Considera, por todo ello, el presidente, que es llegado el caso, aunque haya que lamentarlo profundamente, de ir a la disolución total de esta gloriosa colectividad, conforme a las disposiciones del artículo 13 del Reglamento, haciendo entrega al Excmo. Ayuntamiento de esta capital, en calidad de depósito, de todos los premios y objetos de arte pertenecientes al orfeón y vendiendo los muebles para pagar deudas, hasta donde alcance su importe. Y como este seguramente ha de ser escaso, pues ni con mucho puede alcanzar a hacer efectivas las deudas, propone el Sr. presidente que se dirija atenta solicitud a la Excmo. Corporación municipal en súplica de una subvención para evitar en su caso, que las pecunias y alhajas del Orfeón puedan ser embargados por algún acreedor.

Los demás compañeros de junta manifestaran su más absoluta conformidad con cuanto acaba de exponer el Sr. presidente, lamentándose como él de que las circunstancias impongan de modo imprevisto la disolución de una sociedad que tantos lauros alcanzó y para la cual tuvieron siempre grandes cariños. Por unanimidad se acordó exhibir los premios y alhajas en un escaparate. Sin embargo de reconocer todos los Sres. presentes que, en realidad «El Eco» no existe como colectividad, por falta de ansiados orfeonistas y protectores, convinieron en que para dar una satisfacción al pueblo, que tanto quiso y admiró en otros tiempos al laureado orfeón debía celebrarse brevemente una reunión convocando para ello a los orfeonistas antiguos muy especialmente y a todos los demás que han figurado en las listas de socio – exceptuando a los que siempre

se han distinguido como morosos en el pago de sus cuotas y que figuren dados de baja, - a fin de dar cuenta de las poderosas razones que forzaran a esta directiva a adoptar la resolución a que la presente acta se refiere.

Dada la lectura de ella y conformes todos con su contenido la firma el Sr. presidente, de que yo secretario certifico.

El presidente	Secretario
Manuel Borrazás	Miguel García

Junta de Gobierno y General Extraordinaria, 23-I-1915.

En la ciudad de La Coruña a 23 de enero de 1915 y local de costumbre se celebró Junta General, presidida por D. Manuel Borrazás, acompañado de los señores de la junta administrativa y actuando de secretario el que abajo firma.

Abriendo el acto por el presidente se da lectura al acta anterior y a todas las de gobierno administrativo mereciendo su aprobación. Después el que preside dice; que es lamentable la poca concurrencia, pues somos por todos veinticinco personas, ni por publicarlo en la prensa local ni por invitar a los orfeonistas antiguos ni modernos del glorioso «Eco», se puede conseguir mayor número de asistentes al acto de la importancia del presente, invitación que se hizo extensiva a los socios protectores y que no dio más concurrencia que la que presenciáis, continua el Sr. Borrazás, su discurso para demostrar la imperiosa necesidad en que esta junta se ha visto de adoptar la para todos triste resolución de dar por extinguida, la gloriosa colectividad que tantos lauros alcanzó en su larga y gloriosa vida artística en España y en el extranjero.

Pronuncian breves ponderaciones de lo que fue «El Eco» y en consonancia con el actual estado de cosas los Sres. Villaronte, Crespo, Paredes, García y Freigido y después de todo lo expuesto se acordó dar por definitivamente disuelto «El Eco» con arreglo al acta anterior del cinco del corriente. También se acuerda, a propuesta del Sr. Villaronte entregar al Circo de Artesanos el armonio de los ensayos y la música en calidad de depósito, pues según disposición reglamentaria cierto número de orfeonistas pueden siempre volver a constituir «El Eco», Dándose por terminado el acto del que yo suscribo y firma y conmigo el vicepresidente Sr. Paredes (D. Eduardo) por ausencia del Sr. Borrazás y tener que dar copia en el acta a la autoridad que asiste.

Vº. Bº. El vicepresidente	El secretario
[sin firma]	Miguel García

1923

Acta de Constitución, 06-VIII-1923.

En la sala capitular del Palacio Municipal de La Coruña, a seis de agosto de 1923, actuando como presidente D. Eduardo Paredes y como secretario Don Luis Núñez Mosquera con asistencia del Maestro Director D. Manuel Sánchez Yáñez, se acordó reorganizar el orfeón coruñés «El Eco», haciendo uso del derecho que concede el artículo 14 del Reglamento aprobado por el Excmo. Sr. gobernador civil de esta provincia, dejando desde luego abierta la admisión de socios.

A continuación, se acordó celebrar Junta General el próximo día 10 para sección de cargos para la Junta Directiva.

Y no habiendo más asuntos de que tratar se da por terminado el acto, que firman los Sres. expresados con el Vº. Bº. del Sr. Paredes y del que yo como secretario certifico.

Vº. Bº.

Luis Núñez.

Acta de sesión, 10-VIII-1923.

A las 10 ½ de la noche, previa convocatoria de la comisión organizadora, y con asistencia del maestro director D. Manuel Sánchez Yáñez, se reunieron los Sres. que se citan a continuación para proceder a la reconstitución definitiva del Orfeón «El Eco».

Sres. D. Manuel Pérez, Enrique Álvarez, José Pérez Choza, Gerardo Bugueiro, Cayetano Vila, Ramón Gayoso, José Suárez, Alfredo Sánchez, José Díaz, Francisco Martínez, Ernesto Villaronte, Manuel Rilo, José Dopico Carro y D. Santiago Millán.

Abierta la sesión, el Sr. Paredes, en nombre de la citada comisión, expuso que esta consideraba ultimados los trabajos de reorganización, y que por lo tanto procedía designar Junta Directiva que se encargase de regir los destinos de la Sociedad.

Para tal fue declarada emprendida la sesión por cinco miembros, con objeto de que los Sres. orfeonistas pudieran ponerse de acuerdo para confección de candidaturas.

Transcurrido este tiempo, el Sr. Millán en nombre de varios, entregó una propuesta de Junta Directiva, que, leída por el Sr. Paredes, fue aprobada por aclamación, quedando por lo tanto elegida unánimemente en la forma que sigue.

Vicepresidente: D. Luis Núñez Mosquera

Tesorero: D. Eduardo Paredes

Contador: D. Manuel Pérez

Secretario: D- Manuel Rilo

Vice-secretario: D. Francisco Martínez

Depositario: D. Ernesto Villaronte

Vocales: D. Gerardo Bugeiro, Alfredo Sánchez, Ramón Gayoso, Enrique Álvarez, Cayetano Vila, José Pérez Chozá.

Vocales Natos: D. Manuel Sánchez Yáñez y D. José Dopico.

Acordose [sic] asimismo dejar, por ahora, en suspenso la provisión de cargo de presidente, hasta tanto no se conozca el resultado de las gestiones que han de entablarse con algunas significadas personalidades de la localidad.

Se probaron también por unanimidad, cuantas gestiones llevó a cabo la comisión organizadora para conseguir recabar lo que consideró necesario para la constitución y marcha del Orfeón en la forma que vino haciéndolo hasta la fecha.

Ratificose [sic] además la designación del maestro-director del orfeón D. Manuel Sánchez Yáñez, de quien tan gratos recuerdos tiene la colectividad.

Y no habiendo más asuntos de que tratar se dio por terminado el acto que forman los Sres. expresados con el Vº. Bº. del Sr. Paredes y del que yo como secretario certifico.

Vº. Bº.

Luis Núñez.

Junta Directiva – Posesión, 12-VIII-1923.

Luis Núñez

Gerardo Bugeiro

A las 11 de la noche del día 12 de agosto de 1923, reunidos los Sres. que al margen se expresan bajo la presidencia del Sr. Núñez Mosquera.

La Sociedad Coral El Eco: una contribución a la historia del
orfeonismo en Galicia (1862-1940)

Manuel Pérez Una vez tomada posesión de los cargos, se acordó nombrar a los Sres. D.
Manuel Rilo Luis Núñez Mosquera y al que suscribe, con objeto de recabar de los Sres. que
formaban la Junta anterior, todos los efectos pertenecientes a este orfeón.
Francisco Martínez Y no habiendo más asuntos de que tratar, se levanta la sesión de la que,
Cayetano Vila como secretario, certifico con el Vº. Bº. del Sr. presidente.
Ernesto Villaronte. Vº. Bº.
L. Núñez. [firma ilegible]

Junta de Gobierno, 20-VIII-1923.

Luis Núñez A las 10 ½ de la noche del día 20 de agosto con ausencia de los Sres. que
al margen se expresan se abre la sesión, bajo la presidencia del Sr. Núñez Mosquera.
Alfredo Sánchez
Gerardo Bugueiro El Sr. presidente da cuenta de las gestiones realizadas por él y por el que
suscribo; y visto y leído un libro de actas anterior, se entera de que los efectos
Cayetano Vila pertenecientes al Orfeón fueron vendidos, a excepción del armónium y archivo
musical que fueron entregados en depósito al Circo de Artesanos, y de los trofeos
Manuel Rilo que fueron depositados en el Excmo. Ayuntamiento de esta capital.
Francisco Martínez Y no habiendo más asuntos de que trata se levanta la sesión de la que yo,
como secretario certifico con el Vº. Bº. del Sr. presidente.
Vº. Bº. El presidente
L. Núñez. [firma ilegible]

1924

Junta de Gobierno, 04-I-1924.

Luis Núñez A las once de la noche del día 4 de enero de 1924 se abre la sesión con
ausencia de los Sres. que al margen se expresan y bajo la presencia del Sr. Núñez
Gerardo Bugueiro Mosquera.
Manuel Pérez El Sr. presidente da cuenta de una carta recibida del Sr. Paredes, en la cual
José P. Chozas se expone la imposibilidad de seguir desempeñando el cargo de tesorero de esta
Manuel Rilo colectividad por impedírsele sus ocupaciones, lo cual, considerado justo por la
Directiva aceptado por unanimidad, nombrando acto seguido para sustituirle a D.
Eduardo Vila Gerardo Bugueiro y Fernández.

Francisco Martínez Y no habiendo más asuntos de que tratar se levanta la sesión, de la que yo como secretario certifico, con el Vº. Bº. del Sr. presidente.

Vº. Bº.

L. Núñez.

[firma ilegible]

Junta de Gobierno, 12-VIII-1924.

Luis Núñez A las once de la noche del día 12 de agosto de 1924 se abre la sesión con asistencia de los Sres. que al margen se expresan, y bajo la presidencia del Sr. Núñez Mosquera.

Manuel Rilo

Francisco Martínez

Manuel Pérez

El Sr. presidente da cuenta de la dimisión del maestro director. Sr. Sánchez Yáñez, proponiendo para suscribirle a don Eugenio Barrero, y para su ayuda a D. Jesús González como profesor musical, al cual se le asigna una pensión mensual de 30 pesetas.

Se autoriza al Sr. V. secretario para recoger del Circo de Artesanos el armónium y archivo musical.

Y no habiendo más asuntos de que trata se levanta la sesión de la que yo, como secretario certifico con el Vº. Bº. del Sr. presidente.

Vº. Bº.

L. Núñez.

[firma ilegible]

Junta General Ordinaria, 15-XII-1924.

Luis Núñez En la ciudad de La Coruña a quince de diciembre de 1924, con asistencia de treinta y dos socios orfeonistas, y previa convocatoria para el acto, se celebró Junta General Ordinaria, con el fin de nombrar nueva Junta Directiva para regir los destinos de la sociedad en el año próximo, y después de varias candidaturas presentadas por los señores socios resultó elegida la siguiente:

Manuel Rilo

Francisco Martínez

Manuel Pérez

Presidente: D. Luis Núñez Mosquera

Vice-presidente: Don Gerardo Bugueiro Fdez.

Secretario: Don José López Bermúdez

Vice-secretario: Don Fernando López Arias

Tesorero: Don Manuel Pérez Fdez.

Contador: Don Francisco Rodríguez

Depositario: Don Antonio Campelo Mallo.

Vocales: Don Bruno Alonso González y Don Manuel Barral.

Director declamación: Don José Dopico Carro

Y no habiendo más asuntos de que tratar se dio por terminado el acto del que se extiende la presente, que firma el señor presidente, de que yo secretario certifico.

Vº. Bº.

Luis Núñez.

[firma ilegible]

1925

Junta de Gobierno, 01-I-1925.

Luis Núñez
Gerardo Bugueiro
José López

En la ciudad de La Coruña a primero de enero de 1925. Reunidos todos los señores que formaban la directiva en el año próximo pasado y los nombrados para el año actual, se procedió con arreglo a lo determinado en el Reglamento, a poner en posesión de sus respectivos cargos, a los señores designando al margen.

Fernando López
Manuel Pérez

Y no habiendo más asuntos de que tratar, se dio por terminado el acto del que se extiende la presente que visa el señor presidente, de que yo secretario certifico.

Fco. Rodríguez

Vº. Bº.

Antonio Campelo

Luis Núñez.

José López

Bruno Alonso

Manuel Barral

José Dopico

Junta de Gobierno, 15-II-1925.

Luis Núñez
Gerardo Bugueiro

En la ciudad de La Coruña a quince de febrero de 1925, reunidos todos los señores expresados al margen, se acordó admitir la renuncia que hizo de su

José López cargo, al conserje de esta Sociedad, Don José Díaz, y nombrar para desempeñar internamente de lo mismo a Don Manuel Pérez.

Fernando López

Manuel Barral

Manuel López

Antonio Campelo

Y no habiendo más asuntos de que tratar, se dio por terminado el acto del que se extiende la presente que visa el señor presidente, de que yo secretario certifico.

Vº. Bº.

Luis Núñez.

José López

Junta General Extraordinaria, 16-III-1925.

Luis Núñez

Gerardo Bugueiro

José López

Fco. Rodríguez

Fernando López

Manuel Pérez

Manuel Barral

Bruno Alonso

En la ciudad de La Coruña a dieciséis de marzo de 1925, con asistencia de veintiocho señores socios, y previa convocatoria, se celebró Junta General Extraordinaria, con el fin de evitar la falta de asistencia a los ensayos de los orfeonistas, y después de haber hecho uso de la palabra varios socios, se acordó por unanimidad dar amplias facultades a la Junta directiva para imponer el correctivo que estime procedente, a los orfeonistas que dejen de asistir tres días, sin causa justificada.

Y no habiendo más asuntos de que tratar, se dio por terminado el acto que visa el señor presidente, de que yo secretario certifico.

Vº. Bº.

Luis Núñez.

José López

Junta de Gobierno, 07-VII-1925.

Luis Núñez

Gerardo Bugueiro

José López

Fco. Rodríguez

Manuel Pérez

Manuel Barral

En la ciudad de La Coruña a siete de julio de 1925, reunidos los señores designados al margen, se dio cuenta de una proposición del coro de esta capital «Saudade» solicitando la cooperación del Orfeón para dar un festival en la Plaza de Toros, acordándose comunicarle, que como no había dado todavía esta colectividad el concierto de su presentación, lamentaba mucho el no poder acceder a la pretensión aludida.

Y no habiendo más asuntos de que tratar, se dio por terminado el acto, del que se extiende la presente, que visa el señor presidente, de que yo secretario certifico.

Vº. Bº.

Luis Núñez

José López

Junta de Gobierno, 21-VII-1925.

Luis Núñez

En la ciudad de La Coruña a veintiuno de julio de 1925. Reunidos los señores designados al margen, se acordó dar un concierto en uno de los días del mes de septiembre próximo en el Palco de la música; así como hacer pública la admisión de socios orfeonistas hasta el día primero del mismo mes.

Gerardo Bugueiro

José López

Fco. Rodríguez

Y no habiendo más asuntos de que tratar, se dio por terminado el acto del que se extiende la presente, que visa el señor presidente, de que yo secretario certifico.

Fernando López

Manuel Pérez

Vº. Bº.

Manuel Barral

Luis Núñez.

José López

Antonio Campelo

José Dopico

Junta de Gobierno, 19-VIII-1925.

Luis Núñez

En la ciudad de La Coruña a diecinueve de agosto de 1925. Reunidos los señores designados al margen, se acordó nombrar presidenta honoraria de esta colectividad a doña Eloísa Silva y socia de honor a la señorita Estrella.

Gerardo Bugueiro

José López

Y no habiendo más asuntos de que tratar, se dio por terminado el acto del que se extiende la presente, que visa el señor presidente, de que yo secretario certifico.

Manuel Pérez

Fco. Rodríguez

Vº. Bº.

Fernando López

Luis Núñez.

José López

Manuel Barral

Junta General Extraordinaria, 02-X-1925.

Luis Núñez

En la ciudad de La Coruña a dos de octubre de 1925, con asistencia de treinta y cuatro señores socios, previa la correspondiente convocatoria para el acto, se celebró Junta General Extraordinaria para ver de conseguir que los orfeonistas concurrieren a los ensayos. Después de exponer varios socios lo que tuvieron por

Gerardo Bugueiro

José López

Manuel Pérez conveniente relacionado con el asunto de referencia, se acordó por unanimidad, dar de baja a todo aquel que faltase a tres días a los ensayos, sin causa justificada.

Fco. Rodríguez

Antonio Campelo

Y no habiendo más asuntos de que tratar, se dio por terminado el acto del que se extiende la presente, que visa el señor presidente, de que yo secretario certifico.

Manuel Barral

Vº. Bº.

Luis Núñez.

José López

Junta de Gobierno, 11-X-1925.

Luis Núñez

En la ciudad de La Coruña a once de octubre de 1925. Reunidos los señores designados al margen, se acordó dar de baja como socio orfeonista, a Don Francisco Martínez, cumpliendo lo resuelto en Junta General celebrada el día dos del corriente, y concurrir el próximo domingo al Cementerio general con el fin de depositar un ramo de flores en la tumba del maestro Chané, y una corona en la cruz de los olvidados, en memoria de los orfeonistas fallecidos.

Gerardo Bugueiro

José López

Manuel Pérez

Fco. Rodríguez

Y no habiendo más asuntos de que tratar, se dio por terminado el acto del que se extiende la presente, que visa el señor presidente, de que yo secretario certifico.

Fernando López

Manuel Barral

Vº. Bº.

Luis Núñez.

José López

Junta de Gobierno, 27-X-1925.

Luis Núñez

En la ciudad de La Coruña a veintisiete de octubre de 1925. Reunidos los señores designados al margen, se acordó dar de baja al orfeonista, Don Fernando López Arias, por dejar de asistir a los ensayos, y no justificar el motivo de dichas faltas.

Gerardo Bugueiro

José López

Fco. Rodríguez

Y no habiendo más asuntos de que tratar, se dio por terminado el acto del que se extiende la presente, que visa el señor presidente, de que yo secretario certifico.

Manuel Pérez

Manuel Barral

Vº. Bº.

Antonio Campelo

Luis Núñez.

José López

Junta de Gobierno, 07-XI-1925.

Luis Núñez
Gerardo Bugueiro
José López

En la ciudad de La Coruña a siete de noviembre de 1925. Reunidos los señores designados al margen, se acordó, de conformidad con lo resuelto en Junta General celebrada el día dos de octubre último, dar de baja al orfeonista don Manuel Parga, por falta de asistencia a los ensayos.

Manuel Pérez
Manuel Barral

Y no habiendo más asuntos de que tratar, se dio por terminado el acto del que se extiende la presente, que visa el señor presidente, de que yo secretario certifico.

Antonio Campelo Vº. Bº.

Luis Núñez.

José López

Junta de Gobierno, 15-XI-1925.

Luis Núñez
Gerardo Bugueiro
José López

En la ciudad de La Coruña a quince de noviembre de 1925. Reunidos los señores designados al margen, se acordó celebrar el día veintidós del corriente en la Iglesia de San Nicolás, con motivo de la fiesta de la Patrona de la música, Santa Cecilia, una misa cantada, así como en la tarde del mismo día dar un concierto en el salón de fiestas de la Reunión Recreativa e Instructiva de Artesanos.

Fco. Rodríguez
Manuel Pérez
Manuel Barral

Y no habiendo más asuntos de que tratar, se dio por terminado el acto del que se extiende la presente, que visa el señor presidente, de que yo secretario certifico.

Antonio Campelo Vº. Bº.

Luis Núñez.

José López

1926

Junta General Ordinaria, 26-II-1926.

Luis Núñez
G. Bugueiro
A. Campelo
M. Pérez

En la ciudad de La Coruña a 26 de febrero de 1926 con asistencia de 34 socios orfeonistas, y previa convocatoria para el acto se celebró Junta General Ordinaria con el fin de nombrar nueva Junta directiva para regir los destinos de la sociedad en el año presente y después de varias candidaturas presentadas por los Sres. socios, resultó elegida la siguiente:

F. López Presidente: Don Luis Núñez Mosquera

Fco. Rodríguez Vice: Antonio Campelo

M. Barral Secretario: Vicente Esparza

J. López Vice: Francisco Martínez

Tesorero: José Rama

Contador: Fernando López

Depositario: Gerardo Bugueiro

Vocales: Jesús Travieso, Santiago Millán.

Y no habiendo más asuntos de que tratar, se dio por terminado el acto del que se extiende la presente, que firma el Sr. presidente, de que yo secretario certifico.

Vº. Bº. El presidente

Luis Núñez

Esparza

Junta General Extraordinaria, 27-II-1926.

Luis Núñez

A. Campelo

V. Esparza

F. López

F. Rodríguez

G. Bugueiro

S. Millán

J. Travieso

F. Martínez

J. Rama

En la ciudad de La Coruña a 27 de febrero de 1926 con asistencia de 30 socios orfeonistas, y previa convocatoria para el acto, se celebra Junta General Extraordinaria, con objeto de que se debió hacer, con el sobrante en metálico del propósito, se hiciese una bandera para la colectividad puesto que había una Srta. que se había comprometido a bordarla gratuitamente. Por unanimidad se acuerda lo dicho anteriormente, y se concede un voto de gracia a los Sres. Salto y Mejuto, por haber tenido la iniciativa de regalar, con ese sobrante una batuta al maestro Barrero.

También se acordó asistir al homenaje al representante de la República Argentina.

Se aprueba la cuenta de Gasto e Ingreso del propósito carnavalesco celebrado y no habiendo más asuntos de que tratar se dio por terminado el acto del que yo como secretario certifico.

La Coruña 27 febrero 1926

Vº. Bº. El presidente

Luis Núñez

Esparza

Junta de Gobierno, 21-III-1926.

Luis Núñez

En la ciudad de La Coruña a 21 de marzo de 1926 reunidos los Sres. que al margen se expresan, y con asistencia de 28 socios orfeonistas, se procedió a la votación para el nombramiento de contador, quedando elegido por aclamación D. Fernando López, quien tomó posesión de su cargo.

Antonio Campelo

V. Esparza

Jesús Travieso

El Sr. tesorero dio cuenta de que por el Sr. tesorero saliente se le había hecho entrega de ptas. 48,70 depósito para trajes, y en efectivo ptas. 187,75 dejando como deudas el alquiler del local correspondiente al mes de enero y sueldo de cobrador del mismo mes.

S. Millán

F. Martínez

J. Rama

Y no habiendo más asuntos de que tratar se dio por terminado el acto que firma el Sr. presidente y yo como secretario certificado.

Vº. Bº. El presidente

Luis Núñez

Esparza

Junta General Extraordinaria, 23-IV-1926.

Luis Núñez

En la ciudad de La Coruña a 23 de abril de 1926 reunidos los Sres. que al margen se expresan, con asistencia de 31 socios orfeonistas, se procede a la votación del cargo de contador por ausencia del que venía desempeñándolo, de la votación resultó elegido don Francisco Rodríguez por mayoría de votos.

Antonio Campelo

Gerardo Bugueiro

Santiago Millán

Se acordó dar de baja temporalmente al Sr. Paredes y mandar oficio al Sr. López y al Sr. Pinedo.

José Rama

Francisco Martínez

A propuesta del Sr. Bugueiro, se acordó devolver las cantidades que había depositadas para trajes.

Jesús Travieso

Vicente Esparza

Y no habiendo más asuntos de que tratar se dio por terminado el acto que firma el Sr. presidente y yo como secretario certificado.

Vº. Bº. El presidente

Luis Núñez

Esparza

Junta de Gobierno, 23-V-1926.

Luis Núñez
A. Campelo
F. Martínez
F. Rodríguez

En la ciudad de La Coruña a 23 de mayo de 1926, reunidos los Sres. que al margen se expresan, se celebró Junta directiva, en la que se tomó el acuerdo de dar un Concierto el día 1º de julio próximo, con motivo de hacer entrega de la Bandera galantemente bordada por la Srta. Estrella Mosquera Martínez, socia honoraria de nuestra colectividad, y el Sr. Bogueiro (D. Gerardo) que construyó la asta de la misma, compañero de junta.

V. Esparza
S. Millán

El Sr. presidente hace uso de la palabra para acerca de la excursión que debe hacer el Orfeón a la ciudad de El Ferrol el día 11 de los corrientes.

J. Travieso

Por unanimidad se acuerda hacerla, en las condiciones más ventajosas para la Colectividad.

J. Rama
G. Bogueiro

Y no habiendo más asuntos de que tratar se dio por terminado el acto que firma el Sr. presidente y yo como secretario certifico.

Vº. Bº. El presidente

Luis Núñez

Esparza

Junta de Gobierno, 31-VII-1926.

Luis Núñez
A. Campelo

En la ciudad de La Coruña a 31 de julio de 1926. Reunidos los señores que la margen se expresan, se acordó dar un lunch a los coros «Toxos e Froles» y «De Ruada» que llegarán La Coruña el día 8 de agosto próximo.

F. Rodríguez
S. Millán
J. Travieso
J. Rama

Hizo uso de la palabra el Sr. tesorero para dar cuenta de la situación pecuniaria de la Sociedad aprobándose las cuentas de gasto e ingresos, y no habiendo más asuntos de que tratar se dio por terminada la sesión de la que yo como secretario certifico, con el Vº. Bº. del Sr. presidente que conmigo firma el presidente.

G. Bogueiro

El presidente

V. Esparza

Luis Núñez

Esparza

Junta de Gobierno, 02-VIII-1926.

Luis Núñez

Antonio Campelo

Junta de Gobierno, 04-XII-1926.

Luis Núñez En la ciudad de La Coruña a 4 de diciembre de 1926, reunidos los Sres.
que al margen se expresan se acuerda prescindir por el momento de los Sres.
A. Campelo orfeonistas Manuel Silvestre, Luis Tato y Francisco Torres y no habiendo más
G. Bogueiro asuntos de que tratar se da por terminado el acto con el Vº. Bº. del Sr. presidente
S. Millán y yo como secretario certifico.
F. Martínez Vº. Bº. El presidente
Luis Núñez Esparza
J. Travieso
V. Esparza

Junta de Gobierno, 11-XII-1926.

Luis Núñez En la ciudad de La Coruña a 11 de diciembre de 1926, reunidos los Sres.
que al margen se expresan, acuerdan redactar unas bases para enviar a la Reunión
A. Campelo de Artesanos, en petición del local para este Orfeón, petición que se había hecho
G. Bogueiro con anterioridad.
F. Martínez Existe una copia de las bases enviadas a dicha Reunión de Artesanos, y
no habiendo más asuntos de que tratar se da por terminado el acto con el Vº. Bº.
J. Rama del Sr. presidente y yo como secretario certifico.
S. Millán Vº. Bº. El presidente El secretario
J. Travieso Luis Núñez Esparza
V. Esparza

Junta de Gobierno, 20-XII-1926.

Luis Núñez En la ciudad de La Coruña a 20 de diciembre de 1926, reunidos los Sres.
que al margen se expresan y con asistencia de 34 socios orfeonistas, previa
A. Campelo convocatoria, para nombramiento de la nueva Junta Directiva que ha de regir los
G. Bogueiro destinos de esta colectividad durante el próximo año de 1927, acordose [sic]
F. Martínez nombrar la siguiente:
F. Rodríguez Presidente: Don Luis Cornide Quiroga, por 21 votos; vicepresidente: D.
S. Millán Luis Núñez Mosquera, por 21 votos (reelegido); secretario: D. Juan Fernández
V. Esparza Gago, por 20 votos; vicesecretario: Don Gilberto Barrero Muñoz, por 16 votos;
tesorero: D. José Rama Duro, por 21 votos (reelegido); contador: D. Santiago
Millán Serio, por 19 votos; Depositario: D. Gerardo Bogueiro Fernández, por 19

J. Travieso votos (reelegido); vocal 1º: Sr. Sánchez Mosquera, por 17 votos; y 2º vocal: D. Eduardo R. Losada, por 19 votos.

J. Rama

Y no teniendo más asuntos de que tratar se dio por terminado el acto que firma el Sr. presidente y yo como secretario doy fe.

Vº. Bº. El presidente

Luis Núñez

Esparza

1927

Junta General Extraordinaria, 24-III-1927.

L. Cornide

G. Barrero

L. Millán

G. Bugueiro

En La Coruña a 24 de diciembre [*sic* marzo] de 1927, reunidos en el local social, previa convocatoria y a requerimiento de numerosos socios orfeonistas en Junta General Extraordinaria para proceder al nombramiento de secretario y tesorero, vacantes por no haber aceptado Don Juan Fernández Gago y Don José Rama designados por la Junta General Ordinaria celebrada el 20 de diciembre último y para recoger las opiniones de los socios orfeonistas acerca de la orientación y plan a seguir por la entidad; se abrió la sesión por el señor presidente y después de hacer presente su gratitud por la designación con que se le había honrado, se procedió al nombramiento de secretario resultando elegido por aclamación Don Jesualdo Rodríguez Linares, que estando presente aceptó el cargo y tomó posesión de él; y para tesorero Don Antonio Bustos Sandina que también aceptó el cargo y tomó posesión de él.

Incitados por la presidencia, hicieron a continuación uso de la palabra el ex orfeonista D. Francisco Torres para solicitar se le admitiese de nuevo como miembro de la masa coral, reservándose la presidencia resolver con la directiva dicha petición.

A continuación, seguidamente pidió la palabra D. Francisco Martínez para instar la celebración por lo menos de dos festivales anuales y rogar a la presidencia gestionase la pronta entrega al Orfeón de la corbata regalada por el Centro Gallego de Montevideo, ruegos de los que tomó nota la mesa.

El socio D. Jesús Arias, pidió que la general acordase la amnistía de todos los orfeonistas expulsados, y sometido el asunto a discusión, y toda vez no logró unanimidad de parecer, se acordó a instancias de la presidencia dejarlo sobre la mesa para que fuese estudiada por la Junta Directiva y propuesta en su caso a la General.

Por último, solicitó el socio Don Francisco Martínez que se ampliase el número de miembros de la Directiva con dos vocales, pretensión que fue rechazada por no permitirlo el Reglamento.

Y no habiendo más asuntos de que tratar, se dio por terminado el acto con el Vº. Bº. del Sr. presidente de lo que yo el secretario doy fe.

Vº. Bº. El presidente

Cornide

Jesualdo Rodríguez

Junta en Gobierno, 22-IV-1927.

Sres. que asisten:

Abierta la sesión por el Sr. presidente se dio lectura y aprobó el acta de la anterior.

Luis Cornide Pte.

Luis Núñez Vipt.

Seguidamente el Sr. Sánchez Mosquera enteró al consejo de que su hermano D. Manuel Sánchez Mosquera había recibido del comité de damas del Centro gallego de Montevideo una corbata para el Orfeón «El Eco», y que a causa de la grave enfermedad que padeció no había podido ocuparse oportunamente de hacer la entrega del Orfeón pero que seguidamente la enviaría en unión del mensaje que la acompañaba. Se acuerda hacer constar en acta la gratitud de la colectividad por tan señalada distinción, que el Sr. presidente conteste a dicho mensaje y que en el primer festival que celebre «El Eco» tenga lugar la entrega solemne de la corbata.

Andrés Busto Tº

Santiago Millán

Cdor.

Jesualdo Bugueiro

Depº.

J. Mosquera 1 Vles.

Seguidamente se enteró el consejo de la marcha de los ensayos autorizándose al presidente para que de acuerdo con el director concrete la fecha en que podrá celebrarse el primer festival.

R. Losada 2 Vles.

Dio cuenta el presidente de la carta dirigida al de la Reunión Recreativa de Artesanos para la concesión de su local a fin de celebrar los ensayos; y en vista de que no se obtuvo respuesta, se acordó insistir en la petición.

Se examinó el estado de la recaudación y cuentas hasta 1º del corriente mes, y teniendo en cuenta los numerosos recibos pendientes de pago de los orfeonistas y toda vez el Reglamento no les obliga a continuación cuota alguna, se acordó hacer saber a dichos orfeonistas que en lo sucesivo será voluntario el pago, y solo afectará a los que deseen ser socios además de orfeonistas en cuyo caso gozarán de los derechos que les corresponden por ambos conceptos; y que para la próxima junta el Tesorero y el Contador traigan una propuesta de cancelación de los recibos pendientes que consideren incobrables.

Se acordó pagar el Sr. Escudero su factura de 29 pesetas.

Y no habiendo más asuntos de que tratar, se levantó la sesión en la que actúa como secretario por ausencia del titular, el vocal Don José Sánchez Mosquera.

Vº. Bº. El presidente

El secretario accidental

Luis Cornide

José Sánchez Mosquera

Junta de Gobierno, 14-V-1927.

Sres. que asisten:

Abierta la sesión por el Sr. presidente se dio lectura y aprobó el acta de la anterior.

Pdte. Luis Cornide

Scrio. J. Rodríguez

Se acordó volver a interesar al Círculo de Artesanos la concesión de un local para ensayos del orfeón.

Vro. G. Barrero

Tº Andrés Busto

Cdor. Santiago

Millán

Depº. Gerardo

Bugueiro

1 V. J. Mosquera

Vipt. Luis Núñez

Se acuerda también a propuesta del maestro director dar baja por falta de asistencia, a los ensayos al orfeonista Arturo Guardado. Seguidamente el Sr. presidente propuso enviar un mensaje de agradecimiento a la presidencia del Centro Gallego de Montevideo, para que este lo haga extensivo a las damas del comité disculpando la tardanza del mismo por enfermedad del señor Sánchez Mosquera.

Se aprueba una factura presentada por el señor Ricardo Morales y dar de baja recibos por valor de 480,50 ptas. de orfeonistas y socios por considerarlo incobrables, dándoles salida en el presente mes y entregarlo al secretario.

Se dio cuenta de la petición del señor alcalde relativa cooperar el orfeón dando un concierto en el paseo del Relleno con motivo del 25 aniversario de S. M. el Rey acordándose lo contrario ([ilegible] en vista de las manifestaciones del director).

Y no habiendo más asuntos de que tratar, se levantó la sesión, deteniendo la presente con el Vº. Bº. del Sr. presidente de lo que yo el secretario certifico. (entre líneas vale)

Vº. Bº. El presidente

Cornide

Jesualdo Rodríguez

También certifico que en virtud de unanimidad en todos pareceres de los componentes del Orfeón, la Junta Directiva acordó el reingreso de todos los Orfeonistas expulsados.

J. Rodríguez.

Junta de Gobierno, 04-VI-1927.

Sres. que asisten:

Scrio. J. Rodríguez

Vro. G. Barrero

Tº A. Busto

Cdor. S. Millán

Depº. G. Bugueiro

V. J. Mosquera

Abierta la sesión por el Sr. Sánchez Mosquera por ausencia del Sr. presidente y del vicepresidente, se dio lectura y aprobó el acta de la anterior.

Se acuerda dar dos conciertos los días 17 y 18 del mes actual siempre que la fecha sea compatible. Seguidamente el Sr. director dio cuenta de haber escrito una carta a Sr. Méndez para la concesión del Teatro Linares Rivas, habiendo desistido del Rosalía Castro por estar las fechas comprometidas y siendo comisionados para dichas gestiones Don Gerardo Bugueiro y Don Santiago Millán, haciendo constar que para decoración se comisiona al Sr. Bugueiro para vestido y calzado de las Srtas. al Sr. director.

Se acordó hacer efectivas la factura del importe del tisú para as Srtas. que asciende a 31,25 ptas. al palacio de Tía Mora, como igualmente satisfacer la presentada por el Sr. Roel por impresos de propaganda de la excursión a Santiago en noviembre del año 1926, que asciende a 81,50 ptas.

Se comisiona al Sr. Sánchez Mosquera para gestionar el cobro de la subvención de las 500,00 ptas. concedidas el año 1926, como igualmente de los fracs para orfeonistas.

Y no habiendo más asuntos de que tratar, se levantó la sesión de la cual se extiende la presente acta con el Vº. Bº. del Sr. presidente y de lo que yo secretario doy fe.

Vº. Bº. El presidente P.A.

José Sánchez Mosquera Jesualdo Rodríguez

Junta de Gobierno, 14-VI-1927.

Sres. que asisten:

Pdte. Luis Cornide

Vipt. Luis Núñez

Abierta la sesión por el Sr. presidente se dio lectura y aprobó el acta de la anterior.

Scrio. J. Rodríguez Seguidamente se acordó autorizar al Sr. director para comprar metro y medio de tisú para las Srtas. y gasa para trajes.

Tº A. Busto

Depº. G. Buguero

V. J. Mosquera

V. R. Losada

Se acuerda dar conciertos el día 1 y 2 del próximo mes de julio siendo comisionados para todo lo relacionado con el Teatro el vicepresidente y el director; así mismo, se acordó que el Sr. presidente interese del Sr. Pan la concesión del local obras del puerto para los ensayos, hasta que se den los conciertos antes mencionados.

También se acordó hacer constar haberle sido denegados al Sr. Sánchez Mosquera los fracs que se acordó pedir en el acta anterior.

Se dio cuenta de la petición de ingreso del ex orfeonista Torres, acordando la Junta no aceptarla; y se acuerda nombrar Conserje a José Rodríguez Varela, el que tomará posesión de su cargo el día 15 del corriente.

Y no habiendo más asuntos de que tratar, se levantó la sesión, extendiendo la presente acta con el Vº. Bº. del Sr. presidente de lo que yo el secretario certifico.

Vº. Bº. El presidente

Cornide

Jesualdo Rodríguez

Junta de Gobierno, 27-VI-1927.

Sres. que asisten:

Vipt. Luis Núñez

Scrio. J. Rodríguez

Tº A. Busto

Cdor. S. Millán

Depº. G. Buguero

V. J. Mosquera

Abierta la sesión por el Sr. vicepresidente por ausencia del presidente, se dio lectura y aprobó el acta de la anterior.

El vicepresidente y el director dieron cuenta acto seguido de las gestiones realizadas acerca de los teatros acordando aceptar el Principal (Rosalia Castro) para los conciertos y darlos estos los días 8 y 9 de julio próximo, acordándose que el precio de las localidades sea a base de 3,50 ptas. butaca y 0,80 ptas. la general, siendo la vez a las 8 y la del día 9 a las 10,30, quedando comisionado para todo lo concerniente al Teatro Don Luis Núñez.

Se acuerda contestar a la empresa Linares Rivas, no aceptando el teatro por convenir más las condiciones puestas por el Rosalia. También se acordó hacer efectivas las siguientes facturas: factura presentada por el director por tisú (Nuevo Mundo) por valor de 18'30 ptas.; otra del Sr. Gayoso arreglo zapatos por valor [falta] ptas.; otra Pastora Castro hechura traje niños por valor 50'50 ptas.; factura aires y hechuras vestido crespón niños 12'00 ptas. a la modista Elena; acordando también 12 días vencidos [ilegible] que dio por valor 18'50 ptas.

Y no teniendo más asuntos que tratar se levantó la sesión, de la que se extiende la presente acta con el Vº. Bº. del Sr. presidente de lo que yo secretario certifico.

Vº. Bº. El presidente P.A.

Luis Núñez

Jesualdo Rodríguez

Junta de Gobierno, 02-VII-1927.

Sres. que asisten:

Abierta la sesión por el Sr. presidente, se dio lectura y aprobó el acta de la anterior.

Pdte. Luis Cornide

Se acuerda suspender al orfeonista Manuel Barral temporalmente por su falta de asistencia a los ensayos y faltas a la disciplina.

Vipt. Luis Núñez

Scrio. J. Rodríguez

Y no habiendo más asuntos de que tratar, se levantó la sesión, extendiendo la presente acta con el Vº. Bº. del Sr. presidente de lo que yo el secretario certifico.

Tº A. Bustos

Depº. G. Bogueiro

Vº. Bº. El presidente

V. J. Mosquera

Cornide.

Jesualdo Rodríguez

V. R. Losada

Junta de Gobierno, 07-VII-1927.

Sres. que asisten:

Abierta la sesión por el Sr. presidente, se dio lectura y aprobó el acta de la anterior.

Pdte. Luis Cornide

Acto seguido se dio lectura de la solicitud dirigida por los orfeonistas al Sr. presidente, pidiendo el ingreso del orfeonista Manuel Barral, acordándose en vista de los informes de la directiva, levantarle la suspensión, y que continúe formando parte como orfeonista del coro.

Vipt. Luis Núñez

Scrio. J. Rodríguez

V. G. Barrero

Y no habiendo más asuntos de que tratar, se levantó la sesión, extendiendo la presente acta con el Vº. Bº. del Sr. presidente de lo que yo el secretario certifico.

Tº A. Bustos

Cdor. S. Millán

Vº. Bº. El presidente

Depº. G. Bogueiro

Cornide

Jesualdo Rodríguez

Junta de Gobierno, 18-VII-1927.

Sres. que asisten: Abierta la sesión por el Sr. presidente, se dio lectura y aprobó el acta de la anterior.

Pdte. L. Cornide

Vipt. L. Núñez Se acuerda no asistir al Certamen por no encontrar condiciones apropiadas a tal fin, y si a la excursión de Albacete, todo esto una vez leídas la carta del alcalde y la del certamen.

Scrio. J. Rodríguez

Tº A. Bustos Y no habiendo más asuntos de que tratar, se levantó la sesión, extendiendo la presente acta con el Vº. Bº. del Sr. presidente de lo que yo el secretario certifico.

Cdor. S. Millán

Depº. G. Bugeiro Vº. Bº. El presidente

Cornide Jesualdo Rodríguez

Junta de Gobierno, 13-IX-1927.

Sres. que asisten: Abierta la sesión por el señor presidente, se dio lectura y aprobó el acta de la anterior.

Pdte. L. Cornide

Vipt. L. Núñez Seguidamente se acordó cooperar a la retreta marítima que en honor a S.M. el Rey (q.d.q.), se organizará en esta capital el día 23 por la noche.

Scrio. J. Rodríguez

Tº A. Bustos Y no habiendo más asuntos de que tratar, se levantó la sesión, extendiendo la presente acta con el Vº. Bº. del Sr. presidente de lo que yo el secretario certifico.

Depº. G. Bugeiro

V. J. Mosquera Vº. Bº. El presidente

Cornide Jesualdo Rodríguez

Junta de Gobierno, [falta]-IX-1927.

Sres. que asisten: Abierta la sesión por el señor presidente, se dio lectura y aprobó el acta de la anterior.

L. Cornide Pdte.

L. Núñez Vid. Seguidamente se acordó se hiciese cargo de la tesorería por ausencia del efectivo el vocal Don José Sánchez Mosquera y de la contaduría por el motivo de la baja del anterior, el depositario Don Gerardo Bugeiro.

Secretario J. Rodríguez

G. Bugeiro Contador

R. Losada Vocal Y no habiendo más asuntos de que tratar, se levantó la sesión,
extendiendo la presente acta con el Vº. Bº. del Sr. presidente de lo que yo el
secretario certifico.

V. J. Mosquera

Mº.Dº. E. Barrero

Vº. Bº. El presidente

Cornide

Jesualdo Rodríguez

Junta de Gobierno, 20-X-1927.

Sres. que asisten: Abierta la sesión por el señor presidente, se dio lectura y aprobó el acta
de la anterior.

Pdte. L. Cornide

V. L. Núñez

Seguidamente se acordó parar comunicaciones, dando de baja o sea
suspendiendo del cargo de orfeonistas a Manuel Calviño, Ramón Bugueiro,
Dionisio Gómez, Iván Bargiela por su falta de disciplina y subordinación.

Sº. J. Rodríguez

Depº. G. Bugueiro

También se acordó nombrar una nota a la prensa relativa a la admisión
de orfeonistas, y además dar un concierto en diciembre próximo, seguido de
excursión a Vigo y Pontevedra.

Mº.Dº. E. Barrero

Y no habiendo más asuntos de que tratar, se levantó la sesión,
extendiendo la presente acta con el Vº. Bº. del señor presidente de lo que yo el
secretario certifico.

Vº. Bº. El presidente

Cornide

Jesualdo Rodríguez

Junta de Gobierno, 01-XII-1927.

Sres. que asisten: Abierta la sesión por el señor presidente, se dio lectura y aprobó el acta
de la anterior.

Pdte. L. Cornide

Vice. L. Núñez

Seguidamente se acordó desistir de la adquisición del local situado en la
calle de la Estrella por no convenir sus condiciones, y se acordó seguir haciendo
gestiones para la adquisición de nuevo local.

Secret. J. Rodríguez

Depº. G. Bugueiro

Y no habiendo más asuntos de que tratar, se levantó la sesión,
extendiendo la presente acta con el Vº. Bº. del Sr. presidente de lo que yo el
secretario certifico.

Vocal R. Losada

Vº. Bº. El presidente

Cornide

Jesualdo Rodríguez

1928

Junta de Gobierno, 04-I-1928.

Sres. que asisten: Abierta la sesión por el Sr. presidente, se dio lectura y aprobó el acta de la anterior.

Pdte. L. Cornide

V. L. Núñez

Se acuerda hacer efectiva la cantidad de 590 ptas., importe de trajes, en varios plazos; como igualmente seguir las gestiones para adquisición de local.

Sº. J. Rodríguez

Dpº. G. Bugueiro

También se acordó fijar fecha para la convocación a Junta Directiva al objeto de proceder a la elección de nueva directiva y otros asuntos para el día 15 del corriente.

Vocal E. R. Losada

Mtrº director Eugenio Barrero

Y no habiendo más asuntos de que tratar, se levantó la sesión, extendiendo la presente acta con el Vº. Bº. del Sr. presidente de lo que yo el secretario certifico.

Vº. Bº. El presidente

Cornide

Jesualdo Rodríguez

Junta de Gobierno, 04-I-1928.

Sres. que asisten: Abierta la sesión por el Sr. presidente, se dio lectura y aprobó el acta de la anterior.

Pdte. L. Cornide

V. L. Núñez

Se acuerda hacer efectiva la cantidad de 590 ptas. importe de trajes, en varios plazos, como igualmente seguir las gestiones para adquisición de local.

Sº. J. Rodríguez

Dpº. G. Bugueiro

También se acordó fijar fecha para la convocación a Junta General al objeto de proceder a la elección de nueva directiva y otros asuntos para el día 15 del corriente.

Vocal E. R. Losada

Mtrº director Eugenio Barrero

Y no habiendo más asuntos de que tratar, se levantó la sesión, extendiendo la presente acta con el Vº. Bº. del Sr. presidente de lo que yo el secretario certifico.

Vº. Bº. El presidente

Cornide

Jesualdo Rodríguez

Junta de Gobierno, 15-I-1928.

En el salón de actos de la Casa Consulado se reunió bajo la presidencia de D. Luis Cornide, el Orfeón «El Eco» en objeto de celebrar la Junta General Ordinaria que determina el Art. 30 del Reglamento, con la asistencia a ella de 24 socios orfeonistas.

Leída el acta de la anterior sesión, y las de las Junta Directivas celebradas durante el año y el estado económico de la Sociedad en 31 de diciembre.

A continuación, el Sr. presidente anunció que el acto quedaba suspendido con objeto de elegir nueva Junta Directiva, y como varios socios solicitan que fuera la Junta saliente la que propusiese los Sres. que habían de constituirla, el Sr. Cornide leyó la siguiente: presidente D. ~~Luis Cornide~~ Julio Zaragüeta, vicepresidente, D. Luis Núñez, secretario D. Fernando Navarrete, vicesecretario, D. José Quintas, tesorero, D. Andrés Muñoz, contador, D. Jesús Arias Amado, depositario, D. Gerardo Bugueiro y vocales, D. Antonio Allones y D. José Sánchez Mosquera.

Por aclamación se eligió la Junta Directiva con los Srs. arriba citadas.

Y no habiendo más asuntos de que tratar, se levantó la sesión, extendiendo la presente acta con el Vº. Bº. del Sr. presidente de lo que yo el secretario certifico.

Vº. Bº. El presidente

Junta de Gobierno, 01-II-1928.

Sres. que asisten:

L. Cornide

L. Núñez

J. Rodríguez

G. Bugueiro

E. R. Losada

J. S. Mosquera

E. Barrero

En el local social se reunieron bajo la presidencia de D. Luis Cornide la Junta Directiva con las Sres. citados al margen para dar posesión a los Sres. nombrados en la última Junta General para constituir la Junta Directiva que ha de regir los destinos de la Sociedad durante el año actual, y que son los Srs. siguientes.

Presidente, D. Julio Zaragüeta, vicepresidente, D. Luis Núñez, secretario D. Fernando Navarrete, vicesecretario, D. José Quintas, tesorero, D. Andrés Muñoz, contador, D. Jesús Arias, depositario, D. Gerardo Bugueiro y vocales, D: Antonio Allones y D. José Sánchez Mosquera.

Y no habiendo más asuntos de que tratar, se levantó la sesión, extendiendo la presente acta con el Vº. Bº. del Sr. presidente del que yo doy fe como secretario.

Vº. Bº. El presidente

Junta de Gobierno, 14-II-1928.

Sres. que asisten: En el local social se reunieron bajo la presidencia de D. Julio Zaragüeta y con asistencia de los Sres. que se expresan al margen se aprobó el acta de la sesión anterior.

J. Zaragüeta

L. Núñez

F. Navarrete

J. Arias

G. Bugueiro

J. Quintas

El Sr. presidente dio cuenta de las gestiones realizadas sobre el arriendo del local, bajo de la casa nº19 de la calle del Ferrol por la cantidad de 225 pesetas mensuales. La Junta por unanimidad acordó aceptar dicho local y testimoniar su gratitud al Sr. presidente por su acertada gestión y se acordó igualmente hacer extensivo este agradecimiento a D. Ángel Aperriboy por las facilidades dadas.

Asimismo, dio cuenta el Sr. presidente de haber sido elevado al Mtro. de Instrucción Pública la petición de subvención anual. Igualmente se acordó dar a D. Francisco Hervada las gracias por el donativo de diez pesetas con que obsequió a la colectividad.

Y no habiendo más asuntos de que tratar, se levantó la sesión de la que se extiende la presente con el Vº. Bº. del Sr. presidente del que yo como secretario certifico.

Vº. Bº. El presidente

J. Zaragüeta

Navarrete

Junta de Gobierno, 01-III-1928.

Sres. que asisten: En el local social se reunieron bajo la presidencia de D. Julio Zaragüeta y con asistencia de los Sres. señalados al margen, fue aprobada el acta de la sesión anterior.

Julio Zaragüeta

Luis Núñez

F Navarrete

J. Arias

G. Bugueiro

J. Quintas

A. Muñoz

Presentado por el Sr. presidente el tanteo de obras de adaptación del nuevo local, fue este aprobado unánimemente; así, como los pedidos de materiales que para realizarlas se hace preciso adquirir.

El Sr. Bugueiro en nombre propio y en el de algunos orfeonistas y socios protectores puso a disposición de la Junta su prestación personal sin retribución alguna lo que al ser conocido por dicha Junta, acordó que con el voto de gracias constase en acta los nombre de los citados señores que con el Sr. Bugueiro; D.

Francisco Núñez, D. Manuel Barros, D. Santiago, D. Bernardino Raimundez, D.
Manuel Silvestre, D. José Quintas.

Y no habiendo más asuntos de que tratar, levántose [sic] la sesión de la
que se extiende la presente con el Vº. Bº. del Sr. presidente y de la que doy fe como
secretario.

Vº. Bº. El presidente

J. Zaragüeta

Navarrete

Junta de Gobierno, 15-III-1928.

Sres. que asisten:

En el local social con asistencia de los Srs. que en margen se consignan
se dio lectura al acta de la sesión anterior que fue aprobada.

J. Zaragüeta

L. Núñez

A continuación, el Sr. presidente dio cuenta del feliz éxito que tuvieron
las gestiones realizadas por el maestro Sr. Barrero, a los fines de cooperación de
«El Eco» en la festividad religiosa que debe celebrarse el día 30 en la parroquia de
S. Nicolás como final de la novena dedicada a la Virgen de los Dolores.

A. Muñoz

J. Quintas

J. Arias

Dan amplias facultades al Sr. Barrero para solventar las dificultades que
a este fin pudieran presentarse y rogar a varias señoritas aporten su esfuerzo
artístico, con el fin de dar más valor a la colectividad y más grandiosidad a la fiesta
religiosa.

G. Bugueiro

Y no habiendo más asuntos de que solventar el Sr. presidente da como
levantada la sesión de la que se extiende la presente con el Vº. Bº. del Sr. presidente
y de la que doy fe como secretario.

Vº. Bº. El presidente

J. Zaragüeta

Navarrete

Junta de Gobierno, 15-IV-1928.

Sres. que asisten:

En el local social con asistencia de los Sres. que en margen quedan
consignados consignan se dio lectura al acta de la sesión anterior que fue aprobada.

Julio Zaragüeta

Luis Núñez

Seguidamente el maestro director de la colectividad, Sr. Barreo dio
cuenta a la Junta con todo detalle del resultado y brillantez de la fiesta final del
novenario dedicado a la Virgen de las Dolores, y los elogios unánimes que la
actuación del Orfeón «El Eco», mereció ese día. La Junta acordó a continuación

Jesús Arias

José Quintas expresar al Sr. Barrero su más sincera gratitud hacia él por la parte inmensa que tuvo en el éxito obtenido.

Andrés Muñoz

Gerardo Bugueiro

También se acordó mandar expresivos besamanos, a todas las señoritas que sumaron su esfuerzo artístico para que esta festividad tuviera la grandiosidad que mereció.

Y no habiendo más asuntos que tratar, se levantó la sesión de la que se extiende la presente, con el Vº. Bº. del Sr. presidente y de la que doy fe como secretario.

Vº. Bº. El presidente

J. Zaragüeta

Navarrete

Junta de Gobierno, 15-V-1928.

Sres. que asisten:

A las nueve de la noche del día de la fecha y con asistencia de los Sres. directivos que en el margen quedan reseñados, el Sr. presidente declara abierta la sesión. Es leída y aprobada el acta anterior.

J. Zaragüeta

Luis Núñez

Seguidamente el Sr. presidente da cuenta a la Junta de la marcha de las obras de adaptación del local y considera necesario abreviarlas en lo posible para que tenga lugar la inauguración en el más breve plazo posible.

J. Arias

J. Quintas

G. Bugueiro

Luego el Sr. Núñez viene a poner en conocimiento de los reunidos la necesidad de apostar el concurso artístico del orfeón, en el festival que se trata de organizar para remediar en lo posible la situación por que atraviesa el maestro compositor D. José Baldomir y a este fin, estima necesario que todos los antiguos orfeonistas presten su valor artístico en holocausto del gran músico gallego.

Vista la exposición que del coro hace el Sr. Núñez los reunidos acuerdan aceptarlo por unanimidad y que el orfeón concurra en honor del gran compositor.

Y no habiendo más asuntos de que ocuparse se levanta la sesión de la que se extiende la presente con el Vº. Bº. del Sr. presidente y que certifico como secretario.

Vº. Bº. El presidente

J. Zaragüeta

Navarrete

Junta de Gobierno, 15-VI-1928.

Sres. que asisten: En la ciudad de La Coruña y en el local social a las ocho de la noche del día de la fecha con asistencia de los Srs. que quedan señalados la margen, dase [sic] lectura del acta de la sesión anterior que es aprobada.

Julio Zaragüeta

Luis Núñez

A. Muñoz

J. Arias

José Quintas

G. Bogueiro

Seguidamente se toma en consideración una queja del maestro director, relativa a la poca concurrencia de orfeonistas a la labor de preparación, y la Junta estima necesario vistas estas consideraciones, tomar las medidas convenientes para evitar el abrazo de los elementos no asiduos a dicha labor de preparación.

A continuación, el Sr. Quintas expone a los reunidos, las dificultades con que se encuentra para que la instalación del nuevo alumbrado tenga lugar en el plazo fijado para el cierre de las obras de adaptación. El Sr. presidente le promete ocuparse de ello y solucionarlo.

Y no habiendo más asuntos que tratar, se levanta la sesión de la que se extiende la presente con el Vº. Bº. del Sr. presidente y que certifico como secretario.

Vº. Bº. El presidente

J. Zaragüeta

Navarrete

Junta de Gobierno, 15-VII-1928.

Sres. que asisten: En el local social, y con la asistencia de los señores que al margen quedan señalados, se dio lectura al acta de la sesión anterior que fue aprobada.

Julio Zaragüeta

Luis Núñez

F. Navarrete

A. Muñoz

J. Arias

G. Bogueiro

J. Quintas

Comienza la sesión dando el Sr. tesorero cuenta del estado económico de la Sociedad, y a continuación se acuerda visto que este no es todo satisfactorio que fuera de desear, y teniendo presente que, el satisfacer las facturas pendientes no puede demorarse, hacerlas efectivas a promateo [sic].

Seguidamente acuérdate [sic], dar incremento a las obras de adaptación del local social para inaugurarlos lo más próximamente posible. También se faculta al vicesecretario Sr. Quintas para, con arreglo al proyecto de obras comenzar la instalación del alumbrado. A continuación, los presentes estamos acordes en procurar por todos los medios, que el movimiento de socios continúa en escala ascendente.

También se acuerda que, en vista de la no asidua asistencia de los orfeonistas a los ensayos, y próximas a celebrarse los conciertos contratados con el Comité de Fiesta, para el mes de agosto, conminar por medio de una última

llamada, a los que por su falta de asistencia la labor de preparación, no cumplen como fuera de desear, sus deberes orfeónicos.

Y no habiendo más asuntos de que ocuparse, se levanta la sesión de la que se extiende la presente, con el Vº. Bº. del Sr. presidente, y que yo, como secretario que soy, certifico.

Vº. Bº. El presidente

J. Zaragüeta

Navarrete

Junta de Gobierno, 29-IX-1928.

Sres. que asisten:

En el local social y con la asistencia de los Sres. que quedan señalados en el margen, se dio lectura al acta de la sesión anterior que fue aprobada.

J. Zaragüeta

L. Núñez

F. Navarrete

A. Muñoz

J. Arias

G. Bugeiro

J. Quintas

A continuación, se acuerda fijar al conserje la cantidad de cuarenta pesetas mensuales en concepto de sueldo. Luego viene a acordarse a propuesta del Sr. Quintas poner en conocimiento de los orfeonistas, si están conformes en entregar semanalmente la cantidad de diez céntimos para lo reunido adquirir revistas y periódicos con el fin de tener en que distraerse durante sus permanencias en el local.

También se acuerda indagar y hacer la reclamación ante quien corresponda por los desperfectos causados en la secretaría con motivo de haber tenido que introducir en ella una tubería con perjuicio nuestro, y procurar activar las obras de adaptación del local para poder inaugurarlo el próximo 1º de noviembre.

Finalmente, la Junta acuerda no aceptar la propuesta del Sr. Rebollo director de la Banda de Isabel la Católica, para dar un concierto en el Teatro Rosalía de Castro en colaboración con ellos.

Y no existiendo más asuntos de que ocuparse el presidente da por terminado el acto del que se extiende la presente con el Vº. Bº. del Sr. presidente, y que certifico como secretario.

Vº. Bº. El presidente

J. Zaragüeta

Navarrete

Junta de Gobierno, 17-XI-1928.

Sres. que asisten: En el local social y con asistencia de los Sres. que en el margen quedan señaladas el Sr. presidente declara abierta la sesión. Es leída y aprobada a continuación del acta de la sesión anterior, tomándose los acuerdos que a continuación se expresan.

J. Zaragüeta

L. Núñez

F. Navarrete Después de que el Sr. tesorero da cuenta a la Junta del estado económico, viene a acordarse hacer efectiva al Sr. Losada la factura importe doscientas noventa pesetas con setenta céntimos, invertidas en género para los uniformes de las señoritas que componían el coro mixto.

A. Muñoz

J. Arias

G. Bugueiro Convocar vista la próxima clausura de las obras del local, a Junta General Extraordinaria para el próximo día catorce a las nueve de la noche con objeto de discutir y aprobar en ella, el plan y horas fijas de ensayo de la colectividad, proponiendo la Junta celebrar la inauguración los veinticuatro y veinticinco con una velada artística a cargo de la colectividad y los solistas, y un baile respectivamente.

J. Quintas

Ofrecer a la Sra. Vda. de Sánchez (q.e.p.d.) antiguo maestro director del orfeón, la cantidad de cincuenta pesetas por el total de obras orfeónicas que dicha señora tiene archivadas y adquiridas si a ello no se opone.

Y no existiendo otros asuntos de que ocuparse se da por concluida la sesión de la que se extiende la presente acta, con el Vº. Bº. del Sr. presidente, y que certifico como secretario.

J. Zaragüeta

Navarrete

Junta General Extraordinaria, 14-XII-1928.

Sres. que asisten: En la ciudad de La Coruña a catorce de diciembre de mil novecientos veintiocho, y en el local social a las nueve horas de la noche, previa convocatoria para el acto, se celebró Junta General Extraordinaria con el objeto de fijar plan y horas de ensayo fijas e inauguración del local social. Asisten veintiocho socios orfeonistas.

J. Zaragüeta

L. Núñez

F. Navarrete El Sr. presidente declara la sesión abierta y seguidamente pone en conocimiento de la general que, a causa de tener enfermedad grave en uno de sus familiares, véase [sic] en la necesidad de ausentarse del salón muy a su pesar, más, antes de ello escita a los orfeonistas que acuerden en firme las horas de ensayo y cumplan con sus deberes para con la colectividad asistiendo asiduamente al local social y a la labor de preparación, dando con la presencia de todos la fuerza moral

G. Bugueiro

J. Quintas

a la directiva para que su labor sea lo fructífera que es de desear en bien de todos termina delegando en el Sr. vicepresidente y se retira.

El Sr. vicepresidente hace a la General la proposición timada en Junta Directiva de que el local se inaugure con la velada artística del día veintitrés y un baile el veinticinco. El Sr. Barral pide la palabra para inquirir si la velada ha de ser musical o teatral, a lo que el Sr. vicepresidente contesta diciendo que será musical a cargo de los solistas y el orfeón. El Sr. Barral dase [sic] por conforme, pero pide que se forme un cuadro de declamación para que en sucesivas veladas puedan alternar la parte musical con la teatral, contestando el Sr. vicepresidente que él en persona se encargará de organizar dicho cuadro. Luego por aclamación se acuerda aceptar la proposición de velada y el veinticinco se solemnice dicha inauguración con un baile. También se acuerda comenzar los ensayos en firme el próximo día dieciocho a las nueve de la noche.

Y no existiendo otros asuntos se da por cerrada el acto de que se extiende la presente con el Vº. Bº. del Sr. presidente, y que certifico como secretario.

Vº. Bº. El presidente

L. Núñez

Navarrete

1929

Junta de Gobierno, 13-I-1929.

Sres. que asisten:

En el local social y con asistencia de los Srs. que en el margen señalados el Sr. presidente da por abierta la sesión a las ocho de la noche.

J. Zaragüeta

L. Núñez

Como principio de ella, el Sr. tesorero presenta a los reunidos el libro de cuentas y hace entrega del saldo, saldo que se le admite a reserva de hacer las confrontaciones debidas.

F. Navarrete

J. Quintas

Seguidamente se acuerda convocar a Junta General Ordinaria para el próximo día 22 a las ocho de la noche con objeto de elegir nueva Directiva y presentar la renuncia del maestro director Sr. Barrero, llevando la Directiva como propuesta a su elegido para reemplazarle al maestro Sr. Garaizabal.

A. Muñoz

G. Bugueiro

Y no existiendo más asuntos de que ocuparse dase [sic] por terminada la sesión de que se extiende la presente acta con el Vº. Bº. del Sr. presidente, y que certifico como secretario.

Vº. Bº. El presidente

[sin firma]

Navarrete

Junta de Gobierno, 14-I-1929.

Sres. que asisten:

En el local social y con asistencia de los Srs. que quedan señalados al margen el Sr. presidente declara abierta la sesión a las ocho y media de la noche.

J. Zaragüeta

L. Núñez

Seguidamente comienza esta, haciendo los reunidos las comprobaciones de la cuenta presentada por el maestro director Sr. Barrero, resulta que, de la liquidación de la tómbola, dicho señor adeuda a la sociedad la cantidad de [falta] pesetas.

F. Navarrete

J. Quintas

G. Bugueiro

También se acuerda hacer constar por escrito y como contestación a la nota inserta al final del ejercicio anual por el Sr. tesorero en el libro de cuentas lo siguiente:

«Toda vez que el Sr. tesorero reside en la Ciudad Jardín y no siempre se le encuentra en su domicilio, y con el fin de evitar las quejas que algunas personas formularon por tener que ir más de una vez para cobrar diversas cantidades, los Sres. de la Junta Directiva que asisten diariamente al local social, con objeto de conservar el prestigio, buen nombre y crédito de que goza la colectividad adoptaron el acuerdo tácito de que el Sr. vicesecretario se encargase de recoger el resto de la recaudación del mes de noviembre y que efectuara durante los últimos días de diciembre los pagos de pequeñas cantidades importe de efectos necesarios e imprescindibles para terminar las obras del local social.

En cuanto a la recaudación de diciembre, dicha recaudación como tiene lugar durante el mes de enero no hubo tiempo material por el conserje para efectuar la correspondiente entrega por no haber terminado la cobranza».

Y no habiendo más asuntos de que ocuparse se da por concluido el acto del que se extiende la presente con el Vº. Bº. del Sr. presidente, y que yo, secretario certifico.

Vº. Bº. El presidente

J. Zaragüeta

Navarrete

Junta General Ordinaria, 22-I-1929.

Sres. que asisten:

En la ciudad de La Coruña y en el local social a las nueve de la noche del día veintidós de enero de mil novecientos veintinueve se reúne la Junta General Ordinaria asistiendo a ella treinta y cinco socios orfeonistas, con objeto, según el

L. Núñez

Gerardo Bugeiro Reglamento lo prescribe de proceder a la renovación de Junta Directiva aparte de elegir nuevo maestro director por renuncia del que ocupaba tal cargo Sr. Barrero.
F. Navarrete

Bajo la presidencia del vicepresidente Sr. Núñez por ausencia del efectivo Sr. Zaragüeta y actuando el que esto suscribe, de secretario, se declara abierta la sesión leyéndose a continuación el acta de la anterior que es aprobada como así mismo las cuentas del ejercicio pasado. El Sr. presidente lee a continuación a la General una memoria de la actuación de la colectividad durante el año mil novecientos veintiocho, y en ella explica el proceso de las obras de adaptación y alquiler del local actual. A renglón seguido, lee una carta enviada por el Sr. Zaragüeta desde El Ferrol donde se encuentra, en la que entre otras consideraciones dice que sus muchas ocupaciones no le permiten seguir al frente de la Sociedad e indicando como buenos y posibles directivos para reemplazarle a los Sres. Izquierdo y Vivas, de Vicenti y otros.

Pide la palabra el Sr. Núñez (D. Francisco), y ruega que por aclamación sea reelegido en el cargo el Sr. Zaragüeta como así ocurre, acordándose entonces a propuesta del mismo señor, enviarle un telegrama a El Ferrol rogándole continúe en el cargo. Luego el Sr. Salto pide que se adquiera un retrato del Sr. Zaragüeta con objeto de colocarlo en sitio visible del local, acordándose por unanimidad. A continuación, el Sr. Díaz pide a la General que además del Sr. Zaragüeta sean incluidos en la nueva Directiva los señores cuyos nombres el indicó siendo así acordado.

Visto esto, procésese a la votación, resultando de ella elegidos para construir la nueva Junta los Sres. siguientes:

Presidente: D. Julio Zaragüeta

Vicepresidente: D. Luis Núñez

Secretario: D. Edilberto Suárez

Vicesecretario: D. José Quintas

Tesorero: D. Luis de Vicenti

Contador: D. Víctor López

Depositario: D. Gerardo Bugeiro

Vocal: D. Mariano Izquierdo y Vivas

Vocal: D. Fermín Gutiérrez

Vocal: D. Aquilino E. Alonso

Vocal: Fernando Navarrete

Proclamada esta Junta, el Sr. presidente propone que sean aumentados en ella dos vocales, aprobándose esto y siendo elegidos los Sres. D. Antonio Allones y [falta] Souza.

A continuación, el Sr. presidente pone en conocimiento de la Junta, la dimisión irrevocable que presentó el maestro director Sr. Barrero, siéndole aceptadas en Junta Directiva solicitándose de él que indicase algún nombre que pudiese sustituirle en el cargo, dando el Sr. Barrero el nombre del maestro Sr. Garaizabal como persona indicadísima. La General por aclamación da por aceptado este nombre acordándose se solicite el concurso de dicho señor.

El señor Martínez (D. Francisco) propone sea nombrado presidente honorario el Sr. Zaragüeta, a lo que contesta el Sr. presidente accidental diciendo que ese señor, presidente en activo como es, no puede, por incompatibilidad serlo honorario dándose con esta explicación por conforme el proponente. Luego se acuerda a propuestas del Sr. Mejuto, nombrar presidente de honor a la esposa del Sr. Zaragüeta. Después de esto, continúa el Sr. Mejuto y ruega a la Directiva que no se retrase tanto el cobro de recibos, prometiéndosele que su ruego será atendido.

El Sr. López (D. Víctor) pide un voto de gracias para los señores que prestaron su concurso personal en las obras del local social, y que este voto conste en acta, acordándose así.

Luego, a propuesta del Sr. presidente se acuerda enviar al Sr. Barrero su mensaje nombrándolo socio de honor y el Sr. Díaz pide otro voto de gracias para el Sr. vicepresidente quedando así acordado más luego, el Sr. Villamisar amplía dicho acuerdo en el sentido de que sean nombrados socios de honor el Sr. Núñez (vicepresidente) y el Sr. Bugueiro (depositario) siendo aprobada unánimemente esta enmienda.

A continuación, el Sr. López (D. Víctor) propone que cada orfeonista, según sus medios cotice semanalmente una cantidad con objeto de adquirir libros periódicos y revistas ilustradas para que ellas amenice la estancia de los socios en el salón local acordándose así y abriéndose una lista donde queden consignadas las cantidades con que cada uno desee contribuir.

También se acuerda que las horas y el día que dan comienzo los ensayos sea comunicado previamente a cada orfeonista.

Y no existiendo otros asuntos de que ocuparse el Sr. presidente da por concluida la Junta de la que se extiende la presente acta con el Vº. Bº. del Sr. presidente, y que yo, secretario certifico.

Vº. Bº. El presidente

L. Núñez

Navarrete²⁰⁸

En 1929, como continuación a este primer diario de actas, se abren dos nuevos libros:

- Libro de Actas de la Junta de Gobierno (1929-1956)
- Libro de Actas de la Junta General (1929-1962)

Para una mejor comprensión y seguimiento del discurso histórico, hemos procedido a unificarlos siguiendo un procedimiento cronológico.

Libro de actas de la Junta de Gobierno

En el día de la fecha se procede a la apertura del presente libro, que consta de doscientos folios útiles, destinado a extender en él las actas de Junta de Gobierno del Orfeón coruñés «El Eco».

Y para que así conste, extendiendo yo, Secretario, la presente diligencia con el Vº. Bº. del Sr. Presidente en La Coruña a 27 de enero de 1929.

Vº. Bº. El presidente

Julio Zaragüeta

E. Suárez

Libro de actas de la Junta General

En el día de la fecha se procede a la apertura del presente libro, que consta de cincuenta hojas útiles, foliadas del uno al cincuenta, destinado a extender en él las actas de Junta General celebradas por el Orfeón «El Eco».

Y para que conste, extendiendo yo, secretario, la presente diligencia con el Vº. Bº. del Sr. Presidente en La Coruña a 22 de enero de 1929.

Vº. Bº. El presidente

L. Núñez

E. Suárez

²⁰⁸ ASCPEE Libros de Actas (1910-1929).

cooperadores de la obra que han respondido a nuestro llamamiento, unos y otros son poderosos núcleos de atracción de las futuras huestes orfeónicas.

Y ya que estamos con el encasillado de las gracias ha de anotarse en nuestro haber, la importante suma que a sus electores dedican los nuevos miembros de esta Junta, suscribiéndome yo, particularmente por cantidad igual a favor de este puñado de orfeonistas que en mi ausencia y por una reacción sentimental han tenido la debilidad de exigir la continuación en el cargo de la Presidencia, para el que soy el menos indicado vista la actuación pasada y más aún después de pasear la mirada por las alturas que me rodean en la Directiva.

Todos los conocéis holgando por consiguiente una personal presentación: altas mentalidades artísticas, hombrías de bien, actividad y entusiasmo puede brotar de todos ellos, y como florón central reuniéndolo todo. Un director que representa un verdadero acierto para cuantos han contribuido en su captura, según unánime parecer de los de dentro y fuera de esta casa pues de sus orientaciones cabe esperarlo todo.

No es, pues, este el momento de analizar las causas que hayan podido influir en el abatimiento pasado ni aún con el propósito de deducir enseñanzas que orienten el provenir. Hoy es un día de optimismo y fe que es necesario deje grabado en nuestro espíritu honda huella despertando dormidas energías. Aquellas hojas grises hay que pasarlas en bloque. Prefiero cien veces la muerte que arrastrar la vida con un padecimiento crónico que produzca la repulsión o la simple hilaridad en el próximo y eso es lo que a toda costa hemos de evitar suceda a la colectividad que hoy tenemos en nuestras manos. Y para ello basta no olvidar que el pueblo en que vivimos tiene el derecho a demandarnos si ostentamos su título representativo del orfeón coruñés, de no responder con la altura artística adecuada y máximo si dicho título oficial, digámoslo así, le colocamos el exponente glorioso de «El Eco».

Si esta masa coral se denominase «El gorgorito mágico» yo soportaría su grave pena su postrer aliento.

Es necesario, por lo tanto, que una fuerte reacción desarrolle en poco tiempo una labor fecunda. Nosotros, desde nuestros puestos cooperaremos a la obra en la modesta medida que cabe fuera del sector de la técnica. Alcanzando subvenciones del Estado que dé el ejemplo a las corporaciones municipales y provinciales. Y no se tome esto como alusión a cierto personaje que cabalga en las permanentes del municipio y «El Eco». Todos sabemos que Don Mariano Izquierdo y Vivas hará honor a su nombre y apellidos y dugo esto, D. Mariano porque al pronunciarlos basta y una ligera contracción, esto es, saltar la «ría» para convertirlo en D. Mano Izquierda, encontrando en el segundo la expresión de las luces de su inteligencia, todo lo cual

puesto como su corazón de hombre bueno al servicio de esta santa causa dará óptimos frutos.

Y dicho esto, y para término de mi actuación y sosiego de los que escuchan repetiré la nota optimista, la de mirar con fe el porvenir no volviendo la mirada al pasado más que para determinar si acaso en aquellas lejanías doradas de «El Eco» de mi niñez.»

A continuación, lee el Sr. Rebollo las siguientes líneas.

«Ante todo he de manifestar que es para mí una gran satisfacción, al mismo tiempo que lo considero un gran honor, el encargarse de la dirección artística de esta colectividad y aunque vengo guiado del mejor deseo, gran ilusión, y veo que con la suficiente preparación para ello, me acomete la duda de si mi labor será fructífera y se podrá conseguir continúe la brillante tradición del, por tantas veces laureado, orfeón «El Eco» que tan brillante dirigieron mis antecedentes desde los geniales y nunca bastante llamados Veiga y Chané, hasta el inteligentísimo maestro Barrero.

Es indudable que los tiempos cambian y todo evoluciona, tanto en el orden social, en el científico, como en el artístico y si bien deben respetarse las tradiciones, estas deben amoldarse a las estridentes modernas, y admitir todo lo que tienda a mejorar su constitución y desarrollo, que es lo que han hecho las grandes masas corales de más fama, poniendo tan solo un ejemplo, el Orfeó Catalá, que de los primitivos como Clavé; constituidos por el rudimentario orfeón de voces de hombre solo se han venido transformando hasta llegar a formar la magnífica masa coral orgullo de Cataluña y admiración de propios y extraños, y lo mismo se puede decir de las tres grandes masas madrileñas y todas las del norte, y no comprendo como una colectividad de tan solo prestigios, de las más antiguas de España y que en muchísimas casas se puso como ejemplo ha llegado a estacionarse de tal forma que tan solo sirva de recuerdos, añorando aquellos felices días que alguno habéis conocido, en los reñidos concursos, en los que después de brillantes actuaciones regresaba a sus lares con las más altas recompensas, y no procure sacudir su murria y tratar de demostrar que «El Eco» de la actualidad es digno continuador de su tradición, que no solo debe ser el primero de la región, como siempre fue, si no que pueda alternar dignamente al lado del mejor de las mejores.

¿Que es necesario para ello? Ante todo un gran entusiasmo en sus componentes: un entusiasmo ciego para llegar a vencer las dificultades y la monotonía que necesariamente se producirá al implantar las nuevas normas y el convencimiento interno de la gran labor cultural a desarrollar, y por lo tanto, la satisfacción y el orgullo de ser útiles a nuestros semejantes, considerándonos seres superiores ya que voluntariamente nos agrupamos para elevar y recrear su espíritu y la mismo tiempo demostrar que no somos desagradecidos al emplear dignamente el don que Dios nos

dio al nacer, que para algo dispuso nuestras cuerdas bucales, de tal forma que al ponerlas en movimiento produzcan sonidos de tal naturaleza que no solamente serán gratos al oído si no que podamos por medio de ellas expresar todos los sentimientos humanos al asociarlos a la poesía.

Yo así lo expreso; es más, no solamente tengo gran fe en vosotros si no el convencimiento de que todos, absolutamente todos sabréis de poner en vuestra parte toda la buena voluntad que debe animaros para conseguir el tiempo, que es lo que ha motivado el que haya admitido honradísimo vuestra dirección.»

Acto seguido, y a instancias del Sr. Zaragüeta hace uso de la palabra D. Luis de Vicente.

Elogia con entusiasmo al maestro-director Sr. Rebollo, y como perteneciente a la comisión organizadora de los festejos con motivo de la coronación de la Virgen de los Dolores, dice que el orfeón tomará parte en los mismo y que, por lo tanto, es necesario realizar una gran labor artística, sin olvidar por ello la cuestión económica, pues es necesario aportar el mayor ingreso posible para sostener la sociedad en las debidas condiciones. Ruega a todos los elementos pongan su voluntad y entusiasmo en esta obra, a fin de poder llegar al punto deseado por todos.

De nuevo toma la palabra el Sr. Rebollo, para explicar los proyectos que abriga con respecto al orfeón. Son estos la transformación, que de antemano había indicado, del orfeón en coro polifónico, y la creación de un conservatorio musical en el local social, en el que se darán clases de solfeo, violín, piano, viola, violoncello, composición y armonía, que estarán a cargo de competentes profesores.

También se da cuenta de su próximo viaje a Madrid, en donde visitará la masa coral madrileña, y hablará con los más nombrados compositores, no teniendo esto más objeto que el de orientarse acerca del funcionamiento de estas agrupaciones.

Finalmente, el Sr. Núñez Mosquera, en nombre de los orfeonistas, da la bienvenida al nuevo maestro en las siguientes frases:

«Apelando como siempre al procedimiento de la quartilla (puesto que improvisando se me irían las ideas y ni diría lo que me propongo ni llegaría a expresar lo que quiero), voy a cumplir el honroso encargo que me hicieron los compañeros del orfeón, como decano de los que en la actualidad componemos la masa coral.

La íntima satisfacción que nos produjo el acierto de la Junta de designar maestro director a D. Modesto Rebollo, se acrecentó más y más al saber que aceptaba el cargo y conocer más tarde el entusiasmo con que labora para conseguir la realización de los excelentes proyectos que abriga para el engrandecimiento de nuestra colectividad.

Seríamos ingratos si, orfeonistas y amantes del orfeón, no correspondemos a este sacrificio del maestro que, de dar el resultado que se propone podremos proponernos a la misma altura de los que hoy figura en primer lugar; y La Coruña sentirse satisfecha de contar con una agrupación digna de su nombre que hará reverdecer el historial de «El Eco» glorioso orfeón que supo llevar por el mundo adelante su bien cimentada forma artística, para orgullo de coruñeses y gallegos.

Nada más ajeno a nuestro ánimo que el comparar valores, pero el justísimo renombre del maestro Rebollo nos hace concebir fundadamente las esperanzas de una verdadera y completa renovación del veterano orfeón «El Eco».

Maestro bienvenido seáis a esta casa, los orfeonistas, al agradecernos este amable y cariñoso ofrecimiento, se felicitan de contar con vuestro valioso apoyo y si nuestro modesto concurso logra llevaros a coronar con éxitos la excelente obra que comprendéis será para nosotros el mayor galardón a que podíamos aspirar como cantantes como coruñeses y como amantes del arte y del orfeón «El Eco».

Con este discurso dióse [sic] por terminada la reunión de la que extendiendo la presente acta, con el visto bueno del Sr. Presidente.

Vº. Bº. El presidente

El secretario

L. Núñez

E. Suárez

Acta de sesión, 06-IV-1929.

Julio Zaragüeta

En la ciudad de La Coruña, a las ocho y media de la noche del día citado, celébrase [sic] la sesión, a la que asisten los señores mencionados al margen y presidiendo el Sr. Zaragüeta.

Luis Núñez

L. de Vicente

Víctor López

Después de leída el acta de la sesión anterior, que es aprobada, el Sr. Zaragüeta expone su propósito de organizar una suscripción con objeto de allegar fondos para la compra de un piano.

E. Suárez

J. Quintas

Por haber pendientes varios recibos atrasados pertenecientes a algunos socios protectores, y para evitar bajas, acuérdase [sic] no presentar al cobro más que el recibo último, dejando a voluntad de dichos señores el pago de los restantes. Se retira el Presidente.

Finalmente se acuerda redactar unas obligaciones del conserje, con objeto de que el que ocupe el puesto se encuentre bien al tanto de las mismas.

Y no habiendo más asuntos de que tratar se levanta la sesión de la que yo, como Secretario extiende la presente acta, que visa el Sr. Vice-Presidente.

Vº. Bº.

Núñez

E. Suárez

Junta General Extraordinaria, 03-V-1929.

En la ciudad de La Coruña y en el local social celebrase Junta General Extraordinaria bajo la presidencia del Sr. Núñez Mosquera por ausencia del Sr. Zaragüeta.

A las nueve de la noche comienza la sesión cada cuerda, con objeto de que se encarguen de llevar una relación de las faltas de asistencia los ensayos y cuidar, durante estos, del orden, dando cuenta a la Junta Directiva de las faltas cometidas por los orfeonistas.

Seguidamente se nombra una junta femenina, para elegir la sección de señoritas, quedando constituida en la siguiente forma:

Presidente: D^a María Luisa Durán de R. Yordi

Vice-presidente: Srta. María Fraga

Vocales: Srta. Aurora F. Portal Fradejas y Luz Mareo Pérez.

Por último, se procede a la elección de los vocales para cuyos cargos son propuestos D. Manuel Miranda y D. Antonio de Vicente, que son elegidos por aclamación.

Y no habiendo más asuntos de que tratar dase [sic] por terminada la sesión de la que extendiendo la presente acta, que, como secretario, certifico y con el Vº. Bº. del Sr. Presidente.

Vº. Bº. El presidente

El secretario

L. Núñez

E. Suárez

Acta de sesión, 08-V-1929.

Julio Zaragüeta En la ciudad de La Coruña, y en el local social, a las nueve de la noche del día citado, con la asistencia de los señores que al margen se expresan, comienza la reunión, bajo la presidencia del Sr. Zaragüeta.

L. Núñez

Mosquera

L. de Vicente

Antonio Allones

El Sr. Núñez Mosquera propone que los Sr. socios que deseen ingresar como alumnos del conservatorio que trata de crearse (o bien familiares) contribuyan con la cuota mensual de 2 ptas. como mínimo, abonando demás la cantidad fijada como honorarios por la clase a que pertenezcan.

M. Izquierdo y

Vivas

Víctor López

J. Quintas

G. Bugueiro

F. Souza

E. Suárez

Se acuerda hacer extensiva esta proposición al Sr. Rebollo.

A continuación, acuérdate [sic] enviar instancias al Sr. presidente de la Diputación Provincial y al alcalde, solicitando de ellos que las entidades que presten su ayuda económica al orfeón.

Finalmente se acuerda enviar boletines de suscripción a D^a. Bibiana Pérez, viuda de Varela y a la Sta. Sofía Allones con objeto de que estas las repartan entre las personas de su amistad aficionadas al canto para que formen parte de la masa coral.

Y no habiendo más asuntos de que tratar se levanta la sesión de la que se extiende la presente acta con el V^o. B^o. del Sr. Presidente accidental por haberse retirado el propietario antes de terminar.

V^o. B^o.

El secretario

Núñez

E. Suárez

Acta de sesión, 10-VI-1929.

A las nueve de la noche del día de la fecha, bajo la presidencia de Luis Núñez Mosquera comienza la sesión cuyo primer acuerdo es facultar a Antonio de Vicente para la adquisición de un piano.

También se acuerda nombrar una comisión compuesta por varios señores y señoritas de las pertenecientes al orfeón con el fin de solicitar varias personalidades que contribuyan económicamente a la compra de dicho piano.

Dase [sic] lectura a una comunicación del Sr. Presidente de una Diputación, dando cuenta de haber sido concedida al orfeón una subvención de 1.000 ptas.

Se acuerda testimoniar nuestro agradecimiento al Sr. Presidente de la Diputación y pedir que sea expedido libremente a favor del vice-presidente, por encontrarse ausente el presidente Sr. Zaragüeta.

También se da cuenta de la participación que el Orfeón tendrá en los festejos con motivo de la Coronación de la Virgen de los Dolores, para lo cual se halla ensayando con gran actividad la misa y los motetes que en aquella se cantarán.

Y no habiendo más asuntos que tratar dase [sic] por terminada la sesión de la que extendido la presente acta con el Vº. Bº. del Sr. Presidente.

Vº. Bº. El presidente

El secretario

L. Núñez

E. Suárez

Acta de sesión, 02-IX-1929.

En la ciudad de La Coruña y en el local social a las nueve de la noche del día de la fecha comienza la reunión bajo la presidencia del Sr. Núñez Mosquera, dándose cuenta a la Junta Directiva de haber percibido de la congregación de la Virgen de los Dolores, la cantidad de 2.500 ptas. la cooperación que prestó la masa coral a las fiestas de la coronación, quedando pendientes de cobro 500 ptas. por haber sido 3.000 lo convenido.

Se acuerda obsequiar con un «lunch» a las señoras y señoritas que tomaron parte en dichas fiestas y con una comida a los orfeonistas, decidiendo que sea esta celebrada en el Hotel de Francia.

También se acuerda celebrara Junta General extraordinaria para proceder a la elección de Presidencia de la sesión de varones y una vocal de la sección femenina por haber cesado los que poseían estos cargos.

Y no habiendo más asuntos de que tratar diose [sic] por terminada la sesión de la que extendiendo la presente acta con el Vº. Bº. del Sr. Presidente.

Vº. Bº. El presidente

El secretario

L. Núñez

E. Suárez

Junta General Extraordinaria, 26-X-1929.

En la ciudad de La Coruña y en el local social a las nueve de la noche del día citado, comienza la sesión, a la que concurren algunos orfeonistas y que preside D. Luis Núñez Mosquera, con objeto de proceder a la elección de Presidente y una vocal.

Son nombrados por aclamación: la Srta. Sara Salgado y D. José Búa Carou, y quedó por lo tanto constituida la junta directiva en la forma siguiente:

Sección femenina:

Presidente: D^a María Luisa Durán de R. Yordi

Vice-presidente: Srta. María Fraga

Vocales: D^a. Amparo Fraga de Miranda, Srta. Aurora F. Portal Fradejas y Srta. Sara Delgado.

Sección de varones:

Presidente: D. José Búa Carou

Vice-presidente: D. Luis Núñez Mosquera

Secretario: D. Edilberto Suárez Pedreira

Vice-secretario: D. José Quintas Pena

Tesorero: D. Luis de Vicente

Contador: D. Víctor López

Depositario: D. Gerardo Bugueiro

Vocales: D. Antonio Allones, D. Aquilino G. Alonso, D. Mariano Izquierdo y Vivas, D. Manuel Miranda, D. Antonio de Vicente, D. Fernando Navarrete.

Maestro-director D. Modesto Rebollo

Y no habiendo más asuntos de que tratar se levanta la sesión de la que se extiende la presente acta con el V^o. B^o. del Sr. Presidente.

V^o. B^o. El presidente

El secretario

Luis Núñez

E. Suárez

Acta de sesión, 05-XI-1929.

M ^a . Luisa Durán de R. Yordi	En la ciudad de La Coruña y en el local social a las nueve de la noche del día de la fecha se celebra la reunión a la que concurren las personas que al margen se detallan, con objeto de posesionar de sus cargos al Sr. Búa Carou y a la Sra. Salgado, nombrados para el de Presidente y vocal respectivamente, en la última Junta General Extraordinaria.	
Amparo Fraga		
Sara Salgado		
José Búa	El Sr. Búa en breves palabras expone su agradecimiento por la elección y lo mismo la Sta. Sara Salgado.	
Luis Núñez		
Mosquera	Se acuerda enviar a la Sra. Enriqueta Brandón el pésame de la sociedad por la muerte de su señor padre (Q. E. P. D.)	
Manuel Miranda	Y no habiendo más asuntos de que tratar se levanta la sesión de a que extiende la presente acta que visa el Sr. Presidente.	
Víctor López		
José Quintas	V ^o . B ^o . El presidente	El secretario
Gerardo Bugueiro	Búa	E. Suárez
E. Suárez Pedreira		

Acta de sesión, 06-XII-1929.

M ^a . Luisa Durán de R. Yordi	En la ciudad de La Coruña y en el local social, comienza la sesión a las ocho de la tarde del día de la fecha a la que asisten las personas que al margen se expresan.	
Amparo F. de Miranda	El Sr. Núñez Mosquera da cuenta de una petición hecha por D. Andrés Muñoz referente a que sea anulada en garantía para el contrato de arriendo del local.	
Aurora F.		
Portal Fradejas	A propuesta de varios señores de la Junta se acuerda dirigir un oficio al Sr. Barrero, manifestándole el agradecimiento del orfeón por los servicios prestados al mismo y ofreciéndolas en esta nueva de era de colectividad para servirle en lo que a la Junta sea posible.	
Sara Salgado		
José Búa	Se acuerda celebrar un ensayo de festival en el local social, designando el día 12 para la celebración del mismo, y en el que podrán tomar parte los miembros de la masa coral que lo deseen, terminando este ensayo con un corto asalto.	
Núñez Mosquera		
Luis de Vicente		
Antonio de	Y no habiendo más asuntos de que tratar dase [sic] por terminada la sesión, de la que se extiende la presente acta, con el V ^o . B ^o . del Sr. Presidente.	
Vicente	V ^o . B ^o . El presidente	El secretario
Miranda	Búa	E. Suárez

Bugueiro

Suárez

1930

Acta de sesión, 16-I-1930.

Búa Carou
Núñez Mosquera
Miranda

En La Coruña y en el local social, a las nueve de la noche del día de la fecha, reuniéronse [*sic*] los señores que al margen se expresan, bajo la presidencia del Sr. Búa, quien solicita una lista de socios protectores con que cuenta la sociedad, así como una relación de las deudas y otra de probables gastos e ingresos mensuales, todo esto con objeto de tratar de normalizar la marcha económica de la colectividad.

Antonio de Vicente
Izquierdo y Vivas
Rebollo

El Sr. Rebollo insiste en la creación del Conservatorio en la forma por el indicador en ocasiones anteriores, o sea celebrando clases gratuitas, pero siempre que se cuente con un local adecuado, ya que el actual no reúne las condiciones necesarias para ello.

Quintas
López

D. Antonio de Vicente estima que mientras no se halla celebrado el primer concierto por la masa coral, no se debe de proceder a la adquisición de nuevo local, pues originara un acuerdo de gastos de la sociedad no podría sufragar.

Bugueiro
Navarrete

Se considera que lo más necesario es la celebración del concierto pues una vez dado a conocer el nuevo coro mixto, se podrá obtener con mayor facilidad una subvención, pues se podrá demostrar la labor hecha por la sociedad.

Suárez

Se acuerda anular todos los recibos pendientes de cobro, pertenecientes a meses anteriores y presentar solamente los del mes actual.

Finalmente, el Sr. Presidente propone que se celebre Junta de Gobierno todas las semanas, acordándose así y fijando los martes para celebrarlas.

Y no habiendo más asuntos de que tratar se levanta la sesión de la que extiende la presente acta.

Vº. Bº. El presidente

El secretario

Búa

E. Suárez

Acta de sesión, 25-II-1930.

Mª. Luisa Durán
de R. Yordi

La Sociedad Coral El Eco: una contribución a la historia del
orfeonismo en Galicia (1862-1940)

Amparo F. de Miranda En La Coruña y en el local social se reunieron las personas mencionadas al margen, y comienza la sesión a las nueve de la noche del día citado.

Aurora F. Portal Fradejas José Búa Carou Luis Núñez Mosquera La Sra. R. Yordi explica las gestiones que hizo en compañía de la Sta. de Portal Fradejas para obtener precios y condiciones de varias sastrerías de la localidad con objeto de encargar los «smokings» para los orfeonistas, en el que ofrezca condiciones más ventajosas. También es leída una carta del Sr. Laquente, en la que indica las condiciones en que se compromete a hacer los trajes, garantizando su confección y calidad. Se acuerda no encargarlos hasta determinar qué orfeonistas se lo harán por su cuenta.

Mariano Izquierdo y Vivas El Sr. Búa propone solicitar un empréstito con objeto de normalizar el estado económico de la sociedad, cuyo empréstito pueden avalar algunos señores de la Junta Directiva.

Manuel Miranda Antonio de Vicente Modesto Rebollo Gerardo Bugueiro Víctor López Edilberto Suárez El maestro Sr. Rebollo explica la forma en que cree más conveniente celebrar los conciertos de presentación de la masa coral, y que es destinar la sección de la tarde al público en general y la de la noche a los socios protectores estudiando que en esta forma se obtendrán mayores ingresos. El Sr. Núñez cree que se debe de dejar a voluntad de cada socio, el asistir a una si otra sección, teniendo en cuenta que la mayor parte asistirán a la función de la noche, y evitando así todo género de molestias. La Junta acuerda que sean celebrados los conciertos en la forma indicada por el Sr. Rebollo, y el Sr. Bugueiro indica la conveniencia de acompañar el billete de cada socio de una circular explicando las razones de carácter económico que obligan a la sociedad a dedicar el concierto de por la noche a los señores socios.

Y no habiendo más asuntos de que tratar dase [sic] por concluida la sesión, de la que extendiendo la presente acta que, como secretario certifico y que una el Sr. Presidente.

Vº. Bº. El presidente El secretario

Búa E. Suárez

Acta de sesión, 07-III-1930.

Mª. Luisa Durán de R. Yordi En La Coruña y en el local social, reunidas las personas que se expresan al margen, comienza la sesión a las nueve y media de la noche.

Amparo Fraga de Miranda D. Antonio de Vicente hace saber a la Junta Directiva lo que se manifestó el actual tesorero D. Luis de Vicente; que no podría encargarse de la Tesorería por

Amparo Fraga de Miranda empréstito, indicando solamente la conveniencia de que sea avalado por la firma de varios señores, como requisito indispensable en estas operaciones.

Aurora F. Portal Fradejas Acuérdate [sic], definitivamente, solicitar del Banco la cantidad de 8.000 ptas. y la apertura de una cuenta corriente.

José Búa Carou Miranda Se proyecta renovar el Reglamento de la sociedad, por ser anticuado el anterior, y abrir nuevos libros de contaduría.

Rebollo Y no habiendo más asuntos a tratar se levanta la sesión de la que extendido la presente acta con el Vº. Bº. del Presidente.

Quintas Vº. Bº. El presidente El secretario

López Búa E. Suárez

Suárez

Acta de sesión, 13-III-1930.

Mª. Luisa Durán de R. Yordi En La Coruña y en el local social, se reúnen a las nueve de la noche, las personas que se figuran al margen.

Amparo F. de Miranda Su virtud de una protesta formulada por la cuerda de barítonos, motivada por la falta de asistencia y mal comportamiento del llamado José López, el Sr. Presidente propone que sea llamado a la Directiva con objeto de resolver el caso sin recurrir a ninguna medida violenta.

José Búa Carou El maestro Sr. Rebollo dice que el estar dicho barítono conversando con una persona de las que se hallaban presenciando el ensayo, (que esta fue una de las causas de la protesta) es motivado a que acuden a los mismos muchas personas, y pide que esto se evite, y que solo por invitación y cuando la Junta lo crea oportuno deberá presenciar los ensayos el público.

José Quintas Y no habiendo más asuntos de que tratar, dase [sic] por terminada la sesión, de la que extiende la presente acta con el Vº. Bº. del Sr. Presidente.

Gerardo Bugueiro Vº. Bº. El presidente El secretario

Víctor López Búa E. Suárez

Edilberto Suárez

Acta de sesión, 14-III-1930.

Mª. Luisa Durán de R. Yordi En La Coruña y en el local social, a las nueve de la noche del día de la fecha da comienzo la sesión a la que asisten las personas indicadas al margen.

Portal Fradejas	Acuérdase [sic] invitar a estos festivales al Excmo. Ayuntamiento, Excma. Diputación, Sociedad Filarmónica, Cántigas da Terra y al exdirector del orfeón D. Eugenio Barrero, además de otras invitaciones de costumbre en estos festivales.	
José Búa Carou		
Luis Núñez Mosquera	Se conviene en adornar el escenario para estos actos accediendo D. Mariano Izquierdo y Vivas, a prestar su valioso concurso, a ruego de algunos señores de la Junta.	
Luis de Vicente		
Manuel Miranda	Y no habiendo más asuntos de que tratar, finaliza la sesión de la que extiende la presente acta con el Vº. Bº. del Sr. Presidente.	
Modesto Rebollo	Vº. Bº. El presidente	El secretario
Mariano Izquierdo	Búa	E. Suárez
Víctor López		
José Quintas		
Antonio de Vicente		
Gerardo Bugueiro		
Edilberto Suárez		

Acta de sesión, 12-IV-1930.

Mª. Luisa Durán de R. Yordi	A las ocho de la noche de dicho día y en el local social, comienza la sesión con asistencia de las personas designadas al margen.	
Amparo F. de Miranda	El Sr. Búa Carou manifiesta su satisfacción por los éxitos obtenidos en los conciertos celebrados el día 10, y expone su propósito de dirigirse a los orfeonistas cuando se reúnan en el local de la sociedad, para felicitarles por el triunfo alcanzado y al propio tiempo animarlos para proseguir la labor comenzada de manera tan brillante.	
José Búa Carou		
Luis Núñez Mosquera	Seguidamente el Sr. Miranda da cuenta a la Junta de los ingresos y gastos de ambos festivales enterándole asimismo del saldo existente a favor de la sociedad.	
Manuel Miranda		
Víctor López	El maestro Sr. Rebollo renuncia a la cantidad que según el Reglamento le corresponde por ingresos obtenidos para la Sociedad que el Reglamento es antiguo y que por lo tanto no tienen efecto, desde la última reorganización de la colectividad los artículos en que se destina al Director y a los orfeonistas una cantidad en concepto de gratificaciones, deducida de los ingresos habidos en cada festival. Con respecto a esto según manifestación del mismo señor Núñez, existe un acuerdo en acta, anulando aquellos artículos.	
José Quintas		
Modesto Rebollo		

Mariano	A continuación, son tomados los siguientes acuerdos.
Izquierdo	Manifiestar por medio de un B. L. M. el agradecimiento de la Sociedad a
Antonio de	la Señora de izquierdo y Vivas por la delicada atención que tuvo al contribuir
Vicente	personalmente al adorno del escenario.
Gerardo Bugueiro	Manifiestar igualmente el agradecimiento de la sociedad por las
Edilberto Suárez	atenciones que con ella han tenido a la Excma. Diputación Provincial y Excmo. Ayuntamiento, y a los señores Pereira, empresario del Teatro Rosalía Castro, y Garica (D. Rodrigo), Llanes y López, estos dos últimos por haber formado parte de la orquesta en calidad de «amateurs».
	Regalar a D. Luis Lens una pluma estilográfica, como reconocimiento por haberse encargado desinteresadamente del despacho de localidades y toda la labor correspondiente a la taquilla.
	Incluir al Sr. Izquierdo y Vivas en la ponencia constituida para la reforma del Reglamento.
	Enviar un telegrama a D. Julio Zaragüeta, expresidente de la coral felicitándole por su ascenso a Teniente Coronel del Ejército y notificándole el éxito alcanzado por la colectividad en su presentación al público de La Coruña.
	Y por último, el presidente Sr. Búa notifica a la Junta la petición que le hizo el Sr. alcalde, referente a la colaboración del Orfeón en la Función del Voto, de los festejos de agosto.
	Y no habiendo más asuntos de que tratar dase [sic] por terminada la sesión de la que extendiendo la presente acta con el Vº. Bº. del Sr. Presidente.
Vº. Bº. El presidente	El secretario
Búa	E. Suárez

Acta de sesión, 15-IV-1930.

Mª. Luisa Durán de R. Yordi	En el local social a las nueve de la noche del día de la fecha y con la asistencia de las personas que figuran al margen, da principio la reunión.
Amparo F. de Miranda	El Sr. Miranda da lectura a una relación de cuentas pendientes con objeto de proceder al pago de las que la Junta estime convenientes.
Sara Salgado José Búa Carou	El Sr. Núñez propone que sea el Sr. Presidente en unión del Sr. Tesorero los que se encarguen de ordenar el pago de dichas facturas y el Sr. Rebollo estima que se deben abonar todas las cuentas pendientes ya que con ese objeto se solicitó el crédito

Luis Núñez Mosquera concedido por el Banco Pastor y se acuerda que el Sr. Presidente ordene el pago de las que no admitan discusión.

Manuel Miranda José Quintas Pena Víctor López Siendo el propósito de la Junta enviar circulares solicitando el ingreso de nuevos socios, el maestro Sr. Rebollo cree oportuno hacerlo después de haber celebrado Junta General para la aprobación del nuevo Reglamento y después de haber tratado acerca de la elevación de la cuota mensual.

Modesto Rebollo Mariano Izquierdo Se acuerda gratificar al orfeonista Federico Salto, por encontrarse enfermo de algún cuidado e imposibilitado, por lo tanto, de poder trabajar temporalmente.

Antonio de Vicente Y no habiendo más asuntos de que tratar dase [sic] por terminada la sesión de la que extendiendo la presente acta con el Vº. Bº. del Sr. Presidente.

Gerardo Bugueiro	Vº. Bº. El presidente	El secretario
Edilberto Suárez	Búa	E. Suárez

Acta de sesión, 02-V-1930.

Mª. Luisa Durán María Fraga A las nueve de la noche del día de la fecha comienza la sesión a la que asisten las personas que al margen se designan.

Amparo Fraga Aurora F. Portal José Búa Se proyecta organizar una excursión a Santiago de Compostela para celebrar dos conciertos, con cuyo motivo el maestro Rebollo hace un cálculo de los gastos e ingresos que produciría esta excursión, acordándose comenzar las oportunas diligencias.

Luis Núñez Manuel Miranda También da cuenta el Sr. Rebollo, de haberle sido ofrecido el teatro «Rosalía Castro» por su empresario Sr. Pereira, para el día 20 de Mayo, quedando pendiente de estudio este asunto.

Víctor López Luis de Vicente Y no habiendo más asuntos de que tratar dase [sic] por terminado la gestión de la que extendiendo la presente acta con el Vº. Bº. del Sr. Presidente.

Antonio de Vicente	Vº. Bº. El presidente	El secretario
Mariano Izquierdo	Búa	E. Suárez
Gerardo Bugueiro		

Edilberto Suárez

Acta de sesión, 12-V-1930.

M^a. Luisa Durán Comienza la sesión a las nueve de la noche del día de la fecha, asistiendo
las personas mencionadas al margen.

María Fraga

Amparo Fraga Acuérdate [sic] tomar parte en el recibimiento a la Polifónica de
Pontevedra, a su llegada a esta ciudad con objeto de celebrar dos conciertos
Aurora F. Portal organizados por la Sociedad Filarmónica.

José Búa También es acordado obsequiar con un «lunch» a los elementos de la
Polifónica.

Luis Núñez

Manuel Miranda Por último, se dispone que se envíe un oficio al Sr. Presidente de la
Diputación, manifestándole el agradecimiento de la Sociedad por la Subvención
Víctor López concedida por aquella entidad.

Luis de Vicente Y no habiendo más asuntos de que tratar se levanta la sesión de la que
extiende la presente acta que visa el Sr. Presidente.

Antonio de
Vicente

V^o. B^o. El presidente

El secretario

Mariano
Izquierdo

Búa

E. Suárez

Gerardo Bugueiro

Edilberto Suárez

Acta de sesión, 22-V-1930.

M^a. Luisa Durán A las ocho de la noche del día de la fecha y en el local social, comienza
María Fraga la sesión con la asistencia de las personas que al margen se expresa.

Aurora F. Portal Dase [sic] cuenta de haber recibido un B.L.M. del director del semanario
«Hércules», al que acompañaban 25 entradas para el festival deportivo organizado por
Luis Núñez dicho semanario con objeto de allegar recursos para las familias de los naufragos del
Manuel Miranda vapor de pesca «Mariucha».

Modesto Rebollo Por tratarse de un acto de caridad se acuerda devolver las entradas y
enviar el importe de las mismas o sean 25 pesetas.

Mariano
Izquierdo

Se designa una comisión para acudir a saludar a los elementos que
componen el cuadro de declamación ferrolano llegado a esta ciudad con el fin de
celebrar una función de benéfica.

Antonio de Vicente Y no habiendo más asuntos de que tratar se levanta la sesión de la que se
extiende la presente acta, que como secretario certifico y que visa el Sr. Presidente.

José Quintas Vº. Bº. El presidente El secretario

Víctor López Núñez E. Suárez

Gerardo Bugueiro

Edilberto Suárez

Acta de sesión, 11-VII-1930.

Mª. Luisa Durán Abierta la sesión a las nueve de la noche del día citado el Presidente, Sr.
María Fraga Búa participa a la Junta la petición que le hizo el Sr. Lage Lodos referente a que la masa
coral tomase parte en la función del Voto de los festejos de agosto.

Amparo Fraga El Sr. Rebollo manifiesta que el Párroco de S. Jorge se dirigió al
Aurora F. Portal Presidente de la comisión de fiestas, notificándole que existe una prohibición debido
a la cual no pueden permanecer en el coro varias personas de ambos sexos, pero
Sara Salgado habiendo prometido el Sr. Lage Lodos solicitar el correspondiente permiso, quédase
José Búa [sic] pendiente del mismo para acordar la participación de la Coral en la función
religiosa.

Luis Núñez Finalmente se acuerda celebra Junta de Gobierno todos los sábados.

José Quintas Y no habiendo más asuntos de que tratar dase [sic] por terminada la sesión
Manuel Miranda en la que extiende la presente acta con el Vº. Bº. del Sr. Presidente.

Luis de Vicente Vº. Bº. El presidente El secretario

Víctor López Búa E. Suárez

Modesto Rebollo

Antonio de
Vicente

Mariano
Izquierdo

Gerardo Bugueiro

Acta de sesión, 31-X-1930.

Mª. Luisa Durán A las nueve de la noche de dicho día, comienza la reunión con asistencia
María Fraga de las personas que se detallan al margen.

Amparo Fraga	Acuérdase [sic] reanudar los ensayos de la masa coral y adviértese [sic] la necesidad de nombrar un subdirector para aliviar en lo posible la penosa labor que pesa sobre el maestro Sr. Rebollo.	
Aurora F. Portal		
José Búa	Con este objeto es designada para ensayar a las señoras y señoritas, la señorita María Fraga y en cuanto a los hombres el maestro Rebollo, promete proponerlo a un amigo suyo, persona seria y competente.	
Luis Núñez		
Manuel Miranda	Respecto al plan de ensayos, el Sr. Rebollo cree lo más oportuno preparar una obra teatral que podría ser la zarzuela «Gigantes y cabezudos», la cual representa una parte de concierto y las dos restantes a cargo de la Coral y de los solistas que forman parte de ella.	
José Quintas		
Víctor López		
Luis de Vicente	A continuación, trátase [sic] del robo ocurrido al conserje de la sociedad, en el cual perdió 400 ptas. de las cuales 325 pertenecían a la colectividad, y las 75 restantes constituían su sueldo.	
Antonio de Vicente		
Mariano Izquierdo	Se acuerda abonarle nuevamente el sueldo íntegro y considerar perdidas las pesetas robadas.	
Modesto Rebollo	Y no habiendo más asuntos de que tratar dase [sic] por concluida la reunión de la que extendiendo la presente acta, que, como secretario certificado y que visa el Sr. Presidente.	
Gerardo Bugueiro		
Edilberto Suárez	Vº. Bº. El presidente	El secretario
	Búa	E. Suárez

1931

Acta de sesión, 16-I-1931.

Mª. Luisa Durán	En el local social a las nueve de la noche del día de la fecha y reunidas las personas expresadas al margen dase [sic] principio a la sesión.	
María Fraga	D. Manuel Miranda da cuenta a la Junta Directiva de haber recibido una carta del Sr. Laquente acompañada de la factura de los «smokings», hechos por dicho señor a la sociedad.	
Amparo Fraga		
Aurora F. Portal	Acuérdase [sic] abonar el importe de estos trajes toda vez que está próximo a su fin el plazo designado para el pago de los mismos.	
José Búa		
Luis Núñez	D. Antonio de Vicente estima conveniente para la mejor conservación de los trajes que estos sean guardados en la sociedad.	

Manuel Miranda Con este fin se acuerda enviar unas circulares a los orfeonistas,
rogándoles que hagan entrega del «smoking» en la secretaría.

Víctor López

Modesto Rebollo El maestro Sr. Rebollo hace saber a la junta, las fechas que la empresa
del Teatro Rosalía Castro tiene disponibles, con objeto de celebrar dos festivales.

Mariano

Izquierdo

Acuérdase [sic] elegir el día 21 de abril por ser, entre los días disponibles
el más conveniente.

Antonio de

Vicente

José Quintas

Y no habiendo más asuntos de que tratar se levanta la sesión de la que
extiende la presente acta, que, como Secretario certifico y con el Vº. Bº. del Sr.
Presidente.

Edilberto Suárez

Vº. Bº. El presidente

El secretario

Pedreira

Búa

E. Suárez

Acta de sesión, 23-IV-1931.

José Búa

Luis Núñez

Reunidos en el local social los señores que al margen se expresan
comienza la sesión a las siete de la tarde del día de la fecha.

Manuel Miranda

Víctor López

José Quintas

Acuérdase [sic] imitar a los elementos que componen la masa coral, a una
reunión en la que el Sr. Presidente les felicitaría por el éxito alcanzado en los conciertos
del día 21, y les animará para proseguir en esta labor. También el maestro director Sr.
Rebollo se propone dirigirles la palabra con el mismo propósito.

Modesto Rebollo

Mariano

Izquierdo

También se acuerda hacer un obsequio a la Sra. María Fraga, en
agradecimiento a la importante labor que realizó en la masa coral; y al Sr. Lens,
también, por su desinterés al encargarse del despacho de localidades y toda la labor
correspondiente a la taquilla.

Antonio de

Vicente

Edilberto Suárez

Pedreira

Y no habiendo más asuntos de que tratar se levanta la sesión de la que
extiende la presente acta que como secretario certifico y con el Vº. Bº. del Sr.
Presidente.

Vº. Bº. El presidente

El secretario

Búa

E. Suárez

Acta de sesión, 08-VI-1931.

Mª. Luisa Durán

Amparo Fraga Reunidas las personas mencionadas al margen en el local social, comienza la sesión a las nueve de la noche del día citado.

José Búa Carou

Luis Núñez Se acuerda Junta General Extraordinaria el 12 del actual con objeto de proceder a la lectura del nuevo Reglamento y a su aprobación si procediese.

Mosquera

José Quintas Pena Y no habiendo más asuntos de que tratar dase [sic] por terminada la sesión de la que extendiendo la presente acta que, como secretario certifico.

Manuel Miranda

Vº. Bº. El presidente

El secretario

Víctor López

Búa

E. Suárez

Mariano

Izquierdo

Antonio de

Vicente

Gerardo Bugueiro

Edilberto Suárez

Junta General Extraordinaria, 12-VI-1931.

En el local social a las nueve de la noche del día de la fecha, y con asistencia de numerosos orfeonistas de uno y otro sexo, comienza la sesión bajo la presidencia de D. José Búa Carou, al que acompañan con la junta directiva las Sras. Dª. María Luisa Durán de R. Yordi y Dª. Amparo Fraga de Miranda y los señores D. Luis Núñez Mosquera, D. Manuel Miranda, D. Víctor López, D. José Quintas, D. Gerardo Bugueiro y el que esto suscribe como secretario.

Abierta la sesión el Sr. Búa explica el objeto de la misma, manifestando que dada la nueva modalidad del orfeón se había hecho necesaria la confección de un nuevo reglamento, conviniendo a las modernas orientaciones de la Colectividad.

Procédese [sic] a la lectura de dicho reglamento, durante la cual solicita el uso de la palabra el orfeonista Sr. Arias, para hablar acerca del artículo 17, siendo aprobado finalmente por unanimidad.

Y no habiendo más asuntos de que tratar dase [sic] por terminada la sesión de la que extendiendo la presente acta que, como secretario, certifico y con el Vº. Bº. del Sr. Presidente.

Vº. Bº. El presidente

El secretario

Búa

E. Suárez

Acta de sesión, 24-VII-1931.

Luis Núñez
Modesto Rebollo
Víctor López
José Quintas

Reunidos en el local social los señores mencionados al margen a las nueve de la noche del día de la fecha y bajo la presidencia de D. Luis Núñez Mosquera por ausencia del Sr. Búa Carou, acuerdan celebrar Junta General Extraordinaria el día 27 de julio, con objeto de constituir la sociedad en su nueva modalidad, y proceder el nombramiento de juntas de gobierno y directivas.

Gerardo Bugueiro
Edilberto Suárez

Y no habiendo más asuntos de que tratar dase [sic] por terminada la reunión de la que, como secretario, extiende la presente acta, con el Vº. Bº. del Sr. Presidente

Vº. Bº. El presidente

El secretario

[falta]

Edilberto Suárez

Junta General Extraordinaria, 27-VII-1931.

En el local social, a las nueve de la noche del día de la fecha, comienza la sesión bajo la presidencia del Sr. Núñez Mosquera, por ausencia del Sr. Búa Carou, y al que Miranda de Vicente, Quintas, López, Bugueiro y el que esto suscribe como secretario.

Dase [sic] cuenta a la junta general del estado económico de la sociedad, siendo aprobadas las cuentas.

Seguidamente procédese [sic] a la elección de Junta de Gobierno que se verifica por votación secreta, resultando elegida la siguiente:

Presidente: D. Manuel López Vázquez

Vice-presidente: D. Luis Núñez Mosquera

Secretario: D. Edilberto Suárez Pedreira

Vice-secretario: D. Rogelio Iglesias

Tesorero: D. Víctor Pardo

Contador: D. Antonio Moscoso

Depositaria: Srta. Dolores Pardo

Vocales: D. Manuel Miranda Núñez, D. Manuel Villar Pellit, D. Eduardo Méndez Gil Brandón, D. Gerardo Bugueiro.

Sección femenina:

Presidenta: D^a. María Luisa Durán de R. Yordi.

Vice-presidenta: Srta. María Fraga

Vocal: D^a Amparo Fraga de Miranda, D^a. María Mosquera de Villar Pellit.

Sección masculina:

Presidente: D. Luis Núñez Mosquera

Vice-presidente: D. Víctor López

Secretario: D. Edilberto Suárez Pedreira

Vocales: D. Fernando Durantez, D. José Balboa.

Y no habiendo más asuntos de que tratar dase [sic] por terminada la sesión de la que extendiendo la presente acta que, como secretario certifico y con el V^o. B^o. del Sr. Presidente.

V^o. B^o.

El secretario

L. Núñez

Edilberto Suárez

Acta de sesión, 21-VIII-1931.

M^a. Luisa Durán

María Fraga

Amparo Fraga

María Mosquera
de V. Pereira

Lolita Pardo

José Búa Carou

Luis Núñez

Mosquera

Manuel López

Rogelio Iglesias

En el local social, a las diez de la noche del día de la fecha, con asistencia de las personas que al margen se mencionan, y bajo la presidencia del Sr. Búa Carou, comienza la sesión cuyo objeto es el de dar posesión de sus cargos a las personas elegidas en la última Junta General para formar la de Gobierno.

El Sr. Búa Carou manifiesta en satisfacción por el acierto con que fue hecha la elección de cargos, y dedica unas palabras de elogio para los componentes de la nueva Junta.

El Sr. López Vázquez agradece las palabras del Sr. Búa, añadiendo que debido a sus numerosas ocupaciones no hubiera aceptado el cargo pero sintióse [sic] obligado a ello por tratarse de un ruego de las señoras y señoritas.

Seguidamente dase [sic] cuenta del estado económico de la sociedad enterándose a la Junta de la deuda pendiente según el siguiente estado:

Crédito Pastor

6.189,55 ptas.

La Sociedad Coral El Eco: una contribución a la historia del
orfeonismo en Galicia (1862-1940)

Víctor Pardo	Aguas de La Coruña (hasta fin de agosto)	27,97 ptas.
Manuel Miranda	Fábricas coruñesas de gas y electricidad	202,14 ptas.
Núñez	Al maestro Sr. Rebollo	150,00 ptas.
Víctor López	Casa Berea	425,00 ptas.
Antonio Moscoso	Sr. Molezún	500,00 ptas.
Manuel Villar	Droguería Villar	145,00 ptas.
Pellit	Mariano Míguez	406,00 ptas.
Fernando		
Durantez	Total ptas.	8.045,66 ptas.
José Balboa	Al propio tiempo hácese [<i>sic</i>] cargo la General de los efectos que figuran	
Gerardo Bugueiro	en el siguiente inventario:	
Edilberto Suárez	Un piano	2.400,00 ptas.
Pedreira	Una multicopista Gestetner	280,00 ptas.
	Un armónium	20,00 ptas.
	Una docena de sillas	120,00 ptas.
	45 «smokings» (rebajado el precio se coste de 100 ptas.)	
	a 25 ptas.	1.125,00 ptas.
	Madera y bancos	500,00 ptas.
	Total ptas.	4.445,00 ptas.

Con respecto a las alhajas de la sociedad, el Sr. Búa Carou hace constar que la Junta saliente no las ha tenido en ningún momento en su poder y que no existe inventario de las mismas, habiendo tan solo sabido que se encuentran en el ayuntamiento de esta capital.

Y no habiendo más asuntos de que tratar dase [*sic*] por terminada la sesión de que extiende la presente acta que, como secretario certifico, y con el Vº. Bº. del Sr. Presidente.

El secretario

E. Suárez

1940

Junta General Ordinaria, 13-IV-1940.

En la ciudad de La Coruña siendo las 19 horas del día 13 de abril de 1940, celebró Junta General Ordinaria la Sociedad Polifónica «El Eco», bajo la Presidencia de D. Manuel Villar Pellit, actuando de Secretario el que autoriza.

Abierta la sesión por el Sr. Presidente se dio lectura a la Memoria de la labor realizada por esta Entidad, la cual ha sido aprobada por unanimidad.

Se da conocimiento de la situación económica de la Sociedad, haciendo constar el Tesorero que se había rebajado el Crédito con el Banco Pastor en 1.200 ptas., quedando reducido en la actualidad a 5.300, existiendo en caja 240 ptas.

A continuación, y por haber cumplido el mandato la Junta de Gobierno actual se pasó a nombrar la que ha de regir los destinos de esta sociedad, habiendo sido elegidos los señores siguientes:

Presidente: D. Jesús Molina y Paz

Vice-presidente: D. Mariano Izquierdo y Vivas

Secretario: D. José Balboa

Vice-secretario: D. Manuel Mejuto

Tesorero: D. Antonio Moscoso

Contador: D. Manuel Sánchez

Archivero 1º: D. Edilberto Suárez

Archivero 2º: D. Víctor López

Vocales: D. Manuel Villar Pellit, D. Luis Núñez Mosquera, D. Luis Mayor Moreno, D. Carlos Solignac.

No habiendo más asuntos de que tratar se levanta la sesión en la que se extiende la presente acta con el Vº. Bº. del Presidente.

Vº. Bº. El presidente

El secretario

[ilegible]

José Balboa

Junta General Extraordinaria, 11[*sic*]-IV-1940.

En la ciudad de La Coruña, siendo las veintiuna horas del día 11 de abril de mil novecientos cuarenta, y en el local provisional de la Reunión de Artesanos, celebró Junta General Extraordinaria la Coral Coruñesa «El Eco». Preside D. Jesús Molina y Paz y el Secretario que autoriza.

Abierta la sesión se da conocimiento de la renuncia de los señores D. Mariano Izquierdo y Vivas y D. Luis Núñez Mosquera, los cuales alegaron que dadas sus muchas ocupaciones les es imposible el poder dedicar sus atenciones a la Coral, la cual sería sus deseos.

Seguidamente se pasa a nombrar a los señores que han de cubrir estas dos vacantes, siendo elegidos los señores D. Luis Arias Andreu y D. Enrique de Orbe. El Secretario propone y así queda constituida como sigue:

Presidente: D. Jesús Molina y Paz

Vice-presidente: D. José Balboa

Secretario: D. Manuel Mejuto Iglesias

Vice-secretario: D. Víctor López

Tesorero: D. Antonio Moscoso Casariego

Contador: D. Manuel Sánchez

Depositario de alhajas: D. Luis Arias Andreu

Archivero: D. Edilberto Suárez Pedreira

Vocales: D. Manuel Villar Pellit, D. Enrique de Orbe, D. Venancio Deus, D. Luis Mayor Moreno y D. Carlos Solignac.

Para la Junta de Damas han sido elegidas las siguiente señoras y señoritas:

Presidenta: D^a M^a Luisa Durán de R. Yordi

Vice-presidenta: D^a Sara Otero de Lago

Srta. María Fraga Irure y D^a Rosario Allones de Porto.

A continuación, y recogiendo las iniciativas que en la última memoria de la sociedad se indican, se acuerda celebrar el funeral por los socios fallecidos durante la guerra de liberación. Así mismo se acuerda hacer todo lo posible para conseguir el traslado del maestro director Sr. Fernández Amor. También se acuerda visitar a las

autoridades locales a fin de conseguir la restitución de las subvenciones que venían concediendo a la Sociedad, con anterioridad al Glorioso Alzamiento Nacional.

Se acuerda también suprimir un mayor ritmo a los ensayos de la opereta «La princesa del Dollar» a fin de que pueda ser representada en la primera decena de junio. Y terminada esta labor, empezar a reconstruir los cuadros de la Polifónica a fin de que a la mayor brevedad posible se comiencen los ensayos de la misma.

Y no habiendo más asuntos de que tratar, se levantó la sesión a las veintidós y treinta y cinco horas del citado día y que como Secretario certifico.

Vº. Bº. El presidente

El secretario

Jesús Molina y Paz

Manuel Mejuto

Acta de sesión, 01-VI-1940.

Rosario Alonso
de Pato

En la ciudad de La Coruña, y a las veintiuna horas del día primero del mes de junio de mil novecientos cuarenta y en el local provisional del Circo de Artesanos, y bajo la presidencia de D. Jesús Molina y Paz y el Secretario que autoriza, celebró Junta el Consejo de Gobierno de la Polifónica «El Eco», asistiendo a la misma los señores y señoras que al margen se expresan:

María Fraga
Iruire

Manuel Villar
Pellit

Abierta que fue la sesión, el Presidente informa de las visitas efectuadas por varios miembros de Consejo, a las autoridades locales y Sociedad Filarmónica.

Antonio
Moscoso

Las visitas giradas al Presidente de la Diputación y alcalde, han sido con el fin de que dichas Corporaciones vuelvan a restablecer las subvenciones a la Polifónica lo cual prometieron hacer.

Venancio Deus

Sara Otero de
Lago

Por lo que a la Sociedad Filarmónica se refiere, se hace constar que a partir de esta fecha quedan restablecidas las buenas relaciones artísticas que siempre unieron a tan destacadas colectividades.

Así mismo se informa de haber sido solicitada del Excmo. Sr. Ministro de Educación Nacional, una subvención de 5.000 ptas. a cuyo objeto se ha presentado en el Gobierno Civil, la correspondiente documentación, a fin de que sea informada y tramitada a Madrid.

El Sr. Presidente da cuenta también de una gestión personal cerca del Banco Pastor, al que se le adeudan 5.300 ptas. parte de un Crédito que tiene pendiente esta Sociedad en la citada Entidad bancaria, la cual ha prometido rebajar el tipo del 6%

al 5, y que en el momento de la liquidación total del Crédito se comprometía a condonar las 300 ptas. de las 5.300 que le adeudamos.

Trátase [sic] luego de la fecha en que había de representarse la opereta «La princesa del Dollar» y después de haber intervenido en la disolución todos los asistentes se acuerda que dichas representaciones se efectúen los días 1 y 2 de julio.

A continuación, se pasa a discutir la necesidad de reorganizar los cuadros de la Polifónica, y a que se ha adquirido el compromiso de cantar en la función del Voto, que se celebrará el día 4 de agosto. Después de oír las autorizadas opiniones de los Sres. Balboa y Fernández Amor, Director artístico y maestro Director respectivamente, se acuerda convocar a todos los elementos que han pertenecido a la Coral, como así mismo a todos aquellos que quieren venir a formar parte de la misma, dando de plazo hasta el día 3 del mes [de] julio, para la admisión de nuevos coristas. Se envía asistencia al ayuntamiento, a fin de que nombre órgano oficial del mismo. Se pone en conocimiento de los señores consejeros el haber sido entregadas las alhajas al Depositario D. Luis Arias Andreu, el cual suscribió la correspondiente acta en unión del Secretario y el Vº. Bº. del Presidente. Con relación a los funerales celebrados el día 13 del pasado, se hace constar un voto de gracias del clero coruñés y al Coro y orquesta se dirige el Sr. Barrero, por la prestación gratuita en los citados funerales de todos estos elementos. Con respecto a los gastos originales por los citados funerales que fueron celebrados por el eterno descanso de los orfeonistas fallecidos durante la Cruzada, se hace constar que hay que abonar la cantidad de 50 ptas., por la luz consumida durante la celebración de los citados funerales.

Dase [sic] cuenta que con motivo de la celebración de las Bodas de oro del «Coro Toxos e Froles», de El Ferrol del Caudillo, esta Sociedad ha cruzado un telegrama adhiriéndose a todos los actos que se celebran. Así mismo se da cuenta también de que la Dirección de El Ideal Gallego, ha condonado los gastos de la esquila mortuoria en que se anunciaban los funerales por los coristas fallecidos. Se acuerda hacer constar un Voto de gracias a la Dirección del citado periódico, por tan desinteresado proceder.

Y no habiendo más asuntos de que tratar se levantó la sesión a las veintidós y treinta horas del citado día y que como Secretario certifico.

Vº. Bº. El presidente

El secretario

Jesús Molina y Paz

Manuel Mejuto

Acta de sesión, 26-XI-1940.

Mejuto	En la ciudad de La Coruña y a las veinte y treinta y cinco horas del día
Arias Andreu	veintiséis de noviembre de mil novecientos cuarenta, y en el local provisional de La
Moscoso	Reunión de Artesanos, celebró Junta el consejo de gobierno de la Polifónica «El Eco».
Balboa	Asisten los miembros que al margen se expresan.
Suárez	Preside el Sr. Molina y actúa de Secretario el que suscribe.
Sánchez	Abierta la sesión se da lectura al acta de la sesión anterior que es
Deus	aprobada.
Sara Otero de	A continuación, el Secretario da lectura a un oficio del Sr. alcalde de la
Lago	ciudad, de fecha 24 de junio en el que se comunica a esta Sociedad haber sido aprobada
Aurora Portal	la instancia por nosotros presentada a la Corporación municipal a fin de que se
	considerase a «El Eco» órgano oficial del Excmo. Ayuntamiento. Instancia que según
	se nos comunica en el oficio de referencia, ha sido aprobada por unanimidad en la
	Sesión celebrada por el Pleno de la Corporación, por lo que se concede a «El Eco» el
	derecho a llevar el título de Órgano oficial del Excmo. Ayuntamiento como más arriba
	indicamos.

Esta distinción a la Entidad, trae como consecuencia hacer más efectiva la colaboración que necesariamente habrá de establecerse entre esta Coral y el Ayuntamiento, el cual, ha nombrado al Sr. teniente de alcalde, ponente de los Servicios de Instrucción Pública, como representante del mismo, en la Junta de Gobierno de «El Eco» al que se acuerda dar posesión como Vocal de la misma.

Igualmente se acuerda nombrar y dar posesión del cargo de Coral de la Junta de Damas, a la Srta. Aurora Portal Fradejas, en atención a la labor y celo con que ha actuado en épocas pasada, a favor del engrandecimiento de «El Eco».

Dase [sic] lectura a una Carta del Sr. alcalde, en la que interesa, para su correligionario de la Villa de Quinto, el envío de algunas partituras musicales, con el fin de organizar en aquella citada Villa, una Masa Coral.

El Sr. Molina informa, que de acuerdo con el Sr. Suárez, director provisional de «El Eco», le han sido enviadas las obras siguientes: «Lonxe d'a terra», «A lúa de Cangas», «Río arriba... río abaixo» y «Cómo chove miudiño».

A continuación, el Sr. Presidente da lectura a una carta firmada por el Secretario en la que participa la dimisión de su cargo.

Hace uso de la palabra el Sr. Presidente y dice, entre otras cosas, que en otras circunstancias podría admitirse la carta del Sr. Secretario, pero que como suponía era motivada por una conversación sostenida con el que habla, la dimisión debe presentarse es la del dicente, como en efecto hace en este acto.

Después de haber intervenido todos los señores Consejeros, se da por solucionado este incidente, reiterando ambos sus dimisiones.

Acto seguido el Secretario hace alusión a un reportaje que publica «*La Voz de Galicia*» de fecha 22 del actual, y sobre el cual un socio del Circo le hizo una alusión al mismo, cuyo título es: «La Polifónica «El Eco» proseguirá su brillante tradición cultural en inteligencia con la Sociedad Filarmónica tiene ya el apoyo que merecía». Inmediatamente hace uso de la palabra el Sr. Presidente y comunica al Secretario para que le diga el nombre del individuo en cuestión, a lo que el Secretario, responde, que, como quiera que aquel es solamente socio de número es por lo tanto inesperable de sus actos. El Sr. Presidente insiste; no obstante le diga el nombre del individuo objeto de este incidente. Satisfechos los anhelos del Presidente, esto va en busca del Sr. Crespo, presidente de La Reunión de Artesanos, el cual hace acto de presencia en compañía del Sr. Molina, el cual le hace presente lo manifestado por el Secretario.

El Sr. Presidente del Circo de Artesanos, dice, entre otras cosas, que por su parte estaría siempre la Masa Coral, en el domicilio del Circo, ya que con dos viejas instituciones coruñesas que no pueden desaparecer, con el fin de acabar -dice- con esas dudas, en la próxima reunión de la Junta del Circo, se tratará esta cuestión, y de la resolución que recaiga, se comunicará a la Coral. Al mismo tiempo recomienda no se haya caso a rumores de la calle, ya que es por si por ellos me guiase -dice- hoy no ostentaba la presidencia del Circo.

Aclarada esta cuestión, se retira el Sr. Presidente del Circo, después de agradecer sus manifestaciones.

El Sr. Molina da lectura al acta de gastos originados con motivo del «lunch» ofrecido a los coristas y demás entidades artísticas de la localidad con motivo de la festividad de Santa Cecilia, en cuyo honor se celebró una solemne misa en la Iglesia de San Nicolás, en la que actuaron unidas, bajo la batuta del Sr. Garaizabal, la Coral y la orquesta filarmónica; y cuya liquidación importa la cantidad de 395,90 ptas., a parte de la liquidación que en su día presentará el Sr. Balboa. Dicha liquidación es aprobada.

Con motivo de esta fiesta, se habló de ciertos actos cometidos por algunos coristas y trascendieron a la calle, haciéndose ver por los presentes la necesidad de que cuando se admita un nuevo elemento, este sea garantizado a fin de evitar tal repetición.

El Secretario pone en manifiesto que tal extremo es de preceptivo estatutario y que ha dejado de aplicarse debido a las circunstancias.

Por tal motivo se acuerda que en lo sucesivo la admisión de nuevos coristas ha de hacerse con la garantía de coristas.

Por último, se acuerda la celebración de un festival en colaboración con la orquesta de la Sociedad Filarmónica, a ser posible, en el plazo más breve.

Y no habiendo más asuntos de que trata, se levantó la sesión a las veintiuna y quince horas del citado día y que como Secretario certifico.

Vº. Bº. El presidente

El secretario

Jesús Molina y Paz

Manuel Mejuto²⁰⁹

²⁰⁹ ASCPEE Libro de Actas de la Junta de Gobierno (1929-1956). Libro de Actas de la Junta General (1929-1962)

Libros de cuentas

Libros de cuentas

Con respecto a los libros de cuentas, hemos localizado dos hojas sueltas referidas al balance final de los años 1908 y 1927-1928. También un libro con los datos de ingresos y gastos detallados de los años 1926-1931.

1908. Balance general de cuentas²¹⁰

Folio	Meses	Entradas pesetas		Salidas pesetas		Saldrá caja pesetas	
14	Enero	173	30	143	70	29	60
15	Febrero	183	85	146	10	37	75
16	Marzo	1026	45	652	85	373	60
17	Abril	491	10	159	75	331	75
18	Mayo	440	85	114	65	326	20
19	Junio	434	20	118	60	315	60
20	Julio	419	10	106	31	312	79
21	Agosto	1486	54	1422	10	64	44
22	Septiembre	666	44	175	5	491	39
23	Octubre	587	89	210	30	377	59
24	Noviembre	476	9	133	8	343	1
25	Diciembre	441	51	205	45	236	6

Resumen del año en 31 de diciembre.

Entradas 441,51

Salidas 205,45

El saldo a favor de Caja en 1º de enero de 1909: 236,06 ptas.

El presidente. Eladio Fernández Diéguez

El tesorero. Eduardo Paredes

El secretario. Santiago Serrafrio

El contador. Antonio Pérez

Anexos. Cuños. CEE 3. «Orfeón Coruñés El Eco» [1909-1924].

²¹⁰ ARG Gobierno Civil. Secretaría. Coral Orfeón Coruñés «El Eco». Año 1906. Balance general de cuentas, 1908.

1927. Resumen de gastos e ingresos

Gastos		Ingresos	
Casa y luz (parte proporcional sufragada)	574,2	Por suscripciones	3.663,25
Conserje y cobranza	469,5	Subvenciones y donativos	1.485,35
Dirección y profesorado	1.215,00	Producto festivales	2.827,70
Material de secretaría	165,55	Total ptas.	7.976,30
Gastos diversos	80,4		
<i>Idem</i> menores	10,75		
Archivo musical	20,3		
A cuenta de vestuario adquirido	166,75	Resumen	
<i>Idem</i> del decorado <i>idem</i>	470,38	Importan los gastos	7.169,33
Festivales de La Coruña	1.716,00	<i>Idem</i> los ingresos	7.976,30
En excursiones no sufragadas por las entidades contratantes	1770	Saldo a favor	806,97
En recibos inutilizados por acuerdo de la Junta	480,5		
Total ptas.	7.169,33		
		Detalle de la existencia en Caja	
Obligaciones pendientes de pago		En efectivo	561,72 ptas.
Por insignias	400 ptas.	En recibos pendientes de cobro	239,00 ptas.
vestuario señoritas	590,7 ptas.	Por insignias id.id.	6,25 ptas.
Casa, conserje y profesorado	540 ptas.	Total	806,97 ptas.
Total	1530,7 ptas.		

Vº. Bº. El presidente

El contador

El tesorero

Luis Zaragüeta

Jesús Arias

A. Muñoz

Ecmo. Señor Gobernador de la Provincia de La Coruña

Exmo. Señor

Don Luis Núñez Mosquera presidente accidental del orfeón El Eco por ausencia del propietario, a V.E. con el debido respeto expone.

La Sociedad Coral El Eco: una contribución a la historia del
orfeonismo en Galicia (1862-1940)

Que teniendo necesidad de justificar la existencia legal de esta colectividad y Junta Directiva que oficialmente la rige.

Suplica a V.E. tenga a bien disponer se expida certificación que acredite la existencia del Orfeón y Junta Directiva que lo administra conforme a los registros oficiales del Gobierno de que es V.E. digno jefe.

La Coruña 12 de julio de 1927

El presidente accidental

Luis Núñez

Pendientes de pago facturas por valor de 875,75 Ptas.

La Coruña 1 de febrero 1929

El contador

El tesorero

Vº. Bº. El presidente

V. López

Luis de Vicente

Luis Núñez

Balance correspondiente al año de 1928 que presenta el Orfeón Coruñés El Eco en cumplimiento de la Ley de Asociaciones.

Meses	Ingresos	Gastos
Existencia en 1º de enero	561,27	
Enero	488,25	598,25
Febrero	483,25	286,85
Marzo	375,00	429,50
Abril	472,10	416,30
Mayo	432,90	261,30
Junio	417,60	417,50
Julio	412,40	665,85
Agosto	408,25	237,75
Septiembre	402,55	476,00
Octubre	407,75	294,35
Noviembre	448,50	1.163,05
Diciembre	440,00	497,95
Suman	5.749,82	5.744,65

Saldo para 1929= Ptas. 4,17 Quedan.

El presidente del Orfeón Coruñés El Eco. B.L.M.

Anexos
Libros de cuentas

Al Exmo. Sr. Don Rafael Muñoz Guede, en distinguido amigo y se complace en enviarle la adjunta solicitud de subvención de que tuvo el gusto de hablarle.

María Luisa Durán de R. Yordy aprovecha gustosa esta ocasión para reiterarle el testimonio de su más distinguida consideración.

La Coruña, 28 de septiembre de 1929.

1926-1931. Libro de cuentas²¹¹

1926							
MES	Día	DEBE		Día	HABER		
Febrero	1	Existencia anterior en efectivo	187,75	1	Facturar Gareybarra (objetos escritorio)	35,00	
	1	Existencia recibos atrasados	105,50	1	Sueldo conserje (mes anterior)	30,00	
	1	Recibos corrientes al cobro	223,75	1	Renta casa (mes anterior)	44,00	
	1	Líquido s/ facturas de dos sesiones (a propósito)	267,65	1	Factura cervantes (200 tarjetas y sobres)	5,00	
					1	Recibos incobrables	75,00
					1	Efectivo para marzo	595,65
			784,65			784,65	
Marzo	1	Existencias en efectivo	595,65	1	Coste una escoba	0,35	
	1	Recibos atrasados	75,00	1	Sueldo conserje (febrero)	15,00	
	1	Recibos al cobro (corrientes)	221,75	1	Sueldo cobrador	25,00	
				1	Factura raso para la Bandera	139,70	
				1	Factura por un regalo al maestro	35,00	
				1	Repaso programas apropiado	1,50	
				1	Renta casa (febrero)	44,00	
				1	Factura G. Bogueiro	150,00	
				1	Recibos incobrables	92,00	
				1	Efectivo para abril	389,85	
			892,40			892,40	
Abril	1	Existencia en caja	389,85	1	Sueldo conserje (marzo)	15,00	
	1	Recibos atrasados	92,00	1	Sueldo cobrador	25,00	
	1	Recibos corrientes	217,75	1	Renta casa	44,00	

²¹¹ ASCPEE Libro de cuentas (1926-1931).

La Sociedad Coral El Eco: una contribución a la historia del
orfeonismo en Galicia (1862-1940)

				1	Coste 100 circulares y franqueo de las mismas	6,65
				1	Coste 10 diarios	1,00
				1	Recibo de Luis Vidal que resultó incobrable por 2 ptas por ser solo de 1 pta	1,00
				1	Recibos incobrables	123,00
				1	Efectivo para mayo	483,95
			699,60			699,60
Mayo	1	Existencia en caja	483,95	1	Sueldo cobrador (abril)	25,00
	1	Recibos atrasados	123,00	1	Sueldo conserje (abril)	20,00
	1	Recibos corrientes	214,75	1	Sueldo maestro (abril)	150,00
				1	Factura imprenta nueva (recibos, cartas y sobres)	29,00
				1	Renta casa	44,00
				1	Franqueo 3 cartas	0,75
				1	Recibos incobrables	152,00
				1	Efectivo para Junio	400,95
				821,70		
Junio	1	Existencia en caja	400,95	1	Sueldo maestro (mayo)	100,00
	1	Recibos atrasados	152,00	1	Sueldo conserje (mayo)	20,00
	1	Recibos corrientes	201,75	1	Sueldo cobrador (mayo)	25,00
				1	Renta casa	44,00
				1	Cafés en el banquete al maestro	32,80
				1	Recibos incobrables	171,00
				1	Efectivo para Julio	361,90
				754,70		
				Vº Bº El Presidente Luis Núñez		
Julio	1	Existencia en caja	361,90	1	Sueldo conserje (junio)	20,00
	1	Recibos atrasados	171,00	1	Sueldo cobrador (junio)	25,00
	1	Recibos corrientes	221,75	1	Renta casa (junio)	44,00
	1	Líquido festivales Teatro Linares Rivas	415,80	1	Sueldo maestro (junio)	150,00

Anexos
Libros de cuentas

				1	Factura M. Otero (Cinas y bandera nacional)	27,30
				1	Pérdida en festival Ferrol	300,00
				1	Factura Gareybarra	9,50
				1	Sellos de correos	1,75
				1	Telegramas	2,90
				1	Gastos Cabaleiro en Ferrol	4,10
				1	1 caja de bombones, para Sta. De Ferrol (Coros Ecos de Ferrol)	7,00
				1	Recibos retirados por incobrables (acuerdo junta directiva)	91,00
					A cuenta nueva Recibos pendientes	132,50
				1	Efectivo a nuevo	355,40
			1.170,45			1.170,45
Agosto	1	Existencia en caja	355,40	1	Recibí conserje	20,00
	1	Recibos atrasados	132,50	1	Recibí cobrador	25,00
	1	Recibos corrientes	223,75	1	Recibí casa	44,00
				1	Recibí maestro	150,00
				1	Factura de La Gijonesa. Obsequio a Coros [ilegible]	73,25
				1	Pagado al cartero, del 01-X-1925 al 30-VI-1926	2,15
				1	Telegramas	0,95
				1	Arreglo mesa banquete coros	0,90
				1	Factura de Sr. Fernández Veiga de Ferrol	25,00
					Recibos atrasados	149,00
				1	Efectos a nuevo	221,40
			711,65			711,65
Septiembre	1	Efectos en Caja	221,40	1	Cobrador	25,00
	1	Recibos atrasados	149,00	1	Conserje	20,00
	1	Recibos corrientes	231,75	1	Casa	44,00
				1	Maestro	150,00
				1	1 lámpara y un sello	1,55
					Recibos incobrables	192,00
				1	Efectivo a nuevo	169,60
			602,15			602,15
Octubre	1	Existencia en caja	169,60	1	Maestro	150,00

La Sociedad Coral El Eco: una contribución a la historia del
orfeonismo en Galicia (1862-1940)

	1	Recibos atrasados	192,00	1	Cobrador - conserje	45,00
	1	Recibos corrientes	238,75	1	Factura M. Otero	5,45
	12	Festival día 12	108,55	1	Papel subvención	1,20
	23	Festival día 23	197,80	1	Correo [ilegible]	2,15
				1	Casa	44,00
					Recibos incobrables	208,25
				1	Efectos a nuevo	405,65
			906,70			861,70
Noviembre	1	Existencia en caja	450,65	1	Maestro	150,00
	1	Recibos atrasados	208,25	1	Casa	44,00
	1	Recibos corrientes	235,25	1	Cobrador	45,00
	1	Líquido festival Rosalía Castro	250,00	1	Pólizas y sellos	2,90
	1	Obsequio Presidenta	100,00	1	Pérdida en festival Santiago	698,20
					A cuenta nueva: recibos incobrables	236,00
				1	Efectivo a cuenta nueva	68,05
			1.244,15			1.244,15
Diciembre		Existencia en caja	68,05	1	Casa	44,00
	1	Recibos incobrables	236,00	1	Conserje - cobrador	45,00
	1	Recibos corrientes	227,75	1	Factura Pilar Estrada (Lazos)	15,00
				1	Recibo maestro (a cuenta mes noviembre)	135,00
					A cuenta nueva: recibos atrasados	292,25
				1	Efectivo	0,55
			531,80			531,80
1927						
MES	Día	DEBE		Día	HABER	
Enero	1	Efectos en caja	0,55	1	Renta de casa	44,00
	1	Recibos atrasados	292,25	1	Reparto de convocatorias para Junta General	0,65
	1	Recibos corrientes	299,25	1	Factura de Otero (cinta para una corona de un niño del orfeón)	10,80
				1	Factura de Antonio Lagares (corona para el niño [ilegible])	30,00
				1	Factura de M. Cendón (cinta para corona Ferrol)	2,20
				1	Recibo de Zárate (reparto de	15,00

Anexos
Libros de cuentas

					circulares inscripción socios)	
					Recibos pendientes de cobro	358,00
				1	Efectivo	131,40
			592,05			592,05
Febrero	1	Efectos en caja	131,40	1	Sueldo de conserje (medio mes)	22,50
	1	Recibos pendientes de cobro	358,00	1	Casa	44,00
	1	Recibos corrientes	310,50	1	Asignación al maestro	150,00
					Recibos pendientes	439,00
				1	Efectivo	144,40
			799,90			799,90
Marzo	1	Efectos en caja	144,40	1	Recibo de renta de casa	44,00
	1	Recibos pendientes de cobro	439,00	1	Recibo del conserje	45,00
	1	Recibos corrientes	297,50	1	Recibo de Zárate (cobranza recibos)	10,00
				1	Recibo de Francisco Martínez (limpieza local)	15,00
				1	Flores para homenaje gallegos	3,40
					Recibos pendientes de cobro	474,50
				1	Efectivo en caja	289,00
			880,90			880,90
Abril	1	Efectos en caja	289,00	1	Por un block de papel para [ilegible] (para 25 marzo)	1,80
	1	Recibos atrasados	474,50	1	Recibo de renta de casa y luz (mes de marzo)	44,00
	1	Recibos corrientes	304,50	1	Asignación al maestro-director (mes de enero)	150,00
				1	Déficit de la mensualidad de noviembre de 1926 del director	15,00
				1	Retribución al conserje (mes de marzo)	45,00
				1	Asignación al maestro-director (febrero)	150,00
				22	Factura de D. Generoso Escudero 1 imperdible oro (marzo)	25,00
					Recibos pendientes de cobro	503,50

La Sociedad Coral El Eco: una contribución a la historia del
orfeonismo en Galicia (1862-1940)

		1.068,00	26	Efectivo en caja	133,70	
					1.068,00	
Mayo	1	Efectos en caja	133,70	1	Retribución al conserje (abril)	45,00
	1	Recibos pendientes de cobro	503,50	1	Honorarios del director (marzo)	150,00
	1	Recibos corrientes	311,50	1	Renta de casa y luz (abril)	44,00
				14	Recibos retirados por incobrables (acuerdo junta directiva de esta fecha)	480,50
				19	Recibo de D. Ricardo Morales como pianista en la Excm. Santiago	15,00
					Recibos pendientes de cobro	74,50
				Efectivo en caja	139,70	
		948,70			948,70	
Junio	1	Efectos en caja	139,70	1	Retribución al conserje (mayo)	45,00
	1	Recibos pendientes de cobro	74,50	1	Renta de casa y luz (mayo)	44,00
	1	Recibos corrientes	278,50	1	Factura del Palacio de la Moda (tisú para forro zapatos)	31,25
				1	Factura del Sr. Roel varios impresos (noviembre 1926)	81,50
				1	Telegrama al empresario del Linares Rivas, en Madrid	1,40
				1	Factura de Dña. Pastora Castro, aires y hechura de los trajes de las Srtas.	50,00
				1	Factura de Dña. Elena Amador, aires y hechura del vestido crespón	12,00
				18	Imposte de doce días de haber al Conserje saliente (mes actual)	18,00
				18	Factura Nuevo Mundo, tisú para forrar zapatos	18,00
				18	Póliza para instancia de petición de subvención del corriente año	1,20

Anexos
Libros de cuentas

				27	Factura de D. Ramón Gayoso arreglo 14 pares zapatos para las Srtas.	56,00
					Recibos pendientes de cobro	78,00
					Efectivo en caja	56,35
			492,70			492,70
Julio	1	Efectos en caja	56,35	1	Renta de local y luz (mes de junio)	44,00
	1	Recibos pendientes de cobro	78,00	1	Factura de D. Manuel Otero, 2 piezas cinta	5,00
	1	Recibos corrientes	282,50	12	Factura de D. Generoso Escudero, 2 escudos para alfileres	4,00
	15	Importe líquido obtenido en los 2 corrientes del 8 y 9 actual Teatro Rosalía Castro	846,30	14	1/2 de una mensualidad, correspondiente a junio, del conserje	22,50
				19	Factura del Sr. Roel por recibos y [ilegible] cintas (febrero)	35,25
				19	Factura de la Sucursal de La Espuma, 3p. zapatos saldo	9,00
				19	Factura de la Sucursal de La Espuma, 2p. zapatos saldo	6,00
				19	Factura de La Ocasión, 1p. zapatos blancos	2,50
				19	Honorarios del director (mes de abril)	150,00
				19	Honorarios del director (mayo)	150,00
				19	Honorarios del director (junio)	150,00
				19	Un telegrama para el alcalde de Albacete	1,00
					Recibos pendientes de cobro	105,00
					Efectivo en caja	578,90
			1.263,15			1.263,15
Agosto	1	Efectos en caja	578,90	4	Retribución al conserje-cobrador (mes de julio)	45,00
	1	Recibos pendientes de cobro	105,00	4	Honorarios al Director (julio)	150,00

La Sociedad Coral El Eco: una contribución a la historia del
orfeonismo en Galicia (1862-1940)

	1	Recibos corrientes	280,50	4	Renta de local y luz (mes de julio)	44,00
	1	Donativos del Excmo. Sr. gobernador civil D. José Fernández y García Argüelles	25,00	12	Un timbre móvil para el recibo de 25 pesetas del Excmo. Sr. gobernador civil	0,15
	1	Ingreso líquido de la subvención del Estado y que corresponde a 1926	487,00	23	Factura de D. Francisco Martínez Ruibal, 67 metros liezno, a 0,25 pesetas decorada	50,25
				23	Factura de Hijos de Lantero por tablonos de madera y su acarreo	87,13
				23	Factura de Gerardo Bugueiro, material y jornal de un operario	85,00
				23	Factura de Parada y Rivas, material y trabajos de escenografía	232,00
				23	Factura de Gerardo Bugueiro, arreglo de bancos y sillas	16,00
				28	Derechos de inscripción y partitura de la obra para el Certamen de Ribadavia (1927)	20,00
				28	Un botijo para el servicio de la sociedad s/f.	2,00
				28	Un cuadernillo de papel de pentagrama	0,30
				28	Correspondencia durante el mes: 3 sellos de 0,25 pesetas y 4 telegramas de 0,95-0,60-0,60-0,60	3,50
					Recibos pendientes de cobro	127,00
					Efectivo en caja	614,07
			1.476,40			1.476,40
Septiembre	1	Efectivo en caja	614,07	1	Retribución al conserje-cobrador (mes de agosto)	45,00
	1	Recibos pendientes de cobro	127,00	8	Pagado por una cena de los orfeonistas en Ribadavia	315,00
	1	Recibos corrientes	258,50	20	Renta de casa de diez días de julio y mes de agosto	53,00

Anexos
Libros de cuentas

	1	Recibos de un nuevo socio (tía del Sr. Barrero)	5,00	20	Luz de agosto	9,00
	1	Subvención de la comisión de fiestas de Ribadavia	250,00	20	Certificado de envío de partitura	0,60
	27	Entrega del comité de fiestas	100,00	21	Un sello de carta al Orfeón de Lugo	0,25
					Recibos pendientes de cobro	144,00
					Efectivo en caja	787,72
			1.354,57			1.354,57
Octubre	1	Efectivo en caja	787,72	4	Factura de Moret por 3.000 programas	21,00
	1	Recibos pendientes de cobro	144,00	5	Sueldo de conserje	45,00
	1	Recibos corrientes	247,50	6	Parte de la deuda a Castromil	1.150,00
	5	Recibo de los socios nuevos	4,00	7	Renta de la casa	40,00
	5	Entrega de Bugueiro por el concierto del 7 de septiembre	122,40	19	Luz. Recibo de septiembre	11,90
	5	Líquido de la excursión a Pontevedra	134,00		Recibos pendientes de cobro	167,00
	21	Un recibo pagado por año	12,00		Reglamentos pendientes	6,25
	29	De los 214 reglamentos que me entregaron, llevó el conserje para la venta 25, y uno gratis para enviar a Madrid	6,25		Efectivo en caja	16,72
			1.457,87			1.457,87
Noviembre	1	Efectivo en caja	16,72	5	Renta de la casa	40,00
	1	Recibos pendientes de cobro	167,00	15	Luz. Recibo de octubre	9,75
	1	Reglamentos pendientes de cobro	6,25	15	Cuenta de Moret, por los Reglamentos	32,00
	4	Recibos corrientes	255,00		Recibos pendientes de cobro	186,00
					Reglamentos pendientes de cobro	6,25
					Efectivo en caja	170,97
			444,97			444,97
Diciembre	1	Efectivo en caja	170,97	1	Renta de la casa	40,00
	1	Recibos pendientes de cobro	186,00	1	Sueldo de conserje, de mes y medio	67,50

La Sociedad Coral El Eco: una contribución a la historia del
orfeonismo en Galicia (1862-1940)

	1	Reglamentos pendientes de cobro	6,25	6	Luz. Recibo de noviembre	18,55	
	1	Recibos corrientes	236,00	31	Resto del total de la cuenta de Castromil	290,00	
	30	Subvención de la Diputación	123,35		Recibos pendientes de cobro	239,00	
	31	Subvención del Ministerio de Instrucción Pública	500,00		Reglamentos pendientes de cobro	6,25	
			1.222,57		Efectivo en caja	561,27	
			1.222,57			1.222,57	
1928							
MES	Día	DEBE		Día	HABER		
Enero	1	Efectivo en caja	561,27	1	Entrega al maestro	200,00	
	1	Recibos pendientes de cobro	239,00	1	Obsequio a la Srta. Brandón	100,00	
	1	Reglamentos pendientes de cobro	6,25	1	Recibos pendientes de cobro (incobrables)	152,00	
	3	Recibos corrientes	243,00	1	Reglamentos pendientes de cobro	6,25	
				10	Recibos que tiene el conserje pendientes de cobro	140,00	
				10	Saldo efectivo que entrego a la nueva junta	451,25	
			1.049,52			1.049,50	
					La Coruña, 10 de enero de 1928 Entregado al Sr. Tesorero de la nueva Junta, en efectivo - pesetas cuatrocientas cincuenta y una con treinta y cinco céntimos José Sánchez Mosquera - Recibí		
					12	Por alquiler local del mes de diciembre	40,00
						Por sueldo conserje del mes de diciembre	45,00
					Por entrega a Eulogio Losada a cuenta de lo que se debe	200,00	
	11	Por entrega del tesorero anterior	45,25		Por telegrama a Ferrol por muerte maestro Edreira	1,85	
		Por entrega del conserje recibos cobrados	483,25 / 32		Por saldo para Techo	196,40	

Anexos
Libros de cuentas

			483,25		483,25	
Febrero	1	Saldo de enero	196,40		Por alquiler local enero	40,00
		Por entrega del conserje recibos cobrados	200,00		Por sueldo conserje enero	45,00
Marzo	1	Por entrega Rafael Hervada - suscripción entrega única	25,00		Por reintegro a Hacienda, estado de inversión subvención del Estado el año 1927	6,50
		Por entrega del conserje de recibos cobrados	150,00		Por sellos para Hacienda, estado de inversión subvención del Estado el año 1927	0,50
					Por alquiler bajo calle Ferrol 15 febrero a 13 marzo	337,50
					Por saldo para abril	141,90
			571,40			571,40
Abril	1	Saldo de marzo	141,90	1	Por sueldo conserje del mes de marzo	45,00
		Por entrega Francisco Hervada - suscripción entrega única	10,00		Por 3 lámparas para local calle Ferrol	8,10
		Por entrega del conserje recibos cobrados	200,00		Por acarreo atriles a la iglesia y sueldo a varios que fueron a cantar por formales pérdidas	10,00
		Por entrega gratificación de la cofradía Dolores por cantar misa	200,00		Por obsequio en efectivo a Enriqueta Brandón Lumbreras por cantar misa	25,00
		Por entrega del conserje recibos cobrados	62,20		Por obsequio en un objeto a otras personas (Srtas.) que cantaron en la misa	26,00
					Por lunch a todo el coro por cantar la misa (factura La Gijonesa)	35,00
					Por alquiler local abril	225,00
					Por un pliego timbrado para contrato arriendo local garantizado por J. Zaragüeta, Allones y Muñoz	12,15
					Por llevar al local arpilleras regaló La Espuma	0,50
					Por sueldo que se quedó el conserje	30,00

La Sociedad Coral El Eco: una contribución a la historia del
orfeonismo en Galicia (1862-1940)

					hasta el día 20 que marchó	
					Por saldo para mayo	197,35
			614,10			614,10
Mayo	1	Por saldo de abril	197,35	1	Por luz marzo	6,05
		Por entrega la conserje (portera de la casa) por recibos cobrados	38,00		Por partes de Vigo, 1 paquete con pañó para el telón remesa tela y job. T. Gómez	3,70
		Por cobro a los <i>chauffers</i> - alquiler local abril	40,00		Por luz abril	6,50
		Por entrega la conserje	15,00		Por sueldo marzo a la conserje (portera de la casa)	35,00
					Por entrega a Antonio Ortega importe de su factura	58,75
					Por llevar al local, arpilleras regaló La Espuma	1,00
					Por entrega en Vigo a [ilegible] Teodoro Gómez importe de su factura	90,30
					Por saldo para junio	89,05
			290,35			290,35
Junio	1	Por saldo de mayo	89,05	1	Por luz de mayo	5,70
					Por factura Hijos de Cerrigón	11,80
					Por saldo para julio	71,55
			89,05			89,05
Julio	1	Por saldo de junio	71,55	23	Por giro a Hermano y Job. Teodoro Gómez - Vigo	70,00
	13	Por entrega de J. Quintas - recibos cobrados	4,00		Por entrega a Eulogio Losada a cuenta de su factura	100,00
	17	Por alquiler mayo y junio local <i>chauffers</i>	80,00		Por agua mayo y junio	10,85
	20	Por entrega E. Barrero de un sueldo atrasado cobrado a un orfeonista	1,00		Por asignación junio a la portera (por cobrar recibos)	35,00
	20	Por subvención del Estado	500,00		Por alquiler local junio y julio (pagó la portera con recibos que cobró y liquidó con los de la renta)	450,00

Anexos
Libros de cuentas

	23	Por recibos cobrados por la portera hasta 30 junio	495,85	31	Por saldo para agosto	486,55
			1.152,40			1.152,40
Agosto	1	Por saldo de julio	486,55	13	Por alquiler local agosto	225,00
	15	Por cobro de recibos atrasados	4,00	18	Por factura Eguren N1475	12,75
	15	por cobro de recibos atrasados de julio	84,00	31	Por saldo para septiembre	439,05
	17	por cobro de recibos atrasados de julio	48,25			
	18	por cobro de recibos atrasados de julio	30,00			
	22	Por cobro de recibos atrasados	8,00			
	24	Por cobro de recibos atrasados	16,00			
			676,80			676,80
Septiembre	1	Por saldo de agosto	439,05	1	Por alquiler local septiembre	225,00
	13	Por recibos de agosto me entrega J. Quintas	37,50	13	Por agua julio y agosto	11,00
	15	Por recibos de agosto	98,00	17	Por factura imprenta Moret - 5000 recibos	40,00
	17	Por recibos de agosto	114,00	30	Por saldo para octubre	503,55
	18	Por recibos de agosto	11,00			
	30	Por cobro alquiler julio y agosto a <i>chauffers</i>	80,00			
			779,55			779,55
Octubre	1	Por saldo de septiembre	503,55	1	Por alquiler local mes octubre	225,00
		Por cobrado de la comisión de fiestas, por concierto en el palco y plaza de toros	499,75		Por sueldo conserje septiembre	40,00
	2	Por recibos de septiembre	171,00		Por recibo de agua	5,35
	3	Por recibos de septiembre	58,00		Por cobrar recibos de agosto - Antoni Jines	24,00
	4	Por recibos de septiembre	32,00		Por saldo para noviembre	1.031,95
		Por recibos de septiembre	22,00			
		Por alquiler mes septiembre a <i>chauffers</i>	40,00			

La Sociedad Coral El Eco: una contribución a la historia del
orfeonismo en Galicia (1862-1940)

			1.326,30			1.326,30
Noviembre	1	Por saldo de octubre	1.031,95	1	Por alquiler local noviembre	225,00
	7	Por entrega de Manuel Boedo - impresión de discos	300,00		Por entrega al que cobra los recibos	15,00
		Por cobro de recibos hasta la fecha	238,50	7	Por entrega a cuenta a Hijos de H. Hervada	50,00
		Por alquiler mes octubre a <i>chanffers</i>	40,00		Por entrega a Ricardo Molezún el 13 octubre	200,00
					Por entrega a Francisco San Martín	3,20
					Por recibos de luz, junio, julio, agosto y septiembre	33,40
					Por dos facturas de Bugueiro 10+14,50	24,50
					Por 3 interruptores factura José Quintas	7,50
					Por factura Eulogio Losada	6,50
					Por pequeño gastos escritorio factura José Quintas	1,75
					Por factura Ricardo Tomé fecha 14 septiembre	4,50
				8	Por resto factura Eulogio Losada, fecha 8 octubre 1927	290,70
				9	Por compra a viuda de Manuel Sánchez, obras de música	50,00
				10	Por jornales pintores, según tarjeta de Parada y Rivas	118,25
				12	Por agua de octubre	5,50
			19	Por resto sueldo octubre conserje	25,00	
				Por jornales pintores a Parada y Rivas. S/recibo del 17 corriente	27,75	
			24	Por jornales pintor. Rosendo Cortiñes. S/recibo	59,50	
			27	Por gratificación al conserje Luis Tato, marcha al servicio militar Oviedo.	15,00	

Anexos
Libros de cuentas

			447,40		Por saldo para diciembre	447,40
		1.610,45				1.610,45
Diciembre	1	Por saldo de noviembre	447,40	1	Por alquiler noviembre digo diciembre del local	225,00
	7	Por recibos cobrados de noviembre	175,00	12	Por agua del mes de noviembre	5,35
				14	Por luz eléctrica según recibos fechas octubre y noviembre	20,60
				15	Por factura Marcial Souza	20,00
					Por factura Parada y Rivas	27,00
				31	Por saldo para enero 1929	324,45
		622,40				622,40
1929						
MES	Día	DEBE		Día	HABER	
Enero	1	Por saldo de diciembre 1928	324,45	8	Por alquiler mes enero del local	225,00
					Por agua del mes de diciembre 1928	5,30
				13	Por luz eléctrica enero y febrero 1928 [<i>sic</i> 1929]	13,50
				13	Por saldo que entrego en la Junta que se celebra	80,65
		324,45				324,45
		<p>Nota: Aun cuando he firmado como tesorero los recibos de los meses noviembre y diciembre de los Sres. socios protectores y de alquiler a los <i>Choffeurs</i>, solamente me ha sido entregado parte de los sobrados en el mes de noviembre de los socios protectores, habiendo dispuesto del resto, en el cobro y de pagos los Sres. vicepresidente, vocales y otros Sres. de la directiva, sin haberme hecho entrega alguna, así como de la diferencia de meses anteriores entre el importe de los recibos de los socios protectores que con la que existe un saldo a favor del director D. Eugenio Barrero, a quien tampoco se le hizo efectiva la asignación que se le había señalado, desde noviembre de mil novecientos veintisiete. Andrés Muñoz.</p>				
Febrero	7	Entregado por el Sr. Presidente por liquidación que hace el Sr. Tesorero saliente	80,65	1	Pagado a la casa Dans (Factura n° 1)	23,40
		Importe recibos de diciembre cobrado en enero	225,00		Pagado por traslado de un piano (Factura n° 2)	20,00

La Sociedad Coral El Eco: una contribución a la historia del
orfeonismo en Galicia (1862-1940)

		Anticipos hechos por el conserje por parte de los recibos de enero cobrados en febrero	164,00		Pagado a Imprenta Nueva por impresos de convocatorias (según Factura nº 3)	8,00
	15	Entregado por el conserje de cobro de recibos fecha 31 enero	136,00		Pagado a Almacenes N. Mundo por gamuza gris (Factura nº 4)	15,75
		Ingresado por pago del recibo de <i>Chauffeurs</i>	40,00		Pagado a la Sociedad de Autores (Factura nº 5)	10,00
		Ingresado por los bailes de los días 3 y 5	19,00		Pagado al conserje por sus honorarios del mes	35,00
					Pagado por alquiler del local social	225,00
					Pagado por abonar el reintegro de la Carta de Paga del Ministerio de Instrucción Pública	6,50
					Recibos de luz de los meses de diciembre y enero (Factura nº 6)	49,20
					Factura viuda de M. Espín (Factura nº 7)	7,00
					Hoja de gastos del mes de febrero (Factura nº 8)	18,75
					Recibos pendientes de cobro (entregados al conserje para su cobro por atrasado)	37,50
					456,10	
					Suma el debe	664,65
					Suma el haber	456,10
					Saldo que pasa a marzo (a favor)	208,55
			664,65			664,65
Marzo	1	Saldo del mes anterior	208,55	3	Pagado a la orquesta que tocó en los bailes de los días 10 y 12 febrero	50,00
	7	Por alquiler de <i>chauffeurs</i> y recibos de socios recaudados hasta la fecha	212,00	7	Pagado alquiler local social marzo	225,00

Anexos
Libros de cuentas

	31	Por recaudado por cobro de recibos de socios	149,05	15	Por recibo de luz febrero	33,45
	31	Por recibos atrasados al conserje para cobro	52,45	23	Honorarios del conserje	35,00
				26	Pagado a Cooperativa Militar y Civil P. M. según facturación	7,35
				31	Hoja de gastos del mes	9,50
				31	Recibos de luz de enero y febrero (recibos de agua)	10,45
				31	Pagado al maestro por la obra «Cantos Populares» de Benedito	10,00
				31	Pagado al maestro por la suscripción de Boletín Musical	10,00
				31	Recibos utilizados por bajas	21,50
					Recibos pendientes de cobro	30,95
					Efectivo en caja	178,85
			622,05			622,05
Abril	1	Saldo anterior	178,85	1	Factura Fernández y Torres	26,55
		Recibos corrientes entregados al conserje para su cobro	373,00		Consumo de luz y recibo	14,60
		Recibo de <i>chauffeurs</i>	40,00		3 lámparas	6,75
		Recibos pendientes de cobro	30,95		Papel de música	6,00
					Un numerador	2,25
					Útiles de limpieza	2,50
					Renta del local social abril	225,00
				8	Por traslado de un piano	25,00
					Sueldo del conserje	35,00
				15	Honorarios del maestro director	100,00
				30	Recibo del agua	5,56
					Recibos pendientes de cobro	64,50
					Efectivo en caja	109,09
			622,80			622,80
Mayo	1	Saldo anterior	109,09	1	Renta del local social	225,00
		Recibos atrasados	64,50	15	Honorarios al maestro director	100,00
		Recibos corrientes	399,00		Sueldo del conserje	35,00

La Sociedad Coral El Eco: una contribución a la historia del
orfeonismo en Galicia (1862-1940)

		Recibo de <i>chauffeurs</i>	40,00		Pagado a G. Bugueiro s/f factura	6,00
		1 Recibo corriente	5,00		Pagado factura Casa Dans, fecha 30-IV-1929	13,20
					Recibo de luz	32,00
					Recibo de agua	9,55
					Útiles de limpieza	4,25
					Serrín	0,15
					Recibos utilizados por bajas	80,00
					Recibos pendientes de cobro	33,50
					Efectivo en caja	78,95
			617,59			617,60
Junio	1	Saldo anterior	78,95	1	Renta del local social	225,00
		Recibos atrasados	33,50		Sueldo del conserje	35,00
		Recibos corrientes	402,00		Honorarios al maestro director	100,00
		Recibo de <i>chauffeurs</i>	40,00		Total invertido en las obras de empapelar la secretaría y pintarla	38,75
					Gastos de limpieza	3,40
					Pagado por 20 copias de una misa	20,00
					Consumo de agua (mes de mayo)	5,50
					Consumo de luz (mes de mayo)	32,95
					Una gamuza para el piano	2,00
					Una póliza (oficio al Sr. Gobernador)	2,40
					Tres pliegos de papel sellado	6,00
					Recibos utilizados por baja	33,00
					Recibos pendientes de cobro	47,50
					Efectivo en caja	2,95
			554,45			554,45
Julio		Saldo anterior	2,95	1	Renta del local social	225,00
		Recibos atrasados	47,50		Recibo de agua	5,35
		Recibos corrientes	388,50		Recibo de luz	32,25
		<i>Chauffeurs</i> (alquiler local)	40,00		Colocar dos cerraduras en la vitrina de secretaría (carpintero)	2,50
					5 llaves (herrero)	6,25
					Gastado en obras de secretaría	11,25
					Gastos de limpieza	4,95

Anexos
Libros de cuentas

				Sueldo del conserje	35,00		
				Honorarios al maestro director	100,00		
				Papel sellado	2,40		
				Recibos inutilizados por bajas	25,00		
				Recibos pendientes de cobro	26,00		
				Efectivo en caja	3,00		
			<u>478,95</u>		<u>478,95</u>		
Agosto	1	Saldo anterior	3,00	Renta del local	225,00		
		Recibos atrasados	26,00	Agua (consumo del mes)	5,20		
		Recibos corrientes	366,00	Luz (consumo del mes)	20,30		
		<i>Chauffeurs</i> (alquiler local)	40,00	1 Telegrama	0,80		
				Sueldo del conserje	35,00		
				Gastos de limpieza	4,00		
				Recibos inutilizados por bajas	81,00		
				Recibos pendientes de cobro	60,75		
				Efectivo en caja	2,95		
			<u>435,00</u>		<u>435,00</u>		
Septiembre	1	Saldo anterior	2,95	Renta del local social	225,00		
		Recibos atrasados	60,75	Recibo de agua	5,50		
		Recibos corrientes	368,00	Factura Casa Erviti (libros de música)	28,55		
		Recibo de <i>chauffeurs</i>	40,00	Factura Sociedad de Autores	7,50		
		Comité de la Coronación de la Virgen de los Dolores (entrega a cuenta)	2.500,00	Sueldo del conserje y gratificación	60,00		
				Flores (obsequio a las Sras. Presidente y Vice.)	24,00		
				Pagado a la orquesta que tocó en los actos de la coronación	1.624,00		
				Sueldos pagados a los orfeonistas (coronación)	133,75		
				Factura - Hotel de Francia (banquete)	470,00		
				Factura Bar Armenia (lunch)	225,00		
				Recibos inutilizados por bajas	31,00		

La Sociedad Coral El Eco: una contribución a la historia del
orfeonismo en Galicia (1862-1940)

		2.971,70		Recibos pendientes de cobro	137,40
					2.971,70
Octubre	Recibos atrasados	137,40		Renta del local	225,00
	Recibos corrientes	342,00		Recibo de agua	5,35
	Recibo de <i>chauffeurs</i>	40,00		Una lámpara	3,25
				Una póliza	2,40
				Un cerrojo	0,70
				Papel sellado	3,60
				Gastos de limpieza (agosto y septiembre)	10,25
				Sueldo del conserje	35,00
				Sobres	2,00
				5% que percibe el conserje por cobro de recibos	16,55
				Recibos inutilizados por bajas	46,30
				Recibos a consultar	23,00
				Recibos pendientes de cobro	135,00
				Más recibos pendientes de cobro	11,00
		519,40			519,40
Noviembre	Recibos atrasados	146,00		Renta del local	225,00
	Recibos corrientes	351,00		Sueldo del conserje	35,00
	Recibo de <i>chauffeurs</i>	40,00		Factura de Ideal Gallego	10,00
				Factura de Fernández y Torres	2,50
				Gastos de limpieza	4,50
				5% que percibe el conserje por cobro de recibos	14,45
				Recibos pendientes de cobro	245,55
			537,00		
Diciembre	Recibos pendientes	247,55		Factura El Noroeste	22,00
	Recibos corrientes	351,00		Factura El Orzán	22,00
	Recibo de <i>chauffeurs</i>	40,00		Charreo de sillas para la velada del día 14	20,00
				Sueldo del conserje (noviembre)	35,00
				Papel de música	0,50
				Revista Música	12,00
				Gastos de limpieza	4,50
				Charreo de un jazz-band	4,00
				Una póliza	2,40

Anexos
Libros de cuentas

					Sueldo del conserje (diciembre)	35,00
					5% que percibe el conserje por cobro de recibos	7,95
					Bajas y recibos atrasados que se inutilizan por acuerdos de la Junta Directiva	338,00
					Efectivo en caja	135,20
			<u>638,55</u>			<u>638,55</u>
1930						
MES	Día	DEBE		Día	HABER	
Enero		Efectivo en caja	135,20		Pro limpiar y barrer el local social (una mujer)	1,50
		Recibos corrientes	373,00		Pago del alquiler del local social 2 meses (diciembre y enero)	450,00
		Recibos de <i>chaffeurs</i>	40,00		Suelo del conserje (enero)	45,00
		Recibo que pagó anticipados el Sr. Excmo. Sr. Gobernador (D.R. Muñoz)	25,00		Bajas y recibos de ausentes	36,00
					Recibos pendientes de cobro	12,00
			<u>573,20</u>		Efectivo en caja	28,70
			573,20			573,20
Febrero		Efectivo en caja	28,70		Renta del local social	225,00
		Recibos atrasados	12,00		Anticipo hecho al conserje (Fabián Salvador) a cuenta de un sueldo de febrero	20,00
		Recibos corrientes	351,00		Pagado por arreglo del armonium (Factura Mauricio Farto)	10,00
		Recibos de <i>chaffeurs</i>	40,00		Pagado al conserje Fabián Salvador (resto sueldo febrero)	25,00
					Bajas y ausentes	34,00
				Recibos pendientes de cobro	16,00	
			<u>431,70</u>		Efectivo en caja	101,70
			431,70			431,70
Marzo	1	Efectivo en caja	101,70	1	Renta del local social	225,00
		Recibos atrasados	16,00		Una póliza (solicitud Ministerio)	2,40

La Sociedad Coral El Eco: una contribución a la historia del
orfeonismo en Galicia (1862-1940)

			Instrucción Pública)	
	Recibos corrientes	339,00	Un sello (gestetner)	0,25
	Recibos de <i>chaffeurs</i>	40,00	Factura Díaz Lage y C ^a	2,50
	Retirado de la cuenta corriente Banco Pastor	8.000,00	Recibos luz septiembre, octubre, noviembre y diciembre	118,96
			Por gastos corredor por crédito Banco Pastor	39,20
			Cartero	1,00
			[Ilegible] Coral Madrid	18,70
			[Ilegible] al maestro por sueldos agasajos desde [ilegible] marzo [ilegible]	1.550,00
			Sueldo conserje	40,00
			Bajas y ausentes (recibos socios)	20,50
			Recibos pendientes cobro	25,00
		8.496,70		2.043,51
Abril	Efectivo en caja	6.453,17	Renta casa	225,00
	Recibos atrasados (pendientes de cobro)	25,00	[Ilegible] cobradores	36,00
	Recibos corrientes	336,50	Factura L. Losada	43,00
	Recibos de <i>chaffeurs</i>	40,00	Propina chico sastre	1,00
	Ingresos por el concierto día 10	6.263,00	Por descargas comisión	7,00
	[Ilegible] porteros incluida por error uen el haber dos veces	20,00	Arreglo escenario (local)	0,60
			Impuesto programas teatro	2,00
			Gastos por los conciertos día 10	3.270,00
			Transporte y acarreo «multicopista» (máquina)	14,15
			Limpieza local	2,35
			Pensión orfeonista falta 1º semana	30,00
			[Ilegible]	0,75
			Conferencia telefónica	4,50
			Gastos del teatro ([ilegible] porteros)	20,00

Anexos
Libros de cuentas

			Bajas y pendientes cobro acumulados por acuerdo J.D.	27,00
		13.137,67		3.683,35
Mayo	Efectivo en caja	9.454,34	Entregado a cuenta del emprastado A.P.	1.550,00
	Entrada de los dos conciertos en Santiago	2.470,00	Gastos cheque	0,25
	Obsequio del ayuntamiento de Santiago	250,00	Honorarios maestro	150,00
	Recibos de socios	351,50	Salto 2º semana	30,00
			Correo	2,70
			Certificado gº	2,40
			Factura Bar Americo	375,00
			Salto 3ª y 4ª semana	60,00
			Factura Talleres Luis	623,00
			Decorativo náufragos Llaniucho	25,00
			Recibos luz hasta abril [ilegible] y pago instalación	310,25
			Paga conserje	75,00
			Gastos conciertos de Santiago	2.930,95
			Por factura Casa Erviti	16,40
			Renta casa	225,00
			Bajas y ausentes	10,00
			Pendientes cobro	12,00
			Correo	2,50
			Sueldo maestro	150,00
			Factura Souza	8,45
		12.525,84		4458,90 [sic 6558,90]
Junio	[Ilegible] de ayuntamiento	7.966,94	Por alquiler de dos autos	40,00
	[Ilegible] de diputación	250,00	Descuento del ayuntamiento	3,55
	Recibos a cobrar pendientes	1.500,00	Derechos reales	7,50
	Recibos a cobrar corrientes	12,00	[Ilegible] cara Gestetner's (máquina copiar) y gens gris	271,45
		405,00	Derechos	38,15
			Descuento diputación	18,30
			Honorarios maestro	150,00
			Factura Casa Gijón	75,00

La Sociedad Coral El Eco: una contribución a la historia del
orfeonismo en Galicia (1862-1940)

				Alquiler casa	225,00
				Boletín musical	10,00
				Acarreo [ilegible]	12,00
				Sueldo conserje	75,00
				Factura Fernández y Torres	2,10
				Correo sello	0,25
				Factura Casa Hervada	118,00
				Factura agua desde octubre de 1929 a junio 1920 (inclusive)	62,20
				Entregado a Bugueiro según recibo	500,00
				Bajas	16,00
				Pendientes	11,00
			10.133,94		1.635,50
Julio		[Efectivo en caja]	8.498,44	Sueldo maestro	150,00
		Recibos a cobrar corrientes	410,00	Alquiler casa	225,00
		Recibos a cobrar pendientes	11,00	Sueldo conserje	75,00
				Resto recibos agua	1,55
				Colonia, plumas y papel secante	2,40
				Recibos extendidos por error	1,50
				Recibos pendientes de cobro	21,00
				Recibos de bajas	19,00
				Factura Antonio Lagares, flores	20,00
			8.919,44		515,45
Agosto		[Efectivo en caja]	8.403,99	Sueldo maestro	150,00
		Recibos a cobrar corrientes	388,50	Renta casa	225,00
		Recibos a cobrar pendientes	25,00	Sueldo conserje	75,00
				Recibos pendientes	55,00
				Bajas	1,00
			8.817,49		506,00
Septiembre		[Efectivo en caja]	8.311,49	Renta local	225,00
		Recibos corrientes	404,50	Sueldo conserje	75,00
		Recibos atrasados	55,00	[Ilegible] local	20,00
				Petróleo	0,40
				Escoba	0,35
				Por un ropero	49,50
				Prórroga escrita de B.P.	39,20
				Recibo socios por [ilegible]	2,00

Anexos
Libros de cuentas

				Bajas y ausentes	31,00
				Pendientes cobro	46,00
			8.770,99		488,45
Octubre		Efectivo en caja	8.282,54	Cuenta albañil	20,00
		Recibos corrientes	395,00	Dinero entregado al conserje	325,50
		Recibos atrasados	46,00	Bajas y ausentes	21,00
			8.723,54	Pendientes	53,00
					419,50
Noviembre		Efectivo en caja	8.304,04	Renta caja octubre	225,00
		Recibos corrientes	374,50	Conserje octubre	75,00
		Recibos atrasados	53,00	Factura Lombardero	25,00
				Factura Quintas	24,00
				Conserje noviembre	75,00
				Bajas y ausentes	29,00
			8.731,54	Pendientes de cobro	35,00
					488,00
Diciembre		Efectivo en caja	8.243,04	Sueldos maestro noviembre y diciembre	300,00
		Recibos corrientes	367,50	Casa noviembre	225,00
		Recibos atrasados	35,00	Recibos agua	27,20
		[Ilegible] Estado año 1929	500,00	Sueldo conserje	75,00
				Pendientes	22,00
				Bajas	4,00
				Pagado por arreglo unas cortinas	50,00
			9.145,54	Casa diciembre	225,00
					928,20
1931					
MES	Día	DEBE		Día	HABER
Enero		[Efectivo en caja]	8.217,34	Alquiler casa	225,00
		Recibos corrientes	363,50	Pagado a la sastrería Laquente	4.900,00
		Recibos pendientes	22,00	Sueldo maestro	150,00
				Atrasos (maestro septiembre y octubre)	300,00
				Medio conserje	75,00
				Sellos de correos	1,35
				Factura atrasada concierto	8,00
				Pendientes	21,00
				Bajas	25,00
			8.602,84		5.705,35

La Sociedad Coral El Eco: una contribución a la historia del
orfeonismo en Galicia (1862-1940)

Febrero	Saldo anterior	2.893,99	Caja	225,00
	Recibos corrientes	359,50	Conserje	75,00
	Recibos pendientes	21,00	Maestro	150,00
			Bajas	13,00
			Pendientes	40,00
		3.274,49		503,00
Marzo	Saldo anterior	2.771,49	Renta caja	225,00
	Recibos corrientes	348,58	Conserje	75,00
	Recibos atrasados	40,00	Bajas	11,00
			Pendientes	37,00
			Telegrama	0,85
			Póliza renovación crédito	37,20
			[Ilegible]	8,00
			Intereses	40,40
		3.160,07		434,45
Abril	Saldo anterior	2.725,62	Renta casa	225,00
	Ingresado B. Pastor 2 [ilegible]	200,00	Sueldo conserje	75,00
	Recibos corrientes	340,50	Factura Losada	4,25
	Recibos pendientes	37,00	Colonia	2,00
	Ingresado concierto	1.664,00	Acarreo bandera	1,00
			[Ilegible] (sellos)	9,80
			Pagado gastos concierto	2.001,55
			Pagado atraso maestro (marzo y abril)	300,00
			Pendientes	30,00
			Recibos [ilegible]	4,00
			Bajas	22,00
			Obsequio Sr. Lens	30,00
			4.967,12	
Mayo	Suma anterior	2.262,52	Renta casa	225,00
	Recibos corrientes	372,50	Factura casa Lea	145,00
	Recibos pendientes	30,00	Teatro programas	6,00
			Protus [ilegible] de mayo a agosto (1930)	100,50
			Conserje	15,00
			Bajas	16,00
			Pendientes	83,00
		Factura [ilegible] Díaz Lago	62,00	
		2.665,02		652,50
Junio	Suma anterior	2.012,52	Casa	225,00
	Recibos corrientes	372,50	Conserje	60,00

Anexos
Libros de cuentas

	Recibos pendientes	83,00	[Ilegible]	50,00
			Recibos con [ilegible]	2,00
			Bajas	60,00
			Pendientes	75,00
			Gastos Crédito B.P. (intereses)	75,90
		2.468,02		547,90
				2.468,02
				547,90
				1.920,12

Tablas

Tablas

Tabla de socios

En el archivo documental que custodia la Sociedad Polifónica El Eco se encuentran dos libros de registros de socios. El primero de ellos está fechado en A Coruña el 30 agosto de 1928, firmado por el secretario de la sociedad José Quintas Pena. Los libros contienen un listado de nombres y apellidos de los socios, sus direcciones de cobro, las cantidades aportadas y alguna observación referida, sobre todo con relación a las altas y bajas en la sociedad. Además, el segundo de los libros, en algún caso, especifica si la pertenencia a la sociedad era en calidad de socio coralista. Esta documentación se refiere a las décadas de 1920 y 1930.

Toda esta información se ha completado con datos hallados en otro tipo de documentación, como son:

- Dos libros de socios que posee actualmente la Sociedad Coral Polifónica El Eco.
- Datos extraídos de la prensa.
- Datos extraídos de los libros de actas.
- Documentos relacionados con la historia de El Eco encontrados en diferentes archivos. Entre ellos destacamos el cartel publicado en la revista *Galicia*, con motivo del primer premio obtenido por el orfeón en el Certamen Internacional de Barcelona de 1888, aparecen los nombres de los orfeonistas que asistieron al concurso²¹²; y en el primer reglamento de El Eco encontramos una relación de los socios fundadores (Figura 12).

Debe tomarse en consideración diversas cuestiones. En primer lugar, existe una gran cantidad de nombres repetidos, se ha optado por unificar en una misma celda cuando esto ocurría, pero en caso de duda hemos considerado dejar ambos nombres. Por otro lado, esta documentación se encuentra plagada de borrones y tachones, incluso en distintos colores y grafías reescritas sobre anotaciones más antiguas, lo cual dificultan su comprensión.

Para su clasificación se ha seguido un orden alfabético por apellidos. El resto de los campos expresan el domicilio en el momento que pertenecían como socios, también la contribución en pesetas realizada a la sociedad y un campo de observación donde sobre todo

²¹² Anexos. Fotografías. OEE 3. Cartel publicado por la revista *Galicia*, conmemorando la victoria en el certamen de Barcelona (1888).

aparecen datos de altas, bajas o bien aportaciones propias encaminadas a ubicar temporalmente a algunos socios.

Nº	Apellidos	Nombre	Domicilio	Contribución	Observaciones
1	Abella	Cándida	Rubine 63-1º	1	Alta 27-IX-1928. Baja 01-X-1931
2	Abremo	Carlos			Socio Fundador (1882)
3	Abuín Castiñeiras	Luis	Casa Obanza	1	Baja 25-VIII-1926
4	Acosta	Gonzalo	Casa Pastor [ilegible]	2	
5	Agudín	Carlos	C. Caballería	1	Baja 15-VI-1929. Maestro
6	Aguiar	Antonio	A. Nicolás 11/15	14	18-XI-1926. Baja 09-IV-1927
7	Aguiar	Enrique			Alta 13-XII-1911
8	Aizpuru	Francisco	S. Flórez 2	2	Baja
9	Alarcón	Gerardo			Alta 22-XI-1910
10	Alba	Emilio	Campo Leña 6/7-2º	3	01-II-1927. Baja 01- VII-1927
11	Alba	Manuel	P. Pontevedra 36-1º	3	01-II-1927. Baja 30- IV-1927. No paga IX-1927
12	Albertino	Enrique	Café Méndez Núñez	2	Baja 23-XII-1926. Baja. 01-I-1927. No paga desde 01-II- 1927.
13	Algarra	Juan	Hacienda	2	Baja 16-XI-1928
14	Alla Lamas	Manuel	Ayuntamiento	5	Baja 01-VIII-1934
15	Allones	Antonio	Ciudad Jardín	2/5	4
16	Allones	Carlos	Sánchez Bregua 1-2º	2	Baja
17	Allue	Francisco	Ciudad Jardín	2	Baja 01-XII-1902
18	Almansa	Félix			Alta 21-IV-1911
19	Alonso	Aquilino	Recaudación Contribuciones		
20	Alonso	Bruno	Cancela 4 bajo	1	Baja
21	Alonso	Cipriano	Local	1	Baja 03-V-1929
22	Alonso	Constante			Alta 17-I-1911
23	Alonso	Elena	Local (Mejuto)	1	Baja
24	Alonso	Rafael	Casa Dans	1	Baja
25	Alonso Salvador	Manuelino	Sánchez Bregua	2	
26	Álvarez	Antonio	Ciudad Jardín	5	Baja 01-I-1902
27	Álvarez	Eduardo			Aparece en 1911
28	Álvarez	Emilio	Hospital 13 bajo	1	23-VII-1928. Baja
29	Álvarez	Hernán	Orzán 79-1º	2	Baja
30	Álvarez	Luis	P. de Lugo. Arbitrios municipales	1	10636
31	Álvarez	Manuel			Socio Fundador (1882)

La Sociedad Coral El Eco: una contribución a la historia del
orfeonismo en Galicia (1862-1940)

32	Álvarez Herro	Vicente	C. Norte 7. 1º	1	Baja 15-II-1926
33	Alvariño	Francisco			Alta 30-I-1912
34	Amado	Vicente	Orzán 186 bajo	1	No pagó desde 31-XII-1926. Baja 30-IV-1927
35	Amado Fuentes	Antonio	P. Castro Mosquera 8-bajo	1	Baja 12-IX-1929
36	Amor	Manuel	S. Carlos 4	1	No paga desde IX-1926
37	Amor Nogueira	Juan	Santa María 26-1º	1	Baja 06-II-1929
38	Amor Terán	José	Real 51-2º	1	Baja 01-XII-1902
39	Aneiros	Ricardo	Estación 32 bajo	1	
40	Anta	Adolfo	C. Carabineros	1	Baja 01-VIII-1926
41	Antelo	Ángel	Florida [ilegible]	1	
42	Aramburu	José	Local (Campra)	1	Baja 20-II-1930
43	Aranaz	José Luis	Tabernas 1-2º	1	Baja
44	Aranguren	José	Infantería (Cuartel)	1	Baja
45	Araujo	Gaspar	Fontán 9	1	18-XI-1926. No paga desde I-1927
46	Araujo do Pazo	Estalislao			Alta 30-I-1912
47	Ares	David	Sastrería N. Mundo	1	Alta 11-X-1911
48	Arévalo Pardo	Melchor			Alta 21-IV-1911
49	Argudín Zalbidea	Luis	Riego de Agua 31-3º	2	Baja
50	Arias	Luis	Real 56-1º	2	Baja [ilegible]
51	Arias Amado	Jesús	S. Juan 29-2º / Linares Rivas 12		No pagó desde 31-I-1927. Baja 30-IV-1927
52	Arias Amado	Luis	Real 56-1º	2	11095
53	Arizaga	Luis			Orfeonista en 1888
54	Arizmendi	Agustín			Socio Fundador (1882). Baja traslado al Orfeón Coruñés nº4 (1886)
55	Arjona Botegón	José de	Cuartel Infantería	2	
56	Arnáiz	Guillermo de	Comandancia de Marina	1	17-VII-1928. Baja
57	Arnaz	Julio	Tabernas 10-2º / Ferrol 21-1º do.	1	Baja
58	Arnaz	José Luis	Tabernas 10-2º	1	Baja 01-VII-1900
59	Arroyo	Casimiro	Banco Pastor. S. Carlos 9-2º	1	Baja 01-XII-1902. Baja 29-I-1929 / 6
60	Arroyo	Mariano	Progreso 1-1º	1	Baja
61	Ascart	Ramón			Orfeonista en 1888. Alta 16-I-1912
62	Asede	José Benito	San Andrés 40	1	18-XI-1926. Baja
63	Asínsula	Maximiliano	España	2	Baja 01-17-1931
64	Babío Redondo	Manuel	Palacio Justicia	2	
65	Bada	Waldo			Alta 09-I-1911
66	Badía	Ernesto	Plaza Ourense 4	1	

Anexos
Tablas

67	Balaca	Enrique	Pontevedra 3-3	1	
68	Balboa	José	San Andrés 15-1º	2	7
69	Baldomir	José			Socio Fundador (1882)
70	Baldomir	Luis			Orfeonista en 1888
71	Balduera	Manuel	Local	1	Baja
72	Balsa	Ángel L.			Socio Fundador (1882)
73	Balseiro	Ramón	Torre 1 o 9-bajo	1	Baja 15-III-1929
74	Banco Anglo Los Americanos			5	
75	Banco Central			10	
76	Banco de La Coruña			10	
77	Banco Hispano Americano			10	
78	Banco Pastor			200	Anuales
79	Bangos	Manuel	Orzán (Bar Ángel)	1	
80	Baños Núñez	Serafín	Cordelería 46-2º	1	Baja 27-III-1927
81	Bao	José	San Nicolás 10 bajo	1	Baja 18-IX-1928
82	Barallobre	Antonio	José Lombardero 14	1	Baja 18-I-1929
83	Barbeito	Cecilio	[ilegible]	1	Baja
84	Barbeito	Federico	San Andrés 15-2º	2	Baja 01-IX-1933
85	Barbeito	José	Orzán 128-3º	1	Baja
86	Barbeito	José Patricio			Socio Fundador (1882)
87	Barbeito	José Regino	Banco Pastor	2	Baja 20-III-1929. Baja 01-V-1935
88	Barguela	Juan	C. de la Peña 15-3º	1	Baja 15-III-1929
89	Barguela	Juan	Florida 12 b. Local	1	No paga IV-1927. Baja 01-VII-1927
90	Barral	Manuel	[ilegible]	1	No paga
91	Barreiro	Alejandro			Aparece en la reorganización de 1896
92	Barreiro Pérez	Rafael			Aparece en 1911
93	Barrero	Gilberto	Tabernas 8-1º	1	Baja
94	Barros	Manuel	Picavía 5-4º	1	Alta 31-XII-1928. Baja 01-III-1932
95	Bastida	Francisco	Panaderas 39-2º	1	Baja 04-VI-
96	Beade	Ventura	Pontevedra 24-4º	1	Baja
97	Bello	Eugenio	Ideal Gallego	1	18-VII-1928. Baja
98	Bello	Jesús	Eirís 54	1	Baja 15-III-1929
99	Bello Villaverde	Luis	Hospital 14	1	Baja 14-V-1929
100	Benamor	Antonio	Molinos 12-3º	1	Baja 15-III-1929
101	Benavente	Antonio	Feijóo 1-2º	3	
102	Benito	Emilio	Garage Silva	1	Baja
103	Benito Ansende	José	Barbería Ramos. Calle San Andrés	2	Baja 01-VIII-1932
104	Berdial	José	Orzán 86-1º	1	Baja- 01-VI-1927
105	Berea	Antonio			Alta 05-I-1912. Baja 26-II-1912

La Sociedad Coral El Eco: una contribución a la historia del orfeonismo en Galicia (1862-1940)

106	Berea	Canuto	Real 38	2	Baja
107	Berea de Llano	Manuel	S. Agustín	2	Baja
108	Berguer	German	Cantón Grande 15-1°	2	
109	Bermúdez	Luis	Cubela, 2/ Sailera, 14-najo/ Marcial Adalid 11-2°	2 / 3,5	
110	Bermúdez	Ramón	Correo	1	No paga (ojo)
111	Bermúdez	Valentín	Tren 4-1°	1	
112	Bermúdez	Valentín	Tren 4-1°	1	Orfeonista en 1888. Baja 12-XI-1912 por fallecimiento.
113	Beruel	Jorge	Riego de Agua 6-3°	1	Baja 31 [ilegible]
114	Blanco	Antonio	Florida 28/ F. La Torre 45-5° izq.	01-feb	Baja
115	Blanco	Camilo	Plaza de Lugo 12 bajo	2	Baja 01-V-1904
116	Blanco	José	[ilegible]	1	Baja
117	Blanco	Luis	Libertad 27 bajo	1	Baja 27-III-1929
118	Blanco	Pedro	A. Baja 25- izq. 19	1	Baja
119	Blanco Carracedo	Arturo			Alta 09-I-1911
120	Blanco Muiños	Manuel	Local	1	
121	Blanco Teijeiro	Luis	Adelaida Muro, 46-2°	2	Local
122	Blas Otero	Luis de			Alta 30-I-1912
123	Boado de la Parte	Carlos	San Andrés 7-3°	2	Baja 01-XII-1932
124	Borge	Justo			Alta 05-I-1912
125	Borgiele	Juan	Local	1	Baja 26-VII-1929
126	Borrajo	Enrique			Orfeonista en 1888
127	Borrazás Barbeito	Ángel			Alta 05-I-1912
128	Borrazás y Vázquez	Manuel			Aparece en 1887
129	Botana	Alfredo	S. Roque Afuera 25	1	Baja 25-II-1926
130	Bouzas	Jaime	Ayuntamiento	1	Baja 12-II-1929
131	Bouzas	Juan	C. Marte 29-bajo	1	Baja
132	Brandón	Enrique	Ciudad Jardín	3	18-XI-1926. Baja
133	Brañas	Agustín	C. Infantería	1	Baja 15-VI-1929. Maestro
134	Brisset	Rodolfo			Alta 26-II-1912
135	Broso	Germán			Alta 16-I-1912
136	Brunet	Francisco	H. Ferrocarrilana	1	
137	Bua Carou	José	Riego de Agua 11-1°	5/2	01-X-1929 / 4
138	Buch	Inocencio	Panadero	1	Baja
139	Buendía Fernández	Juan			Alta 17-I-1911
140	Bugueiro	Eduardo	Cortaduría 18-1° (barbería)	1	No paga desde 10-XI-1926. Baja 30-IV-1927
141	Bugueiro	Gerardo	Zapatería 29-2°	2	Aparece en 1912. Baja 01-V-1935
142	Bugueiro	Manuel			Alta 09-I-1911

Anexos
Tablas

143	Bugueiro	Ramón	S. Francisco 6/8	1	No paga desde noviembre 1926
144	Bugueiro Vázquez	Jesús	Tinajas 30-2°	1	Baja
145	Bugueiro Vázquez	Ramón	Tinajas 30-2°	1	Baja
146	Buján Barreiro	Ángel			Alta 24-I-1911
147	Busto Andrés	Antonio	C. Abajo	1	Baja
148	Busto Sardina	Emilio	Castiñeiras de Abajo 5-bajo	1	01-IV-1929 / 3
149	Caamaño	Francisco	Casa [ilegible] Real 14	1	Baja
150	Cabaleiro	Joaquín	S. Nicolás 32-1°	1	9863
151	Cabaleiro	José	S. Nicolás 32-1°	1	No paga desde 30-XI-1926. Baja 30-IV-1927
152	Cabanela	Antonio	Vte. San Andrés	3	Baja 01-IV-1900
153	Cabezas	José			Aparece en 1911
154	Cabré	Miguel	Ciudad Jardín	2	Baja 01-XII-1904
155	Cabrero Gil	Emilio	C. Caballería	1	
156	Cal Lueiro	Cesar	San Nicolás 4-2	2	9819
157	Calvete	Ricardo	Sta. Catalina 21-12	3	Baja 01-VII-1926
158	Calvete	Federico			Aparece en 1903
159	Calviño	Francisco	[ilegible] Atocha Alta	1	desde agosto 1926 no paga
160	Calviño	Francisco	Local	2	Baja
161	Calvo	José	Orzán 45. Tienda	1	Baja 01-XII-1902
162	Calvo	Manuel	Portería Fca. Gas	1	Alta 29-XII-1928
163	Cámara de Comercio		Real 12	10	
164	Campelo	Antonio	Real 33 2°	1	Orfeonista en 1888. Baja
165	Campos Martínez	Juan	Casa Simón	1	9-II-1929 / 10. Baja 01-IV-1902
166	Campos Sánchez	Pedro			Alta 05-I-1912
167	Candelas	Francisco	San Agustín	1	
168	Candelas	Hermenegilda	Real 16 Bajo	2	Baja 01-VII-1900
169	Caneiro	Alfredo	Chanffeur D. Eugenio	1	Alta 03-X-1928. Baja XII-1928
170	Canelas	Francisca	San Agustín	1	
171	Cañada	Alfonso	Real 68-3°	1	Baja
172	Cañadas	Alfonso	Real 68-3°	1	9819
173	Carballeira	Castor			Alta 22-XI-1910
174	Carballo	Dositeo	Petit Sardy	1	Baja
175	Carballo	Fernando	Olmos 24-bajo	1	Baja 01-VIII-1904
176	Carballo	Saturnino	M. Pita 22-bajo	1	Alta 14-I-1929. Baja
177	Carballo	Servando	Olmos 24 bajo	1	
178	Carballo Fernández	Antonio	Panaderas 19	2	
179	Carballo Fernández	Antonio	Rosalía de Castro 9-3° dcha.	2	Baja 01-VIII-1938
180	Caridad	Antonio	Independencia 32-1°	1	Baja

La Sociedad Coral El Eco: una contribución a la historia del
orfeonismo en Galicia (1862-1940)

181	Caridad	Rosendo	Florida 24 bajo	1	Baja
182	Caridad	Vicente	Florida 24 bajo/Castiñeiras Abajo 5-1°	1	Baja 01-XII-1902
183	Caridad Mateo	Francisco	San Andrés 196-3°	1	Baja 08-III-1929
184	Carrera	Constantino	Local	2	Baja 01-V-1904
185	Carreras	Manuel			Alta 06-XII-1910
186	Carrero	Purita	Local	2	
187	Carril	Eugenio			Aparece en 1893
188	Carro	Enrique	Amargura 17-3°	1	Alta 14-I-1929. Baja
189	Caruncho	Manuel	Francisco Mariño 12. Plaza 6-7	1	
190	Caruncho Astray	Luis	Hacienda	2	
191	Caruxiro	Antonio	Local	1	Baja
192	Casado Palmero	Luis	S. Bregua 4 bajo	2	Baja
193	Casal	Antonio	Sta. María 8-1°	1	01-II-1927. Baja
194	Casal	Enrique	H. Simeón García	1	
195	Casal	Enrique	Fco. Mariño 12	1	
196	Casal	Gumersindo	Riego de Agua 50-4	1	No paga IV-1927. 01-III-1927. Baja 01-VII-1927
197	Casal	Jesús	Huertas 14-1°	1	01-II-1927. Baja
198	Casal	Juan			Socio Fundador (1882). Baja traslado al Orfeón Coruñés nº4 (1886)
199	Casal	Manuel	Cancela 3-2° derecha	1	Baja 31-X-
200	Casal	Manuel	Castiñeiro Abajo 30-2°	1	01-II-1927. Baja
201	Casal Rey	Juan	Panaderas 27-2	2	No paga V-1927. 18-XI-1928
202	Casanova	Ramón	Marqués de Amboage 28-3°	2	
203	Casares Quiroga	Santiago	Panaderas 56	2	Baja 01-II-1932
204	Casas	Marcial	Olmos 18 bajo	1	Baja 25-VIII-1926
205	Casas	Jacobo			Alta 05-I-1912
206	Casco	Luis	Fte. Sn. Andrés 32 b	2	
207	Casimiro	Jaime	San Andrés 28-3°	2	
208	Casimiro López	Jaime	Trav. San Andrés 2-1°	2	Baja 01-X-1931
209	Castaño	Donato	Alcalde Casás 23-1° / Riego de Agua 3 y 5 - 3° izq.	2	
210	Castedo Pallin	José			Aparece en 1911
211	Casteleiro	Armando	Local (Real 58-1°)	1	Baja
212	Castelo	Ramón	Príncipe 4	1	Baja
213	Castelo Cortés	José			Alta 05-I-1912
214	Castillo	Andrés			Orfeonista en 1888
215	Castro	Gerardo	Trav. Martiño B. bajo	1	

Anexos
Tablas

216	Castro	José	Sta. Lucía 43-2°	2	No paga 03-1927. Baja 01-VII-1927
217	Castro Bocos	Alfonso de	Real 69	2	Baja 01-XII-1902
218	Castro García	Julio			
219	Castro García	Pedro	Huertas 25-3°	1	Baja febrero
220	Castro García	Luis	Cantón Grande 15-4°	1	Baja 01-X-1907
221	Castro Herrero	Ricardo	Banco La Coruña	2	
222	Castro Martínez	Ramón	Sinagoga 10-1°	1	Baja 01-VIII-1904
223	Castro Mendoza	José	Olmos 13-1°	1	
224	Ceballos	Adolfo	Torreiro (Bar Ceballos)	1	Baja
225	Cenamor	Antonio	Molinos 12-3° / S. Soriano López 52-2° dcha.	1	15-II-1921. Baja
226	Cendón	Manuel	San Andrés 90	1	Baja
227	Chamorro	José M ^a	Local	1	Baja 01-VII-1900. Alta 29-XII-1928 / 9
228	Cifuentes	Eduardo	Castelar 17 bajo	2	Baja 01-XI-1931
229	Cifuentes	Hermógenes			Orfeonista en 1888
230	Cobas	Vicente	Local	2	Baja 01-XII-1931
231	Conchado	Eduardo	Local	1	Baja. Paga Juan Conchado, orfeonista.
232	Conchado	Juan	Local	1	Baja
233	Conchado	Manuel	Local	1	Baja. Paga Juan Conchado, orfeonista.
234	Conde	Alfonso	(Silert) Pi Margall	1	A cobrar en Arturo Rez. Defecea. Baja 25-VI-1928
235	Conde	Enrique	Damas 13 b	1	Baja 25-II-1926
236	Conde	Luis	Franja 23-bajo	1	Baja 04-IV-1929
237	Conde	Luis	C/ José López	1	Baja 31-X-
238	Contreras	María Luisa	Pi Margall 46-1°	2	
239	Contreras Carrillo	Luis	Pi Margall 46-1° dcha.	2	
240	Convalier	Domingo	Orzán 120-1°	1	10649
241	Cornide Quiroga	Luis	Ciudad Jardín	5	Baja 01-XII-1904. 01-III-1927
242	Corral	Manuel	Consejo Telégrafos	1	Alta 15-XI-1910
243	Corral	Pablo	María Pita 22	1	Baja 30-IV-1927
244	Corral Vázquez	José	Lagar 5 / Local	1	16-III-1929. Baja
245	Corral Vázquez	Narciso	H. Ferrocarrilana	2	10721
246	Corredoira	María	Estrecha San Andrés 2-3°	1	
247	Corredoira	María		1	Baja 01-VII-1900
248	Cortapán	Máximo Julio	Hospital 13-2°	1	Alta 07-I-1929. Baja
249	Cortela	José			Alta 02-IV-1912

La Sociedad Coral El Eco: una contribución a la historia del
orfeonismo en Galicia (1862-1940)

250	Cortés	Manuel	Casa Dans	1	Baja 01-XI-1971
251	Cortés	Antonio	Socorro 17-1º Local	1	01-IV-1927. Baja
252	Cortés	José	Castelar 3 y 5	1	
253	Cortes	Luciano			Aparece en 1911
254	Cortiñas	Ricardo	Lagar 26-bajo / Riego de Agua 50-4	1	01-I-1927. Baja desde 31-V-1927. 11-IV-1929.
255	Cosque	Manuel	Fernández Latorre (C. Español) / Lagar 25-1º	1	Baja 25-II-1926. Baja III-1927
256	Cotarelo	Joaquín	Hospital	1	Alta 21-IV-1911. No paga (ojo)
257	Cotos	Antonio	Orzán 141	1	Baja 25-II-1926
258	Cotter Diez	Antonio			Alta 13-III-1912
259	Crespo	Ambrosio	Orzán 92 b	1	No paga VI-1927. 01-VI-1927. Baja 01-VII-1927
260	Crespo	Julio	Orzán 35-1º	1	Baja 21-III-1929
261	Crespo	Manuel			Socio Fundador (1882)
262	Crespo	Ramón			Aparece en 1911
263	Criado Nieto	Francisco			Alta 05-I-1912
264	Cruz Irigaray	Eugenio	S. Agustín 32-2º	2	Baja
265	Cruz Irigaray	Pedro	Orzán 41-2º	1	
266	Cuadrado	Julián			Alta 22-XI-1910
267	Dafonte Sánchez	Carlos	Jurado Municipal de la Audiencia. María Pita 18-1º	1	Baja 01-XI-1912
268	Daiz	Ángel	Rubine 11 bajo	2	
269	Dans	Manuel	Casa Dans	1	Baja 12-II-1929
270	Dans	Venancio	Casa Fariña / Local	1	Baja 15-III-1929
271	Dans García	Rafael	Casa Dans	1	Baja
272	Dans García	Rogelio	Casa Dans	1	Baja
273	Dans Gómez	Balbina	Local	1	
274	Dans Gómez	María	Local	1	
275	Deibe Valiño	Antonio	Orzán 42 bajo	1	Alta 12-XII-1928. Baja
276	Delgado Iribarren	Luis	Bailén 7-3º	2	
277	Dequidt	Enrique	C. Nuevo (colegio)	1	Fecha de la baja 01-V-1926
278	Dequidt	Victorino	Juan Flórez	2	Baja 01-VIII-1902
279	Deus	Venancio	Local	2	
280	Días Valiño	Germán	Banco Hispano	1	Baja
281	Díaz	Ángel	Ángeles 2-2º / Rubine 41 b	1	Baja
282	Díaz	Benito	Teatro Linares (taquilla)	2	Baja
283	Díaz	Guillermo			Socio Fundador (1882)
284	Díaz	Isidro	Herrerías 11-2º	1	
285	Díaz	Joaquín	Ángeles 2-2º	IX	Baja

Anexos
Tablas

286	Díaz	José			Aparece en 1912
287	Díaz	Julio	Tabares	1	
288	Díaz	Laureano			Orfeonista en 1888
289	Díaz	Lisardo	Herrería 11-2º	1	Baja 01-XII-1932
290	Díaz	Ramón	Juan Flórez 28 bajo	1	Baja
291	Díaz Meirás	Ramón	Ayuntamiento	2	21-V-1928. Baja
292	Díaz Orro	Bernardino	Recaudación Contribuciones	2	Baja 01-VIII-1902
293	Díaz Palacios	Emilio			Alta 23-I-1912
294	Díaz Sánchez	Jesús	Recaudación Contribuciones	2	Baja
295	Díaz Serrano	Camilo	Palloza 18	2	Baja 01-VIII-1902
296	Díaz Valiño	Germán	Banco Hispano	1	
297	Díaz Valiño	Indalecio	Sta. Margarita 5-3ºd	2	Alta 16-XI-1928. Baja
298	Diz	José	Bar Mezquita	1	Baja
299	Dogrego	Manuel	Anglo Sud Alto	2	11-XI-1929
300	Domínguez	Antonio	Curros Enríquez, 18- 2º	2	Baja 01-VI-1934
301	Domínguez	José			Alta 30-XI-1911
302	Domínguez	Nemesio	Panaderas 20 bajo	5	Baja 01-XII-1904
303	Domínguez Galán	Virgilio	Orzán 79-3º	1	Baja
304	Domínguez Nogueira	Aparicio	Recaudación Contribuciones	2	Baja
305	Doncel Pérez	Luis	Ayuntamiento	2	
306	Dopico	Juan			Aparece en 1908
307	Dopico Carro	José	España	2	Baja temporal
308	Dorrego	Manuel	Plaza Azcárraga 2-3º	2	Baja 01-III-1935
309	Dosil	Tomás	Tabernas 30	1	Baja
310	Durán Junquera	Andrés	Franja 61. Zapatería	1	Baja 05-VII-1928. Portero
311	Duran Salgado	Antonio	María Pita 17 entresuelo	1	Baja 01-X-1931
312	Durán Salgado	José	Plaza de María Pita 17 entresuelo	2	Baja 01-X-1930
313	Durántez Fernández	Fernando	Galera 10-2º izq.	1	10677
314	E. Almeso	Aquilino	Contribuciones	5	Baja 01-VI-1902
315	Edreira	José			Aparece en la reorganización de 1896
316	Eiras	Antonio	Banco de La Coruña	4	
317	Eiras	Anselmo			Alta 16-I-1912
318	Eiroa Viñuelos	Pedro	Los Castros 12 bajo	1	Alta 18-X-1928. Baja
319	Ejarque	Martín Mª			Socio Fundador (1882)
320	Enciso	Mateo	Cantón Grande 14 bajo	2	
321	Enríquez	María	Marina 23-1º	2	Baja 01-I-1932
322	Escudero	Luis	Monte Piedad	2	Baja

La Sociedad Coral El Eco: una contribución a la historia del
orfeonismo en Galicia (1862-1940)

323	Esla	Adolfo	P. Pontevedra 17-2	1	18-XI-1926. Baja 01-IV-1927
324	Español Núñez	Justo	Herrerías 6-2º	2	Baja
325	Espargar	Vicente	Panaderas 58	2	Baja 01-II-1902
326	Espiñeira	Luis	Local	1	
327	Estrada	Benito	San Andrés 61 bajo	1	Baja
328	Estrada	Juan	Sinagoga 22-1º	1	Baja 15-III-1929
329	Estrada	Francisco			Aparece en 1911
330	Estrada Catoira	Félix	Picavía 5-3º derecha	1	Baja. 18-XI-1926
331	Ezcurra	Mariano	Fernández Latorre 22/24 Izquierda	1	Baja
332	Faginas	Bernardo			Aparece en 1894
333	Faginas	Robustiano			Aparece en 1893
334	Fajardo	Abelardo	Cordelería 70	2	
335	Fana	Gonzalo			Aparece en 1910
336	Fandiño	Jacobo	Castelar 25-1º	2	
337	Fandiño Rodríguez	Emilio	Castelar 26-1º	2	Aparece en la década de 1920
338	Fariña	Celia	Tº Curro 20	1	9894
339	Fariña	Eduardo			Aparece en 1911
340	Feal	Manuel	Real 66-1º (Sastrería)	2	
341	Feal Meirás	José	Real 66-1º	2	9863
342	Feijóo Alfaya	José	San Andrés 94 bajo	2	Baja. 18-XI-1926
343	Fernández	Alejandro			Aparece en 1910
344	Fernández	Anilo	Garaje España	1	
345	Fernández	Carlos	Cantón Grande (Hervada)	1	Baja 03-VI-1926
346	Fernández	Cecilio	Cantón Grande 25-2º	1	Baja 01-III-1935
347	Fernández	Enrique	Parrote 4 bajo	1	Desde diciembre 1926 no paga
348	Fernández	Félix	Local	1	Alta 06-III-1929. 8
349	Fernández	Francisco	S. Juan 12-2º	1	Alta 09-I-1929. Baja
350	Fernández	Galo	Garaje Silva	1	
351	Fernández	José			Alta 21-IV-1911
352	Fernández	Manuel	Linares Rivas 12	1	Baja 01-III-1933
353	Fernández	Manuel	Orzán 92 bajo	1	Alta 19-IX-1928. Baja
354	Fernández	Manuel	S. Agustín 25 b	1	Baja. No pagó desde 30-IV-1927
355	Fernández	Manuel	Torreiro 13-2º	1	Baja 10-IV-1927
356	Fernández	Nilo	Garaje España	1	Baja
357	Fernández	Ricardo	Zapatería 17-2º	1	Baja 30-IV-1927
358	Fernández	Santiago	P. Gómez 8-2º	1	
359	Fernández	Saturnino			Alta 30-I-1912
360	Fernández	Vicente			Alta 26-II-1912
361	Fernández Abelleiro	Guillermo	Orillamar 12-1º	2	Baja 01-VIII-1901

Anexos
Tablas

362	Fernández Amor	Federico	Galera (Sala Calvet)	3	Baja
363	Fernández Cio.	Ramón	P. Lugo 6	2	Baja
364	Fernández España	Luis	Casa Pastor	2	Baja 01-XII-1931
365	Fernández G ^a	José	gobernador civil	5	
366	Fernández Gago	Juan	Banco Hispano	1	Baja
367	Fernández García	Isidro	Juana de la Vega 33-4º	2	Baja 01-V-1935
368	Fernández García	Ricardo	Diputación	2	Baja 01-I-1900
369	Fernández García	Ricardo		2	Baja 01-V-1935
370	Fernández González	Antonio	Panaderas 26-3º / Local	1	Baja 01-X-1931
371	Fernández Millara	José	Sta. Lucía 49 bajo	2	
372	Fernández Obanza	Luis	Real 55-3º	2	Baja 01-VI-1934
373	Fernández Olicer	Eladio	Teresa Herrera 2-1º derecha	2	Baja
374	Fernández Rael	Enrique	Cordelería 2 bajo	2	
375	Fernández Rivas	Antonio			Aparece en 1910
376	Fernández Rodríguez	José	Casino	1	Alta 15-III-1929. Baja 01-I-1932
377	Fernández Rodríguez	Marita	San Andrés 153-1º / Hotel Ferrocarrilana	2	
378	Fernández Seijo	Juan	Banco Hispano	1	
379	Fernández Vázquez	Antonio	Panaderas 14-1º	1	Baja
380	Fernández Vieites	Gerardo	Fernández Latorre 56 bajo	2	Alta 11-XII-1928. Baja
381	Feros	Manuel	Olmos 10	1	Alta 15-IV-1929. Baja
382	Ferrán	José	Atocha Alta 69-2º	1	
383	Ferreiro	Eugenio	Registro Civil	1	Alta 26-III-1929. Baja
384	Ferreiro	Manuel	La Higiene (Peluquería)	1	Baja 05-IV-1926
385	Ferreiro	Martín	Rubine 81	1	Alta 25-II-1929. Baja
386	Ferreiro	Santiago	Tº Curro 20	1	
387	Ferreiro Núñez	Demetrio			Alta 21-IV-1911
388	Ferro	Antonio			Aparece en 1898
389	Fiaño	Eduardo	Torre 48 bajo	1,5	Alta 19-IX-1928. Baja
390	Fidalgo	Ángel	Fco. Mariño 14 bajo	1	
391	Figueira Pena	José			Alta 06-XII-1910
392	Figuerra	Andrés			Alta 21-IV-1911
393	Flechets	Antonio			Orfeonista en 1888
394	Florez	Pedro	Sta. Catalina 31-1º	1	Alta 18-I-1929. Baja

La Sociedad Coral El Eco: una contribución a la historia del
orfeonismo en Galicia (1862-1940)

395	Folla Rodríguez	Jesús	Cantón 41 b	1	9953
396	Fontán Marina	Fernando	C. del Parafel 121	3	18-XI-1926. Baja
397	Fontenla	Antonio	Rubine 63-1°	1	No pagó desde 31-I-1927. Baja 30-IV-1927
398	Fontenla	Juan	Fontán 4-4°	1	Alta 24-IX-1928
399	Fontenla	Rafael	Fontán 4-4°	1	Alta 01-IV-1926. Baja 02-III-1926
400	Fontenla	Ramón	Fontán 4-4°	1	Alta 18-I-1929
401	Fraga	Antonio			Alta 13-XII-1910. Baja 21-IV-1926
402	Fraga	Emilio	Papagayo 20-2°	1	Baja 01-II-1903
403	Fraga	Enrique	Compostela 8	2	
404	Fraga	Ignacio	Socorro 4 b	1	
405	Fraga	Luis	Orzán 82-bajo	1	Baja
406	Fraga	Manuel	Cooperativa Militar y Cicie.	2	
407	Fraga de Miranda	Amparo		2	
408	Fraga Irure	Manuel	Plaza de Pontevedra 3	2	
409	Fraga Irure	Maximino	Plaza de Pontevedra 3	2	
410	Fraga Varela	Manuel	Franja 6-3°	1	Baja
411	Fraga Varela			1	
412	Fraguela	Joaquín			Alta 06-XII-1910
413	Francen Camillo	Alfredo	San Andrés 148-3°	2	
414	Francescho Carrillo	Francisco	San Andrés 148-3°	2	
415	Freijido	Benito	Estrella (La Santria)	1	
416	Freijido	Enrique			Aparece en 1911
417	Freijido	Javier	Real 4 bajo (Bazar)	1	
418	Freijido			1	Baja
419	Freire	Manuel	María Pita 22 bajo	1	Alta 25-II-1929. Baja
420	Freire Piñeiro	Antonio	Lagar 5-1°	1	Alta 01-X-1928
421	Fuentes	Fernando	Vera 13-1°	1	Baja
422	Fuentes	Francisco	Hotel Continental	2	
423	Funes	Álvaro	Ángeles 4 bajo	1	Alta 03-V-1929. Baja
424	G. Zárata	Antonio	Socorro 5-2°	1	Baja
425	Gadea Pérez	Marcelino	Florida 20 bajo	1	Alta 20-XI-1928. Baja
426	Gallego	José	Iglesia de San Nicolás	5. Rebaja a 1	2
427	Gallego			1	Baja 01-III-1902
428	Gantes González	Antonio			Alta 21-IV-1911
429	Ganto Conde	María		1	Baja 25-VI-1928
430	Garaizabal	Alberto	P. Pontevedra 7-2	1	9819
431	García	Adolfo	Pte. Seoane H. / Florida 5-1°	1	No paga (ojo). Baja 30-IV-1926
432	García	Alejandro	La Espuma	2	

Anexos
Tablas

433	García	Andrés			Alta 05-I-1912
434	García	Antonio	Rua Ciega	1	Alta 21-IV-1911
435	García	Benigno	Bar la Mina	1	Baja
436	García	José			Alta 13-XII-1911
437	García	José			Alta 23-I-1912
438	García	José	José Lombardero 2-E 2º	2	Baja 19-VI-1926
439	García	José			Socio Fundador (1882)
440	García	Juan	Barrio Chino B.2º	1	01-VI-1927. Baja
441	García	Julio	S. Nierlas 11/13	1	18-XI-1926. Baja 25-VI-1928. Portería
442	García	Lisardo	Caballeros 78 bajo	1	Alta 02-III-1928. Baja
443	García	Manuel	Plaza 6/7 3º Izq.	1	9832
444	García	Manuel			Alta 16-I-1912
445	García	Rodrigo	Cartuchos 6 bajo	1	
446	García			2	8
447	García			1	Baja 25-VI-1928. Portera
448	García			1	Baja 31-X-
449	García Aros	Ramón	Torre 99- 1º izq.	1	30-V-1902. Baja
450	García Baquero	Galo	P. Orense 8	1	
451	García Baquero			1	1
452	García Barros	Jesús	Bar La Mina	1	Alta 09-I-1911. Baja 25-VI-1928
453	García Colmelo	Carlos	Casa Rubine [ilegible]	2	
454	García de Dios	Joaquín	Cantón Grande 23 bajo	2	5
455	García de Dios			2	18-XI-1926. Baja 01-X-1931
456	García del Pino	Emilio	Casa Pastor	2	
457	García Docampo	Ángel			Alta 14-II-1912
458	García Echave	Victorio	Avenida Rubine 20-1º / Zapatera Española	1	Baja 02-X-1928
459	García Echave			1	Cobrar Papelera Espª
460	García Freijido	Rodolfo			Alta 30-XI-1911
461	García Fuentes	José	Galera 45 bajo	1	Baja 12-X-1928
462	García Ibarra	Fortunato	Real 66 bajo	1	Baja
463	García Ibarra			1	9819
464	García Lorenzo	Pablo	Banco España	2	
465	García Lorenzo			2	Baja 01-X-1931
466	García Montiel	Eladio	S. Nierlas 11/13	1	01-III-1927. Baja 25-VI-1928. Portera
467	García Montiel			1	18-XI-1926. Baja 01-III-1927
468	García Morales	Miguel	Bar La Mina	1	Alta 24-I-1911. Baja

La Sociedad Coral El Eco: una contribución a la historia del
orfeonismo en Galicia (1862-1940)

469	García Pan	José	Casa Mesa	1	10
470	García Pan			1	Baja 01-X-1931
471	García Ramos	Ramón	Ferrol 21-2º	2	Baja 01-V-1904
472	García Rey	Manuel	San Andrés 105	2	6
473	García Rey			2	9819
474	García Seijas	José	Tª Zapateira 2-2º	1	No paga 12-1926. Baja 01-VII-1927
475	García Travieso	Manuel			Alta 05-IX-1912
476	García y Pérez Argüelles	José	Gobernador	5	Baja
477	Gareo	Luis	Fuente San Andrés 32	2	Baja 07-XII-1928
478	Garrido	Arturo	Conserje Cementerio	1,5	Baja 01-IX-1933
479	Gayoso Castro	Ramón	Franja 6 bajo	1	Baja
480	Gervasi	Tomás	Trompeta 5-1º	1	No paga desde 20- XI-1926. Baja 20- IV-1927
481	Gil	Adolfo	Local	1	Alta 31-XII-1928. Baja
482	Gil	Jesús	Banco de La Coruña	2	
483	Gil			2	9863
484	Gil	Guillermo			Aparece en 1894
485	Godino	Eduardo	Fontán 7-1º	2	Baja
486	Gómez	Arturo	Plaza 2	2	Baja
487	Gómez	Dionisio	Orillanez L. E.	1	Baja 01-XII-1926
488	Gómez	Fernando	Orzán 8-2º	1	31-I-1929. Baja
489	Gómez	José	San Andrés 17 bajo	2	Baja 30-IV-1927
490	Gómez	Juan			Orfeonista en 1888
491	Gómez	Julio			Alta 05-I-1912
492	Gómez	Manuel	Estrella (Bar Mina)	2	
493	Gómez Barbeito	Eduardo	Betanzos 1-3º segunda	2	Baja 01-VIII-1934
494	Gómez Picallo	Juan	Atocha Alta 48	1	Baja
495	Gómez Reguera	Manuel			Alta 11-V-1911
496	Gómez Seoane	Fernando	Hospital 12	2	
497	González	Braulio			Alta 06-XII-1910
498	González	Gislano	Pzo. de Pernas 1 bajo	2	Baja 28-IV-1929
499	González	Higinio	Orzán 114	1	Baja 24-VI-1926
500	González	José	Barrera 23/25 bajo	1	Baja
501	González	José	C. Infantería	1	Baja 15-VI-1929. Maestro
502	González	José	J. Castro Mosquera 43	1	Baja 31-X-
503	González	José	Camposa 16 bajo	1	Alta 22-III-1929. Baja
504	González	Juan	Linares Rivas 4-2º derecha	2	Baja
505	González	Juan	Fábrica de Tabacos	2	
506	González	Matías	Banco de La Coruña	2	
507	González García	Simón			Orfeonista en 1888

Anexos
Tablas

508	González			2	10416
509	González Anta	Enrique	Hotel Europa	2	Alta 11-III-1928. Baja
510	González Chas	José	Marcial del Adalid 2º izq.	2	Baja 01-XII-1904
511	González de Villar	Rafael	Santiago 4-1º	1	9
512	González Domínguez	Benito	P. María Pita 27	5	
513	González Fernández	José			Orfeonista en 1888
514	González García	Roberto	Picavía 6 bajo	1	30-VII-1928. Baja
515	González Iglesias	José			Orfeonista en 1888
516	González Mosquera	Juan			Alta 05-I-1912
517	González Salgueiro	Nicolás	Betanzos 4 bajo	2	08-V-1927. Baja
518	González y González	Eduardo	Casa Dans	1	Baja
519	González y González			2	
520	Goyanes	Daniel	Payo Gómez 15-5º izq.	1	Baja
521	Granados	Luis	Linares Rivas	2	18-XI-1926. Baja 22-3
522	Gregory González	José	Linares Rivas 49-3º	2	Baja 03-IV- [desconocido]9
523	Grille Ríos	José	El Maestro	1	Baja
524	Guardado	Arturo	Local	1	No hacer recibo
525	Gulián López	Luis			Alta 05-I-1912
526	Gurrea	Francisco	U. Patriótica	1	Baja
527	Gutiérrez	Alberto	Atocha Alta 3-1º	1	
528	Gutiérrez Robles	Benito	Curro 30-13	1	Baja 01-III-1900
529	Guyatt	Enrique	Linares Rivas	1	Baja
530	Hermida	Emilio	Real 77 bajo	1	No pagó desde 31- XII-1926. Baja 30- IV-1927
531	Hermida [Suarez]	Francisco			Alta 06-XII-1910
532	Hermosilla	José B.			Aparece en 1888
533	Hervada García	Enrique	Calle Real 11-3º	2	Baja 01-II-1932
534	Hervada García			2	Baja 01-II-1934
535	Ibáñez	Fernando	C. Estación 30	1	Baja 01-II-1927
536	Ibarrola Zárate	José	Cantón Grande 23 bajo	2	
537	Ibarrola Zárate			2	9819
538	Iglesias	César	Diputación	2	
539	Iglesias	Concha	Casa Dans	1	
540	Iglesias	Emilio			Alta 22-XI-1910
541	Iglesias	Jaime	Riego de Agua 12-3º	1	
542	Iglesias	José	Florida 24 b	1	Baja
543	Iglesias	Luis	Travesía Vera 14-2º	1	

La Sociedad Coral El Eco: una contribución a la historia del orfeonismo en Galicia (1862-1940)

544	Iglesias	Rogelio	Banco de La Coruña	2	
545	Iglesias			1	Baja 26-XI-1928
546	Iglesias			1	Baja 01-I-1932
547	Iglesias			1	Baja 01-II-1932
548	Iglesias Abeleras	Felipe	S. Roque Afuera 8	1	Baja
549	Iglesias Barral	Enrique	Panaderas 49-3°	1	Baja
550	Iglesias Corral	Manuel	Fonseca 7-2°	2	Baja
551	Iglesias Lameda	Fernando	Troncoso 8-2° izq.	2	
552	Iglesias López	José	Castiñeiras abaixo 7-2°	1	Baja
553	Iglesias Taboada	Antonio	Riego de Agua 14 bajo	1	
554	Iglesias Talvado	Antonio	Riego de Agua 14 bajo	1	9819
555	Insua	Felipe	Rubine 13-1° / Local	1	No paga 01-I-1927. Baja 01-VII-1927
556	Izquierda Republicana		Riego de Agua 27-2° [ilegible]	5	
557	Izquierdo Gil	José			Alta 30-XI-1911
558	Izquierdo y Vivas	Mariano	Ciudad Jardín / P. Lugo 8-5°	2	17-VII-1928 ¡ojjo!
559	Jaspe Rivero	José	Panaderas 44-3°	1	Baja 01-XII-1932
560	Jiménez	Fernando	Barrera 15 bajo	1	Baja
561	José	Fidel	Riego de Agua 15-4°	2	
562	José	Jaime	Orzán 176-1°	1	Baja
563	Kessler	Francisco			Alta 16-I-1912
564	L. Castro	Julio	Panaderas 48 / Orillamar 8 b	1	Baja 01-II-1902
565	Labra	Francisco de	Linares Rivas 42-2°	1	Baja 07-II-1929
566	Laca Lugise	Manuel	Franja 25	1	No paga desde noviembre 1926
567	Lafuente	Luis	La Mina	1	Palacio Justifica Baja
568	Lafuente	Venancio	San Andrés 145 bajo	2	Baja 01-XII-1902
569	Lage	Ángel	Audiencia	1	Alta 21-IV-1911
570	Lage	Luis	Rubine 11 bajo / Recaudación Contribuciones	2	Baja 26-XI-1928
571	Lage	Roberto	Audiencia	1	Baja. 31-X-
572	Lage			1	Baja 01-VI-1933
573	Lago	Federico	Riego de Agua / Notaría López Rúa	2	Alta 13-XII-1911. Baja
574	Lago	Jacobo	P. del Africano 1 [ilegible]	1	Baja, no pago desde 31-VIII-1927
575	Lago	José	S. Roque Afuera 58 bajo	1	Alta 19-IX-1928. Baja
576	Lago	Ramón			Aparece en 1911
577	Lago			2	Baja. 25-VI-1928. Portero
578	Lago Riveiro	José	Castelar 9	1	Baja
579	Lago y Sánchez	Manuel	Casa Simeón	1	10-II-1929. 10

Anexos
Tablas

580	Lago y Sánchez			1	Baja 01-II-1932
581	Lahorra	Adolfo			Alta 05-I-1912
582	Lamas Fernández	Valentín	Galera 15-2° Izq.	2	Baja 01-VI-1902
583	Landín	José	Juana de Vega 19-1°	2	Baja 01-V-1933
584	Leiras	José			Alta 06-XII-1910
585	Leiro	Ángel	S. Agustín 23 bajo	1	Baja 25-VIII-1926
586	Leis Pomar	Manuel	Fte. San Andrés 18-3°	1	Baja
587	Lemos García	Manuel			Alta 17-I-1911
588	Lemus	Manuel			Alta 21-IV-1911
589	Lens	Miguel	Fernando González 5-1°	1	Baja 01-XII-1931
590	Lens Alonso	Luis	Plaza Ourense 5-4°	1	18-XI-1929. 11
591	Lens Moledo	Luis			Aparece en 1910
592	Leoncio Fernández	Fernando	Serarro 13-1°	1	
593	Lista	Enrique			Alta 02-IV-1912
594	Lista Sánchez	Enrique	J. Lombardero 32-2-1°	2	Baja 01-X-1931
595	Llanderas	Teodoro de las			Alta 17-I-1911
596	Llano	Ernesto de	Banco Pastor	2	
597	Llorens	José	P. Prensa 3-2°	1	20-II-1929. Baja
598	Longueira	José	Juana de Vega 18	2	
599	López	Antonio			Aparece en 1898
600	López	Dabiel	Castelar 23-1°	1	Baja.12-IV-1929
601	López	Eduardo			Alta 23-I-1912
602	López	Emilia	Linares Rivas 4-1° derecha	1	5
603	López	Emiliano	Don Luis	1	
604	López	Evaristo	Casa Dans	1	Baja
605	López	José	Bazar Pérez. Real 80	2	Alta 06-XII-1910. Baja
606	López	José			Alta 11-V-1911
607	López	Pedro	Alameda 11-2°	1	Baja
608	López	Perfecto	Panaderas 15 bajo	1	8
609	López	Rodolfo			Alta 17-I-1911
610	López	Víctor	Borbón 3 bajo	1	
611	López			1	Baja 01-VIII-1902
612	López			1	9819
613	López			1	Baja 01-VI-1902
614	López Arias	Fernando	Torre 55-1°	1	12-II-1929. Baja
615	López Aristegui	Federico			Alta 06-XII-1910
616	López Bermúdez	Fernando	Torre 55-1°	1	Baja. 05-IV-1926
617	López Bermúdez	José	Linares Rivas 4-1° derecha / Real 71-4°	1	Alta 02-II-1929. 31-X-. Baja
618	López Bermúdez			1	
619	López Buden	Eduardo	Real 67-3°	1	

La Sociedad Coral El Eco: una contribución a la historia del
orfeonismo en Galicia (1862-1940)

620	López Buden	José	Picavía. Casa Conde	1	No paga desde octubre 1926
621	López Campanioni	Gabil	Ciudad Jardín	2	
622	López Campanioni	Manuel	Riego de Agua 13/15-3°	5	Baja 01-I-1933
623	López Campanioni			5	Baja 01-II-1902
624	López Campanioni			5	Baja 01-VI-1933
625	López Casal	Enrique	Florida 25 bajo	1	Baja
626	López Castro	Manuel	Audiencia	1	3
627	López de la Oza	Tomás	Casas Serna	2	Baja
628	López de Valle	Ricardo			Alta 30-I-1912
629	López del Río	Francisco	Sta. Catalina 30 bajo	1	7
630	López del Río			1	9819
631	López Fernández	José	R. Castro 6-3° / Cortaduría 6-3°	1	Baja
632	López Fraga	Ignacio	Socorro 7 bajo	1	Temporal
633	López Fraga			1	
634	López Franqueiro	[ilegible]	Riego de Agua 21	2	No paga VI-1927. Baja 01-VII-1927
635	López Gándara	Manuel	Huertas 4-1°	1	Alta 15-XII-1928. Baja
636	López Gándara			1	No paga desde febrero 1927. Baja 01-VII-1927
637	López Gándara	Carlos	Local	1	
638	López García	Domingo			Alta 11-X-1911
639	López Maciá	Luis	Gaiteira 33-1°	1	Baja
640	López Miño	Salvador	Obras Públicas	5	
641	López Miño			5	Baja 01-II-[ilegible]
642	López Ortiz	Excmo. Sr. Segundo	General Ingenieros. Compostela 8-2°	2	Baja
643	López Ramos	Narciso			Alta 05-I-1912
644	López Rey	José	S. Roque Afuera 29. Oza	1	Alta 09-I-1929. Baja
645	López Rodríguez	Francisco	Café Marineda	2	Baja 01-VI-1930
646	López Seara	Antonio			Alta 23-I-1912
647	López Torres	Higinio	Srta. De Portal	1	Baja
648	López Torres	Luis	San Andrés 40-1°	1	No paga V-1927. Baja 01-VII-1927
649	López Vázquez	Manuel	Ciudad Jardín	5	
650	López Vázquez			5	12816
651	López Veira	Luis	Tvía. S. Roque 3	1	Desconocido
652	López y López	José	Argudín Bolívar 9-3°	1	Baja. 25-II-1929
653	López y López	José	Tabernas 19-2°	2	
654	Lorenzo	Sergio			Alta 21-IV-1911
655	Losa			2	Baja 01-X-1900
656	Losada	Luis			Alta 05-I-1912

Anexos
Tablas

657	Losada Araujo	Manuel	Hotel de Francia	2	
658	Lousa	Arturo	Pasdizo Pernas 4-1°	1	Baja
659	Lousame	Antonio	Cordonería 6-3°	2	Baja
660	Lozano	Antonio			Alta 16-I-1912
661	Lugrís Freire	Manuel	Feijóo 5-1°	2	Baja 01-V-1905
662	Lunifame López	Francisco	Barrera 25	1	10453
663	Luño de la Coria	Manuel	Ayuntamiento	1	Baja XII-1928
664	Maceira	José	Orzán 77-3°	1	
665	Macía Navarro	Diego	San Andrés 18-1°	1	9863
666	Malezún	Manuela	Juan Flórez 55-3°	1	18-XI-1926 Baja
667	Malezún Langa	Ricardo	Juan Flórez 60-6	2	9819
668	Mallo	Camilo			Alta 05-I-1912
669	Malúa	Andrés			Alta 30-I-1912
670	Mares	Gonzalo	C. Caballería	1	Baja 15-VI-1929. Maestros
671	Margez	Laureano	Torre 25	1	Baja
672	Mariñas	José			Alta 05-I-1912
673	Mariño	Fernando	Local	1	10432
674	Mariño López	Francisco	Contribuciones	2	Baja 01-X-1931
675	Martín Rubio	Isidoro	Torre 76/78 bajo	1	Baja VII-1930
676	Martínez	Andrés	Federico Tapia 20-1°	1	1
677	Martínez	Antonio	Fontán 7-1°	1	Baja temporal
678	Martínez	Fernando	Alameda 31	1	Baja
679	Martínez	Fernando	S. Roque Afuera 4	1	No paga desde 11-1925. Baja 31-IV-1926
680	Martínez	Fortunato	Torre 18	2	Baja 25-II-1926
681	Martínez	Francisco	San Juan 47-1°	1	Alta 13-XII-1910
682	Martínez	Honorino	Parrote 4-3°	1	Baja 27-III-1929
683	Martínez	José	Monelos 2	1	22-III-1929. Baja
684	Martínez	José	Rubine 13-2°	1	9617
685	Martínez	José			Aparece en 1911
686	Martínez	Juan			Alta 22-XI-1910
687	Martínez	Juan L.	Atocha Alta 114 bajo	2	Alta 08-XI-1928. Baja
688	Martínez	Julio	Hospital 13-2°	1	Alta 28-I-1929
689	Martínez	Manuel	San Andrés 29 bajo	1	Alta 14-I-1929. Baja
690	Martínez	Manuel	Monelos 2	1	22-III-1929. Baja
691	Martínez	Maximino	Bar La Mina	1	Baja 25-VI-1928. Portera
692	Martínez	Miguel	Plaza de María Pita	2	
693	Martínez Jiménez	Rogelio			Aparece en 1894
694	Martínez			1	Baja 01-XII-1931
695	Martínez Domínguez	Julio	S. Nicolás 23/24	1	15-III-1929. Baja

La Sociedad Coral El Eco: una contribución a la historia del
orfeonismo en Galicia (1862-1940)

696	Martínez Feros	Gonzalo	Fte. San Andrés 24-3º	2	Baja 07-V-1904
697	Martínez Ferrán	Andrés	Contribuciones	2	Baja
698	Martínez Romeo	Juan de	Palacio Justicia	1	Baja
699	Martínez Saavedra	Enrique	Cordelería 44 b	1	27-III-1929. 9
700	Martínez Sanmartín	Felipe			Alta 22-XI-1910
701	Martínez Vegas	Rafael	Orzán 126-4º	3	Baja 01-IV-1900
702	Martínez y Martínez	Felipe			Alta 13-III-1912
703	Martínez Saavedra			2	Baja 01-X-1931
704	Marty	Enrique			Alta 20-VI-1911
705	Mateo	Miguel	H. Ferrolana	1	Baja 15-VI-1929 [ilegible]
706	Matín	Juan	Orzán 99-1º derecha	1	Alta 14-I-1929. Baja 01-X-1931
707	Mato Areosa	Eduardo	Orzán 25-1º	1	18-XI-1926 Baja
708	Mayo	Manuel	Panaderas 12 b	1	1-VI-1927. Baja
709	Medina Real	Joaquín	Adelaida Muro, 24-2º	1	Baja. 11-IV-1929
710	Meilán	Manuel	Fdez. Latorre 47 ppal. derecha	5	Baja 01-V-1933
711	Mejuto	Manuel	Sta. Lucía	1	Baja (ojo) 02-X- 1928
712	Mejuto	Manuel	Local (Mejuto)	1	Baja
713	Mejuto	Manuel	Cooperativa Militar y Cicie	1	
714	Mejuto	Saturnino	Banco Río La Plata	1	Baja 01-VII-1932
715	Mella	Ramón			Alta 23-I-1912
716	Méndez	José Mª	C. Artillería 7	1	Baja 01-III-1927
717	Méndez Gil Brandón	Eduardo	P. María Pita 18-2º	3	
718	Méndez Gil Brandón	José María	Rosalía Castro 5	2	Baja 01-IV-1903
719	Menlle	Pedro	Orzán 50 bajo	1	Baja
720	Menlle	Pedro			Orfeonista en 1888
721	Merayo	Antonio			Socio Fundador (1882)
722	Merino	Emilio			Orfeonista en 1888
723	Mesa	Ramón	Orzán 117	1,5	Baja
724	Mesejo	Eulogio			Aparece en 1886
725	Miguel Gutiérrez	Luis	Real 50 bajo	5	Alta 02-VI-1931
726	Míguez	Eduardo	Barrera 20-3º	1	
727	Míguez	Nicolás	C/ Suarez Ferrín	1	Baja 31-X-
728	Míguez y Míguez	Nicolás	Sánchez Bregua 11	2	Baja
729	Millán	Santiago	Casas Fábrica Senra	1	Baja 01-V-1932
730	Millán [ilegible]	Santiago	Fco. De Seoane	2	
731	Miranda	Manuel	P. Pontevedra 4-1º	2	15-IV-1929. 10

Anexos
Tablas

732	Miranda Hervada	Ricardo	Real 14	1	Baja
733	Miranda Luaces	José M ^a	Ferrol 19-2 ^o	1	Alta 20-XII-1928. Baja 01-VIII-1932
734	Molesón Langa	Ricardo	Juan Flórez 50 bajo	2	
735	Molesón Núñez	Manuel	Juan Flórez	1	
736	Molist Torrella	Luis			Alta 21-IV-1911
737	Monteagudo	Ángel			Aparece en 1890
738	Montel	Arturo	Castelar 27-3 ^o izq. / Plaza de Ourense 2-3 ^o	1	No
739	Montenegro	Evaristo	Comandancia Marina	1	Baja
740	Montenegro	Evaristo (hijo)	Local	1	21-IV-1929. Baja
741	Montero	Nicasio	H. Ferrolana	1	Baja
742	Montero	Vicente	Rubine 81	1	Baja [ilegible] 1929
743	Moratinos	Perfecto			Alta 22-XI-1910
744	Morell	Juan	Linares Rivas 14 bajo	1	Baja. 11-IV-1929
745	Moreno Alfeirán	Lorenzo	Contribuciones / Casa Simeón	2	Alta
746	Morodo Torres	Enrique	Veramar 1 ^o corralón n ^o 3		10464
747	Moscoso	Antonio	Cordonería 20-1 ^o	2	Aparece en 1893
748	Moscoso Rey	Ramón	Fdez. Latorre 100-2 ^o	2	
749	Mosquera	Federico	Castelar 21 bajo	1	2
750	Mosquera	Francisco	Argudín Bolívar	1,5	Baja 31 octubre
751	Mosquera	Jesús	Fernández Latorre 21- 4 ^o	2	
752	Mosquera	Marcial			Aparece en 1911
753	Mosquera				Aparece en 1903
754	Mosquera			1	Baja 01-XII-1931
755	Mosquera			2	Baja 01-XII-1902
756	Mosquera de Villar Pellit	María	Cantón Pequeño	2	
757	Mosquera Pons	Emilio	A. Bolívar 8-1 ^o	2	Baja
758	Mouriño	Fernando	Local	1	Baja
759	Moyano	Eduardo			Alta 02-IV-1912
760	Mugico	Ricardo			Aparece en 1911
761	Muñío	Luis	Los Molinos 2-1 ^o	1	Baja
762	Muñiz	Francisco	Picavía 5-1 ^o izq.	1	Por Bugueiro 08-V- 1928
763	Muñiz	Ramiro	Picavía 5-1 ^o izq.	1	Baja
764	Muñoz Garde	Excmo. Rafael	Gobierno Civil	5	Alta 16-XII-1928. Baja (Nota: pagado hasta 31 mayo 1930)
765	Muñoz Jiménez	Juan	Real 14 - Almacén Hervada	2	Baja
766	Nache	Baldomero			Aparece en 1886. Baja traslado al Orfeón Coruñés n ^o 4 (1886)
767	Navarrete	Fernando	Sinagoga 7-1 ^o / Local	1	

La Sociedad Coral El Eco: una contribución a la historia del
orfeonismo en Galicia (1862-1940)

768	Navarrete			1	01-II-1927. Baja 01-XII-1931
769	Navarro	Justo	Real 21 bajo	2	Baja
770	Navarro Macía	Diego	San Andrés Estrecha 18-1º	1	
771	Navarro Macía	Próspero	San Andrés 134	1	Baja por ausencia 30-IV-1926
772	Navarro Macía			1	Baja 07-V-1904
773	Naveira	Luis	Real 23-4º	2	Baja
774	Naya	Armando		1	No
775	Naya	Roberto			Alta 05-I-1912
776	Naya Fuentes	Daniel	Alameda 44-2º	2	01-X-1934. Baja
777	Naya Ramos	Francisco	Sánchez Bregua 10	2	Baja
778	Naya Roel	José	Real 3 bajo	2	18-XI-1926. Baja 01-X-1933
779	Neira Rey	Luis	P. Lugo 11-5	1	Alta 15-IX-1928. Baja
780	Neira Suárez	Luis	San Andrés 40-1º	1	01-IV-1927. Baja
781	Nevado de Bouzas	Oscar	San Andrés	2	
782	Nieto	José	Avenida Rubine 27	1	Baja
783	Nieto Magán	Victorio	P. Pontevedra	2	Baja
784	Nogueira	Luis	Varela Silvari 14	1	Baja
785	Nogueira	Peregrina	Olmos 11-3º	1	Baja 01-I-1932
786	Noguerol	Antonio	Fernández Latorre 104	2	(razones Frigoríficos)
787	Nombela	Constante	Orzán 45 (tienda)	1	Baja. No
788	Novillo	Ricardo	Martínez Salazar 3	5	Baja 01-II-1932
789	Novo García	José	Orzán 94 bajo	1	Baja 20-V-1929
790	Novoa	José	María Pita 22 bajo	1	
791	Novoa Bermúdez	Juan	Yago Gómez 6-1º	5	9819
792	Núñez	Enrique	Franja 50	1	No paga desde 23-II-1927. Baja 31-IV-1927
793	Núñez	Francisco	C. Leá 36 bajo	1	Alta 11-XII-1928. Baja
794	Núñez	Luis	Linares Rivas 4/5 1º d	2	
795	Núñez Rodríguez	Gabriel	Ciudad Jardín 22	2	Baja 01-III-1932
796	Obanza	Fernando	Marina	2	Baja
797	Oliver	Salvador	Barrera 15-6º	1	Baja
798	Ortega	Luis	Sinagoga 10 bajo	1	Baja
799	Ortíz	Luis de	Fernández Latorre 92-1º	1	Alta 27-III-1929. Baja
800	Osende	Ramón	C. Infantería	1	Alta 15-VI-1929. Baja Maestro
801	Osorio	José	Feijóo 6-1º	2	11095
802	Osorio Docampo	Teodomiro			Alta 23-I-1912
803	Otero	Antonio			Aparece en 1912
804	Otero	Fernando	R. Civil	1	Alta 15-III-1929. Baja

Anexos
Tablas

805	Otero	José	Cartucho 43-3°	1	Baja
806	Otero Feijóo	Luis			Alta 06-XII-1910
807	Otero Mouríño	Francisco	Local	2	No pagó desde 31-XII-1926. 18-XI-1926. Baja 30-IV-1927
808	Otero Vázquez	Alfonso	Contribuciones	2	02-V-1930. Baja 01-VII-1931
809	Otero Vázquez	Antonio	Varela Silvari 43-3°	1	Alta 05-III-1929. Baja
810	Otero Vázquez	José	Varela Silvari 43-3°	1	Alta 05-III-1929. Baja
811	Otero Vázquez	Manuel	Varela Silvari 43-3°	1	Alta 05-III-1929. Baja
812	Ozores Arraiz	Joaquín	Santiago 11-1°	2	18-XI-1926. Baja
813	Pages	Fernando	Local	1,5	
814	Pajares Porto	José	Sta. Catalina 37 b	1	
815	Pajarrón	Vicente (odontólogo)	Picavia 3-1°	2	Baja
816	Palaciá Castellano	Fulgencio			Alta 24-I-1911
817	Palacios	Manuel			Alta 05-IX-1912
818	Pampín Rodríguez	Jesús	Amargura 21-2°	1	Baja 01-IX-1929
819	Pan	José	Juan Flórez 180 bajo	1	Baja 05-IV-1929
820	Pan Alvello	Federico	Banco Pastor	3	Baja 01-IV-1933. Alta 27-IV-1931. Cobrar mes mayo
821	Pan Salas	Vicente	Café Cta. S. Agustín	1	Baja
822	Panisse	Luis			Aparece en 1906
823	Parada	Aquilino			Alta 23-I-1912
824	Paradela	José	Franja 6 bajo (Casa Gayoso)	1	Baja
825	Páramo	Manuela	Orzán 176-1°	1	Baja
826	Pardo Saavedra	Víctor	Efectos Navales - Cantón	3	Alta 02-III-1929 (cobran en el Cantón)
827	Pardo Vázquez	José	[ilegible] Hospital 4 bajo / Local	1	Baja 11-V-1929
828	Paredes	Eduardo	San Andrés 182-1°	1	
829	Paredes	Germán	San Andrés 184-1°	1	Alta 25-II-1926. No paga desde octubre 1926
830	Paredes	Eduardo	Matadero	1	Aparece en 1899
831	Parga	Fernando	Lagar 17	1	Alta 16-III-1929. Baja
832	Parga	Manuel	Plaza María Pita	1	Baja 03-VI-1926
833	Parga	Santiago	Fernández Latorre 118-1°	1	No paga desde octubre 1926. No hacer recibo
834	Parga Rey	Julio	Torre 1-1°	1	
835	Parral	Manuel			Aparece en 1909
836	Patiño	Miguel	C. Infantería	2	Baja 15-VI-1929. Maestro

La Sociedad Coral El Eco: una contribución a la historia del
orfeonismo en Galicia (1862-1940)

837	Patricio Fernández	Gabriel	Galera 25	1	Alta 25-II-1929. Baja
838	Pau Salas	Vicente	Café Cuesta S. Agustín	1	
839	Paz	José	Galera 29	1	No desde noviembre 1926
840	Paz Baamonde	José	Monelos 15 bajo	1	
841	Paz Mateos	Alberto José	Palacio Justicia	2	Baja 01-I-1932
842	Pedreira Arca	Francisco			Alta 17-I-1911
843	Pedreira Arcas	Francisco			Alta 21-IV-1911
844	Peino	Manuel			Aparece en 1910
845	Pena	Francisco	Audiencia	1	
846	Pena	Germán	C. Infantería	1	Baja 15-VI-1929. Maestro
847	Pena	Luis	Orzán 199 bajo	1	Alta 19-IX-1928. Baja 12-1928
848	Pena	Luis	Compostela 1 bajo	2	Baja 01-X-1931
849	Pena Arias	José	Orzán 92-4º	2	Baja
850	Penas	Francisco	Audiencia	1	Baja 01-VI-1900
851	Peña Sanaris	Manuel			Alta 11-V-1911
852	Pereda	Emma	Sta. Catalina 28-3º	2	Baja 01-VI-1933. Alta 27-IV-1931. Cobrar mes mayo
853	Pereira	Gumersindo	San Andrés 92-3º	2	Aparece en 1886. Baja
854	Pérez	Andreas	Colegio Francés	1	
855	Pérez	Antonio	San Andrés 88 bajo	1	9770
856	Pérez	Avelino	Real 118 bajo. Almacenes S. Nicolás	1	1.3.1927
857	Pérez	Eduardo	Campo de Marte	1	Baja 25-VI-1928
858	Pérez	Enrique	Linares Rivas 15 bajo	1	
859	Pérez	Francisco	E. San Andrés 20-1º	1	Baja
860	Pérez	Gil	Orzán 8-2º	2	Baja 01-VII-1902
861	Pérez	Jesús			Orfeonista en 1888
862	Pérez	José			Orfeonista en 1888
863	Pérez	José			Alta 13-XII-1911
864	Pérez	Luis	Compostela 1 bajo	2	
865	Pérez	Manuel	Martoni 24-2º	1	Baja-18-IV-1929
866	Pérez	Manuel	Fontán (Herrería)	2	Baja
867	Pérez	Roberto Manuel	Real 16	1	Baja
868	Pérez	Vicente	Orzán 8	1	
869	Pérez			1	Baja 01-IX-1902
870	Pérez			1	Paga 1 pta. desde 01-I-1927
871	Pérez Arijá	Avelino	S. Nicolás 11/13 b	2	9819
872	Pérez Arijá	Claudio	S. Nicolás 11/13 b	2	9819
873	Pérez Arijá			2	Baja 01-XII-1931
874	Pérez Avilés	Juan			Alta 22-XI-1910
875	Pérez Barreiro	José			Alta 17-I-1911

Anexos
Tablas

876	Pérez Barreiro	Julio			Alta 17-I-1911
877	Pérez Calou	Manuel	Orzán 79 bajo	1	
878	Pérez Choza	Antonio			Aparece en 1909
879	Pérez Choza	José			Alta 21-IV-1911
880	Pérez Dopico	Enrique	Juana de Vega 35-4º	1	04-IV-1927 Baja
881	Pérez Eras	Manuel	San Andrés 117 bajo	1	
882	Pérez Eras			1	
883	Pérez Galán	Antonio	José Lombardero 50-1º	1	Alta 25-II-1929. Baja
884	Pérez Galán			1	(Banco Pastor)
885	Pérez Hernández	Alfonso	Orzán 170 bajo	2	Baja 01-II-1932
886	Pérez Herrera	Rafael	Santiago 11-1º	2	Baja 01-IV-1935. Alta 27-IV-1931. Cobrar mes mayo
887	Pérez López	León	Conserjería Plaza de Toros	3,5	Alta 27-IV-1931. Cobrar mes mayo (cobrar al sr. Sánchez)
888	Pérez Martínez	Manuel	Fernández Latorre 88 (local) / Real 16 bajo	2	Baja 01-IX-1932. Alta 27-IV-1931. Cobrar mes mayo
889	Pérez Niego	Egidio	Hospicio	1	
890	Pérez Niego			1	Baja 01-IV-1932
891	Pérez Pombo	José			Alta 16-I-1912
892	Pérez Porto	Manuel	San Andrés 98-3º	1	18-XI-1926 Baja
893	Pérez Rodríguez	Fernando	Obras del Puerto	2	Alta 27-IV-1931. Cobrar mes mayo
894	Peteiro	Ramón	Fábrica del Gas	1	Baja
895	Piñeiro	Benito	Travesía S. Cristóbal	1	Baja 21-IV-1926
896	Piñeiro	Francisco			Aparece en 1909
897	Piñeiro	Gonzalo			Aparece en 1910
898	Piñeiro	Jacinto	al cf de G. Bugueiro		Baja 25-II-1926
899	Piñeiro	José	San Andrés 100 (barbería)	1	Aparece en 1908. 18-XI-1926 Baja
900	Piñeiro	Laureano	Orzán 160-1º	1	Baja 05-VII-1928. Portero
901	Piñeiro	Luis			Alta 05-I-1912
902	Piñeiro	Ramón	Orzán 100-1º	1	Baja 14-V-1929
903	Piñeiro del Rego	Rodrigo	Compostela 3-2º	1	Baja 16-IV-1929
904	Pisos	Antonio	José Lombardero 125 b	1	10678
905	Pita	Armando	Audiencia	1	Baja
906	Pita	Cesar			Aparece en 1910
907	Pita	Fernando	Real 9-3º	1	Baja
908	Pita	José			Aparece en 1910
909	Pita las Santas	Tiruando	Real 9-3º	3	01-II-1931. Alta 27-IV-1931. Cobrar mes mayo
910	Pita Lodeiro	Luis			Alta 21-IV-1911
911	Pita Romero	José Luis	Damas 11-2º	2	

La Sociedad Coral El Eco: una contribución a la historia del
orfeonismo en Galicia (1862-1940)

912	Pita Romero	Leandro	Cantón Pequeño 26 entresto.	2	Baja
913	Pita Romero			2	Baja 01-VIII-1934
914	Placer	Antonio M ^a	Iglesia Santiago. Amargura 17	2	9801
915	Placer	Enrique	Florida 23	1	Baja
916	Placer	Manuel	Florida 27	1	Baja
917	Platas	Francisco			Alta 05-I-1912
918	Poncet	José	C. Real 65	1	Baja 01-V-1905
919	Ponte Bergua	Celestino	E. Pardo Bazán 30-5º	1	Baja 15-III-1929
920	Portal de la Cruz	José	Ciudad Jardín	2	
921	Portela	Francisco	cf en la mezquita	1	Alta 13-XII-1911
922	Porto Barajas	Antonio	San Andrés 132-2º	3	
923	Porto Barajas	Federico	Troncoso 8-2º izq.	2	Baja 01-V-1902
924	Porto Barajas	Luis	San Andrés 132-2º	2	Baja
925	Pousada	Isidro	C. Infantería	1	15-VI-1929. Maestro
926	Pousada			1	Baja 01-XII-1902
927	Prado	Francisco	Castiñeiras Cl. 12	1	Baja 02-IX-1929
928	Prado	Francisco	Fte. Seoane 3 bajo	1	Baja 21-IV-1926
929	Prado	José		1	Baja
930	Prego	Santiago	Fdez. Latorre 118-1º	1	Baja 02-X-1928
931	Prego Punín	Gonzalo	Recaudación Contribuciones	5	
932	Presa	Augusto	S. Vega 15 bajo	1	Alta 20-XII-1928.
933	Presa	Augusto	Estrella 36	2	Baja 31-X- Alta 25-II-1929.
934	Prieta	Ramón de la	Orzán 124-1º	1	Baja
935	Prieto	Francisco	Zapoleno 7-1º	2	Cobrar [ilegible]
936	Prieto	José M ^a	Ferrol 18-3º	1	
937	Prieto Villabrilie	Enrique	S. Rivas 1	1	
938	Puente de la [...]	José	San Andrés 204 bajo	2	
939	Puentes	José	Petit Lardy	1	Alta 16-XI-1928. Baja
940	Puentes	José			Alta 05-I-1912
941	Puerto	Carlos	Bazar 13/2	1	Baja 30-IV-1927
942	Quintana Cora	José	Real 25-3º	1	Baja
943	Quintana López	Francisco	Barrera 25 bajo	1	Baja
944	Quintanilla	Cipriano	Cordelería 12-2º	1	01-VI-1927. No paga VI-1927. Baja 01-VII-1927
945	Quintas	José	Marcos de Naya 12 b	1	
946	Quintas Goyanes	Luis	Franja 16-3º	1	Baja
947	Quintas Pena	José	Mcos. De Naya 12	1	
948	Quiroga	Ricardo			Alta 05-I-1912
949	Rabuñal	Antonio	Sta. Margarita 15 bajo	1	

Anexos
Tablas

950	Ráfales	Ernesto de	Orillamar 34-1°	1	17-VII-1928. Baja 07-XII-1928
951	Rama	José	Banco Hispano	1	Baja 25-VI-1928
952	Rama	Juan	N. Mundo	1	Baja 28-IV-1929
953	Rama	Manuel			Aparece en 1911
954	Rama			1	Baja 01-V-1934
955	Rama Gestal	Antonio			Alta 20-VI-1911
956	Ramallo	Miguel			Orfeonista en 1888
957	Ramban	José M ^a	Plaza de Lugo 8-3°	2	Baja 01-II-1902
958	Ramírez	Francisco S.	Infantería (Cuartel)	1	Baja 01-III-1932
959	Ramos	Antonio			Aparece en 1910
960	Ramos	Aurelio	Plaza de Galicia	2	
961	Ramos	Germán			Aparece en 1908. Baja 12-III-1911 por fallecimiento.
962	Ramos	Jesús			Aparece en 1911
963	Ramos	Julio	San Andrés 21-1° / Local	1	Baja 30-IV-1929
964	Ramos			1	10692
965	Ramos Ansende	José	San Andrés	2	Baja
966	Ranien	Mesa	Orzán 117	1,5	
967	Rañal	José	Atocha Alta 69-2°	1	Baja
968	Rebollo	Modesto	Castelar 26-4°	2	Baja
969	Rebollo			1	10426
970	Reboredo	Ricardo	G.B. Flórez 28-2° / Local	1	Baja
971	Reboredo			1	Baja 01-VII-1927. No paga III-1927
972	Refojo	Juan	Cobrar en Local	1	No paga desde abril 1926. Baja 30-IV- 1923
973	Regueira	José			Orfeonista en 1888. Baja VIII-1892 por fallecimiento.
974	Reguera	Eduardo	Castelar 10 bajo	1	Baja
975	Reguera			1	Lo dio Bugueiro 08- V-1928
976	Reguera de Río	José			Alta 21-IV-1911
977	Reimundez	Bernardino	Damas 6-3°	1	Baja (ojo)
978	Reimundez	José	Progreso 26-2°	1	Baja 31-X-
979	Reimundez	Placido	Damas 6-6°	1	Baja (ojo)
980	Requejo Ascart	Ernesto			Alta 30-I-1912
981	Reunión de Artesanos		San Andrés	10	
982	Rey	Antonio	Panaderas 56 b	1	No aparece 25-VI- 1928
983	Rey	Cándido			Alta 30-XI-1911
984	Rey	Juan			Orfeonista en 1888
985	Rey	Julio	Méndez Núñez Café	1	01-IV-1927 Baja

La Sociedad Coral El Eco: una contribución a la historia del
orfeonismo en Galicia (1862-1940)

986	Rey	Luis (B. Anglo)	S. Roque Afuera 16-3º	2	Aparece en 1911. Baja 30-IV-1936
987	Rey Fernández	Alfonso	Millamar 21 bajo	1	Baja 25-VI-1928
988	Rey Mosquera	Enrique	Pasadizo Pernas	2	Baja
989	Rey Mosquera	Luis	Casas Pura	1	
990	Rey Mosquera			1	Baja 01-III-1932
991	Rey Souza	Antonio	Sorono 13	2	Baja
992	Rilo	Manuel	Real 14 bajo / Azcárraga 7 bajo	1	
993	Rilo Rodríguez	José			Alta 22-XI-1910
994	Río	Rafael del	Banco Río La Plata	2	
995	Río	Alejandro del	Bar América	2	Baja
996	Río	Ricardo del	Rubine 81	1	18-XI-1926. Baja 25-II-1929
997	Río Froche	Carlos del	Banco Pastor	2	Baja 01-X-1934
998	Rios	Amador			Alta 17-I-1911
999	Ripamonty	Nicolás	Orense 34 bajo (Casa Cigon)	1	Baja 25-II-1926
1000	Ripamonty	Manuel			Socio Fundador (1882)
1001	Rivadulla	Alfonso	Casa Dans	1	Baja
1002	Rivas	Antonio	J. Vega 21-3º	1	Baja
1003	Rivas	Antonio	S. Bregua de Vega 121-2º	1	
1004	Rivas	Arturo	San Andrés 125	1	Payo Gimez 13 bajo. Baja
1005	Rivas	Pedro	María Pita 22 bajo	1	Alta 14-I-1929. Baja
1006	Rivas	Vicente	Plaza de Lugo 11-3º	2	Baja 05-XII-1932
1007	Riveiro	Juan	Barrera 12 bajo	1	Baja
1008	Rivero	Teodomiro			Alta 23-I-1912
1009	Roca	Marcelino			Alta 16-I-1912
1010	Roca	Pablo			Alta 30-XI-1911
1011	Rodrigo	Fernando	Hotel Compostela	2	Baja 01-VI-1900
1012	Rodríguez	Ángel	Torre 16-1º	1	
1013	Rodríguez	Argimiro	Orillamar 28 bajo	1	Baja 21-IV-1926
1014	Rodríguez	Arturo	La Artística	1	
1015	Rodríguez	Benito			Alta 23-I-1912
1016	Rodríguez	Delfín	Atocha Alta 72	1	Alta 08-III-1929. Baja
1017	Rodríguez	Enrique	Perillana 5-2º	2	
1018	Rodríguez	Felipe	Plaza Mina 1	2	Baja
1019	Rodríguez	Fernando	Galera 20-2º izq.	2	Baja
1020	Rodríguez	Francisco	P. Española	1	30-IV-1927. Baja no pagó desde 01-I- 1926
1021	Rodríguez	Gumersindo			Alta 22-XI-1910
1022	Rodríguez	Jesualdo	Campo La Leña 15-3º	1	No paga III-1927. Baja 01-X-1933
1023	Rodríguez	Jesús	Cartuchos 39	1	Atocha Alta 71-2º. Baja (ojo)
1024	Rodríguez	Jesús	P. Aires 19-1º	1	Alta 14-I-1929. Baja

Anexos
Tablas

1025	Rodríguez	Joaquín	Plaza de Ourense (Quiosco)	1	Baja
1026	Rodríguez	José	Primera Coruñesa	1	
1027	Rodríguez	José			Alta 05-IX-1912
1028	Rodríguez	Juan			Alta 22-XI-1910
1029	Rodríguez	Julio	Orzán 129-3º	1	Alta 08-III-1929. Baja
1030	Rodríguez	Lisio	Estrella	1	Baja
1031	Rodríguez	Luis	Orzán 10 bajo	1	
1032	Rodríguez	Manuel	María Pita 22 bajo	1	Orfeonista en 1888. Baja
1033	Rodríguez	Manuela	Cantón Grande 12 bajo	3	
1034	Rodríguez	Máximo			Alta 17-I-1911
1035	Rodríguez	Pedro	San Andrés 134-1º	1	Baja
1036	Rodríguez	Pedro	Cambriles 6-1º	1	No paga desde agosto 1926. Desconocido
1037	Rodríguez	Rafael	Sta. Catalina 24	1	Baja
1038	Rodríguez	Ramón	Fto. Seoane 4 bajo	1	Baja
1039	Rodríguez	Ramón	Pª Vista 5 / Bar Mezquita	1	No paga desde septiembre 1926
1040	Rodríguez	Vicente	Casa Dans	1	Alta 16-XI-1929. Baja
1041	Rodríguez	Vicente	Portería Fca. Gas	1	Alta 12-II-1929. Baja
1042	Rodríguez			1	Baja 02-1928
1043	Rodríguez			2	No paga desde 30-III-1927. Baja 30-IV-1927
1044	Rodríguez			1	10456
1045	Rodríguez Abella	Alfonso	Cantón Grande 21-3º (Practico)	1	Baja 01-IV-1932
1046	Rodríguez Blanco	José	La Artística	1	Alta 08-III-1929. Baja
1047	Rodríguez Cacaús	Eugenio	Casa Rubine [ilegible]	2	No paga desde 30-XI-1926. Baja 30-IV-1923
1048	Rodríguez Campelo	Jaime	Mealinata Palloza 1/3-3º derecho		
1049	Rodríguez Fernández	Julio	S. Juan 4-2º	1	Baja 03-VI-1929. Bugueño
1050	Rodríguez González	Eladio	Ayuntamiento	2	
1051	Rodríguez Iglesias	Francisco	Atocha Alta 72-1º	1	Alta 12-II-1929. Baja
1052	Rodríguez Labajo	Federico	Orillamar 28-2º	1	01-I-1927. Baja (ojo)
1053	Rodríguez Lecea	Arturo	Pi Margall 14 b	1	Baja 25-VI-1927
1054	Rodríguez Lorenzo	Manuel	S. Agustín 10 bajo	1	Baja 28-IV-1929
1055	Rodríguez-Losada	Eduardo	Ciudad Jardín 30	2	
1056	Rodríguez Otero	José	C. Artillería 1-1º	1	02-II-1927. No paga III-1927. Baja 10-VII-1927

La Sociedad Coral El Eco: una contribución a la historia del
orfeonismo en Galicia (1862-1940)

1057	Rodríguez Pastor	Ricardo	Banco Pastor	5	9819
1058	Rodríguez Perich	José M ^a	Real 14	1	Baja
1059	Rodríguez Rey	José	Audiencia	1	10044
1060	Rodríguez Salvador	Francisco	Mercado 9-3 ^o	1	Alta 12-II-1929. Baja
1061	Rodríguez Vila	Francisco	Orillamar 28-2 ^o	1	9863
1062	Rodríguez Vila			1	18-XI-1926. Baja
1063	Rodríguez Villar	Eugenio	San Andrés 67-4 ^o	1	Baja 01-XII-1931
1064	Rodríguez Yordi	Julio	Sto. Domingo 6-3 ^o	2	10712
1065	Roel	Emilio	Santiago 3 bajo	1	Desconocido
1066	Roel	Enrique	Real 18 bajo	2	9819
1067	Roel	José	Juan Flórez	1	Baja 31-IV-1927
1068	Rollignac	Sofía	Picavía 3	1	Baja
1069	Romani	Emilio			Orfeonista en 1888
1070	Romay	Emilio	Diputación		Alta 08-III-1929. Baja
1071	Romero	José	Mercado 8-1 ^o	1	
1072	Romero	Vicente	Mercado 8	1	Baja
1073	Romero Candamiro	Vicente	Mercado 8-3 ^o	1	Baja 01-VI-1935
1074	Rorres de la Riva	Ángel	Linares Rivas (Casa Torres y Sáez)	2	Baja IV-1932
1075	Rosende	Enrique	Sinagoga 24 b	1	01-II-1927. Baja 31-VII-1927
1076	Ruabuñal	Antonio	Sta. Margarita 15	1	Baja
1077	Rubinos	Francisco	Real 17 bajo	2	Baja
1078	Rubinos			1	
1079	Rubio de la Peña	Lorenzo	R. Gómez 6-2 ^o	2	Baja
1080	Rubio de la Peña	Martín	Torre 76/78 bajo	1	
1081	Ruiz	Rogelio			Aparece en 1911
1082	Ruiz de Alarcón	Manuel	Panaderas 13-3 ^o	2	Baja
1083	Ruiz Linares	Diego	R. Gómez 14-2 ^o	1	Baja
1084	Saavedra	Alfonso			Orfeonista en 1888
1085	Saborit	Enrique			Aparece en 1911
1086	Salazar	Francisco	Barrera 32-2 ^o	1	Baja 01-X-1931
1087	Salto	Federico	Caballeros 48-2 ^o	1	Baja
1088	Salto	Vicente	Campo de la Leña 9-3 ^o	2	Baja 01-XII-1931
1089	San José	José	C. Artillería 27-2 ^o	1	Baja 31-XII-1925
1090	Sánchez	Alfredo			Alta 08-II-1911
1091	Sánchez	Bernardino			Alta 13-XII-1911
1092	Sánchez	José	Cordelería 8-3 ^o derecha	1	28-IV-1929. Baja
1093	Sánchez	José	San Andrés 31 bajo	1	C.M. y Civil. Baja
1094	Sánchez	José			Alta 22-XI-1910

Anexos
Tablas

1095	Sánchez	José M ^a			Alta 16-I-1912
1096	Sánchez	Manuel	Progreso 18-1°	1	Alta 11-IV-1929. Baja
1097	Sánchez	Manuel			Orfeonista en 1888
1098	Sánchez	Manuel			Alta 05-I-1912
1099	Sánchez	Norberto	Sol 21 bajo	1	Baja 01-VIII-1932
1100	Sánchez			1	9819
1101	Sánchez Hernández	Cayo			Alta 06-XII-1910
1102	Sánchez Mosquera	José	San Andrés 168-1°	2	18-XI-1926. Baja
1103	Sánchez Triñares	José	Torreiro (ayuntamiento)	2	
1104	Sande	Victoriano	Cantón Grande	2	13-IV-1929. Baja 01- X-1931
1105	Sande	Ricardo	Local	1	Baja
1106	Sández Otero	Eliseo	Ángel 7-3°	2	
1107	Sandomil	José		1	Baja
1108	Sanjurjo	Leoncio			Alta 13-XII-1910
1109	Sanquillo Nogueira	Ramón			Alta 05-I-1912
1110	Santiago	Enrique			Alta 30-XI-1911
1111	Santos Bugallo	Enrique	Damas 10-2°	2	Baja +
1112	Santos Bugallo	Francisco	Contribuciones	2	Baja 01-IV-1902
1113	Santos Fraga	Justo			Alta 24-I-1911
1114	Sanz Martínez	Salvador	Audiencia	1	9819
1115	Sanz Salas	Manuel	Bombas 4/6	1	18-XI-1926. Desde diciembre 1926 no paga recibos
1116	Sar	Marcelino			Aparece en 1910
1117	Sardina	José	Iglesia S. Jorge	1	Baja
1118	Saturnio	Maximino	Plaza de María Pita 17-3°	2	Baja 01-IV-1933
1119	Seara	Nilo	Local	1	Baja 26-XI-1928
1120	Seijas	Antonio	Socorro 29-1°	1	No paga desde octubre 1926
1121	Seijo	Manuel	Lagar 5-1°	1	Alta 01-X-1928. Fallecido
1122	Seijo	Fernando			Aparece en 1912
1123	Seijo	Luis			Aparece en 1910
1124	Seijo Calvo	Manuel	Local	1	
1125	Seisdados	Manuel	Campo de la Leña 10 b	1	Baja (ojo)
1126	Sendón Cardama	Ramón	Contribuciones	2	Baja
1127	Senén Vázquez	Fernando			Alta 22-XI-1910
1128	Senra	Ángel	Cantón Grande 12 bajo / Casa Barrié	2	Baja 01-VIII-1932
1129	Senra	Juan	Casa Barrié	2	Baja [ilegible]
1130	Senra			2	9819
1131	Senra (viuda)		Casa Barrié	2	

La Sociedad Coral El Eco: una contribución a la historia del orfeonismo en Galicia (1862-1940)

1132	Seoane	Joaquín	Pardo de Cela 6-2°	1	Alta 27-I-1929. Baja
1133	Seoane	Luis	Local	1	Baja 31-XI-1926
1134	Seoane	Manuel	Campo Volante 36	1	Baja
1135	Seoane	Jacinto			Socio Fundador (1882)
1136	Seoane Martínez	Ramón			Alta 09-I-1911
1137	Serra	Gerónimo	Riego de Agua 16-4°	1	Baja 31-III-
1138	Serra	Manuel			Alta 13-III-1912
1139	Serra	Pedro			Alta 22-XI-1910
1140	Serrapio	Santiago			Aparece en 1909
1141	Sigmaringa	Luis	S. Francisco 12-2°	1	Baja 24-VI-1926
1142	Silva	Antonio	Fontán y Granja	2	12 julio [ilegible]
1143	Silva	Eloísa	El Maestro (Don Eugenio)	5	Baja
1144	Silva	Aurelio			Alta 17-I-1911
1145	Silva	Rosendo			Alta 16-I-1912
1146	Silva Torrente	Eduardo			Alta 13-III-1912
1147	Silvela	Francisco	Olmos 2 bajo	1	01-VII-1927 Baja
1148	Silvestre	Manuel	Marroni 19-1°	1	
1149	Simoés	José	Orzán 172-2°	1	Baja 24-VI-1926
1150	Sines López	Antonio	Local / Falperra 65-2°	1	Baja 30-V-1929
1151	Siñaris Negreira	Alfonso			Alta 22-XI-1910
1152	Sociedad de Chauffeurs			40	
1153	Sociedad Filarmónica			10	
1154	Solá	Luis			Alta 05-I-1912
1155	Soler	Joaquín	María Pita 20-2°	1	Baja
1156	Soler	Francisco			Alta 16-I-1912
1157	Solózano	Felipe	Picavía 1 bajo	2	Baja 01-IV-1933
1158	Solózano	Francisco	Campo de la Leña (Farmacia)	2	Baja 01-IV-1902
1159	Somoza	Ramón	M. de Naya 12 bajo	1	Baja 01-XII-1931
1160	Soto	Bernardino	Sta. Lucía 44 bajo	1	Alta 08-XI-1928. Baja
1161	Soto Muelle	Eloy	Sta. Margarita	2	
1162	Souto	Bautista	Real 72-4°	1	Baja 11-IV-1929
1163	Souto	Juan	J. Castro Mosquera 12	1	Baja
1164	Souto	Manuel de	Camino Estación 18-2°	1	Baja 30-IV-1927
1165	Souto	Rogelio	Local	1	Baja
1166	Souza	Francisco	Sol 4-2°	1	Alta 20-XII-1928. Baja
1167	Sporting Club		Real	25	
1168	Suárez	Antonio			Aparece en 1911
1169	Suárez	Baltasar	Periódico <i>El Orzán</i> redacción	1	Baja
1170	Suárez	Cayetano			Alta 22-XI-1910
1171	Suárez	Edilberto	S. Agustín 18	1	

Anexos
Tablas

1172	Suárez	Higinio	San Agustín 18 bajo	2	
1173	Suárez	José	Orzán 75	2	Baja 10-X-1926
1174	Suárez	Juan	Cantón Grande 12	2	Baja 01-IV-1933
1175	Suárez	Juan	Orzán 110-3º	1	Baja 25-VI-1928
1176	Suárez	Juan de	Cantón Grande 13	2	(Rosa Marche)
1177	Suarez	Manuel	La Pantria	1	01-V-1927 Baja
1178	Suárez	Rafael	Sta. María 14-2º	1	Alta 14-I-1929. Baja
1179	Suárez Fernández	José	E. San Andrés 4-3º	2	Alta 17-I-1911
1180	Suarez Fernández	Hipólito		2	Alta 12-IX-1911. Baja 01-VII-1932
1181	Suárez Rodríguez	Mario			Alta 05-I-1912
1182	Suazo	Eduardo			Alta 05-I-1912
1183	Sueiras	José			Alta 21-IV-1911
1184	Sueiras	José			Alta 05-I-1912
1185	Sueiro	Antonio	Plaza de Pontevedra 4-1º (Don Eugenio)	2	Baja 01-XII-1902
1186	Sueiro			1	Baja 30-IV-1927
1187	Suevos de la Cruz	J.	S. Nicolás 7-3º	2	Baja 01-IV-1902
1188	Suies	Antonio	Local. Falperra 65	1	
1189	T. Alonso	Aquilino	Recaudación Contribuciones	5	3
1190	Taboada	Abelardo			Orfeonista en 1888
1191	Taboada Alvarellos	Leovigiloso	Gobierno Civil	2	Baja 01-XII-1932
1192	Taboado	Ángel	Orzán 82 bajo	1	Baja 25-III-1929
1193	Taracido				Aparece en 1903
1194	Tarra	Ángel	Cantón Grande 12-6	2	9819
1195	Tasende	Dionisio			Aparece en 1908
1196	Tato	Francisco	Campo de la Leña 40- 1º derecha	2	Baja
1197	Tato	Luis	S. Roque Afuera 8	1	Baja
1198	Teijeiro	Avelino			Ca. 1886-1893
1199	Telechea	Antonio			Orfeonista en 1888
1200	Tettamancy	Francisco			Ca. década 1880
1201	Tomé	Emiliano	Barrera 32-4º / Arco 1-E	2	Baja
1202	Toral	Agustín	Orzán 92-2º bajo	1	Baja 20-IX-1929
1203	Torrado	Manuel	Orzán 56	2	Baja
1204	Torrado			1	
1205	Torreiro	Gonzalo	Torre 38-b 2º	2	Baja 01-IV-1904
1206	Torres	Enrique	Veramar 1 corralón nº3	1	10464
1207	Torres	Francisco	Veramar 2 corralón	1	Baja
1208	Torres	José	Veramar 1 Corralón	1	Baja
1209	Torres Hermida	Antonio			Alta 09-I-1912
1210	Travieso	Jesús	San Andrés 19-1º	1	Baja 01-XI-1932

La Sociedad Coral El Eco: una contribución a la historia del
orfeonismo en Galicia (1862-1940)

1211	Trigo	Manuel			Orfeonista en 1888
1212	Uría Gómez	Agustín	Orzán 92-4º	1	Baja 25-III-1929
1213	Uribarri	José			Alta 05-I-1912
1214	Vaamonde	Antonio	Casas Fca- Senra	1	Baja
1215	Valcárcel Pérez	Manuel	Cartuchos 23-1º	1	Baja 01-V-1929
1216	Valdés	Arturo			Alta 17-I-1911
1217	Vales	José	Monte Piedad	2	Aparece en 1911. Baja
1218	Vales	Luis	Cooperativa Militar y Cicie.	1	Baja 31-III-1935
1219	Valin	Federico			Orfeonista en 1888
1220	Valladares	Manuel	Ideal Gallego	2	Baja 01-II-1932
1221	Valle	Manuel			Orfeonista en 1888
1222	Valo López	José	Orillamar F. 1º	1	01-IV-1927. Baja desde 30-VI-1927
1223	Valverde	Pedro	Cartuch 14-1º	1	Baja
1224	Varela	Antonio	Cpo. Marte 27 bajo	1	Baja
1225	Varela	Antonio	Rubine 11 bajo - Fca. Espejos	2	Baja
1226	Varela	Arturo	P. Ourense	1	
1227	Varela	Jesús	Juan Flórez 206-1º		Baja III-1935. Asuntos de América
1228	Varela	José	Florida 24	1	Baja
1229	Varela	Manuel	Riazor 13	1	Baja 31-XII-1925
1230	Varela	Manuel			Orfeonista en 1888
1231	Varela	María	Campo de la Leña 10 b	1	01-IV-1927. No paga (ojo)
1232	Varela Castelo	Basilisa	S. Juan 40	1	Alta 18-XI-1926. Baja
1233	Varela Delgado	Manuel	Galera 46-1º derecha	1	Baja
1234	Varga	Manuel			Alta 05-IX-1912
1235	Vasco	Alfredo	Estrella 20-1º	1	Baja 01-VI-1902
1236	Vasco			1	10014
1237	Vázquez	Nicolás	Bar Mezquita	2	Baja
1238	Vázquez	Saturnino	Casa Cortés / Plaza de Galicia 22-4	1	Baja 02-X-1928
1239	Vázquez	Manuel	Castelar 3	1	Baja 21-IV-1926
1240	Vázquez	José Mª	Orzán 126-4º	1	Baja 24-VI-1926
1241	Vázquez	Juan	Orzán 86-1º	1	Baja 05-VII-1928. Portero
1242	Vázquez	José	Real 5 bajo	1	Baja
1243	Vázquez	Fernando	Sinagoga 3	1	Baja 25-II-1926
1244	Vázquez Galán	Antonio	Plaza 3	2	Baja. Alta 28-VIII-1931
1245	Vázquez Galán			2	Baja 01-IX-1931
1246	Vázquez Juncal	José Mª	Ferrol 19-4º	1	Alta 05-II-1929. Baja
1247	Vázquez Martínez	Daniel	P. María Pita 12-2º	2	Baja 01-V-1935
1248	Vázquez Mascardi	Gregorio	San Andrés 170-1º	2	Baja 16-IV-1929

Anexos
Tablas

1249	Vázquez Pena	Tomás	Local	1	18-XI-1926. No paga IX-1927. Baja 01-VII-1927
1250	Vázquez Sebastián	Rafael	San Andrés 2 bajo	2	Baja 09-III-1928
1251	Vega	Adolfo de la	Betanzos 4-2º	2	
1252	Vega	Antonio			Orfeonista en 1888
1253	Vega	Manuel	Nuevo Mundo	1	
1254	Vega			1	9819
1255	Veiga	Alfonso	Local	1	Alta 03-II-1929. Baja
1256	Veiga	Antonio	Casa Simeón	1	Alta 09-I-1929. Baja
1257	Veiga	Arturo F.			Aparece en 1912
1258	Veiga	José	San Andrés 96-1º	1	Baja
1259	Veiga	Luis	Cpo. Marte 23 bajo	1	Baja 02-X-1928
1260	Veiga	Victorino	Feijóo 7	2	Baja
1261	Veiga			1	No paga desde 30-XI-1926. Baja 30-IV-1927
1262	Veiga			1	10433
1263	Veiga Pérez	José			Alta 05-I-1912
1264	Vela	Matilde	Real 23	2	Baja
1265	Ventureira	Fernando	Alameda 28-2º	1	Alta 19-IX-1928. Baja
1266	Vicent	José		1	Baja
1267	Vicente	Antonio de	P. de Lugo 13-1º	2	Alta 31-I-1929. Baja
1268	Vicente	Luis de	P. de Lugo 13-1º	2	Alta 31-I-1929. Baja
1269	Vicente			2	Baja 01-XII-1902
1270	Vidal	Luis	Galera 8-2º	1	Baja 02-X-1928
1271	Vidal	Manuel	C. Leña 8-3º	2	Baja
1272	Vidal	Manuel	Cortaduría 66	1	18-XI-1926. Baja 01-III-1927
1273	Vidal	Manuel			Orfeonista en 1888
1274	Vidal	Pedro	Libertad 25 bajo	1	Baja 09-IV-1929
1275	Vidal			1	Baja 01-VII-1900
1276	Videgam	Carmen	Ciudad Jardín	2	01-VII-1927. Baja
1277	Vieira	Bernardo	Bar La Mina	1	01-III-1927. Baja 25-VI-1928
1278	Vieites	Cándido	Puerto Aires 3-2º	1	No paga desde octubre 1926
1279	Vila	Aniceto	Local	2	Baja 01-VII-1932
1280	Vila	Antonio	Casa Poncet	2	Alta 31-XII-1928. Baja 01-XII-1931
1281	Vila	Cayetano	Orzán	1	29-IV-1929. Baja 01-X-1931
1282	Vila	Eduardo	Torre 67	1	Baja 01-I-1927
1283	Vila	Francisco			Alta 30-XI-1911
1284	Vila González	Antonio	Local	1	Baja
1285	Vila Souto	Ángel	Varela Silvari 20-2º		Baja 15-III-1929
1286	Vilar Pérez	Ventura	Santiago 8-3º	1	18-VIII-1929 Baja

La Sociedad Coral El Eco: una contribución a la historia del
orfeonismo en Galicia (1862-1940)

1287	Vilariño	Julio	Damas 6-2º	1	Baja 25-II-1926
1288	Vilela	Arcadio	S. Bregua	1	Baja 29-IV-1929
1289	Villamarin	Demetrio	Plaza Galicia 22-3º	1	
1290	Villamisar	Ángel	S. Roque Afuera 52	1	No paga desde noviembre 1926
1291	Villar Pellit	Manuel	Cantón Pequeño	5	
1292	Villar Pellit			2	
1293	Villaronte	Ernesto de	Olmos 11-2º	2	Baja 01-II-1932
1294	Villaronte	Ernesto			Aparece en 1908
1295	Vindel Mosquera	José			Alta 09-I-1911
1296	Viñes Gilmet	José	San Andrés 30-1º		Alta 07-III-1929. Baja
1297	Viola	Carlos	Hotel Palace	2	Baja
1298	Viqueira	Angela	Marina 34-1º	1	
1299	Viqueira	Pedro	Franja 9	1	Baja 01-VII-1900
1300	Zapata	José	Trav. Herrerías 3 bajo	1	Baja 05-IV-1929
1301	Zapata Fernández	Antonio			Alta 22-XI-1910
1302	Zapico	Pascual			Socio Fundador (1882). Baja traslado al Orfeón Coruñés nº4 (1886)
1303	Zaragüeta	Julio	Payo Gómez 6-3º	5	Baja temporal
1304	Zas	Ventura			Aparece en 1897
1305	Zincke Zial	José	Cantón Grande	2	Alta 21-IV-1911. Baja
1306	Zinke	Ramón			Aparece en 1897

Tabla de socios de mérito y honoríficos

Nº	Apellidos	Nombre	Nombramiento	Referencia
1	Álvarez	Manuel	1903	<i>La Voz de Galicia</i> . 20-X-1903, p. 2.
2	Armert Ricard	José - Conde de Carlet y del Castelló	1888	<i>La Voz de Galicia</i> . 15-VIII-1894, p. 2.
3	Barrero Muñoz	Eugenio	1929/01/22	Anexos. Libros de actas. Junta General Ordinaria, 22-I-1929.
4	Bastón	Francisco	1888	<i>Gaceta de Galicia. Diario de Santiago</i> . 11-XII-1888, p. 3.
5	Bugueiro	Gerardo	1929/01/22	Anexos. Libros de actas. Junta General Ordinaria, 22-I-1929.
6	Calvet	Federico	1903	<i>La Voz de Galicia</i> . 20-X-1903, p. 2.
7	Carlos Machado	Augusto	1892	<i>La Voz de Galicia</i> . 20-X-1903, p. 2.
8	Casais Estevo	Manuel	1903	<i>La Voz de Galicia</i> . 20-X-1903, p. 2.
9	Castro González	José - <i>Chané</i> (director honorario)	1908/04/ca. 20	<i>La Correspondencia Gallega. Diario de Pontevedra</i> . 20-IV-1908, p. 2.
10	Cristóbal		1905	<i>La Voz de Galicia</i> . 26-X-1905, p. 2.
11	Díaz Teijeiro	Indalecio	1905 ca.	<i>Coruña Moderna</i> . 26-III-1905, p. 4.
12	Dopico	Bernardo	1911/01/09	Anexos. Libros de actas. Junta de Gobierno. 09-I-1911.
13	Espinosa García	Santiago	1911/04/07	Anexos. Libros de actas. Junta de Gobierno. 07-IV-1911
14	Fernández Veiga	Arturo	1910/12/06	Anexos. Libros de actas. Junta de Gobierno. 06-XII-1910
15	García Dudazcal	José	1888	<i>Gaceta de Galicia. Diario de Santiago</i> . 19-XII-1888, p. 2.
16	Garea	Joaquín	1911/04/07	Anexos. Libros de actas. Junta de Gobierno. 07-IV-1911
17	Lema	Manuel J.	1888	<i>Gaceta de Galicia. Diario de Santiago</i> . 11-XII-1888, p. 3.
18	Lois	Baldomero	1889	<i>Gaceta de Galicia. Diario de Santiago</i> . 20-II-1889, p. 2.
19	Méndez Brandon y Garey	Castor	1889	<i>Gaceta de Galicia. Diario de Santiago</i> . 23-XI-1892, p. 3.
20	Migueles	Francisco - <i>Fritz</i>	1894	<i>Gaceta de Galicia. Diario de Santiago</i> . 08-II-1889, p. 2.
21	Montero de Vincenti	María de los Dolores	1889	<i>Gaceta de Galicia. Diario de Santiago</i> . 20-II-1889, p. 2.
22	Montero Ríos	Eugenio	1889	<i>Gaceta de Galicia. Diario de Santiago</i> . 20-II-1889, p. 2.
23	Mosquera Martínez	Estrella	1925/08/19	Anexos. Libros de actas. Junta de gobierno, 19-VIII-1925, 23-V-1926.
24	Núñez	Enrique	1903	<i>La Voz de Galicia</i> . 20-X-1903, p. 2.
25	Núñez Mosquera	Luis	1929/01/22	Anexos. Libros de actas. Junta General Ordinaria, 22-I-1929.
26	Puio Neira	Gabriel	1911/04/07	Anexos. Libros de actas. Junta de Gobierno. 07-IV-1911
27	Riguera Montero	José M ^a	1895	<i>El Eco de Galicia</i> . 04-I-1895, p. 2.
28	Ríos	José	1911/04/07	Anexos. Libros de actas. Junta de Gobierno. 07-IV-1911
29	Salvatierra	Joaquín	1911/04/07	Anexos. Libros de actas. Junta de Gobierno. 07-IV-1911
30	Segade Vidal	Juan	1911/04/07	Anexos. Libros de actas. Junta de Gobierno. 07-IV-1911

La Sociedad Coral El Eco: una contribución a la historia del
orfeonismo en Galicia (1862-1940)

31	Seoane Ulloa	Joaquín	1911/04/07	Anexos. Libros de actas. Junta de Gobierno. 07-IV-1911
32	Serra	Agapito	1903	<i>La Voz de Galicia</i> . 20-X-1903, p. 2.
33	Silva	Eloísa (presidenta honoraria)	1925/08/19	Anexos. Libros de actas. Junta de gobierno, 19-VIII-1925.
34	Soto	Benigno	1888	<i>Gaceta de Galicia. Diario de Santiago</i> . 19-XII-1888, p. 2.
35	Vázquez	Venancio	1888	<i>Gaceta de Galicia. Diario de Santiago</i> . 19-XII-1888, p. 2.
36	Vincenti	Eduardo	1889	<i>Gaceta de Galicia. Diario de Santiago</i> . 20-II-1889, p. 2.
37	Esposa de Julio Zaragüeta	(presidenta honoraria)	1929/01/22	Anexos. Libros de actas. Junta General Ordinaria, 22-I-1929.

Locales donde se alojó la Sociedad El Eco

En la siguiente tabla se encuentran los datos relacionados con los locales que fueron sede social de El Eco. El año indicado se refiere tan solo al inicio de la ocupación.

Nº	Año	Dirección	Referencia
1	1882	Edificio del Consulado	REY MAJADO, Áurea. <i>A Coruña y la música...</i> , p. 198.
2	1886	Avenida de la Marina, 21	Anexos. Documentos, prensa y correspondencia. 2.6. 1886. Acta e inventario de la apertura del armario de premios que poseía el Orfeón El Eco.
3	1886	Calle Real, 94	<i>La Voz de Galicia</i> . 22-VII-1886, p. 3.
4	1888	Calle Real, 71 - 2º	LLAMAS YLLÁ, Antonio. <i>El Eco...</i> , p. 50.
5	1889	Piso principal del Café de Madrid	<i>La Voz de Galicia</i> . 13-X-1889, p. 2.
6	1894	Calle Real	<i>Gaceta de Galicia. Diario de Santiago</i> . 30-V-1894, p. 2.
7	1896	Campo de la Leña	<i>La Voz de Galicia</i> . 06-VI-1896, p. 2
8	1896	Local del Instituto	<i>La Voz de Galicia</i> . 01-VII-1896, p. 2.
9	1896	Ayuntamiento de A Coruña	<i>La Voz de Galicia</i> . 21-IX-1896, p. 1.
10	1896	Antigua Casa Consulado	<i>La Voz de Galicia</i> . 30-IX-1896, p. 2.
11	1897	Antigua Casa Consulado	<i>La Voz de Galicia</i> . 14-XI-1897, p. 2.
12	1899	Antigua Casa Consulado	<i>La Voz de Galicia</i> . 05-VII-1899, p. 2.
13	1902	Antigua Casa Consulado	<i>La Voz de Galicia</i> . 06-III-1902, p. 2.
14	1905	Cuesta del Derribo	<i>La Voz de Galicia</i> . 15-III-1905, p. 2.
15	1906	Calle del Orzán	<i>La Voz de Galicia</i> . 20-II-1906, p. 1.
16	1907	Calle Panaderas, 14 bajo	<i>La Voz de Galicia</i> . 08-I-1907, p. 2.
17	1910	Calle de la Galera, 42	<i>La Voz de Galicia</i> . 20-XI-1910, p. 2.
18	1912	Calle del Orzán, 120	Anexos. Libros de actas. Junta de Gobierno, 05-XII-1912.
19	1915	Reunión de Artesanos	<i>El Eco de Galicia</i> . 18-VII-1915, p. 1.
20	1916	Calle de la Cordelería, 14	<i>El Noroeste</i> . 30-V-1916, p. 1.
21	1923	Cuesta de San Agustín (Escuela)	<i>El Ideal Gallego</i> . 01-VIII-1924, p. 4.
22	1925	Calle del Orzán, 184	<i>La Voz de Galicia</i> . 08-I-1925, p. 2.
23	1928	Calle de Ferrol, 19	Anexos. Libros de actas. Junta de Gobierno, 14-II-1928.
24	1935	Calle de San Andrés, 19	<i>La Voz de Galicia</i> . 10-III-1935, p. 2.
25	1935	Calle García Hernández, 21	<i>La Voz de Galicia</i> . 05-VIII-1925, p. 2.
26	1936	Calle Riego de Agua, 27	<i>La Voz de Galicia</i> . 15-IV-1936, p. 7.
27	1937	Calle Real	<i>La Voz de Galicia</i> . 03-IV-1937, p. 2.

Relación de premios y agasajos obtenidos por la Sociedad El Eco

Nº	Premios y agasajos	Fecha	Lugar de entrega	Persona o institución	Ubicación/referencia
1	Lira de plata y estandarte	1882/08/17	Pontevedra. Certamen	Sociedad Recreo de Artesanos de Pontevedra	Anexos. Documentos, prensa y correspondencia. 2.6. 1886. Acta e inventario de la apertura del armario de premios que poseía el Orfeón El Eco.
2	Estandarte [solo esto se conserva], metrónomo y diploma	1883/08/07	Vigo. Certamen	Sociedad Recreo Artístico de Vigo	Anexos. Fotografías. FAP 1.
3	Escudo de plata con las armas de A Coruña, engalanado con atributos musicales [solo esto se conserva] y una placa de plata y oro.	1883/09/03	A Coruña. Certamen	Ayuntamiento de A Coruña	Anexos. Fotografías. FAP 2.
4	Medalla de oro con la inscripción «Offert Par Mr. Eugène Pereire á la société orpheonique de la Corogne El Eco. Et á sou Directeur D. Pascual Veiga souvenir de la visité du Pereire septiembtre 1883. –C.G. y T. Enlazadas»	1883/09	Francia	Compañía General Trasatlántica	Anexos. Documentos, prensa y correspondencia. 2.6. 1886. Acta e inventario de la apertura del armario de premios que poseía el Orfeón El Eco.
5	Accésit	1884/07/23	Santiago. Certamen	Diario <i>El Ciclón</i>	BARROS PRESAS, Nuria. <i>La vida musical en la ciudad de Pontevedra...</i> , vol. I, p. 361.
6	Rosa de plata	1884/08/31	A Coruña. Certamen	Liceo Brigantino	Anexos. Documentos, prensa y correspondencia. 2.6. 1886. Acta e inventario de la apertura del armario de premios que poseía el Orfeón El Eco.
7	Estandarte	1886/08/10	Pontevedra. Certamen	Sociedad Juegos Florales	Anexos. Fotografías. FAP 3.
8	Medalla de oro, corbata, diploma y dos mil pesetas	1887/06/10	Madrid. Certamen	El Gran Pensamiento	Anexos. Fotografías. FAP 4, FAP 5
9	Tres coronas de flores naturales con una corbata con la inscripción «Al Orfeón Coruñés El Eco, la Sociedad Central de Horticultura»	1887/06/11	Madrid	Sociedad Central de Horticultura	Anexos. Fotografías. FAP 6.
10	Corona de plata	1887	Madrid	Sociedad Central de Horticultura	Anexos. Documentos, prensa y correspondencia. 3.21.3. «El orfeón El Eco. Entrega de trofeos al ayuntamiento».
11	Batuta a José Castro <i>Chané</i>	1887/06/ca. 14	Madrid	Venancio Vázquez	Anexos. Fotografías. FAP 7.

12	Corona de laurel-oro	1887/06/ca. 14	Madrid	José María García Ducazcal	Anexos. Documentos, prensa y correspondencia. 2.10.5. «La entrada de El Eco».
13	Corona de plata	1887/06/ca. 16	A Coruña	Liceo Brigantino	Anexos. Fotografías. FAP 8.
14	Corona de plata	1887/06/ca. 16	A Coruña	Varios entusiastas	Anexos. Fotografías. FAP 9.
15	Corona de plata	1887		Empresa y empleados de consumos	Anexos. Fotografías. FAP 10.
16	Corona de plata	1887	A Coruña	Tertulia de La Confianza	Anexos. Fotografías. FAP 11.
17	Placa de metal con el nombre El Eco en diamantes	1887	A Coruña	Reunión Recreativa e Instructiva de Artesanos	Anexos. Fotografías. FAP 12.
18	Corona de plata	1887		Fábrica de Puig	Anexos. Fotografías. FAP 13.
19	Medalla de oro, corona de oro y cinco mil pesetas	1888/12/05	Barcelona. Certamen	Exposición Universal de Barcelona	Anexos. Fotografías. FAP 14.
20	Corona y estandarte	1888/12/ca. 05	Barcelona	Jurado del concurso	Anexos. Fotografías. FAP 15.
21	Estandarte y corbata	1888/12/ca. 09	Barcelona	Colonia gallega y otros admiradores en Barcelona	Anexos. Fotografías. FAP 16.
22	Medalla de oro	1888/12/ca. 09	Barcelona	Gallegos residentes en Barcelona	Anexos. Documentos, prensa y correspondencia. 2.10.5. «La entrada de El Eco».
23	Diapasón de plata	1888/12/ca. 09	Barcelona	Claudio Martínez Imbert	Anexos. Documentos, prensa y correspondencia. 2.10.5. «La entrada de El Eco».
24	Diapasón de plata maciza, adornado con hojas de laurel	1888/12/ca. 10	Barcelona	Sociedad de Socorros Mutuos	Capítulo 2. Figura 16.
25	Estandarte	1888/12/13	Madrid	Sociedad de Socorros Mutuos	Anexos. Fotografías. FAP 17.
26	Corona de laurel de plata con la inscripción: «Al orfeón El Eco Coruñés. - Certamen de Barcelona 5 de diciembre de 88, los hijos y	1888/12/17	Madrid	Colonia gallega en Madrid	Anexos. Fotografías. FAP 18.

	admiradores de Galicia, domiciliados en Madrid»				
27	Estandarte con los colores nacionales y armas de Pontevedra	1888/12/17	Madrid	Sra. Vincenti	Anexos. Documentos, prensa y correspondencia. 2.10.5. «La entrada de El Eco».
28	Estandarte	1888/12/ca. 17	Madrid	Orfeón Matritense	Anexos. Documentos, prensa y correspondencia. 2.10.5. «La entrada de El Eco».
29	Batuta de ébano con adornos de plata	1888/12/ca. 17	Madrid	Constantino Gómez	Anexos. Documentos, prensa y correspondencia. 2.10.5. «La entrada de El Eco».
30	Batuta de plata	1888/12/ca. 17	Madrid	Venancio Vázquez	Anexos. Documentos, prensa y correspondencia. 2.10.5. «La entrada de El Eco».
31	Corona de plata con los nombres de los donantes	1888/12/ca. 17	Madrid	Círculo Artístico y Literario de Madrid	Anexos. Fotografías. FAP 19.
32	Corona	1888/12/ca. 18	Sarria	Pueblo de Sarria	Anexos. Documentos, prensa y correspondencia. 2.10.5. «La entrada de El Eco».
33	Corona	1888/12/ca. 18	Betanzos	Varias Sociedades de Recreo de Betanzos	Anexos. Documentos, prensa y correspondencia. 2.10.5. «La entrada de El Eco».
34	Corona de plata y corbata	1888/12/ca. 18	A Coruña	Alumnos del Colegio Dequidt	Anexos. Fotografías. FAP 20.
35	Placa de metal con pepita de plata	1888/12/ca. 18	A Coruña	Enrique Marey y Agustín Arizmendi	Anexos. Fotografías. FAP 21.
36	Corona de laurel bordada por Elisa Mora	1888/12/ca. 18	A Coruña	Estudiantes del Instituto de Enseñanza Secundaria	Anexos. Documentos, prensa y correspondencia. 2.22.13. «El orfeón El Eco».
37	Corona de plata	1888/12/ca. 18	A Coruña	Estudiantes de la Escuela de Comercio de A Coruña	Anexos. Documentos, prensa y correspondencia. 2.22.13. «El orfeón El Eco».
38	Placa de plata con mármol negro que contiene los nombres de los que entregan el obsequio, construida por los Sres. Escudero y Arizmendi «Los exorfeonistas. Certamen de Barcelona»	1888/12/ca. 18	A Coruña	Antiguos orfeonistas	Anexos. Fotografías. FAP 22.

39	Medalla de oro	1888/12/ <i>ca.</i> 18	A Coruña	Tertulia de Confianza	Anexos. Fotografías. FAP 23.
40	Placa de plata en zafiro y rubíes «El Eco»	1888/12/ <i>ca.</i> 18	A Coruña	Reunión Recreativa e Instructiva de Artesanos	Anexos. Fotografías. FAP 24.
41	Estandarte	1888/12/ <i>ca.</i> 18	A Coruña	Quintos del reemplazo militar	Anexos. Fotografías. FAP 25.
42	Corona	1888/12/ <i>ca.</i> 18	A Coruña	Papelería de Ferrer	Anexos. Documentos, prensa y correspondencia. 2.10.5. «La entrada de El Eco».
43	Cuadro con un retrato del director José Castro <i>Chané</i> , donde figuran los nombres de los orfeonistas	1888/12/ <i>ca.</i> 18	A Coruña		Anexos. Fotografías. OEE 3.
44	Estandarte	1888/12/ <i>ca.</i> 18	A Coruña	Liceo Brigantino	Anexos. Fotografías. FAP 26.
45	Un objeto artístico [corbata]	1888/12/ <i>ca.</i> 18	A Coruña	Liceo Brigantino	Anexos. Fotografías. FAP 27.
46	Corona de plata	1888/12/ <i>ca.</i> 18	A Coruña	Empresa de consumos	Anexos. Documentos, prensa y correspondencia. 2.10.5. «La entrada de El Eco».
47	Libro de plata y corona de oro con los nombres de los suscriptores y cantidades aportadas «La Habana 7-XII-1888»	1888	La Habana		Anexos. Fotografías. FAP 28.
48	Escudo y rosa de plata	1888 <i>ca.</i>			Anexos. Documentos, prensa y correspondencia. 2.10.5. «La entrada de El Eco».
49	Palma	1888 <i>ca.</i>	A Coruña	Círculo Mercantil	Anexos. Documentos, prensa y correspondencia. 2.10.5. «La entrada de El Eco».
50	Corona	1888 <i>ca.</i>	A Coruña	Batallón de Cazadores de Reus	Anexos. Documentos, prensa y correspondencia. 2.10.5. «La entrada de El Eco».
51	Lira de terciopelo y laurel con cintas de varios colores	1888 <i>ca.</i>		Sra. Sellier	Anexos. Documentos, prensa y correspondencia. 2.10.5. «La entrada de El Eco».
52	Medalla de oro	1889/01	A Coruña	José M ^a García Ducazcal, Benigno Soto y Venancio Vázquez	Anexos. Documentos, prensa y correspondencia. 2.11.1. «En el local del orfeón El Eco».
53	Alfileres de corbata	1889/01	A Coruña	Venancio Vázquez	Anexos. Documentos, prensa y correspondencia. 2.11.1. «En el local del orfeón El Eco».

54	Estandarte	1889/05/24	A Coruña	Colonia gallega en Buenos Aires	Anexos. Fotografías. FAP 29.
55	Segundo premio	1892/10/28	Madrid. Certamen		HERNÁNDEZ-ÚRCULO, Zaida. <i>Historia coral de Santander...</i> , pp. 124-125.
56	Corona de plata	1892		Empresa del Gran Circo de Parish	Anexos. Fotografías. FAP 30.
57	Estandarte	1894/05/ca. 02	A Coruña	Vecinos de la calle Alameda	Anexos. Fotografías. FAP 31.
58	Batuta de ébano con remates y escudo de oro con la inscripción: «Dedicada al laureado orfeón El Eco como recuerdo de su visita a Lisboa»	1903/09/ca. 30	Lisboa	Sociedad La Fraternidad	Anexos. Fotografías. FAP 32.
59	Placa de plata	1903/10/01	Lisboa	Sociedad La Galaica	Anexos. Fotografías. FAP 33.
60	Placa de plata [solo esto se conserva] y batuta al director	1905/05/12	Madrid	Centro Gallego de Madrid	Anexos. Fotografías. FAP 34.
61	Trescientas pesetas y medalla de plata	1906/07/29	Santiago. Certamen		Anexos. Documentos, prensa y correspondencia. 3.14. 1906. Certamen de Santiago.
62	Mil quinientas pesetas	1906/10/07	Lugo. Certamen	Círculo de las Artes	Anexos. Documentos, prensa y correspondencia. 3.15. 1906. Certamen de Lugo.
63	Bandera	1905/03/20			Anexos. Fotografías. FAP 35.
64	Placa de plata	1905/03/21	A Coruña	Liga de Amigos de A Coruña	Anexos. Fotografías. FAP 36.
65	Corbata	1906 ca.	A Coruña	Junta de damas de A Coruña	Anexos. Fotografías. FAP 37.
66	Diploma y quinientas pesetas	1908/08/23	Vigo. Certamen		<i>El Norte de Galicia</i> . 25-VIII-1908, p. 2.
67		1908/09/ca. 07	Vigo	Jóvenes vigueses	<i>La Correspondencia Gallega. Diario de Pontevedra</i> . 07-IX-1908, p. 3.
68	Armónío ganado en una rifa	1910/04/ca. 01	A Coruña	Casino Republicano	<i>La Voz de Galicia</i> . 04-I-1910, p.2.
69	Banderín de seda	1915 ca.		Presidenta Honoraria Sra. Montero Villegas	Anexos. Documentos, prensa y correspondencia. 3.21.3. «El orfeón El Eco. Entrega de trofeos al ayuntamiento».
70	Pandereta	1915 ca.	A Coruña	Sr. Candelas	Anexos. Documentos, prensa y correspondencia. 3.21.3. «El orfeón El Eco. Entrega de trofeos al ayuntamiento».

71	Corbata	1926/11/03	A Coruña	Entregada por el Cónsul de Cuba	Anexos. Fotografías. FAP 38.
72	Corbata con los colores regionales llevando en su moña, tallada en madera de boj por el escultor Sr. Picón, el escudo de Santiago, y en los extremos, en plata oxidada, con una concha y la cruz del Apóstol	1926/11/28	Santiago	Antiguos orfeonistas de la «Unión Artística Compostelana»	Anexos. Documentos, prensa y correspondencia. 4.2.2. «El concierto de ayer. A cargo del Orfeón El Eco».
73	Corbata de seda, bordados los emblemas de la República de Uruguay, de España y el escudo de Galicia	1927/07/08	Montevideo	Junta de damas del Centro Gallego de Montevideo	Anexos. Fotografías. FAP 39.
74	Batuta de plata en un estuche tallado por Bogueiro	1931/05/01	A Coruña	Orfeón El Eco	<i>La Voz de Galicia</i> . 05-V-1931, p. 1.
75	Medalla de plata dorada «Mérito artístico Portugal»	1934/09/23	Oporto	Exposición Colonial en Oporto	Anexos. Fotografías. FAP 40.
76	Corbata y nombramiento como Socio de Honor	1934/09/23	Oporto	Orfeón de Oporto	Anexos. Fotografías. FAP 41.
77	Corbata	1934/09/23	Oporto	Casa de España en Oporto	Anexos. Fotografías. FAP 42.
78	Diploma de Honor	1935/05/05	Oporto	Exposición Colonial en Oporto	<i>La Voz de Galicia</i> . 05-V-1935, p. 1.
79	Medalla al Mérito Artístico	1935/05/09	A Coruña	Conservatorio de Música de Oporto	Anexos. Documentos, prensa y correspondencia. 4.10. 1935. Entrega del Diploma de Honor entregado por el Comité de la Exposición Colonial de Portugal.
80	Corona de laurel	1938/12/ca. 18	A Coruña	Estudiantes del Instituto	<i>La Voz de Galicia</i> . 18-XII-1938, p. 2.
81	Corbata		A Coruña	Rondalla Airiños	Anexos. Fotografías. FAP 43.
82	Corbata que conmemora el nombramiento como Órgano Oficial del Ayuntamiento de A Coruña	1940/06/06	A Coruña	Ayuntamiento de A Coruña	Anexos. Fotografías. FAP 44.
83	Corbata				Anexos. Fotografías. FAP 45.
84	Medalla de plata realizada por R. Barros. «HONOR TVVS ET MEVS HONOR SVNT INVICEM. NVMISMA CIVITAIIS CVRVNNAE. MCMXXXVII»		A Coruña	Ciudad de A Coruña	Anexos. Fotografías. FAP 46.

Fotografías

Fotografías

Fotografías de orfeones gallegos (FOG)

FOG 1. Orfeón Coruñés (*ca.* 1880). En la fotografía se encuentran los cuarenta orfeonistas, el director José Castro *Chané*, situado abajo en el centro; el presidente Enrique Lens Viera, como figura central, y el estandarte con la fecha de fundación, el dieciséis de mayo de 1878. AMC Fondo Ángel del Castillo. Orfeón Coruñés. Orfeón Coruñés de 16 de mayo 1878. C-3, nº 105.

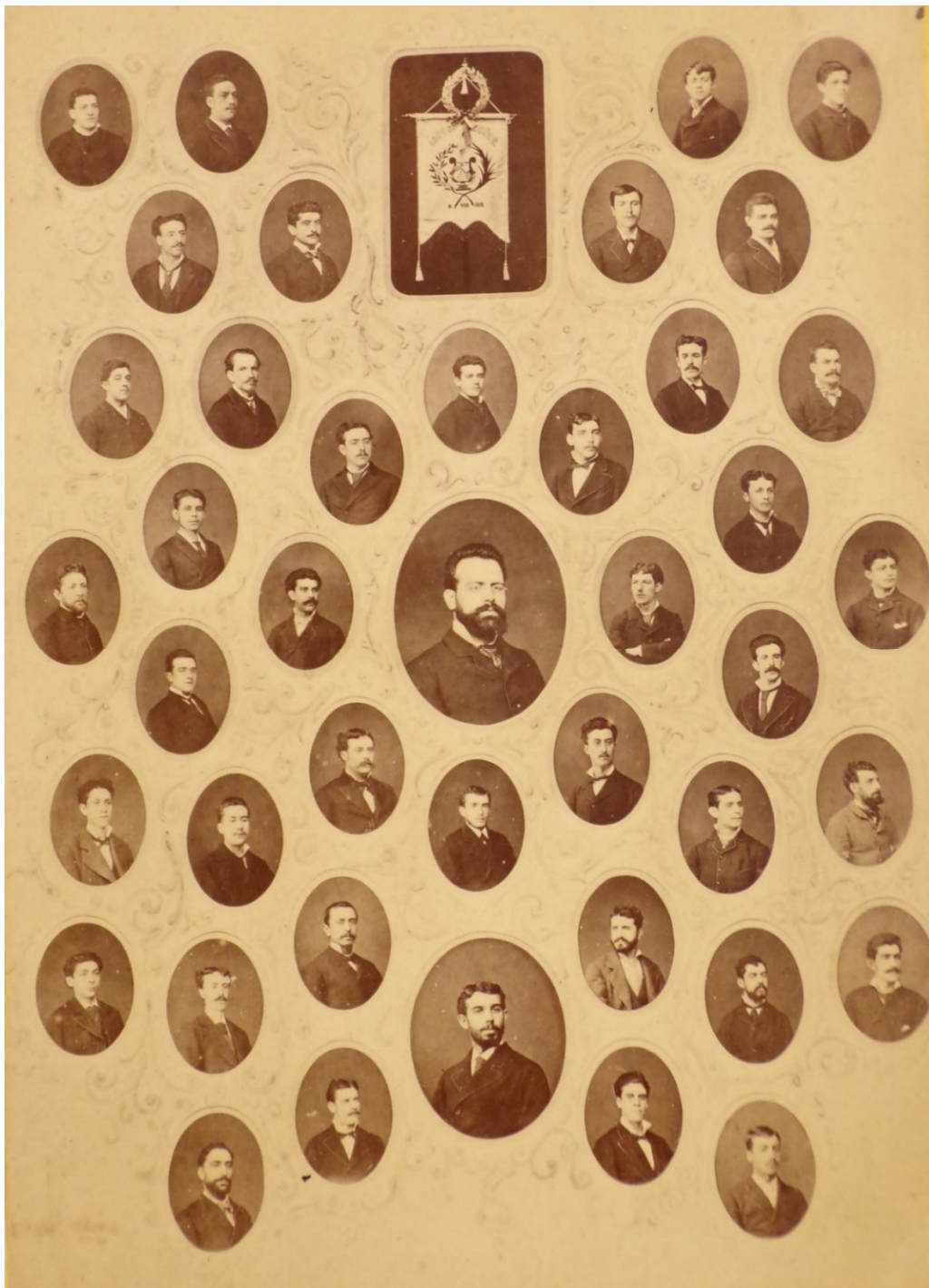

FOG 2. Orfeón ¡Galicia Despierta! de Ferrol (ca. 1909). *Vida Gallega*. III-1909, p. 8.

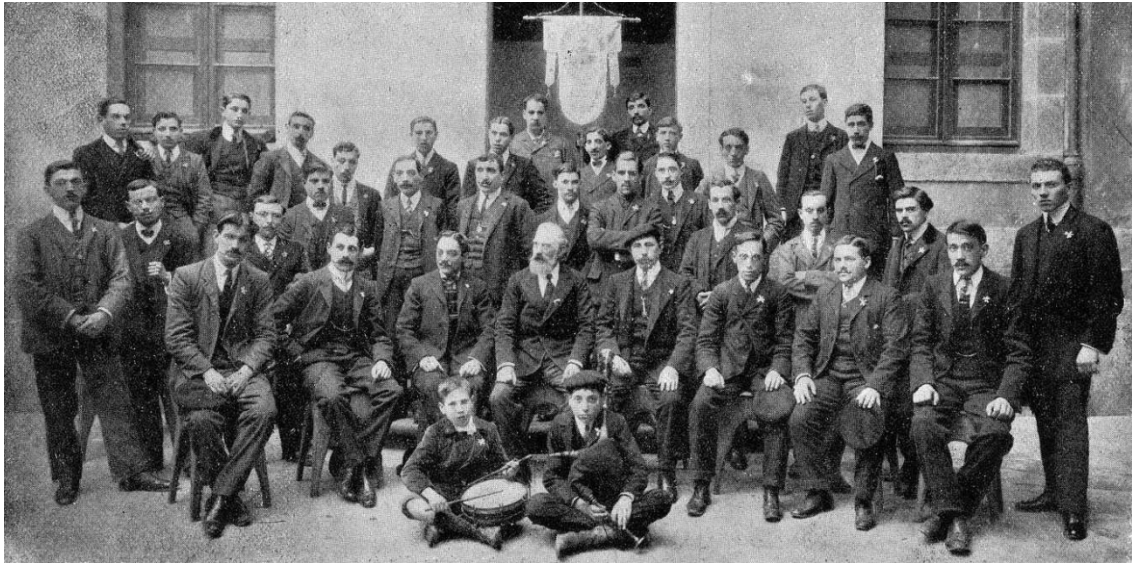

FOG 3. Orfeón Santiagués (1905). *La Noche*. 11-X-1957, p. 8.



FOG 4. Orfeón Escolar Vasco-Navarro dirigido por Luis Taibo (1904). AGT Fotografías.



FOG 5. Coral Polifónica Compostelana (ca. 1941). REY ALBITE, Jesús. *Fiestas Patronales Santiaguesas*. Litografía e Imprenta Roel, Santiago de Compostela, 1941, s.p.



FOG 6. Orfeón Gallego dirigido por José María Carracedo (ca. 1909). *Vida Gallega*. I-1909, p. 20.



FOG 7. Orfeón Gallego dirigido por Luis Junquera (ca. 1917). *Blanco y Negro*. 28-X-1917, p. 18.



FOG 8. Orfeón Gallego (1924). El orfeón durante el certamen musical celebrado en la plaza de toros de A Coruña. *Vida Gallega*. 01-X-1924, p. 34.

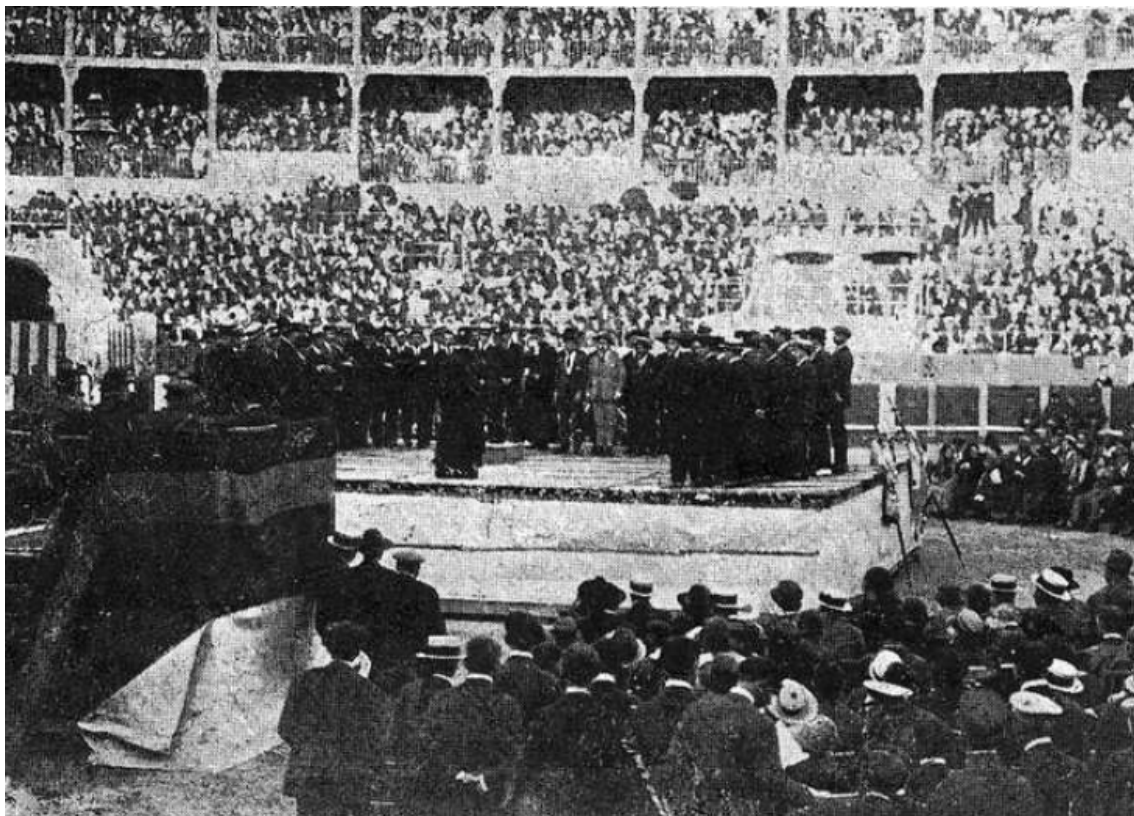

FOG 9. Coral Polifónica de Lugo (s.f.). AMB Fondo Manuel Fernández Amor. Fotografías.



FOG 10. Orfeón Veiga de Mondoñedo (s.f.). GARCÍA DOURAL, Andrés. «Miscelánea Mindoniense», en línea: www.blogoteca.com [última consulta, 05-IX-2019].



FOG 11. Orfeón Brisas del Masma de Mondoñedo (s.f.). *Íbid.*



FOG 12. Coral Mindoniense (1945). GARCÍA DOURAL, Andrés, GARCÍA GONZÁLEZ, Moncho. «A música en Mondoñedo»...



FOG 13. Orfeón Iris de Monforte (ca. 1934). *Vida Gallega*. 10-I-1934, p. 17.



FOG 14. Orfeón Airiños d'Aldea de Arnoia (1930). S.a. «Historia del Ayuntamiento de Arnoia», en línea: www.arnoia.es [última consulta, 05-IX-2019]. *Vida Gallega*. 30-IX-1930, p. 34.



FOG 15. Orfeón El Eco de As Neves (1909). Sentados de izquierda a derecha: Abel Caballero, Albino Sertaje (secretario), Jesús Beamud (presidente), Manuel García Golmar (presidente honorario), Emilio Veiga (director), Constante Francisco (vocal) y Rafael Estévez (tesorero). *Vida Gallega*. XI-1909, p. 26.



FOG 16. Orfeón Sociedad Cultural Deportiva de Carballiño (1926). En el centro su presidente Bernardo Castro. *Vida Gallega*. 30-VIII-1926, p. 27.

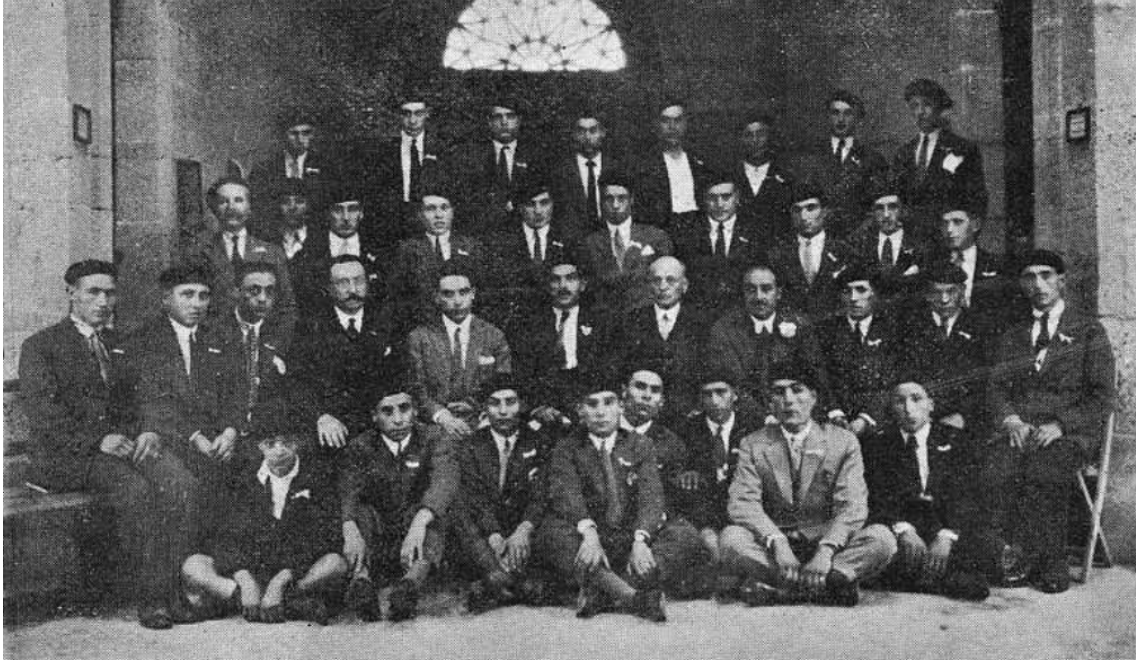

FOG 17. Orfeón Curros Enríquez de Celanova (1909). En el centro los miembros de la directiva y su director Octavio Lezon. Fotografía de Agustín Álvarez. *Vida Gallega*. V-1909, p. 30.

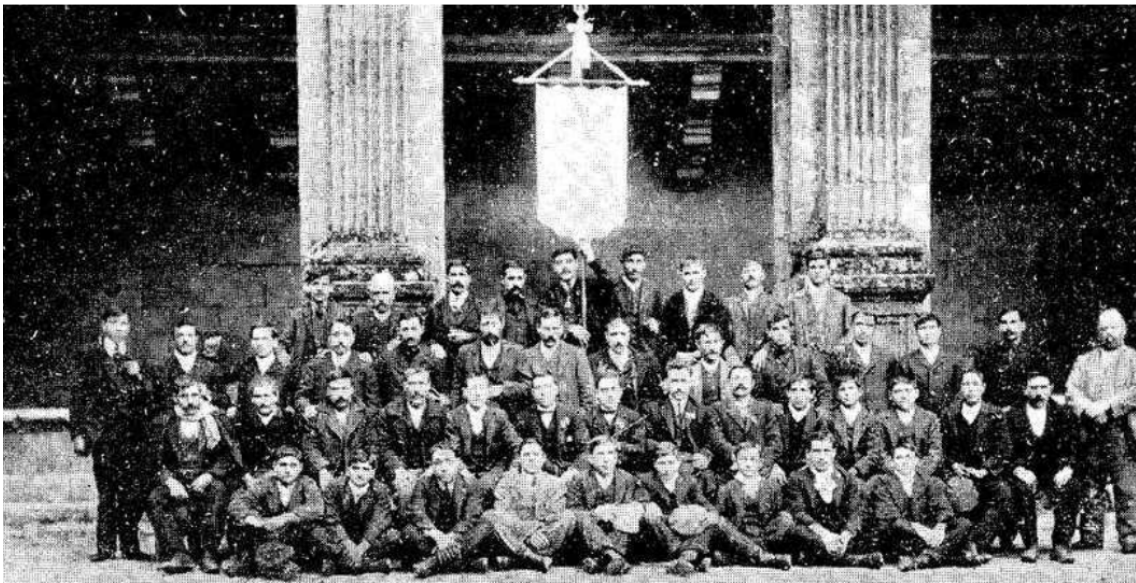

FOG 18. Orfeón Unión Orensana con Adolfo Berges en la dirección (1891). ADO Orfeón Unión Orensana. 70 aniversario (1886-1956).



FOG 19. Orfeón Unión Orensana en el concurso de orfeones de Vigo (1915). GUEDE, Isidoro. *La música en Ourense...*, p. 50.

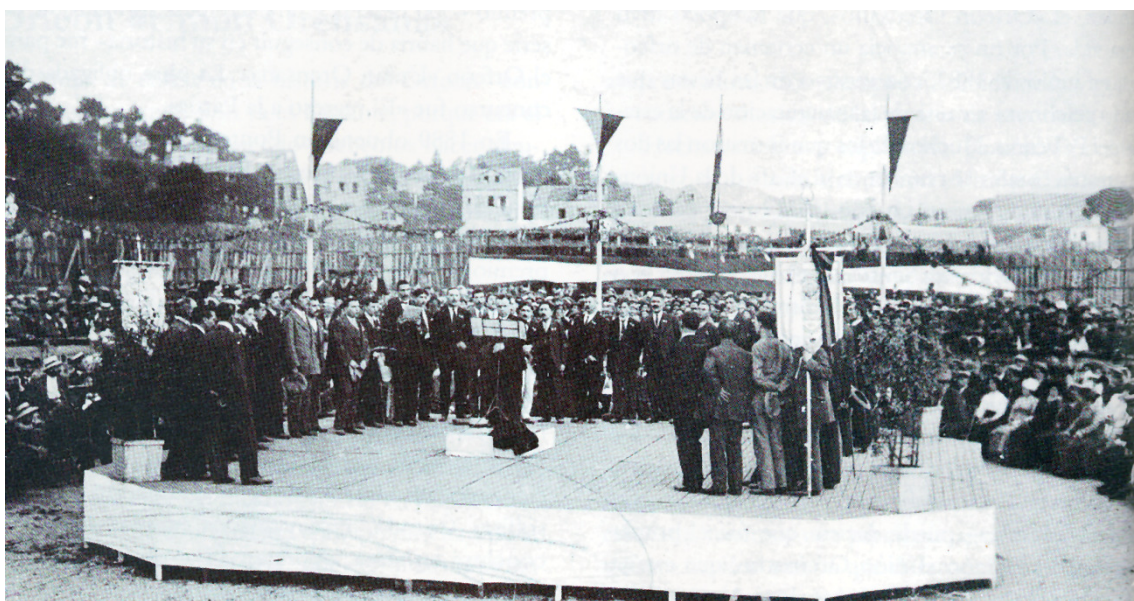

FOG 20. Orfeón Unión Orensana (1917). *Vida Gallega*. 15-X-1916, p. 15.



FOG 21. Orfeón Unión Orensana (1924). Imagen tomada en la plaza de toros de A
Coruña durante el certamen musical. Aportación de Moncho Arufe. *Vida Gallega*. 01-X-1924,
p. 34.



FOG 22. Coral Polifónica de Ourense dirigida por Antonio Jaunsarás (ca. 1929). *Vida Gallega*. 10-VII-1929, p. 41.



FOG 23. Coral Polifónica de Ourense con la Orquesta Sinfónica de Madrid dirigidos por Enrique Fernández Arbós (1932). *Vida Gallega*. 30-VII-1932, p. 36.



FOG 24. Coral Polifónica de Ourense (ca. 1933). *Revista mensual ilustrada del Auto-Aero Club de Galicia*. VII-1933, p. 35.



FOG 25. Orfeón Courtier con la Marquesa de Trives (1893). AJCD Fotografías.



FOG 26. Orfeón Estradense (s.f.). GARRIDO COUCEIRO, Xoán Carlos. *Manuel García Barros...*, p. 22.



FOG 27. Orfeón La Lira de Gondomar dirigido por Germán Lago (1900). VALVERDE ALONSO, A. «Germán Lago Durán»..., s.p.



FOG 28. Orfeón Pontevedrés (1885). MP Fotografías. Orfeón Pontevedrés.
Fotografía de F. Zagala.



FOG 29. Orfeón Sociedad Artística de Pontevedra (1904). En el centro con gafas el presidente Prudencio Landín, a su derecha el director Juan Serrano. MP Fotografías. Orfeón de la Sociedad Artística. 1904-febrero. *Vida Gallega*. 21-II-1904, p. 1.



FOG 30. Sociedad Artística de Pontevedra (1906). Fotografía tomada delante de los soportales de la Rúa Princesa. MP Fotografías. Sociedad Artística Musical. 1906-agosto.



FOG 31. Sociedad Artística de Pontevedra (1908). Fotografía publicada en la revista *La Actualidad* de Barcelona. MP Fotografías. Orfeón de la Sociedad Artística Musical. *La Actualidad*. 10-IX-1908, p. 13.



FOG 32. Coral Polifónica de Pontevedra dirigida por Antonio Blanco Porto (ca. 1930). S.a. «Por la Sociedad Coral Polifónica de Pontevedra. Sociedad Filarmónica de La Coruña». Imprenta Zincke Hnos., A Coruña, 1930.



FOG 33. Coral Polifónica de Pontevedra, dirigida por Antonio Blanco Porto (ca. 1932).
Vida Gallega. 30-III-1932, p. 38.



FOG 34. Coral Polifónica de Pontevedra y la Orquesta Filarmónica de A Coruña en el concierto realizado en el Teatro Rosalía de Castro de A Coruña (08-IV-1936). *Vida Gallega*.
30-IV-1936, p. 36.



FOG 35. Orfeón Galicia de Tui dirigido por un joven Reveriano Soutullo (1897). La imagen se encuentra en el Archivo del Museo Diocesano de Tui. LÓPEZ COBAS, Lorena. *Historia da música en Galicia*. Ouvirmos, Lugo, 2013, p. 335.



FOG 36. Orfeón Juventud Artística de Tui (ca. 1909). *Vida Gallega*. V-1909, p. 38.

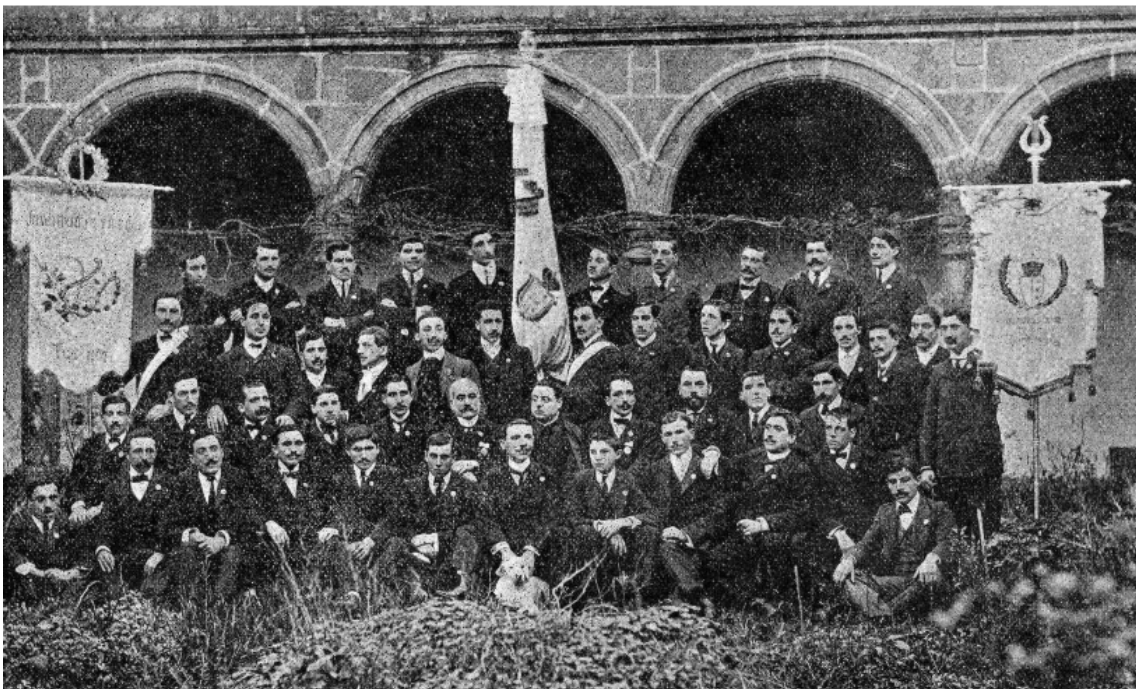

FOG 37. Orfeón La Oliva (ca. 1897). *Galicia Moderna*. 15-XII-1897, pp. 16-18.



FOG 38. Orfeón La Oliva (1898). S.a. *Vigo y Concepción Arenal. Libro de la velada*. Tip. De la viuda e hijos de Manuel Tello, Madrid, 1898, p. 74.



FOG 39. Orfeón La Oliva dirigido por Jesús Alonso (ca. 1904). *La Revista Popular*. 01-X-1904, p. 12.



FOG 40. Orfeón La Oliva dirigido por Santos Rodríguez (1912). *Vida Gallega*. 30-IV-1912, p. 30.

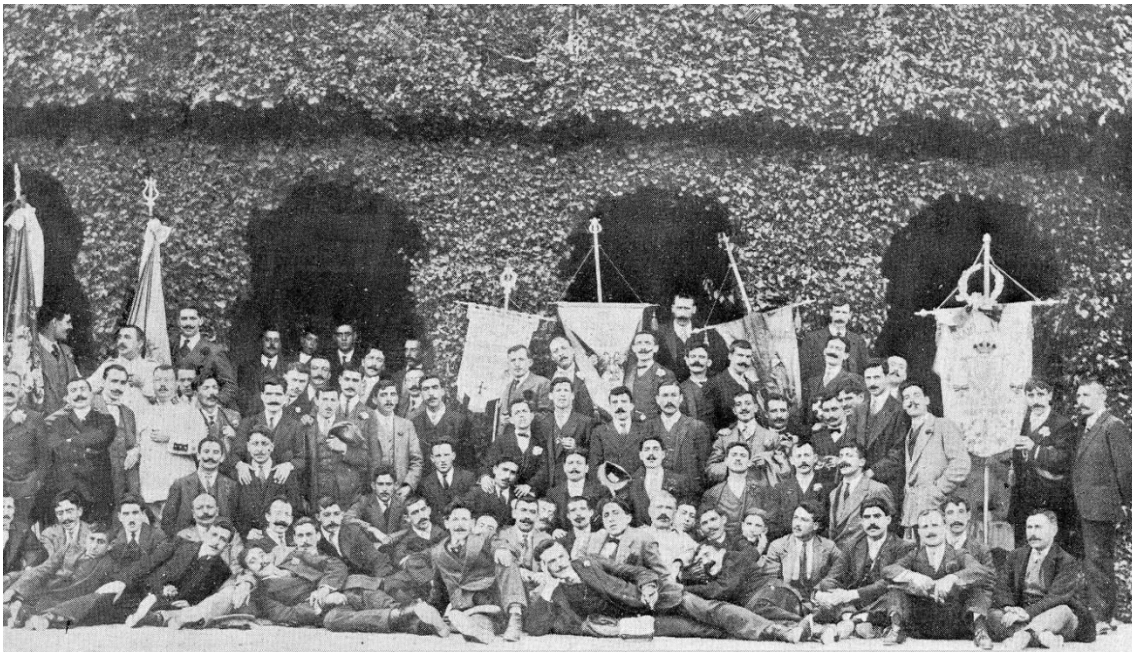

FOG 41. Fotografías del Orfeón La Oliva (1924). Se corresponden con el momento de entrada en la plaza de toros y durante la participación en el certamen musical de A Coruña. *Vida Gallega*. 01-X-1924, p. 34.



FOG 42. Orfeón Círculo Católico de Obreros de Vigo dirigido por Ramón Castro (ca. 1906). Fotografía de M. Chicharro Bisi, Santiago de Compostela. AGT Fotografías.



FOG 43. Orfeón La Artística de Vigo (1917). Fotografía tomada durante el certamen musical de Pontevedra donde obtuvo el primer premio. *Vida Gallega*. 10-XII-1917, p. 12.

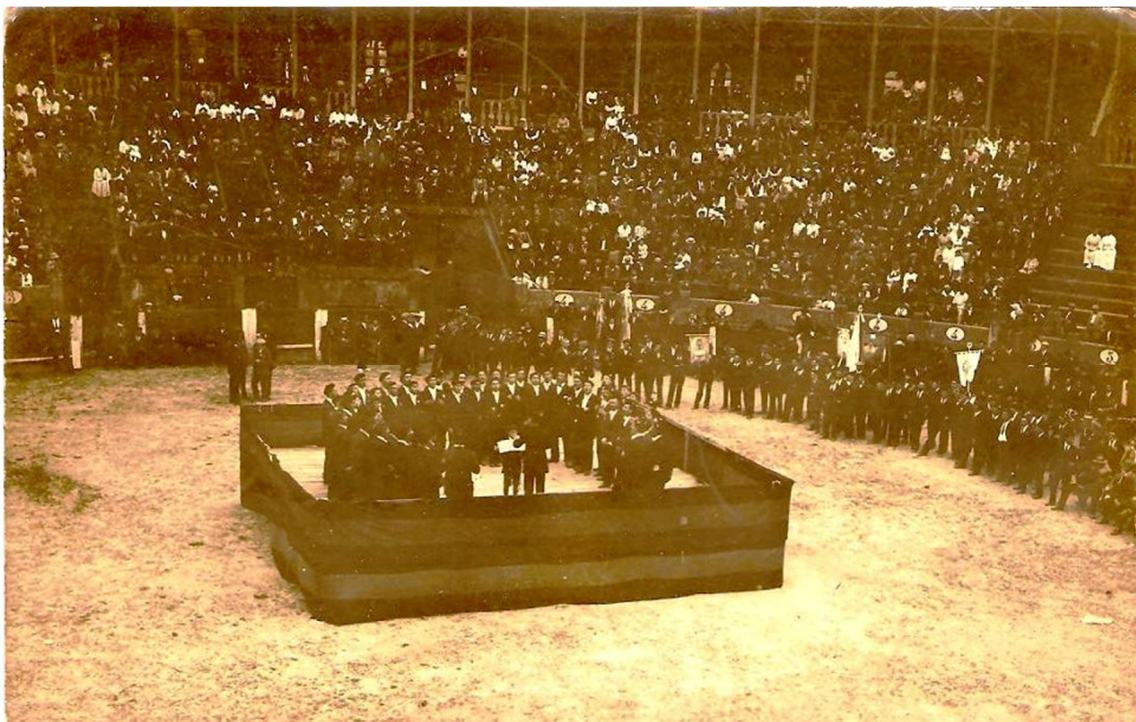

FOG 44. Orfeón La Artística de Vigo (ca. 1917). *ACB*. 23-IX-1917, p. 5.

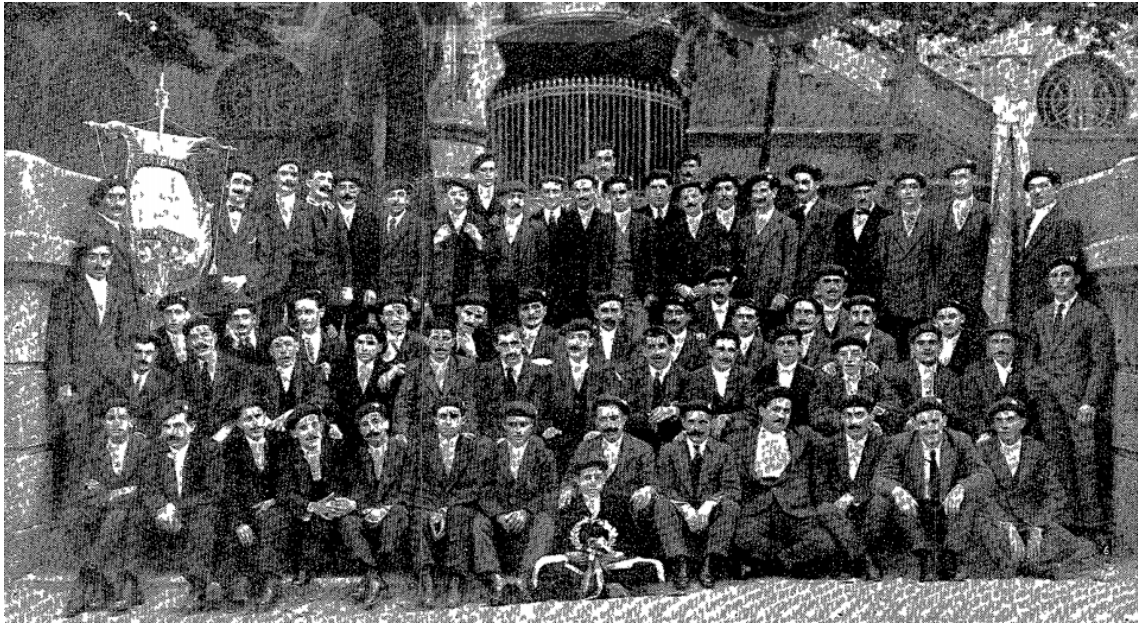

FOG 45. Orfeón La Artística de Vigo (1924). El orfeón frente al mausoleo de José Castro *Chané*, donde depositaron una corona de flores. *Vida Gallega*. 01-X-1924, p. 34.

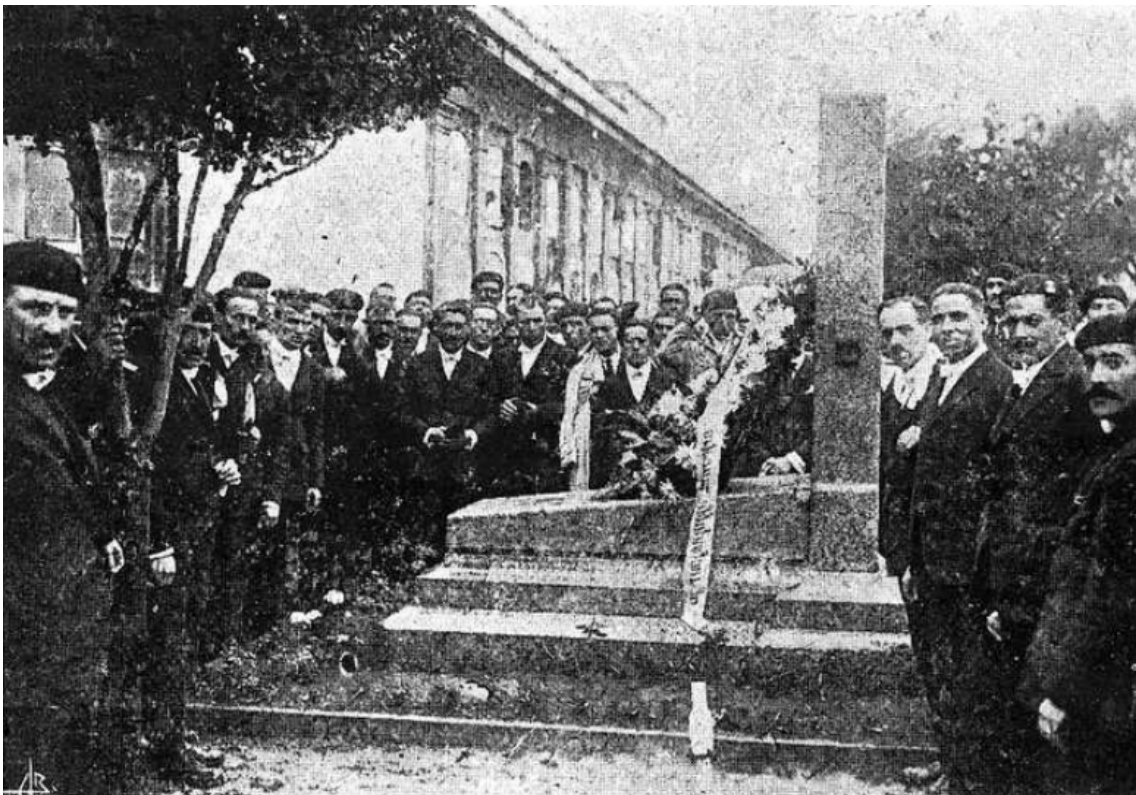

FOG 46. Orfeón La Artística de Vigo con José Torres Creo en la dirección (1928).

Vida Gallega. 20-XI-1928, p. 16.



FOG 47. Orfeón La Artística de Vigo con José Torres Creo en la dirección (1932).

Vida Gallega. 10-X-1932, p. 35.



FOG 48. Orfeón La Estrella de Freijeiro (ca. 1931). *El Pueblo Gallego*. 19-VII-1931, p. 6.

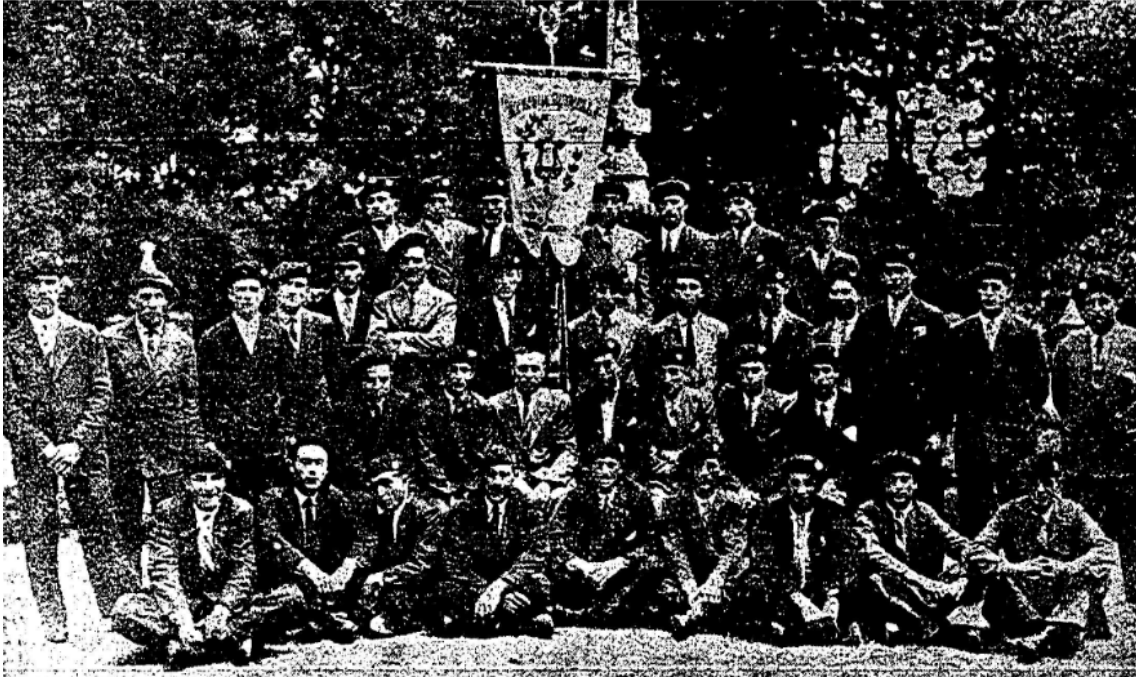

FOG 49. Coral de San Lorenzo dirigida por Veiga Paradís (ca. 1932). *Vida Gallega*. 20-XII-1932, p. 34.



FOG 50. Orfeón Ecos de Galicia de La Habana (ca. 1909). Sentados en el centro el presidente, Cándido Mugía; y el director, José Castro *Chané*. *Vida Gallega*. IV-1909, p. 19.



FOG 51. Orfeón Gallego de Buenos Aires (1921). S.a. «Entidades culturais», en línea: www.encyclopediadaemigraciongalega.com [última consulta, 05-IX-2019].



FOG 52. Orfeón Agrupación Artística Gallega de Buenos Aires dirigida por Jesús Alonso (ca. 1914). *Vida Gallega*. 20-IV-1914, p. 19.



FOG 53. Orfeón del Centro Gallego de Montevideo (1912). Fotografía J. Iglesias. *Vida Gallega*. IV-1912, p. 21.

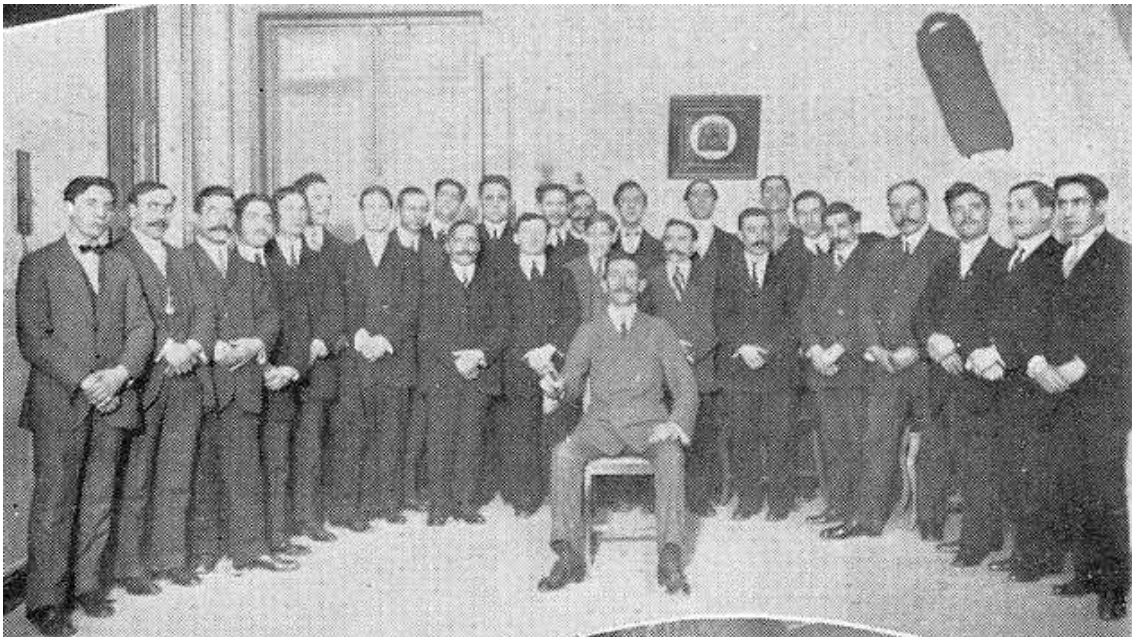

Fotografías de la Sociedad El Eco (FEE)

FEE 1. Fotografías del certamen de orfeones de la Exposición Universal de Barcelona (1888). YXART, José. «Barcelona al través de los siglos...», p. 11.



FEE 2. Comisiones directivas de los orfeones gallegos durante el viaje a Madrid (1905).
Por esos mundos. VI-1905, p. 567.



FEE 3. Fotografía del Orfeón El Eco con José Castro *Chané* y el director Manuel Sánchez Yáñez (ca. 1907/1908). AHUS Fondo Municipal. Música en Compostela (1958-1960). Mestre *Chané* (1856-1972).



FEE 4. Fotografía del Orfeón El Eco con José Castro *Chané*, Eladio Fernández Diéguez y Manuel Sánchez Yáñez, presidente y director de la sociedad (ca. 1907/1908). ASCPEE. Fotografías.



FEE 5. Fotografías de la excursión a Betanzos, organizada por la Liga de Amigos (14-VII-1907). Se observan los estandartes y banderas del Orfeón El Eco. Pedro Ferrer. ARAG Colección de Fotografías. Excursión organizada por la Liga de Amigos en su paseo por Betanzos.





FEE 6. Banquete de bienvenida a Mauricio Farto Parra (07-III-1909). Fotografía de Seco. *Vida Gallega*. V-1909, p. 21.



FEE 7. Asistentes al homenaje de Eugenio Barrero Muñoz (VI-1926). Fotografía A. Blanco. *Vida Gallega*. 10-VII-1926, p. 32.



FEE 8. Homenaje a Alejandro Pérez Lugín en la Casa de la Troya (28-XI-1926).
Fotografía Ksado. ARF Fotografías. *La Voz de Galicia*. 30-XI-1926, p. 1.



FEE 9. Estreno de *El monte de las ánimas* de Rodríguez-Losada (06-V-1927). de izquierda a derecha: Francisco Naya, Carmen Varela, María Castro Caruncho y Sara Salgado. Abajo, el coro femenino de la ópera. Fotografía Teijeiro-Pardo Reguera. *La Voz de Galicia*. 07-V-1927, p. 1.



FEE 10. El coro femenino de la ópera *El monte de las ánimas* de Rodríguez-Losada (06-V-1927). Fotografía Teijeiro-Pardo Reguera. *La Voz de Galicia*. 07-V-1927, p. 1.



FEE 11. Fiesta organizada por El Eco en el campo de Santa Margarita (02-VIII-1928).

LLAMAS YLLÁ, Antonio. *El Eco...*, p. 59.



FEE 12. Fiestas en honor a la Virgen de los Dolores (ca. 16-VIII-1929). *La Voz de Galicia*. 18-VIII-1929, p. 4.



FEE 13. Fotografías del concierto presentación de Modesto Rebollo en la dirección de El Eco (10-IV-1930). *Vida Gallega*. 30-IV-1930, p. 19. PCV 3. Programa de mano del concierto realizado por El Eco en el Teatro Rosalía de Castro de A Coruña (10-IV-1930).



FEE 14. Fotografía del banquete en honor a Modesto Rebollo (V-1931). Fotografía A. Blanco. ASCPEE Fotografías.



FEE 15. Fotografía de la representación de *Agua, azucarillos y aguardiente* (ca. 1934/1936). Foto Cancelo. ASCPEE Fotografías.



FEE 16. Fotografía de la representación de *Agua, azucarillos y aguardiente* (10-I-1934).
La Voz de Galicia. 13-I-1934, p. 1.

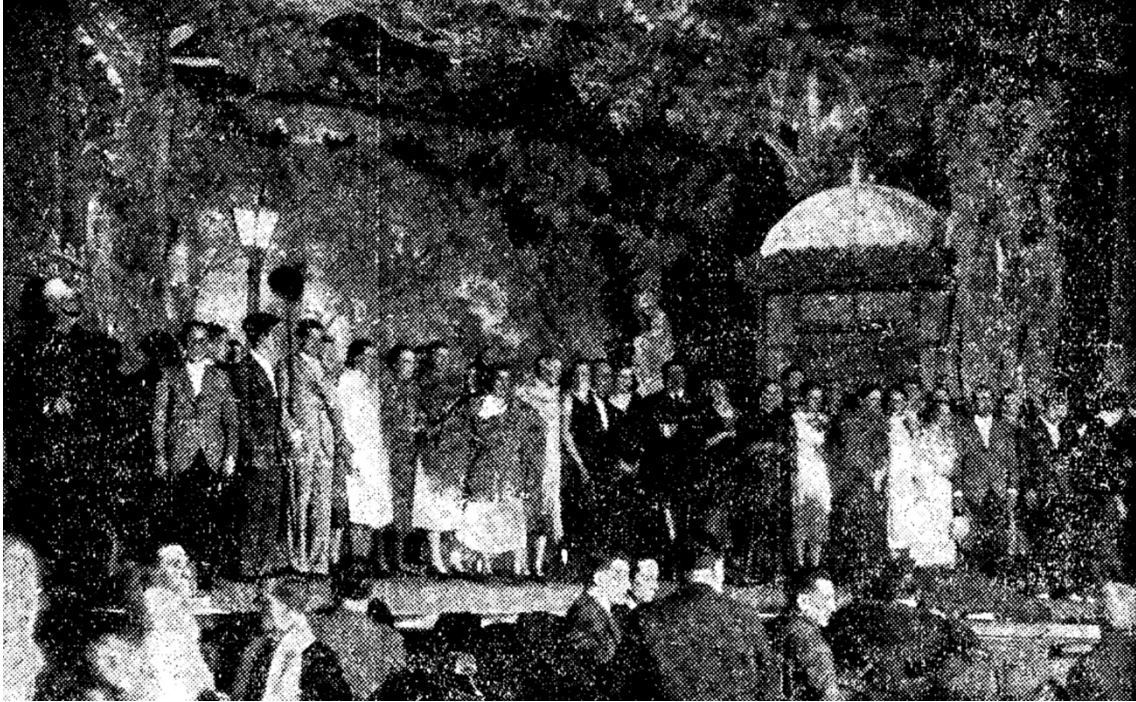

FEE 17. Coro femenino de la zarzuela *Agua, azucarillos y aguardiente*, con la directiva de la sociedad El Eco (ca. 1934/1936). Foto Blanco. AMB Fondo Manuel Fernández Amor. Fotografías.



FEE 18. Coro femenino de la de la zarzuela *Agua, azucarillos y aguardiente* (10-I-1934).

La Voz de Galicia. 11-I-1934, p. 1.



FEE 19. Fotografías de María Espiñeira, Charito Alonso y Josefina G. Peña, protagonistas de la zarzuela *Agua, azucarillos y aguardiente* (10-I-1934). *La Voz de Galicia*. 06-I-1934, p. 1.



FEE 20. Fiesta celebrada en los salones de El Eco para celebrar el éxito de las zarzuelas (ca. 12-II-1934). *La Voz de Galicia*. 13-II-1934, p. 1.



FEE 21. Fotografía de la representación de *Katinska* (ca. 22/23-V-1934). *La Voz de Galicia*. 24-V-1934, p. 1.



FEE 22. Fotografía de la representación de *Katiuska* (1934). ASCPEE Fotografías.



FEE 23. Fotografía de los protagonistas de la zarzuela *Katiuska* (1934). ASCPEE Fotografías.



FEE 24. Carroza del Orfeón El Eco para la festividad de la Batalla de las Flores (ca. 13-VIII-1934). Fue galardonada con el tercer premio. Foto Blanco. *ABC*. 18-VIII-1934, s.p.



FEE 25. Homenaje a Curros Enríquez organizado por la Reunión de Artesanos de A Coruña (17-III-1935). Foto A. Blanco. *Vida Gallega*. 10-IV-1935, p. 40.



FEE 26. El Cónsul de Portugal, Sr. Saragga Leal entregando la medalla del Mérito Artístico de la Exposición Colonial de Oporto (09-V-1935). *Vida Gallega*. 20-V-1935, p. 33.



FEE 27. Fotografía de la representación de *La Geisha* (ca. 1934/1936). Fotografía Blanco. ASCPEE Fotografías.

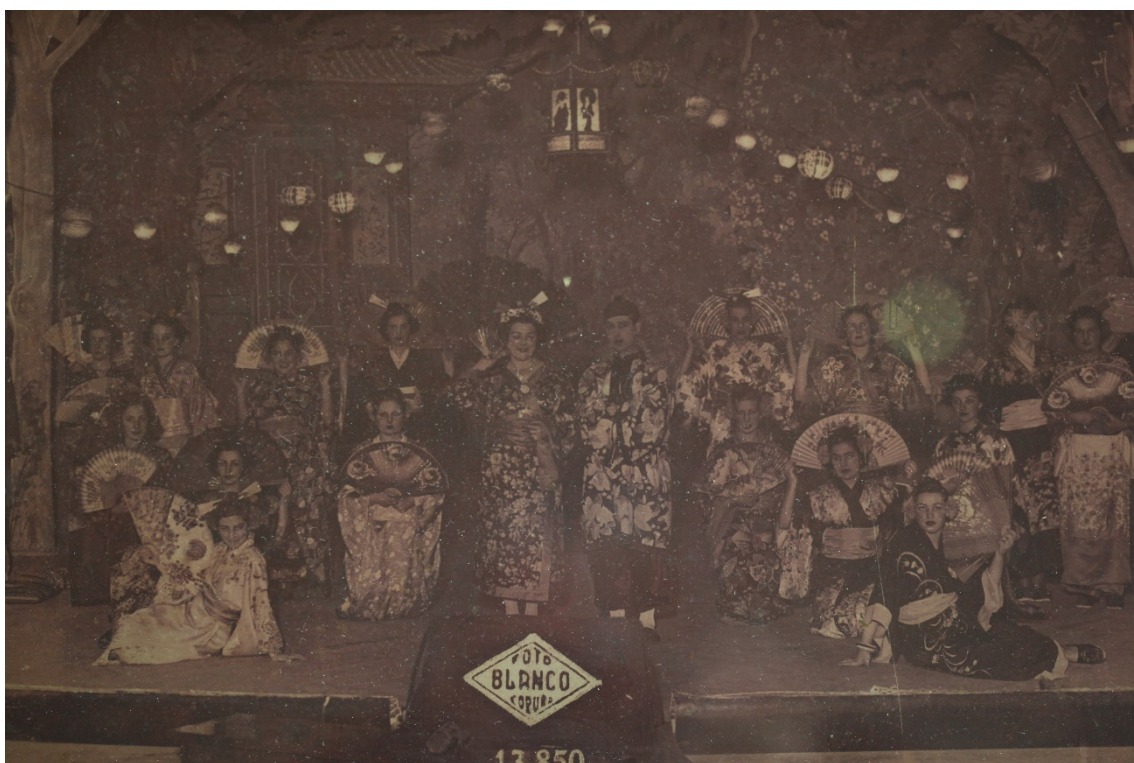

FEE 28. Fotografía de la representación del fox *Queremos bailar*, perteneciente al cuadro *Sinfonía trasatlántica* (ca. 24/25-V-1938). *La Voz de Galicia*. 27-V-1938, p. 1.

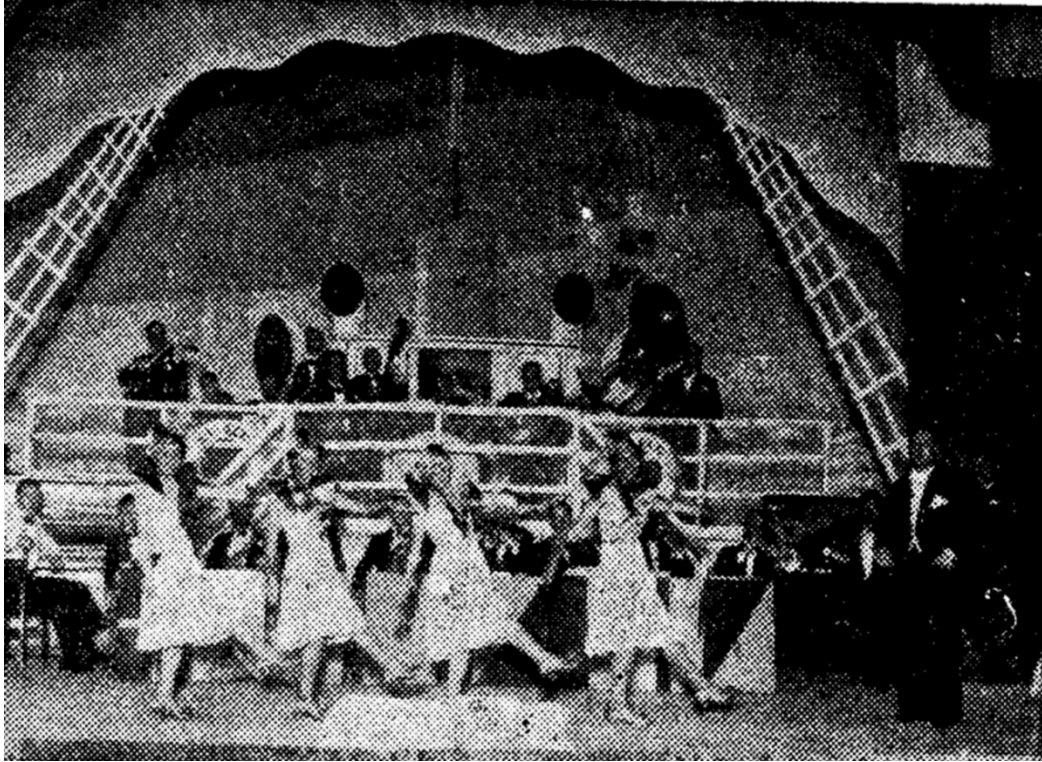

FEE 29. Fotografía de la representación de *La verbena de la paloma* (16-XII-1938). *La Voz de Galicia*. 17-XII-1938, p. 1.



FEE 30. Entrega de la llave de la ciudad de A Coruña (s.f.). ASCPEE fotografías.



Fotografías de agasajos y premios de la Sociedad El Eco (FAP)²¹³

FAP 1. Estandarte del Certamen de Vigo (07-VIII-1883). El estandarte contiene la inscripción «Certamen Literario Musical. Vigo, agosto 1883».

A más de tres mil reales se hace ascender el valor del magnífico estandarte ofrecido como premio a los orfeones que han de concurrir al Certamen de Vigo.

*La Voz de Galicia*²¹⁴



²¹³ Todos estos objetos se encuentran en el actual Archivo de la Coral Polifónica El Eco. ASCPEE Tesoro.

²¹⁴ *La Voz de Galicia*. 01-VII-1883, p. 1.

FAP 2. Escudo de plata del Certamen de A Coruña (03-IX-1883). El premio fue entregado por el Ayuntamiento de A Coruña, representa el escudo de armas de la ciudad.



FAP 3. Estandarte del Certamen de Pontevedra (10-VIII-1886). El estandarte contiene la inscripción «O Galiciano. Pontevedra, 1886».

Estandarte de seda e ouro, ofrecido por varios entusiastas d'esta capital o Orfeón que millor execute e interprete a «Alborada» por Varela Silvari.

*La Voz de Galicia*²¹⁵



²¹⁵ *La Voz de Galicia*. 15-VI-1886, p. 2

FAP 4. Medalla de oro, primero premio en el certamen musical de *El Gran Pensamiento* de Madrid (10-VI-1887). La corona contiene la inscripción «Concurso Internacional de músicas y orfeones celebrado en Madrid el 9 de junio de 1887» y en el reverso «Premio al divino arte y estímulo al trabajo. El Gran Pensamiento».



FAP 5. Corbata del certamen de Madrid (10-VI-1887). La corbata contiene la inscripción «Certamen Internacional de Madrid. 10 de junio 1887».



FAP 6. Corbata entregada por la Sociedad de Horticultura de Madrid (11-VI-1887). La corbata contiene la inscripción «La Sociedad Central de Horticultura. Al Orfeón Coruñés El Eco».



FAP 7. Batuta regalo Venancio Vázquez (ca. 14-VI-1887). La batuta contiene la inscripción «Al Orfeón Coruñés El Eco. Certamen de Madrid. Junio, 10, 1887. Venancio Vázquez».



FAP 8. Corona de plata entregada por el Liceo Brigantino (*ca.* 16-VI-1887). La corona contiene la inscripción «El Liceo Brigantino. Junio de 1887. Al Orfeón El Eco».



FAP 9. Corona de plata entregada por varios entusiastas de El Eco (ca. 16-VI-1887). La corona contiene la inscripción «Varios entusiastas coruñeses al Orfeón El Eco. Junio de 1887. Por su triunfo en el certamen celebrado en Madrid en 10 de [junio]».



FAP 10. Corona de plata entregada por los empleados de la Empresa de Consumos (1887). La corona contiene la inscripción «Orfeón El Eco. Junio 1887. Empresa y empleados de consumo».



FAP 11. Corona de plata entregada por la sociedad Tertulia de Confianza (1887). La corona contiene la inscripción «La Tertulia de Confianza de La Coruña al Orfeón El Eco. Junio, 10 de 1887».



FAP 12. Placa de metal con el nombre de El Eco engalanado en diamantes, entregado por el Círculo de Artesanos (1887). La placa contiene la inscripción «La reunión de Artesanos al laureado Orfeón El Eco por su brillante campaña en Madrid. X junio MDCCCLXXXVII».



FAP 13. Corona de plata entregada por la Fábrica Puig (1887). La corona contiene la inscripción «Al Orfeón El Eco. La Fábrica Puig».



FAP 14. Medalla de oro, primer premio de la Exposición Universal de Barcelona (05-XII-1888). La medalla contiene la inscripción «Exposición Universal de Barcelona. 1888».



FAP 15. Corbata del certamen de Barcelona (05-XII-1888). La corbata contiene la inscripción «Sociedades corales. EU Barcelona. CM 1º Premio».



FAP 16. Estandarte entregado por miembros de la colonia gallega en Barcelona y otras personalidades de la ciudad (ca. 09-XII-1888). El estandarte contiene la inscripción «Certamen Internacional. Barcelona 1888. Primer premio al Orfeón Coruñés «El Eco» y en el reverso «Obsequio de la Colonia Gallega y otros admiradores en Barcelona».

El estandarte que la colonia gallega y los admiradores de Barcelona han regalado al orfeón El Eco es una obra notabilísima y de un verdadero mérito artístico.

Dicho estandarte es de terciopelo azul oscuro bordados los escudos de Barcelona y La Coruña primorosamente los que se hallan iluminados por los rayos de una estrella. Debajo hay un grupo caprichosísimo de hojas oscuras adornadas por una cinta que figura que las rodea.

El fleco es todo de oro, teniendo como remate una lira de plata.

*Gaceta de Galicia. Diario de Santiago*²¹⁶



²¹⁶ *Gaceta de Galicia. Diario de Santiago*. 06-VI-1889, p. 1.



FAP 17. Estandarte entregado por la Sociedad de Socorros Mutuos de Madrid (13-XII-1888). El estandarte contiene la inscripción «Al laureado orfeón *El Eco* la sociedad Unión Artístico musical. -13 de diciembre de 1888» y en el reverso «Recuerdos de sus triunfos. Madrid 10 de junio de 1887. Barcelona 5 de diciembre de 1888».





FAP 18. Corona de plata entregada por miembros de la colonia gallega en Madrid (17-XII-1888). La placa contiene la inscripción «Al orfeón El Eco Coruñés. Certamen de Barcelona 5 de Diciembre de 88, los hijos y admiradores de Galicia, domiciliados en Madrid». Las hojas contienen grabados los nombres de los donantes.

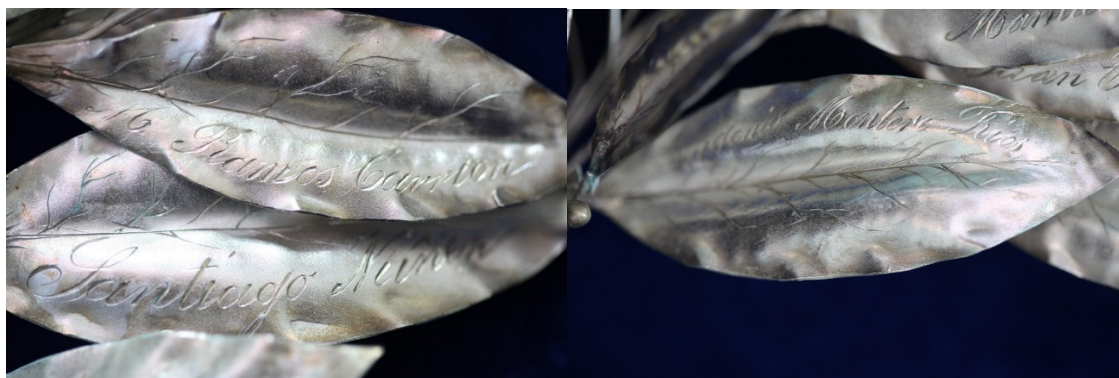

FAP 19. Corona de plata entregada por el Círculo Artístico e Literario de Madrid (ca. 17-XII-1888). La placa contiene la inscripción «Al orfeón coruñés El Eco. El Círculo Artístico e Literario de Madrid». Contiene grabados los nombres de los donantes.



FAP 20. Corbata entregada por el Colegio Dequidt de A Coruña (1888). La corbata contiene la inscripción «El Colegio Dequidt al Orfeón El Eco».



FAP 21. Placa de metal con pepita de plata, entregada por Enrique Marey y Agustín Arizmendi (ca. 18-XII-1888). La placa contiene la inscripción «A El Eco. Coro de libre elección: La [Pepita] del Maestro Müller. Certamen de Barcelona. [A] Coruña, 5 diciembre 1888. Enrique Marey y Agustín Arizmendi».



FAP 22. Placa de plata con mármol negro entregada por antiguos orfeonistas de El Eco (ca. 18-XII-1888). La placa contiene la inscripción «Certamen de Barcelona. Los exorfeonistas a El Eco. 5 de diciembre de 1888». Contiene grabados los nombres de los donantes y de los orfeonistas.

Donantes: Antonio Reinaldo, Antonio Silva, Andrés Guillemet, Agustín Arizmendi, Baldomero Nache, Benito Powell, Constantino Fernández, Desiderio Barbeito, Enrique García, Enrique Deibá, Edmundo Jalvo, Edmundo Bobo, Eugenio Charry, Francisco Tettamancy, Francisco Mariño, Guillermo Gil, Guillermo Díaz, Gabriel Barrós, Jesús Domínguez, José Fernández, José Baldomir, José G. Juncosa, José Nocado, Joaquín Suanzo, José Mariño, Juan Casal, Julián Merino, Julio Platas, Luis Dequidt, Manuel Ripamontty, Marcelino Díaz, Maximino Vigo, Modesto Garrido, Plácido de Bernardo, Rafael Mosquera, José Vicente.

Orfeonistas: José Castro *Chané* (director), Antonio Campelo, Abelardo Taboada, Antonio de la Iglesia, Alfonso Saavedra, Emilio Merino, E. Romani, Federico Valin, Hermógenes Cifuentes, José G. Iglesias, José G. Hermosilla, J. Solache, José Pérez, José Requeira, José González, Jesús Pérez, José Telechea, Luis Baldomir, Luis Arizaga, Laureano Díaz, M. Rodríguez, Manuel Trigo, Manuel Borrazás, Miguel Ramallo, Manuel Crespo, Manuel Varela, Manuel Sánchez, Ramón Ascart, Simón González, Valentín Bermúdez.



FAP 23. Medalla entregada por la sociedad Tertulia de Confianza (ca. 18-XII-1888). La medalla contiene la inscripción «La Tertulia de Confianza de La Coruña al Orfeón Coruñés El Eco» y en reverso «5 de diciembre de 1888. Al Orfeón El Eco por su honroso triunfo en el Certamen Internacional de Barcelona ¡Loor!».



FAP 24. Placa de plata con zafiro rubíes entregada por la Reunión Recreativa e Instructiva de Artesanos (ca. 18-XII-1888). La placa contiene la inscripción «La Reunión de Artesanos al laureado Orfeón Coruñés El Eco por su brillante campaña en Barcelona, a V de diciembre de MDCCCLXXXVIII».



FAP 25. Estandarte entregado por los quintos del reemplazo militar de A Coruña (ca. 18-XII-1888). El estandarte contiene la inscripción «Al Orfeón Eco. Los quintos de La Coruña. 1888».



FAP 26. Estandarte entregado por el Liceo Brigantino (ca. 18-XII-1888). El estandarte contiene la inscripción «El Eco. 27 de marzo de 1882. Liceo Brigantino, 5 dic. 88.».



FAP 27. Corbata entregada por el Liceo Brigantino [ca. 18-XII-1888]. La corbata contiene la inscripción «El Liceo Brigantino. Al Orfeón El Eco».



FAP 28. Libro y corona de oro entregado por la colonia gallega en La Habana (1888). El libro contiene la inscripción «Al Orfeón El Eco Coruñés. Habana» y los datos de los donantes. Por su parte, la corona posee la inscripción «Al Orfeón El Eco. Los coruñeses en La Habana. La Habana 7-XII-1888» y tiene grabados los nombres de los orfeonistas.

Director: José Castro *Chané*. Orfeonistas: Hermógenes Cifuentes, Manuel Crespo, Manuel Ramallo, Valentín Bermúdez, Manuel Varela, Luis Baldomir, Antonio Flechet, José González Iglesias, Antonio Campelo, Simón González, José Gomal, Manuel Sánchez, José Barbeito, Manuel Vidal, Pedro Menlle, Andrés Castillo, Emilio Merino, Manuel Rodríguez, Jesús Pérez, Enrique Borrajo, Luis Arizaga, Laureano Díaz, Ramón Ascart, Emilio Romaní, Juan Gómez, Alfonso Saavedra, Manuel Valle, Antonio Veiga, Abelardo Taboada, José Regueira, José Pérez, Juan Rey, Manuel Borrazás, Antonio Telechea, Federico Valín, Manuel Trigo.



FAP 29. Estandarte entregado por miembros de la colonia gallega en Argentina (24-V-1889). El estandarte contiene la inscripción «Los gallegos en la República Argentina. Buenos Aires 1889».

El estandarte mide un metro de largo por 50 centímetros de ancho. El fondo es de raso blanco y bordado sobrio, elegante y muy bien acabado, representa los escudos de las cuatro provincias de Galicia, ejecutados en oro, rojo y negro y guarnecido por una artística orla reclamada con diversidad de piedras preciosas. La inscripción también de oro dice: los gallegos en la República Argentina (Buenos Aires) a El Eco. 1889.

*La Voz de Galicia*²¹⁷



²¹⁷ Anexos. Documentos. 2.19. 1890. Entrega del estandarte procedente del Centro Gallego de Buenos Aires.

FAP 30. Corona de plata entregada por la empresa Gran Circo de Parish (1892). La placa contiene la inscripción «La empresa del Gran Circo de Parish. Al notable orfeón coruñés. Madrid, 31 de octubre 1892».

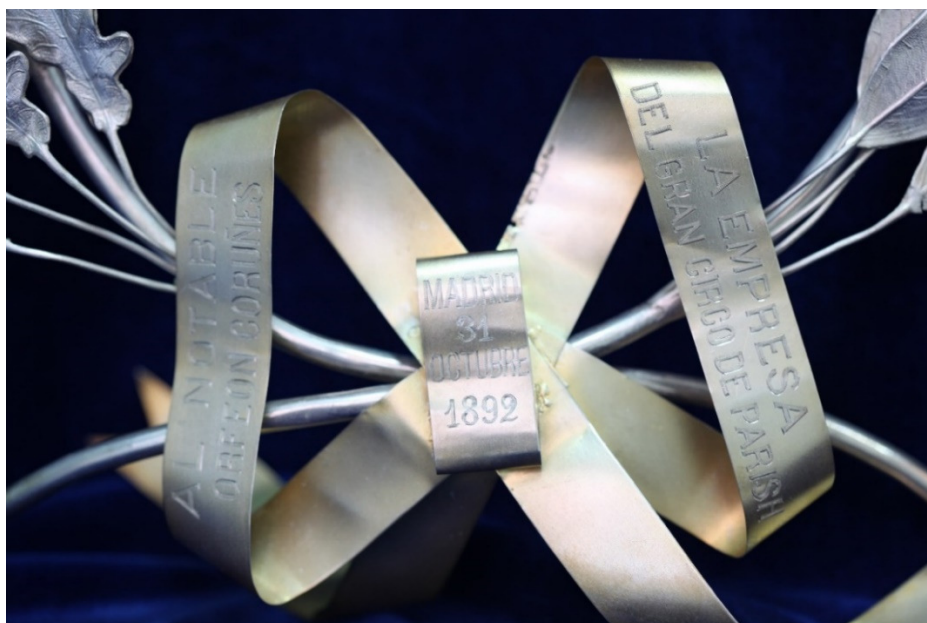

FAP 31. Estandarte entregado por varios vecinos de la Calle Alameda (ca. 02-V-1894).
El estandarte contiene la inscripción «Varios entusiastas. Calle Alameda a El Eco. 1892».

Varios vecinos de la calle de la Alameda regalan a El Eco, con motivo del premio obtenido en las fiestas del centenario de Colón. Fue entregado ayer.

Es de Raso blanco, rodeándole un leco de seda trenzada, y pendiendo a ambos lados cuatro borlas hechas del mismo fleco.

En el centro destaca [sic] una lira bordada a relieve, en oro, que circundan dos ramas de roble y de laurel unidas en su extremo inferior por una cinta formando lazo, que ostenta los colores nacionales. La dedicatoria dice en letras de regular tamaño, artísticamente colocadas: Varios entusiastas de la calle de la Alameda a «El Eco». - 1892. El bordado lo realizaron unas jóvenes cigarreras de la calle citada.

*La Voz de Galicia*²¹⁸



²¹⁸ *La Voz de Galicia*. 02-V-1894, p. 2.

FAP 32. Batuta de ébano y oro entregada por la Sociedad La Fraternidad (ca. 30-IX-1903). La batuta contiene la inscripción «Al laureado orfeón coruñés El Eco. Ofrecen La Fraternidad y algunos entusiastas compatriotas como recordación grata de su estancia en Lisboa. Septiembre, 30 de 1903».



FAP 33. Placa de plata entregada por la Sociedad La Galaica de Lisboa (01-X-1903). La placa contiene la inscripción «Al laureado orfeón coruñés El Eco. En recuerdo de su visita ofrece la asociación Galaica en Lisboa. 01-10-1903».



FAP 34. Placa de plata entregada por el Centro Gallego de Madrid (11-V-1905). La placa contiene la inscripción: «El Centro Gallego de Madrid. Al orfeón coruñés El Eco. Como recuerdo del III Centenario del Quijote. Madrid 11 de mayo de 1905».



FAP 35. Estandarte de El Eco (s.f.). El estandarte contiene la inscripción «El Eco. 1882-1906. La Coruña».



FAP 36. Placa de plata entregada por la Liga de Amigos de A Coruña (1907). La placa contiene la inscripción: «Liga de Amigos de La Coruña. Festival de la Música Gallega. 1907».



FAP 37. Corbata entregada por la junta de damas de A Coruña (s.f.). La corbata contiene la inscripción «[Chicas] de La Coruña. Al Orfeón El Eco. 1[ilegible]6». Desconocemos cuando se entrega, pero la hemos identificado en la fotografía: Anexos. Fotografías. FEE 3. Fotografía del Orfeón El Eco con José Castro *Chané* y el director Manuel Sánchez Yáñez (ca. 1907/1908).



FAP 38. Corbata entregada por el cónsul de Cuba (03-XI-1926). La corbata contiene la inscripción «El Cónsul de Cuba. Agradecidos a El Eco 03-XI-1926».



FAP 39. Corbata entregada por el Centro Gallego de Montevideo (08-VII-1927). La corbata contiene la inscripción «Centro Gallego de Montevideo al Orfeón El Eco de Coruña. 1926».



FAP 40. Medalla de plata al Mérito Artístico entregada por la Exposición Colonial de Oporto (23-IX-1934). La medalla contiene la inscripción «Mérito artístico Portugal. 23-IX-1934».



FAP 41. Corbata entregada por el Orfeón de Oporto (23-IX-1934). La corbata contiene la inscripción «À Coral Coruñesa El Eco. Homenagem do Orfeon do Porto. 23-9-[1]934».



FAP 42. Corbata entregada por la Casa de España de Oporto (23-IX-1934). La corbata contiene la inscripción «La Casa de España de Oporto a la Polifónica El Eco de La Coruña. 23-9-1934».



FAP 43. Corbata entregada por la Rondalla Airiños (s.f.). La corbata contiene la inscripción «Rondalla Airiños».



FAP 44. Corbata entregada por el Ayuntamiento de A Coruña que concede el título de Órgano Oficial del Ayuntamiento (06-VI-1940). La corbata contiene la inscripción «La corporación municipal de La Coruña concede a la Sociedad Coral Polifónica El Eco el título de Órgano Oficial del Excmo. Ayuntamiento. 6 junio 1940».





FAP 45. Corbata desconocida sin inscripción (s.f.).



FAP 46. Medalla de plata realizada por Rafael Barros (s.f.). La medalla contiene la inscripción «HONOR TVVS ET MEVS HONOR SVNT INVICEM. NVMISMA CIVITAIIS CVRVNNAE. MCMXXVII». Desconocemos cuando fue entregada a la sociedad.

[...] La medalla de la ciudad, cuyo boceto fue aprobado ayer, lleva en el anverso una figura que simboliza la Tradición; elevando el escudo de La Coruña; sobre esta figura central destaca un águila, completando el conjunto otras figuras que simbolizan la nueva generación, al Trabajo y a la Fama. En el reverso aparece el escudo de La Coruña sobre campo de azur. Rodean la medalla un ramo de laurel y roble, del que pende una llave con el escudo de Galicia, con cuatro dientes, que representan las cuatro provincias de la región. Unen el ramo a la medalla dos veneras y la timbrada por una corona real, debiendo llevarse colgada cayendo sobre el pecho, pendiente de un cordón rojo.

*La Voz de Galicia*²¹⁹



²¹⁹ *La Voz de Galicia*. 03-VI-1927, p. 4.

Cuños de la Sociedad El Eco (CEE)

En el archivo musical de la Sociedad Coral Polifónica El Eco hemos localizado una serie de cuños utilizados por la sociedad. Se ha podido señalar los años aproximados en que fueron utilizados.

CEE 1. «El Eco. Orfeón Coruñés» [1885]. Se trataría del primer cuño de la sociedad.

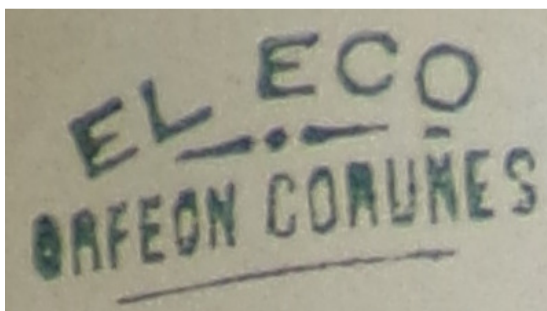

CEE 2. «Sociedad Coral El Eco. [A] Coruña» [1888-1909].



CEE 3. «Orfeón Coruñés El Eco» [1909-1924].



CEE 4. «Orfeón Coruñés El Eco» [1928].



CEE 5. «Coral Coruñesa El Eco» [1936].



Otras fotografías de la Sociedad El Eco (OEE)

OEE 1. Ilustración realizada por Juan Comba. En ella se puede apreciar a los orfeonistas vascos con la boina y el gallego representados por la partitura de la Alborada. SEPÚLVEDA Y PLANTER, Enrique. «Concurso de bandas y orfeones», en SEPÚLVEDA Y PLANTER, Enrique. *La vida en Madrid...*, pp. 211-217.

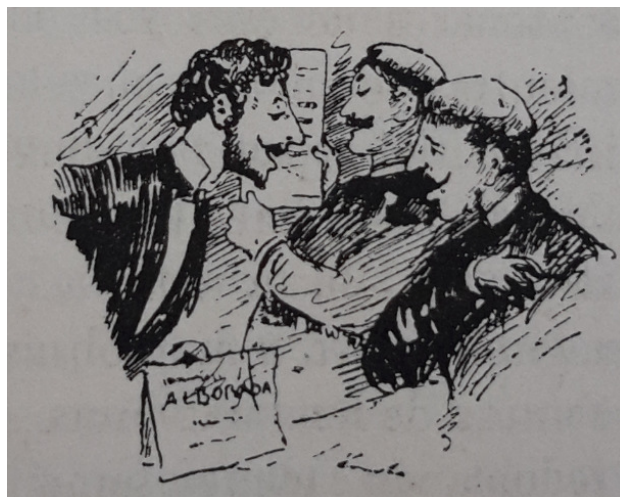

OEE 2. Diploma de cooperación como jurado en la Exposición Universal de Barcelona a Luis Baldomir Rodríguez, a propuesta de El Eco. ASCPEE Diploma a Luis Baldomir Rodríguez, 09-XII-1888.



OEE 3. Cartel publicado por la revista *Galicia*, conmemorando la victoria en el certamen de Barcelona (1888). El grabado incluye un retrato de *Chané*, los nombres de los orfeonistas, una alegoría musical de la partitura *Los Bregadores*, el escudo de las ciudades de Barcelona y de A Coruña y el estandarte de El Eco. ARAG Fondo Juan Naya. Cartel homenaje a José Castro *Chané*, publicado en la revista *Galicia*.

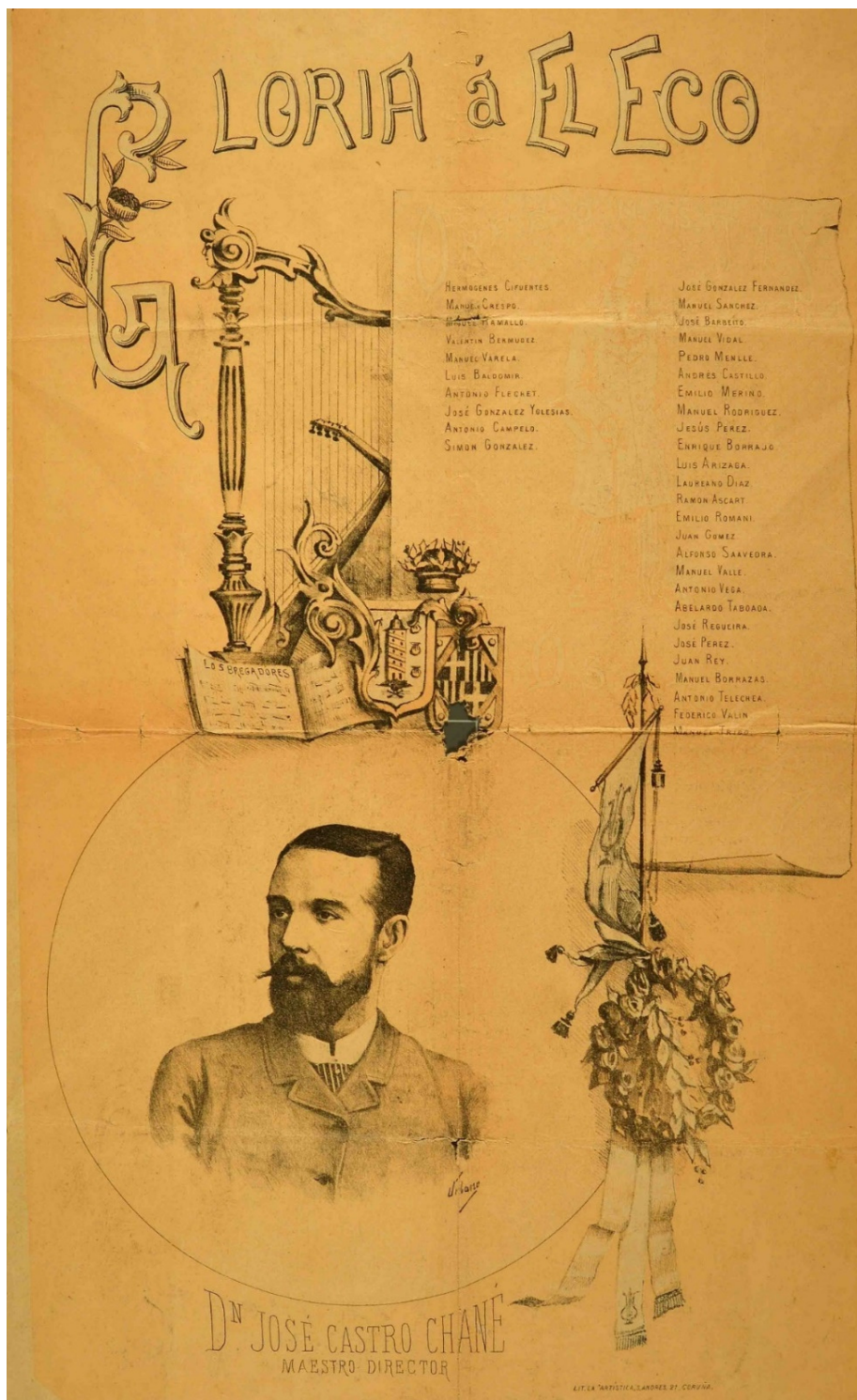

OEE 4. Mausoleo en memoria de José Castro *Chané*, situado en el cementerio de San Amaro y realizado por el escultor Escudero [24-X-1924]. Fue inaugurado el veinticuatro de octubre de 1924. BELC Fondo Ramiro Cartelle. El monumento a Castro *Chané*. Memoria de la Comisión Gestora.



OEE 5. Carné identificativo de la Coral Coruñesa Orfeón El Eco (01-XII-1936). BELC Fondo Ramiro Cartelle. Carné de El Eco.



Programas de conciertos y veladas

Programas de conciertos y veladas (PCV)

PCV 1. Programa de la velada literario-musical en honor a Manuel Curros Enríquez (21-X-1904). S.a. *Programa de la Velada Literaria que en honor al insigne poeta gloria de Galicia D. Manuel Curros Enríquez*; Imp. Ferrer, A Coruña, 1904, s.p.



PROGRAMA

de la Velada Literaria que en honor al
insigne poeta, gloria de Galicia

D. Manuel Curros Enríquez,

se celebrará en el Teatro Principal de La Coruña
la noche del 21 de Octubre de 1904, cuyo acto
patrocina[n] las Sociedades de recreo de esta ciudad.

Primera parte

El laureado Orfeon **EL ECO** cantará:
LA ALBORADA, del maestro VEIGA.
"OS TEUS OLLOS" melodía de CASTRO CHANÉ,
letra de CURROS ENRIQUEZ.

Segunda parte

- 1.º—Lectura de adhesiones.
- 2.º—Discurso del ilustre periodista gallego D. Alfredo Vicenti.
- 3.º—Lectura de poesías.
- 4.º—Discurso del eximio historiador de Galicia, D. Manuel Murguía, presidente de la velada.
- 5.º—La inspirada poetisa Filomena Dato Muruais leerá una composición alusiva al acto.
- 6.º—Entrega de la hermosa corona de plata y oro que se ofrece al poeta y que dedicará en un discurso D. Manuel Casás Fernandez, de la Comisión organizadora.
- 7.º—El ilustre poeta Curros Enríquez leerá la composición poética que escribió para esta velada.

IMP. FERRER, CORUÑA

PCV 2. Cartel de la ópera *El monte de las ánimas* de Eduardo Rodríguez-Losada (22-V-1927). *El Compostelano*. 20-V-1927, p. 2.

-Teatro Principal-

DOMINGO 22 DE MAYO
A LAS OCHO DE LA TARDE

GRANDIOSO FESTIVAL ARTÍSTICO

en el que tomarán parte: distinguidas Señoritas y Caballeros de la Buena Sociedad Coruñesa; el Orfeón «El Eco», y una nutrida y magnífica Orquesta.

ESTRENANDOSE la ópera en dos actos

**EL MONTE
DE LAS ANIMAS**

Música de **EDUARDO R. LOSADA**
Letra de **JULIO J. CASAL** y **LUIS NÚÑEZ DE CEPEDA**
que acaba de obtener un resonante éxito en las representaciones últimamente dadas en Coruña.

Hermosas decoraciones de **CAMILO DÍAZ BALIÑO**
pintadas exprofeso.

La Orquesta que interpretará esta obra, es sin duda alguna la mayor de las escuchadas en Santiago y está integrada por los primeros profesores de Galicia y por distinguidos Socios de la «Filarmónica Coruñesa».

PCV 3. Programa de mano del concierto realizado por El Eco en el Teatro Rosalía de Castro de A Coruña (10-IV-1930). ASCPEE Programas 1930-1939.

PRECIOS DE LAS LOCALIDADES		Pesetas
Proscentos, Plateas y Principales, con 6 entradas.	id.	35.00
id. Segundos	id.	25.00
id. Terceros	id.	15.00
Palcos Principales	id.	30.00
Butaca con entrada		5.00
Anfiteatro 1.ª fila		5.00
id. 2.ª id.		4.00
Tertulia 1.ª fila		5.00
id. 2.ª y 3.ª id.		2.00
Galería 1.ª fila		2.50
id. 2.ª id.		1.50
Entrada general		1.00

Sociedad Coral Coruñesa
"El Eco"



Director: D. MODESTO REBOLLO

Festivales que celebrará el Jueves 10 de Abril
en el Teatro Rosalía de Castro

A LAS SIETE DE LA TARDE - CONCIERTO DE PRESENTACION
A LAS DIEZ Y MEDIA DE LA NOCHE
FUNCION EN HONOR DE LOS SOCIOS PROTECTORES

Tip. "EL IDEAL BALLEIRO"
Castro de S. Pedro, 22-LA CORUÑA



Biblioteca Municipal
A CORUÑA

PROGRAMA

①○○○○○③

1.º Presentación de la Coral por su Presidente D. José Bua Carou, la que a continuación interpretará el siguiente concierto.

— I PARTE —



- A. Nosa Señora da Barca... F. Amor.
ALALÁ RELIGIOSO - SIGLO XII
- B. AVE MARIA. . . . a cuatro voces mixtas . . . Rebollo.
- C. O VOS OMNES. . . . id. . . . id. . . . Monasterio.
- D. Coro de Peregrinos de la Opera Tannhauser Wagner.
(HOMBRES SOLOS)
- E. Sanctus, Benedictus y Agnus, de la Misa a cuatro voces mixtas, solos y Orquesta . . . Foschini.
Solistas: Sras. de Miranda y Villar-Pellit y Sres. Navarrete y Díaz

②○○○○○②

Orquesta: 30 profesores de la Sociedad de profesores de Orquesta de la Coruña y distinguidos amateurs

2.º Representación del Sainete lírico en un acto y tres cuadros, en verso, de costumbres madrileñas, letra de los Señores López Silva y Fernández Shaw, música del maestro D. Ruperto Chapí

:- La Revoltosa :-

REPARTO

Mari-Pepa	Srta. Salgado (S.)
Gorgonia	Sra. de R. Yardi
Soledad.	Srta. Salgado (L.)
Encarna.	" Alonso.
Chupitos.	" Casanova.
Una vecina	" Pan (M.)
Chula 1.ª	" Jiménez Facio.
Id 2.ª	" Portal Fraudejas (J.)
El Señor Cantelán.	Sr. Jaspé.
Felipe	" Moscoso.
Cándido.	" Berregó (M.)
Tiberio	" Balbué.
Atenedero	" Navarrete.
Un vecino	" Boado.
Un niño	(niña) Alvarez.

CORO GENERAL

Decorado propiedad de la Coral, pintado expresamente por los reputados escenógrafos

SOUZA (HIJOS)

D. Ruperto Chapí

El insigne músico, autor de *La Revoltosa*, nació en Villena (Alicante), el 27 de Marzo de 1851.

Desde niño demostró cualidades nada comunes en el Arte musical, y a la edad de 17 años compuso la música de la zarzuela *Las estrellas del bosque* y, en vista del éxito obtenido, decidió marchar a Madrid para ampliar sus conocimientos, y desde el año 1868 hasta 1871 estudió con aprovechamiento Piano, Armonía y Composición; en dicho año ganó tras de reñidísimas oposiciones la plaza de Músico mayor del Regimiento de Artillería de Madrid, lo que abandonó al año siguiente, al marchar pensionado para la Academia de Bellas Artes de Roma.

Desde esa fecha su carrera fué una constante serie de éxitos, tanto en el género Sinfónico como en el Teatral, siendo con Bretón, Caballero, Chueca, Giménez, etc. uno de los creadores del «Género chico», llamado así por sus dimensiones, y no por su calidad, ya que en el figuran joyas musicales como *La Revoltosa*, *La Verbena de la Paloma*, *La Tempranica*, *Gigantes y Cabezudos* y tantas otras que fueron y son la representación más genuina del Teatro Lírico Español.

Murió en Madrid el 25 de Marzo de 1909, a raíz del estreno de su ópera *Margarita la Tornera*.

— II PARTE —



- A. Serenata. Mendelssohn.
SOLISTA: SRTA. PORTAL FRADEJAS (A.)
- B. Ruada de Bouzos, a seis voces mixtas. . . Doncel.
- C. Los Sirgadores del Volga X.
(HOMBRES SOLOS)
- D. LA PLUMA VERDE } Tonadas de
E. EN CASA DEL TIO VICENTE. } ronda
F. ABREME LA PUERTA. } de León a
6 voces mixtas
Benedito

Por la Coral



Descansos de diez minutos



PCV 4. Programa del concierto realizado en el Salón Teatro de Santiago de Compostela (09-V-1930). ASCPEE Programas 1930-1939.

SALÓN TEATRO

CORAL CORUÑESA "EL ECO"



Director D. Modesto Rebollo

FESTIVALES QUE CELEBRARÁ EL VIERNES, 9 DE MAYO
a las siete de la tarde
y a las diez y media de la noche

PROGRAMA

PRIMERA PARTE

A. Nosa Señora da Barca (alalá religioso, siglo XII)	F. Amor.
B. Ave María (a cuatro voces mixtas)	Rebollo.
C. O vos omnes (a cuatro voces mixtas)	Monasterio.
D. Coro de peregrinos de la ópera <i>Tannhäuser</i> (hombres solos)	Wagner.
E. Sanctus, Benedictus y Agnus, de la Misa a cuatro voces mixtas, (solos y orquesta)	Foschini.

(Solistas: Señoras de Miranda y Villar-Pellit y señores Navarrete y Díaz).

DON RÚPERTO CHAPÍ

El insigne músico, autor de *La Revoltosa*, nació en Villena (Alicante), el 27 de Marzo de 1851.

Desde niño demostró cualidades nada comunes en el arte musical, y a la edad de 17 años compuso la música de la zarzuela *Las estrellas del bosque* y, en vista del éxito obtenido, decidió marchar a Madrid para ampliar sus conocimientos, y desde el año 1868 hasta 1871 estudió con aprovechamiento piano, armonía y composición. En dicho año ganó tras de reñidísimas oposiciones, la plaza de músico mayor del Regimiento de Artillería de Madrid, la que abandonó al año siguiente, al marchar pensionado para la Academia de Bellas Artes de Roma.

Desde esa fecha su carrera fue una constante serie de éxitos, tanto en el género sinfónico como en el teatral, siendo con Bretón, Caballero, Chueca, Jiménez, etc., uno de los creadores del género chico, llamado así por sus dimensiones y no por su catidad, ya que en él figuran joyas musicales como *La Revoltosa*, *La Verbena de la Patoma*, *La Tempranica*, *Gigantes y Cabecudos*, y tantas otras que fueron y son la representación más genuina del Teatro lírico español.

Murió en Madrid el 25 de Marzo de 1909, a raíz del estreno de su ópera *Margarita la Tuercana*.

PCV 5. Programa del concierto realizado en la Sociedad Filarmónica de A Coruña (10-XII-1931). ASCPEE Programas 1930-1939.



SOCIEDAD FILARMÓNICA
— DE —
LA CORUÑA

TEATRO ROSALÍA CASTRO

Año XXX TERCERA SERIE Un concierto

A CARGO DE LA

Coral Polifónica "El Eco"

DIRIGIDA POR EL MAESTRO

Manuel Fernández Amor

Día 10 de Diciembre de 1931 Concierto 3.º del año 1931-32
A las 7 1/2 en punto de la tarde (297 de la Sociedad)

Las puertas del Teatro se abrirán a las 7

PM-1931

Año XXX-1931-32
CONCIERTO III
(297 de la Sociedad)

Jueves 10 de Diciembre de 1931
A las 7 1/2 en punto de la tarde

Programa

PRIMERA PARTE

<i>Quitate de la esquina</i> (a seis voces mixtas)	Saez de Arana
<i>Ave María</i> (a cuatro voces mixtas)	Gluck
<i>Sierra de Mariola</i> , canción popular valenciana, (a seis voces mixtas)	Sansalvador
<i>La mañana de San Juan</i> , romance, (a cuatro voces mixtas)	Mudarra

SEGUNDA PARTE

<i>Ruada de Bouzas</i> (a seis voces mixtas).	Doncel
<i>Donna Signor</i> (a cuatro voces mixtas).	Furlotti
<i>Foliada de Negreira</i> (a seis voces mixtas)	Doncel
<i>Canción india</i> (a seis voces mixtas).	Rimsky-Korsakoff

TERCERA PARTE

Prende <i>Salgueiriño</i> , Pandeiro de Ames, (a cuatro voces mixtas)	P. Luís M.º Fernández
<i>Alalá de Monforte</i> (a seis voces mixtas)	Benedito
<i>Canto de Mariñeiros</i> (a seis voces mixtas)	Pita Romero
<i>Canto de Berce</i> (a seis voces mixtas)	Fernández Amor
<i>Negra Sombra</i> (a cuatro voces mixtas).	Montes

Solistas: Sra. de Miranda Núñez, Srtas. de Brandón y López Niño y Don Julio Díaz

Descansos de 10 minutos.

PRÓXIMO CONCIERTO

El 15 de Diciembre

CLAUDIO ARRAU
Pianista

PCV 6. Programa de mano del concierto realizado en el Círculo de las Artes de Lugo (25-IV-1932). ASCPEE Programas 1930-1939.

Teatro Círculo de las Artes

GRAN CONCIERTO
ORGANIZADO POR LA
POLIFÓNICA CORUÑESA

“ EL ECO ”

Para el lunes, 25 de Abril de 1932 A las siete y media de la tarde

Director: MANUEL FERNÁNDEZ AMOR

PRIMERA PARTE

Quítate de la esquina SÁEZ DE ARANA
(A SEIS VOCES MIXTAS)

Ave María GLUCK
(A CUATRO VOCES MIXTAS)

Sierra de Mariola, canción popular valenciana SANSALVADOR
(A SEIS VOCES MIXTAS)

La mañana de San Juan, romance MUDARRA
(A CUATRO VOCES MIXTAS)

SEGUNDA PARTE

Levántate morenita, poema musical G. RICIS
(A SEIS VOCES MIXTAS)

Alalá de Monforte BENEDITO
(A SEIS VOCES MIXTAS)

Donna Signor. FURLOTTI
(A CUATRO VOCES MIXTAS)

Canción India. RIMSKY-KORSAKOFF
(A SEIS VOCES MIXTAS)

TERCERA PARTE

Foliada de Negreira DONCEL

Meu meniño M. DEL ADALID

Cantiga d'os mariñeiros JOSÉ L. PITA ROMERO

Teus ollos. CHANÉ
(A SEIS VOCES MIXTAS)

Negra sombra MONTES
(A CUATRO VOCES MIXTAS)

SOLISTAS: SRA. DE MIRANDA NÚÑEZ, SRTAS. DE BRANDÓN
Y LÓPEZ NIÑO

PRECIOS (incluidos los impuestos)

Butaca 3'50	Silla 2'00
Palco (asiento). 3'50	General 1'00

Imprenta "Palestros", Lugo.

PCV 7. Programa de mano del concierto realizado en la Plaza de toros de Santiago de Compostela (26-VII-1933). ASCPEE Programas 1930-1939.



PROGRAMA

<p style="text-align: center;">PRIMERA PARTE</p> <p>N.º 1. El Romeral, cantar andaluz de romería (Scherzo a 6 voces mixtas). E. Ramírez.</p> <p>» 2. Sierra de Mariola, poema musical valenciano (a 6 voces mixtas). Sansalvador.</p> <p>» 3. Sota del Oln, canción popular catalana (a 6 voces mixtas). Morera.</p> <p>» 4. Madroñera, canción popular extremeña (a 6 voces mixtas). Fernández Amor.</p> <p>» 5. Negra sombra (a 4 voces mixtas). Montes.</p> <p style="text-align: center;">SEGUNDA PARTE</p> <p>I. Der Freyschütz. Obertura. Weber.</p> <p>II. Rapsodia gallega. N.º 2. José Santos.</p> <p>III. Capricho español. <table border="0" style="display: inline-table; vertical-align: middle;"> <tr><td style="border-left: 1px solid black; padding-left: 5px;">I. Alborada</td></tr> <tr><td style="border-left: 1px solid black; padding-left: 5px;">II. Variazioni</td></tr> <tr><td style="border-left: 1px solid black; padding-left: 5px;">III. Alborada</td></tr> <tr><td style="border-left: 1px solid black; padding-left: 5px;">IV. Scena e canto gitano</td></tr> <tr><td style="border-left: 1px solid black; padding-left: 5px;">V. Fandango asturiano</td></tr> </table> Rimsky Korsakow</p> <p>IV. Marcha militar. N.º 2. Schubert.</p>	I. Alborada	II. Variazioni	III. Alborada	IV. Scena e canto gitano	V. Fandango asturiano	<p style="text-align: center;">TERCERA PARTE</p> <p>N.º 1. Nosa Señora da Barca (canción del siglo XIII, a 5 voces mixtas). F. Amor</p> <p>» 2. La Sardana de las monjas (a 6 voces mixtas). Morera</p> <p>» 3. La Primavera (a 4 voces mixtas). Furlotti</p> <p>» 4. Levántate morenita, poema musical castellano (a 6 voces mixtas). Guzmán Ricis</p> <p>» 5. Xa vimos da troula, foliada (a 6 voces mixtas). Fernández Amor</p> <p>Himno gallego: Polifónica y Banda.</p> <p style="text-align: center;">◆ ◆ ◆</p> <p style="text-align: center;">El día 28 a las seis de la tarde FIESTA INFANTIL amenizada por la Banda de Música de las Escuelas Labaca de Coruña, y a las diez de la noche GRAN FOLION en la Plaza de Toros.</p>
I. Alborada						
II. Variazioni						
III. Alborada						
IV. Scena e canto gitano						
V. Fandango asturiano						

PCV 8. Programa de mano del concierto realizado en el Teatro Jofre de Ferrol (05-IX-1933). ASCPEE Programas 1930-1939.



PRECIOS PARA LA FUNCION	
Plateas y proscenios primeros.....	20'00 pesetas
Palcos principales.....	18'00 »
Proscenios segundos.....	12'00 »
Butacas.....	3'00 »
Anfiteatros 1.ª y 2.ª fila.....	3'00 »
Tertulia 1.ª fila.....	2'00 »
Idem 2.ª y 3.ª idem.....	1'75 »
Galería 1.ª fila.....	1'25 »
Idem 2.ª idem.....	1'00 »
Entrada general.....	0'75 »

PROGRAMA	
Primera parte	La Polifónica EL ECO
Ave María (a cuatro voces mixtas), <i>Gluk.</i>	
Dona Signor, <i>Furlotti.</i>	
Coro de Peregrinos de la Opera "Tannhauser" (a seis voces mixtas), <i>Wagner.</i>	
El Príncipe Igor, (a seis voces mixtas con acompañamiento de piano), <i>Borodine.</i>	
MATERIAL DE LA "MASA CORAL DE MADRID"	
Segunda Parte	Rondalla "Airiños d'a miña terra"
Como chove miudiño (balada gallega), <i>P. Piñeiro.</i>	
Minuetto, <i>Bolzoni.</i>	
Lonxe d'a terraña (balada gallega), <i>Montes.</i>	
La leyenda del beso (fantasía), <i>Soutullo y Vert</i>	
Tercera parte	La Polifónica EL ECO
El Romeral (cantar andaluz de romería, scherzo a seis voces mixtas), <i>E. Ramírez.</i>	
Sol del Olm (canción popular catalana, a seis voces mixtas), <i>Moreira.</i>	
Madroñera (canción popular extremeña, a seis voces mixtas), <i>Fernández Amor.</i>	
La Sardana de las Monjas (a seis voces mixtas), <i>Moreira.</i>	
Xa vimos d'a froula (foliada a seis voces mixtas), <i>Fernández Amor.</i>	
SOLISTAS: SRTA. BRANDÓN Y SR. ARIAS	
ACOMPANARÁ AL PIANO LA SRTA. MARÍA FRAGA	

PCV 9. Programa de mano del concierto realizado en el Teatro Rosalía de Castro de A Coruña (10-I-1934). ASCPEE Programas 1930-1939.

PROGRAMA

PRIMERA PARTE

EL ROMERAL, cantar andaluz de romería..... RAMÍREZ
scherzo a seis voces mixtas

DOS MELODÍAS (a) Farfalla..... SCHUMANN
(b) La Stella de la sera.

VISIONE VENECIANA..... BROGI
a seis voces mixtas y solo de barítono solista Sr. Navarrete

SOTA DEL OLM, canción popular catalana..... MORERA
a seis voces mixtas

TANGARAÑOS..... CHANE
adaptación a seis voces mixtas, por Fernández Amor

POR LA CORAL
DIRECTOR
FERNÁNDEZ AMOR

SEGUNDA PARTE

Representación del sainete lírico, en un acto, dividido en dos cuadros, en verso y prosa, letra de RAMOS CARRION y música del maestro CHUECA

Agua, Azucarillos y Aguardiente

REPARTO

Aña.....	Sra. Charro Alonso
Pepa.....	Sra. Marija Espiñeira
Manuela.....	Sra. de Villar Pellit
Doña Simona.....	Sra. Josefina G. Peña
Una mamá.....	Sra. Enriqueta Brandón
Señorita primera.....	Sra. Carmen Sánchez
Señorita segunda.....	Sra. M ^{ta} del Carmen Lillo
La seña Tomasa.....	Sra. Ofelia Brandón
Lorenza.....	Sr. Arias
Vicente.....	Sr. Balboa
Serafina.....	Sr. Navarrete
Don Aquilino.....	Sr. Gómez
El gachó del arpa.....	Sr. Losada
Guardia primero.....	Sr. Rodríguez García
Guardia segundo.....	Sr. Alcalde
Señorito primero.....	Sr. Ruiz de Alarcón
Señorito segundo.....	Sr. Varela
Señorito tercero.....	Sr. Fandiño (E.)
Señorito primero.....	Sr. Fernández Obana (L.)
Señorito segundo.....	Sr. Pita Lassanta (F.)

BARQUILLEROS

Sres.: Varela, Fandiño, Vidal, Rodríguez, Alarcón, Losada, Fernández, Camino.
Los Tres Ratras, un farolero, amas de cría, niñeras, transentes, niños y niñas.

LOS COROS ESTARÁN INTEGRADOS POR LAS SEÑORITAS

Eina Insua, Elena Fernández, Lucía Curáide, Chira Sánchez, Marija Deus, Beatriz Luáriz, Lolita G. Moro, Mari Ruiz de Alarcón, Bina Deus, Lina Escudero, Luisa Rodríguez Rouco, Angélica Estrada, Pila Alonso, Lolita Sánchez, Luisa Lago, Pilar Ruiz de Alarcón, María del Carmen Lillo, Isolina Casanova.

PRECIOS

	TARDE	NOCHE
Proscenios plateas.....	25 [—] Ptas.	20 [—] Ptas.
Proscenios principales.....	25 [—] "	20 [—] "
Proscenios segundos.....	20 [—] "	15 [—] "
Proscenios terceros.....	15 [—] "	10 [—] "
Palcos principales.....	20 [—] "	15 [—] "
Butacas.....	4 [—] "	3 [—] "
Anfiteatro primera fila.....	3 ⁵⁰ "	2 ⁵⁰ "
Anfiteatro segunda fila.....	3 [—] "	2 [—] "
Tertulias primera fila.....	2 [—] "	1 ⁵⁰ "
Tertulias segunda fila.....	1 ⁵⁰ "	1 ²⁵ "
Tertulias tercera fila.....	1 ²⁵ "	1 [—] "
Galerías primera fila.....	2 [—] "	1 ⁵⁰ "
Galerías segunda fila.....	1 ⁵⁰ "	1 ²⁵ "
Entrada general.....	1 [—] "	0 ⁷⁵ "

NOTA.—LOS ENCARGOS DE ENTRADAS CADUCAN LA VISPERA DEL CONCIERTO A LAS DIEZ DE LA NOCHE.

Teatro Rosalía de Castro

El miércoles, día 10 de Enero de 1934

A las siete y media de la tarde
y diez y tres cuartos de la noche

GRANDES FESTIVALES ARTÍSTICOS

A CARGO DE LA

CORAL POLIFONICA EL ECO

DIRECTOR ARTÍSTICO:
JUAN JOSÉ VILAR SIXTO

DIRECTOR DE ORQUESTA:
MANUEL FERNÁNDEZ AMOR

IMPRESA NORET - LA CORUÑA

PCV 10. Concierto realizado en el Teatro Rosalía de Castro de A Coruña (01-II-1934).
ASCPEE Programas 1930-1939.

PRECIOS		
	TARDE	NOCHE
Proscenios plateas	20' - Ptas.	15' - Ptas.
Proscenios principales	20' - "	15' - "
Proscenios segundos	15' - "	10' - "
Proscenios terceros	15' - "	10' - "
Palcos principales	20' - "	15' - "
Butacas	5' - "	2' - "
Anfiteatro primera fila	2'75 - "	1'75 - "
Anfiteatro segunda fila	2'50 - "	1'50 - "
Tertulias primera fila	1'50 - "	1'25 - "
Tertulias segunda fila	1'25 - "	1' - "
Tertulias tercera fila	1' - "	0'75 - "
Galerías primera fila	1'50 - "	1'25 - "
Galerías segunda fila	1'25 - "	1' - "
Entrada general	0'75 - "	0'50 - "

NOTA: LOS ENCARGOS DE LAS LOCALIDADES CADUCAN LA VESPERA DEL CONCIERTO A LAS DIEZ DE LA NOCHE.

Teatro Rosalía de Castro

Jueves, 1 de Febrero de 1934

A las siete y cuarto de la tarde
y diez y tres cuartos de la noche

REPRISE A PETICION DEL PUBLICO

Grandes Festivales Artísticos

a cargo de la

Coral Polifónica EL ECO

Director artístico:
Juan José Vilar Sixto

Director de orquesta:
Manuel Fernández Amor

Repriase del sainete lírico, en un acto, dividido en dos cuadros, en verso y prosa, letra de RAMOS CARRION y música del maestro CHUECA

Agua, Azucarillos y Aguardiente

REPARTO

Aña	Sra. Charro Alonso
Pepa	Sra. Marija Espiñeira
Manuela	Sra. de Villar Pellit
Doña Simona	Sra. Josefina G. Peña
Una mamá	Sra. Enriqueta Brandón
Señorita primera	Sra. Lolita Sánchez
Señorita segunda	Sra. M. ^a del Carmen Lillo
La sená Tomasa	Sra. Ofelia Brandón
Lorenzo	Sr. Arias
Vicente	Sr. Balboa
Serafin	Sr. Navarrete
Don Aquilino	Sr. Pita Lasantas (F.)
El gachó del arpa	Sr. Losada
Guardia primero	Sr. Rodrigo Garcia
Guardia segundo	Sr. Alcalde
Chulo primero	Sr. Seijo
Chulo segundo	Sr. Varela
Chulo tercero	Sr. Fandiño (E.)
Señorito primero	Sr. Fernández Obansa (L.)
Señorito segundo	Sr. Carreras

BARQUILLEROS

Sres.: Varcia, Fandiño, Vidal, Alarcón, Losada, Fernández, Camino, Iglesias.
Los Tres Ratas, un farolero, amas de cría, niñas, transeuntes, niños y niñas.

LOS COROS ESTARÁN INTEGRADOS POR LAS SEÑORITAS

Fina Insua, Elena Fernández Reel, Lucita Cornide, Chira Sánchez, Mariuja Deus, Beatriz Lúgria, Lolita G. Moro, Mari Ruiz de Alarcón, Bina Deus, Lina Escudero, Luisa Rodríguez Rouco, Angélica Estrada, Pila Alonso, Lolita Sánchez, Luisa Lago, Pilar Ruiz de Alarcón, María del Carmen Lillo, Isolina Casanova.

PROGRAMA

LA SARDANA DE LAS MONJAS	MOREZA
(a seis voces mixtas)	
VISIONE VENECIANA	BROGI
(a seis voces mixtas y solo de barítono solista Sr. Navarrete)	
OR VEDI AMOR	CALTABIANO
(matrigal a seis voces mixtas)	
TANGARAÑOS	CHANE
(adaptación a seis voces mixtas, por Fernández Amor)	

POR LA CORAL
DIRECTOR
FERNANDEZ AMOR

Composición escénica original de
JUAN JOSE VILAR SIXTO,
sobre motivos de la opereta:

GEISHA

Interpretada por tiple y barítono y 20 señoritas de la Coral

FASTUOSA PRESENTACION ESCENICA

LUJOSO VESTUARIO

PCV 11. Concierto realizado en el Teatro Rosalía de Castro de A Coruña (23-V-1934).
ASCPEE Programas 1930-1939.

PRECIOS		
	TARDE	NOCHE
Proscenios plateas	30'— Ptas.	20'— Ptas.
Proscenios principales	30'— »	20'— »
Proscenios segundos	20'— »	15'— »
Proscenios terceros.	20'— »	10'— »
Palcos principales.	30'— »	20'— »
Butacas	5'— »	3'50 »
Aniteatro primera fila	4'— »	3'— »
Aniteatro segunda fila	3'— »	2'50 »
Tertulias primera fila	2'50 »	2'— »
Tertulias segunda fila	2'— »	1'50 »
Tertulias tercera fila.	1'50 »	1'— »
Galerías primera fila.	2'50 »	2'— »
Galerías segunda fila	2'— »	1'50 »
Entrada general.	1'— »	0'75 »

NOTA
Los encargos de localidades caducan la víspera del concierto a las DIEZ de la noche.

TIP. EL NOROESTE.—LA CORUÑA

TEATRO ROSALIA CASTRO

EL MARTES, 22
MIÉRCOLES, 23 de Mayo 1934
A las 7 1/2 tarde y 10 3/4 noche

Grandioso Acontecimiento Artístico
A CARGO DE LA
CORAL POLIFONICA "EL ECO"

Director artístico:
D. Juan José Vilar Sixto

Director de orquesta:
D. Manuel Fernández Amor.

La joya lírica en 2 actos, original de González del Castillo y Martí Alonso, música del maestro Sorozábal,

KATIUSKA

REPARTO

Katiuska	Srta. Carmiña Varela. (En la sesión de las 10 3/4 Srta. Charito Alonso.)	Bruno Brunovich	Sr. García.
Olga	Sra. de Villar Pellit.	Amadeo Pich	» Losada.
Tatiana	Srta. Maruja Espiñeira.	Boni	» Balboa.
Miska	» Pilar Rodríguez.	El Conde Ivan	» Deus (V.)
Pedro Stakof	Sr. Villalba. (En la sesión de las 10 3/4, Sr. Arias)	Koska	» Varela (A.)
Príncipe Sergio	» Seijo (A.)	El comisario de Kiew	» Durántez.
		Campeño 1.º	» Iglesias.
		» 2.º	» Seijo (M.)
		Soldado 1.º	» Rodríguez.

Nobles Campesinos Soldados Expatriados

Bailarines: Srta. Margarita Sánchez, Sres. Rafael Suárez y Jaime Camino

Los coros están integrados por Elena Fernández, Chira Sánchez, Maruja Deus, Beatriz Lúgris, Bina Deus, Luisa Rodríguez Rouco, Pila Alonso, María Ruiz de Alarcón, María del Carmen Lillo, Isolina Casanova, Lucita Cornide, las Señoritas: Margarita Sánchez, Lucita Mezo, Celia Sánchez y Rosita Español.

APUNTADORES:
D. Ramón Suárez Pedreira y D. Rafael Alcalde

Vestuario propiedad de la Coral Decorado de García y Ros
Peluquería: Manuel Acea

NOTA
En la función del Miércoles a las 7 1/2 representará el papel de Katiuska, la Srta. Charito Alonso y de Pedro Stakof, el Sr. Arias y a las 10 3/4, la Srta. Carmiña Varela y el Sr. Villalba.

PCV 12. Concierto realizado en el Teatro Linares Rivas de A Coruña (05-II-1936).
ASCPEE Programas 1930-1939.

PRIMERA PARTE		SEGUNDA PARTE	
Reprise del sainete lírico, en un acto, dividido en dos cuadros, en verso y prosa, letra de RAMOS CARRION y música del maestro CHUECA Agua, Azucarillos y Aguardiente		Selección de la bella opereta del maestro F. LEHAR La Viuda Alegre	
REPARTO Asia..... Srta. Purita Rey. Pepa..... " Maruja Espiñeira. Manuela..... Sra. de Villar Pellit. Doña Simona..... Srta. Chelo Pérez Pombo. Una mamá..... " Alicia Puente. Señorita primera..... " Lucita Mozo. Señorita segunda..... " Mary Tere Avriñón. La seña Tomasa..... " Mary Tere Aizpuro. Lorenzo..... Sr. Arias. Vicente..... " Balboa. Serafin..... " Camino. Don Aquilino..... " Balboa. El gachó del arpa..... " Varela. Guardia primero..... " Suárez. Guardia segundo..... " Alcalde. Chulo primero..... " Seijo. Chulo segundo..... " Varela. Chulo tercero..... " Fandiño (E.) Señorito primero..... " Fernández. Señorito segundo..... " R. Suárez.		Interpretada por los solistas Sra. de Villar Pellit (Soprano) Sr. Arias (Baritono) y coros de la Polifónica. Orquesta, de la Asociación de Profesores de Música de La Coruña	
BARQUILLEROS Sres.: Varela, Fandiño, Vidal, Iglesias, Pérez, Deus, Avriñón, Diez. Los Tres Ratas, un farolero, amas de cría, niñeras, transeuntes, niños y niñas. LOS COROS ESTARÁN INTEGRADOS POR LAS SEÑORITAS Mary Tere Avriñón, Lucita Mozo, Cristina Rodríguez, Lucita Cornide, Maruja Deus, Lolita G. Moro, Mary Tere Aizpuro, Luisa Rodríguez Rouco, Pila Alonso, María del Carmen Lillo, Tyta Alonso, Enma Morales, Paruca Bahamonde, Lolita Sánchez, Alicia Puente, Lila Valcarce, Adela Panisse.			

PRECIOS		Teatro Linares Rivas	
		Miércoles, 5 de Febrero de 1936	
		TARDE: a las 7 1/2 NOCHE: a las 10 1/2	
		Grandes Festivales	
		a cargo de la	
		Coral Polifónica	
		"EL ECO"	
		Director artístico:	
		D. Juan José Vilar Sixto	
		Director de orquesta:	
		D. Manuel Fernández Amor	
NOTA.— LOS ENCARGOS DE LAS LOCALIDADES CADUCAN LA VESPERA DEL CONCIERTO A LAS DIEZ DE LA NOCHE.		TIF. EL NOROESTE.—La Coruña	

PCV 13. Concierto realizado en el Teatro Rosalía de Castro de A Coruña (20-V-1936).

ASCPEE Programas 1930-1939.

PRECIOS		
	TARDE	NOCHE
Proscenios plateas.....	24'— Ptas.	18'— Ptas.
Proscenios principales.....	24'— »	18'— »
Proscenios segundos.....	18'— »	15'— »
Proscenios terceros.....	15'— »	13'— »
Palcos principales.....	24'— »	18'— »
Butacas.....	4'— »	3'— »
Anfiteatro primera fila.....	3'— »	2'50 »
Anfiteatro segunda fila.....	2'50 »	2'— »
Tertulias primera fila.....	2'— »	1'50 »
Tertulias segunda fila.....	1'50 »	1'— »
Tertulias tercera fila.....	1'50 »	1'— »
Galerías primera fila.....	2'— »	1'50 »
Galerías segunda fila.....	1'50 »	1'— »
Entrada general.....	1'— »	0'75 »

NOTA
Los encargos de localidades caducan la víspera del concierto a las DIEZ de la noche.

Teatro ROSALIA CASTRO

Miércoles, 20 de Mayo de 1936

A las 7 1/2 tarde y 10 3/4 noche

GRANDIOSO
ACONTECIMIENTO
ARTISTICO

A CARGO DE LA
CORAL POLIFÓNICA

“ELECO”

Director artistico:
D. Juan José Vilar Sixto.

Director de orquesta:
D. Manuel Fernández Amor.

La grandiosa opereta japonesa, dividida en tres actos, traducida al castellano por Vidal Llimona, música de Sidney Jones

LA GEISHA

REPARTO

Mimosa Lay—célebre Geisha.....	Sra. de Villar Pellit.
Mis Molly.....	Srta. Purita Rey.
Julieta—Intérprete francesa.....	“ Muruja Espiñeira.
Lady Constanza—Inglesa que visita el Japón en su propio yatch.....	“ Chelo Pérez Formo.
Mis Mary, acompañante de Lady Constanza.....	“ Adela Panisse.
Nanny, camarera del Marqués.....	“ Emma Morales.
Arpa de Oro.....	“ Mercedes P. Cancio.
Rosa de thé.....	“ Lila Valcárcel.
Crisantema.....	“ Lolita Sánchez.
Violeta.....	“ Luisa R. Rouco.
Marqués Imary, Gobernador de la provincia.....	Sr. Vilar Sixto (Juan José).
Fairfax, Capitán de la marina inglesa.....	“ Arias, Jesús.
Katana, Capitán de la Guardia japonesa.....	“ Seoane, Joaquín.
Wuy hy, Chino, Propietario y Director de la Casa de Thé.....	“ Balboa, José.
Takimimi, servidor del Marqués.....	“ Fandiño, Emilio.
Cunningham.....	“ Castro Luis.
Bronville.....	“ Iglesias, Rogelio.
Grimston.....	“ Suárez, Rafael.
Stanley.....	“ Avrión, Juan José.
Yankai, Ayudante del Marqués.....	“ Ramírez, Eduardo.

Damas, nobles, soldados, pueblo — La acción en el Japón

APUNTADORES: D. Ramón Suárez y D. Rafael Alcalde.

30 Profesores de orquesta. Vestuario propiedad de la Coral.

Figurines de Lolita Diaz Balaño

SASTRE: Cándido Vázquez. FELLIQUERO: Acea.

Decorado hecho expresamente para esta obra por Souza.

Atrezzo propiedad de la Coral.

Los coros están integrados por las siguientes Srtas: Alicia Puente, Chuli Estrada, Tuchi Cremaes, Mercedes Pérez Cancio, Pepita Martínez Fontenla, Lila Valcárcel, Mari Tere Avrión, Lolita Sánchez, Maria Cristina Rodríguez, Luisa Rodríguez Rouco, Elvira Lago, Pili Alonso

PCV 14. Concierto en el Teatro Jofre de Ferrol (03-VI-1936). ASCPEE Programas 1930-1939.

PRECIOS

	TARDE	NOCHE
	Pesetas	Pesetas
Butacas.....	4'00	3'00
Asientos de palco.....	4'00	3'00
Anfiteatro 1. ^a	4'00	3'00
Idem 2. ^a	3'50	3'00
Tertulia 1. ^a	2'50	2'00
Idem 2. ^a	2'00	1'50
Idem 3. ^a	2'00	1'50
Delantera de Galería.....	1'25	1'00
Idem 2. ^a	1'00	0'75
General.....	0'75	0'60
Proscenios.....	24'00	18'00
Idem segundos.....	15'00	12'00
Palcos plateas.....	24'00	18'00
Idem principal.....	24'00	18'00

Imp. El Correo Gallego.-158/9

Teatro Jofre

Miércoles 3 de Junio 1936
A las 7 ¹/₂ de la tarde y 10 ³/₄ de la noche

● **GRANDIOSO** ●
ACONTECIMIENTO ARTÍSTICO

A CARGO DE LA

CORAL POLIFÓNICA

"EL ECO"

Director artístico:
D. JUAN JOSÉ VILAR SIXTO

Director de orquesta:
D. MANUEL FERNÁNDEZ AMOR

LA GRANDIOSA OPERETA, DIVIDIDA EN TRES ACTOS, TRADUCIDA AL CASTELLANO POR VIDAL LLIMONA, MÚSICA DE SIDNEY JONES

LA GEISHA

REPARTO

Mimosa Lay—célebre Geisha... Sra. de Villar Pellit.	Marqués Imary, Gobernador de la provincia..... Sr. Vilar Sixto (Juan José).	
Mis Molly..... Srta. Purita Rey.	Fairfax, Capitán de la Marina inglesa.....	Arias, Jesús.
Julietta—intérprete francesa.... * Mariuja Espineira.	Katana, Capitán de la Guardia japonesa.....	Sevane, Joaquín.
Lady Constanza—inglesa que visita el Japón en su propio yacht * Chelo Pérez Pombo.	Wuy hy, Chino, Propietario y Director de la Casa de Thé... * Balboa, José.	Fandino, Emilio.
Mis Mary, acompañante de Lady Constanza..... * Adela Panisse.	Takimini, servidor del Marqués. Cunningham.....	Castro Luis.
Nanny, camarera del Marqués... * Emma Morales.	Bronville.... } Oficiales Ingleses	Iglesias, Rogelio.
Arpa de Oro..... * Mercedes P. Cancio	Grimston.... }	Suárez, Rafael.
Rosa de thé..... * Lila Valcarcel.	Stanley.....	Abrillón, Juan José.
Crisantema... } Geishas	Yankai, Ayudante del Marqués.....	Ramírez, Eduardo.
Violeta..... * Luisita R. Rouco.		

Damas, nobles, soldados, pueblo.—La acción en el Japón

Apuntadores: D. Ramón Suárez y D. Rafael Alcalde.

25 PROFESORES DE ORQUESTA. VESTUARIO PROPIEDAD DE LA CORAL. FIGURINES DE LOLITA DIAZ VALIÑO. Peluquero: Acta.

Decorado hecho exprofesamente para esta obra por Souza. Atrezzo propiedad de la Coral.

Los coros están integrados por las siguientes Srtas.: Alicia Puente, Chuli Estrada, Tuchi Cremaos, Mercedes Pérez Cancio, Pepita Martínez Fontenla, Lila Valcárcel, Mari Tere Avriellón, Lolita Sánchez, María Cristina Rodríguez, Luisa Rodríguez Rouco, Elvira Lago, Pili Alonso.

PCV 15. Concierto realizado en el Teatro Principal de Pontevedra (22-XII-1936).

ASCPEE Programas 1930-1939.

Teatro Principal

MARTES, 22 DE DICIEMBRE DE 1936

A las siete y cuarto de la tarde

Grandioso Acontecimiento Artístico
a beneficio pro-suscripción monumento
al Generalísimo

Excmo. Sr. D. Francisco
Franco Bahamonde

A CARGO DE LA CORAL POLIFÓNICA

"EL ECO"

AL SERVICIO DE ESPAÑA

Director artístico:
D. Juan José Vilar Sixto.

Director de orquesta:
D. Manuel Fernández A nor.

Imp. Moret.-La Coruña

LA GRANDIOSA OPERETA JAPONESA DIVIDIDA EN TRES
ACTOS, TRADUCIDA AL CASTELLANO POR VIDAL
LIZMONA, MUSICA DE SIDNEY JONES

LA GEISHA

REPARTO

Mimosa Lay—celebre Geisha.....	Sra. de Villar Pellit.
Mis Molly.....	Sra. Purita Rey.
Julieta—Intérprete francesa.....	" Maruja Espiñeira.
Lady Constanza—Inglesa que visita el Ja- pón en su propio yatch.....	" Chelo P. Pombo.
Mis Mary, acompañada de Lady Constanza	" Isabel Marinas.
Nanny, camarera del Marqués.....	" Emma Morales.
Arpa de Oro.....	" Lucita Mozo.
Rosa de thé.....	" Lila Valcárcel.
Crisantema.....	" Lolita Sánchez.
Violeta.....	" Luisita R. Rouco.
Marqués Imary, Gobernador de la provin- cia.....	Señor Vilar Sixto (Juan José).
Fairfax, Capitán de la marina inglesa.....	" Arias, Jesús.
Katana, Capitán de la Guardia japonesa...	" Seoane, Joaquín.
Wuy Iy, Chino, Propietario y Director de la Casa de Thé.....	" Balboa, José.
Takimimi, servidor del Marqués.....	" Fandiño, Emilio.
Cunningham.....	" Soliguac, Carlos.
Bronville.....	" Iglesias, Rogelio.
Grimston.....	" Suárez, Rafael.
Stanley.....	" Villar, Enrique.
Yankai, Ayudante del Marqués.....	" Ramírez, Eduardo.

Damas, nobles, soldados, pueblo.—La acción en el Japón

Apuntadores: D. Ramón Suárez y D. Rafael Alcalde.

30 Profesores de orquesta. Vestuario propiedad de la Coral.

Figurines de Lolita Díaz Balino

Sastre: Cándido Vázquez. Peluquero: Acea.

Decorado hecho exprofesamente para esta obra por Souza.

Atrezzo propiedad de la Coral.

Los coros están integrados por las siguientes Srtas.: Alicia Puente, Chuli Estrada, Paruca Bahamonde, Pilar Rouco, Lucita Mozo, Lila Valcárcel, Mari Tere Avrillon, Lolita Sánchez, María Cristina Rodríguez, Luisa Rodríguez Rouco, Elvira Lago, Luisita Marinas

PCV 16. Concierto realizado en el Teatro Principal de Zamora (22-XI-1937). AMB

Fondo Manuel Fernández Amor. Programas de conciertos.

Teatro Principal

ZAMORA

Lunes 22 de Noviembre de 1937

A LAS SIETE Y CUARTO DE LA TARDE

GRANDIOSO
ACONTECIMIENTO
ARTISTICO

Organizado por el Negociado 9.º del Go-
bierno Civil de La Coruña, a beneficio del
Glorioso Ejército y Milicias

A CARGO DE LA CORAL POLIFÓNICA

ELECO

AL SERVICIO DE ESPAÑA

DIRECTOR ARTISTICO:
D. Juan José Vilar Sixto

DIRECTOR DE ORQUESTA:
D. Manuel Fernández Amor

La grandiosa opereta japonesa, dividida en tres actos, traducida al castellano
por Vidal Lizmona, música de Sidney Jones, titulada

LA GEISHA

— REPARTO —

Mimosa Lay—celebre Geisha.....	Sra. de Villar Pellit.
Mis Molly.....	Sra. Purita Rey.
Julieta—Intérprete francesa.....	" Maruja Espiñeira.
Lady Constanza—Inglesa que visita el Japón en su propio yatch.....	" Chelo Pérez Pombo.
Mis Mary, acompañada de Lady Constanza.....	" Alicia Puente.
Nanny, camarera del Marqués.....	" Emma Morales.
Arpa de Oro.....	" Lucita Mozo.
Rosa de thé.....	" Lila Valcárcel.
Crisantema.....	" Lolita Sánchez.
Violeta.....	" Luisita R. Rouco.
Marqués Imary, Gobernador de la provincia.....	Señor Vilar Sixto (Juan José).
Fairfax, Capitán de la Marina inglesa.....	" Navarrete, Fernando.
Katana, Capitán de la Guardia japonesa.....	" Causa, Manuel.
Wuy Iy, Chino, propietario y Director de la Casa de Thé.....	" Balboa, José.
Takimimi, servidor del Marqués.....	" Fandiño, Emilio.
Cunningham.....	" Soliguac, Carlos.
Bronville.....	" Iglesias, Rogelio.
Grimston.....	" Sánchez, José.
Stanley.....	" Avila, Carlos.
Yankai, Ayudante del Marqués.....	" Pareja, Clemente.

Damas, nobles, soldados, pueblo.—La acción en el Japón.

Apuntadores: D. TOMAS ARES y D. RAFAEL ALCALDE

30 PROFESORES DE ORQUESTA — VESTUARIO PROPIEDAD DE LA CORAL

FIGURINES DE LOLITA DIAZ BALINO

Sastre: CANDIDO VAZQUEZ — Peluquero: ACEA

DECORADO HECHO EXPROFESAMENTE PARA ESTA OBRA POR SOUZA

ATREZZO PROPIEDAD DE LA CORAL

Los coros están integrados por las siguientes señoritas: Chuli Estrada, Paruca Bahamonde, Pilar Rouco, Lucita Mozo, Lila Valcárcel, Mari Tere Avrillon, Lolita Sánchez, Luisa Rodríguez Rouco, Elvira Lago, Geli Valdés, Laura Sánchez

**Catálogo del archivo musical de la
Sociedad Coral Polifónica El Eco.
Fondo histórico**

Catálogo del archivo musical de la Sociedad Coral Polifónica El Eco. Fondo histórico

Introducción

Para la realización del presente catálogo se ha seguido la normativa del *Répertoire International des Sources Musicales* (RISM)²²⁰, sin embargo, cabe resaltar que se han incluido una serie de adaptaciones, todas ellas subordinadas a las características específicas del material con el que se ha trabajado.

Se ha optado por la realización de fichas que creemos que facilitan tanto la organización del catálogo, como estudio del mismo.

Signatura antigua	Soporte	Cuños	
<i>Título uniforme</i>	<i>Subtítulo</i>	Fecha	
Autor música	Autor texto	Tonalidad	Páginas
Arreglista	Tamaño	Formato	
Instrumentación			
Íncipit musical y literario			
Observaciones			

Aclaraciones

Datos de registro

Signatura antigua. Existen dos tipos de signatura antigua, por un lado, una numeración en una tinta naranja y azul; además, en 1928 el secretario José Quintas realizó una catalogación del archivo musical, que responde a un código alfanumérico (ejemplo: II-A-26). Este código es ciertamente significativo para aproximarnos en términos de datar la adhesión las obras al archivo, o al menos nos da una foto fija del volumen de obras que albergaba el archivo en ese momento.

²²⁰ S.a. *Normas internacionales para la catalogación...*

Datos de identificación

Título uniforme. Se trata del título de la composición propiamente dicho. En los fragmentos extraídos de una obra mayor como pueden ser óperas y zarzuelas se ha incluido en este campo el título del propio fragmento, debido a los requerimientos de búsqueda que precisa la actual Sociedad Coral Polifónica El Eco, el título de la obra general será reflejado en el apartado de «subtítulo». Sin embargo y como ocurre de forma habitual, cuando se trata de una obra completa o diversos fragmentos de la obra en cuestión, se introduce en este campo el título.

Subtítulo. Hemos optado por introducir un epígrafe con esta denominación, en gran medida por lo que se ha concretado en el punto anterior, así mismo esta casilla está destinada para ubicar el subtítulo propiamente dicho de las composiciones.

Ejemplo 1. Título: *Nº11. Coro de espigadoras*. Subtítulo: *La rosa del azafrán*.

Ejemplo 2. Título: *Gigantes y cabezudos*. Subtítulo: *Zarzuela en un acto*.

Fecha. Este apartado está destinado a la fecha de composición de la obra, incluye también la fecha al tratarse de un arreglo sobre una melodía anónima o popular.

Soporte. En caso de que una composición se conserve en manuscrito se utiliza la abreviatura «Ms», en caso de encontrarse editada se utilizará la abreviatura «Ed» así como el autor de dicha edición, el lugar y la fecha.

Autor musical. Siguiendo la clasificación RISM se indican los apellidos y el nombre del compositor de la obra. Ejemplo: Veiga Iglesias, Pascual. En caso de que el campo quede sin cubrir se considera que el autor es anónimo.

Arreglista. El presente catálogo incorpora una casilla especialmente para el apartado del autor del arreglo.

Autor literario. En este campo se incluye el nombre del autor literario.

Número de páginas. Referido a las páginas que conforman el documento. Si existen varias referencias en este apartado, será debido a que hay diversas copias de la partitura.

Medidas. Se concretan las medidas de las partituras en centímetros de alto por ancho, en caso de que las partituras aparezcan en posición horizontal, es este parámetro el identificador. Existen tres medidas que consideramos estándar en la mayor parte de las partituras halladas en el archivo, corresponden a: A4 - DIN A4 (21 cm x 29,7cm); A3 - DIN A3 (29,7 cm x 42 cm); A5 - DIN A5 (14,85 cm x 21 cm).

Formato. tres términos se incluyen en este epígrafe que quedan explicados a continuación:

- Partitura. Referido a las obras que contengan todas las voces en la misma página.
- Guion. Se refiere a la abreviación de diversas partes en un mismo pentagrama, habitualmente este tipo de formato será el utilizado por el director.
- Partichelas. En el caso de la aparición de las voces separadas en diferentes folios.

Datos propiamente musicales

Tonalidad o modalidad. Este apartado se ha introducido siguiendo el sistema de notación musical anglosajón.

Instrumentación. En este apartado se incluye el número de voces de la composición. A continuación, se especifican las abreviaturas.

Voces:

S	soprano, cantus, tiple
A	alto, contralto
T	tenor
Bar	barítono
B	bajo
Mezzo-S	Mezzosoprano
Cotra-T	Contratenor
V	parte vocal indeterminada
sol	parte vocal solista

Instrumentos:

Cuerda	
vl	violín
vla	viola
vlc	violonchelo
cb	contrabajo

arp	arpa
guit	guitarra
ld	laúd
vlne	violón
Tecla	
pn	piano
org	órgano, harmonium
Madera	
fl	flauta travesera
fl.picc	piccolo, flautín
ob	oboe
req	requinto
cl	clarinete
cl.b	clarinete bajo
fag	fagot
sx.a	saxofón alto
sx.t	saxofón tenor
sx.bar	saxofón barítono
Metal	
cor	trompa
tr	trompeta
trb	trombón
clno	corneta, clarín, clarino
bdn	bombardino
tb	tuba
Percusión	
timp	timbales
tamb	tambor, caja, redoblante
bmb	bombo
perc	pandero, pandereta, platillos, campana, triángulo, castañuelas
i	parte instrumental indeterminada
isol	parte instrumental solista indeterminada
orq	guion orquestal sin determinar instrumentos

En el caso de que exista más de una parte por cuerda se introduce un número en representación de la voz que represente. Ejemplo: T1, T2 será referido a dos voces de tenor.

Íncipit musical y literario. Se indican los primeros compases de la composición, que además incluye el texto.

Datos complementarios

Cuños. En este campo se especifican los cuños que aparecen en las partituras. En el caso de ser cuños de El Eco, se referencia con respecto al apartado de anexos, donde están fotografiados.

Observaciones. En este apartado se indican todo tipo de datos referidos al documento *per se*. Podrán encontrarse dedicatorias, anotaciones, detalles de conservación, los fragmentos contenidos dentro del facsímil, diferentes copias existentes.

Catálogo musical

Adalid, Marcial del

II-A-26 / 32	Ms.	Anexos. Fotografías. 5. Cuños. CEE 4. «Orfeón Coruñés El Eco»	
<i>A campaña</i>	<i>Cantar popular gallego</i>		
Adalid, Marcial del		Am	1p
Sánchez Yáñez, Manuel	31cm 21,5cm	Partitura	
T1, T2, Bar, B			
Andante assai (M.M. ♩ = 100)			
<p>T1</p> <p>N'o si - len-cio mis-te - rio-so S'un-ha noi-te de lu - ar</p>			
«Arreglada para el orfeón El Eco por su director D. M. Sánchez Yáñez. Registrada con el nº 34, 09-XI-1928. Quintas»			

I-A-04 / 9	Ms.	Anexos. Fotografías. 5. Cuños. CEE 5. «Coral Coruñesa El Eco»	
<i>Meu meniño</i>	<i>Coro mixto</i>		
Adalid, Marcial del		Cm	3p
	21,5cm x 31cm / 25,5cm x 18cm / 21,5cm x 18cm	Partitura, partichelas	
S, A, T1, T2, Bar, B			
Andante			
<p>S</p> <p><i>p</i> <i>menos</i> <i>rall.</i></p>			
2 papeles de cada parte.			

Alves Coelho, João

	Ms.		
<i>María Victoria</i>	<i>Fado</i>		
Alves Coelho, João		D	2p
Fernández Amor, Manuel	A4	Partitura	

S, T, B
Moderato

Badía, Pedro

II-D-03 / 15	Ms.		
<i>¡Gloria a Cervantes!</i>	<i>Himno a 4 voces</i>		
Badía, Pedro	Montesinos, E.	Eb	7p
	22,5cm x 32cm / 19cm x 32cm	Partitura, partichelas	
T1, T2, Bar, B			
Únicamente existe la partichela de B. Inscripción: «Es copia del original de la obra en el archivo de la sociedad Coral Orfeón “Eco de Madrid”. Madrid 25-III-1905».			

Bárcena, Augusto

II-A-09 / 50	Ed. A. Julián, Astorga	Anexos. Fotografías. 5. Cuños. CEE 5. «Coral Coruñesa El Eco»	
<i>Promontoiros. Op. 29</i>	<i>Escena coral a 6 voces mixtas</i>	V-1912	
Bárcena, Augusto	Piñón Teixido, Alfonso	E	9p
	35,5cm x 25cm	Partitura	
S, Mezzo-S, A, T, Bar, B			
«Para la polifónica El Eco con un saludo fraternal de los autores»			

Beethoven, Ludwig van

	Ed.	Cuño de Alejo Sanchís Mompó; Coral San Juan de Mata - Salamanca
--	-----	---

<i>O Salutaris</i>	<i>Motete 4 v.m</i>		
Beethoven, Ludwig van		Ab	1p / 2p
	A4 / A5	Partitura, guion	
S, A, T, B			
<p>Moderato</p> <p>O Sa - lu - ta - ris Ho - sti - a Quae</p>			

Benedito, Rafael

	Ms.		
<i>Alalá</i>	<i>Canto popular de Galicia</i>		
Benedito, Rafael		Bbm	4p
	31cm x 22cm/ 31,5cm x 22,5cm	Partitura, partichelas	
S, A, T, Bar, B			
<p>Andante tranquilo (♩ = 66)</p> <p><i>p</i> (B.C.)</p> <p>rall.</p>			
«Obsequio a la Coral El Eco de La Coruña, de la Masa Coral de Madrid»			

	Ms.		
<i>Como te va con el ave</i>	<i>Tonada de Ronda</i>		
Benedito, Rafael		Bbm	3p
	31cm x 26,5cm	Partitura	
S, A, T, Bar, B			
<p>Vivo</p> <p>Co - mo te va con el a - ve de la</p>			

	Ms.		
<i>En casa del tío Vicente</i>	<i>Tonada de Ronda</i>		
Benedito, Rafael		Am	2p

	31cm x 26,5cm	Partitura	
S, A, T, Bar, B			
<p>S</p> <p>En ca - sa del tío Vi</p>			

	Ms.		
<i>Los cordones</i>	<i>Tonada de Ronda. (León) La Bañeza</i>		
Benedito, Rafael		F	8p
	31cm x 26,5cm	Partitura	
S, A, T, Bar, B			
<p>Moderato</p> <p>S1</p> <p>Los cor - do - nes que tie - ne</p>			

Bordése, L.

	Ms.	Orfeón Infantil, Coros Gallegos La Coruña; Anexos. Fotografías. 5. Cuños. CEE 4. «Orfeón Coruñés El Eco»	
<i>Un nid de rossignols (Un nido de ruiseñores)</i>	<i>Coro a 3 voces</i>		
Bordése, L.		A	4p
	22cm x 31 cm	Partitura	
V1, V2, V3			
<p>Allegro Moderato</p> <p>V1</p> <p>De la flo-res taumbri - a en don-dehay un ho - gar</p>			
«Registrada con el nº 111, 09-XI-1928. J.Q.P»			

Bou i Geli, Vicenç

	Ms.		
<i>El saltiró de la cardina</i>			

Bou i Geli, Vicenç	Francès, Josep María	D	8p
	21,5cm x 31cm / 22cm x 18cm	Partichelas, partitura	
S, A, T, B			
<p>T1 Pa-ye - se - te mo-re - ne - te voy can - tar u-na can</p>			
Existen hojas sueltas con la letra.			

Braña Muiños, José

II-A-28 / 34	Ms.	Anexos. Fotografías. 5. Cuños. CEE 4. «Orfeón Coruñés El Eco»	
<i>A Cruña</i>	<i>Cantata vocal e instrumental</i>	A Coruña, 13-VII-1887	
Braña Muiños, José	Iglesia, Francisco María de la	Eb	23p
	30,5cm x 21,5cm	Partitura	
T1, T2, Bar, B			
<p><i>f</i> Con a - le - grí - a, gozo é con - ten-to</p>			
«Registrada con el n° 15, XI-1928. Con arreglo a la Ley de propiedad intelectual, queda prohibido el arreglo de todo o parte de esta obra, como igualmente su ejecución fuera del acto a que se halla designada, sin previo permiso del autor por escrito. Fdo.: J. Braña»			

II-D-48 / 39 / 19	Ms.	Liceo Brigantino de La Coruña	
<i>¡Todo por la patria!</i>	<i>Himno a Méndez-Núñez, para voces, con acompañamiento de Banda M.</i>	VI-1887	
Braña Muiños, José		Eb	13p
	30,5cm x 22cm	Partitura	
T1, T2, Bar, B			
<p>16 <i>f</i> Re - bo - san-do deor - gu-llo la fren - te</p>			
«Primer premio». La partitura únicamente posee la parte vocal.			

La Sociedad Coral El Eco: una contribución a la historia del orfeonismo en Galicia (1862-1940)

II-D-49 / 20 / 40 / 4	Ms.	Anexos. Fotografías. 5. Cuños. CEE 4. «Orfeón Coruñés El Eco»	
<i>Una broma</i>	<i>Polka</i>	A Coruña, 22-I-1888	
Braña Muiños, José	Álvarez, Daniel	F	17p
	30cm x 22cm	Partitura	
T1, T2, Bar, B, pn			
<p>Musical notation for T1 part of 'Una broma'. It shows a treble clef, a key signature of one flat (B-flat), and a 2/4 time signature. The melody starts with a whole note G4, followed by quarter notes A4, Bb4, and C5. The lyrics are: <i>p</i> En la vís-ce-ra más sin - té - ti - ca.</p>			
«Registrada con el nº 72, XII-1928. Quintas. Fdo. J. Brañas»			

Brochart, L.

I-D-17	Ed. Heugel, París 1928	Casa Erviti. San Sebastián; Au Menestrel Majoratio Temporaire [Heugel]	
<i>Chant des bateliers de la Volga</i>			
		Bm	2p
Brochart, L.	27cm x 17,5cm	Partitura	
T1, T2, Bar, B			
<p>Musical notation for T1 part of 'Chant des bateliers de la Volga'. It shows a treble clef, a key signature of two sharps (D major), and a 2/4 time signature. The tempo is marked 'Lent et large' and the dynamics are 'f solo'. The melody starts with a quarter note D4, followed by quarter notes E4, F#4, and G4. The lyrics are: Tout le long de no - tre fleu - ve.</p>			

Busca de Sagastizabal, Ignacio

II-D-20 / 32	Ms./Ed. Unión Musical Española.	Anexos. Fotografías. 5. Cuños. CEE 4. «Orfeón Coruñés El Eco»	
<i>Ausencias y anhelos</i>	<i>Escena coral</i>		
Busca de Sagastizabal, Ignacio		D	10p
	31,5cm x 21,5cm	Partitura, partichela	
T1, T2, Bar, B			
<p>Musical notation for T1 part of 'Ausencias y anhelos'. It shows a treble clef, a key signature of two sharps (D major), and a 4/4 time signature. The tempo is marked 'Largo (M.M. ♩ = 52)'. The melody starts with a whole rest, followed by a half note D4, and then a series of quarter notes: E4, F#4, G4, A4, B4, C5, B4, A4, G4, F#4, E4. The lyrics are: <i>Boca cerrada</i>.</p>			

«Fdo. M. Márquez. Registrada con el n° 88, XII-1928. Quintas». Existe una única partichela de Bar y B.

Calleja, Rafael

[II-B-04]	Ms.		
Nº1 <i>Al salir de la deshoja</i>	<i>Escenas montañosas</i>		
[Calleja, Rafael]	[Sierra, Eusebio]	Gm	2p
	21,5cm x 31,5cm	Partichelas	
Tsol, T, B			
Allegro modto			
<p>Tsol <i>ppp</i> La la la la la la la la la la la la</p>			
Faltan las partichelas de tenores 2 y barítonos. No tiene autoría, pero previsiblemente serán los mismos que los del N°2 <i>La Ronda. Escenas Monteñasas.</i>			

II-B-05	Ed. Casa Dotesio de Madrid-Bilbao	Anexos. Fotografías. 5. Cuños. CEE 3. «Orfeón Coruñés El Eco»	
Nº2 <i>La ronda</i>	<i>Escenas montañosas</i>		
Calleja, Rafael	Sierra, Eusebio	F#	8p
	31,5cm x 21cm	Partitura	
T1, T2, Bar, B			
<p>T2 $\text{♩} = 100$ Re-ti-ra ti-ra - te flor de la al - de-a re-ti-ra ti-ra</p>			

Caltabiano, Sebastiano

	Ed. Marcello Capra, Torino 1929.	Casa Erviti. San Sebastián.	
<i>Or vedi amor</i>	<i>Madrigale</i>	1924	
Caltabiano, Sebastiano	Petrarca, Francesco	F#m	4p
	29cm x 22cm / 31cm x 22cm / 25cm x 17,5cm	Partitura, partichelas	
S, A, T, B			

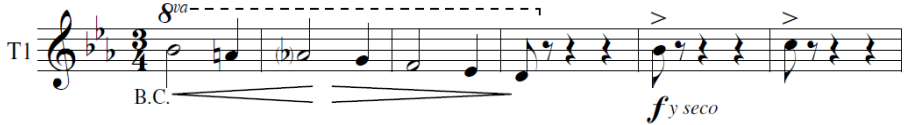



T1

B.C.

f y seco

«Dedicada a la Srta. D^a Luisa Guitián, arreglada a voces solas por José C. Chané. Registrada con el n^o 59. José Quintas, XII-1928». Copia: La Coruña, 26-VII-1880. Chané. Existe otra copia de José Edreira con la siguiente inscripción: «1^a [A] Coruña, 26-VII-1880; 2^a [A] Coruña, 10-IV-1905»

	Ms./Ed. Canuto Berea, A Coruña		
<i>Os tens ollos</i>	<i>Melodía gallega</i>		
Castro Chané, José	Curros Enríquez, Manuel	G	4p/3p/2p
	A4/ 34,5cm x 24,5cm / 31cm x 22cm / 31cm x 23,5cm	Partitura	
S, A, T1, T2, Bar, B / S, A, T, B / canto, pn			
Andante (B.C.)			
 <p>S</p> <p><i>mf</i> <i>p</i> <i>pp</i></p>			

II-D-32 / 62	Ms.	Anexos. Fotografías. 5. Cuños. CEE 4. «Orfeón Coruñés El Eco»	
<i>Soledades</i>	<i>Danza a voces solas</i>		
Castro Chané, José		G	5p
	22cm x 31cm		
T1, T2, Bar, B			
 <p>T1</p>			
«Al Orfeón Coruñés. Registrada con el n ^o 69, XII-1928. Quintas. Firmado: La Coruña, 21-IV-[190]8 Chané»			

	Ms.	Anexos. Fotografías. 5. Cuños. CEE 5. «Coral Coruñesa El Eco»	
<i>Tangaraños</i>			
Castro Chané, José	Curros Enríquez, Manuel	Eb	15p
Fernández Amor, Manuel	21,5cm x 31cm	Partitura	
S, A, T, Bar, B			

Allegretto *f*

La la la la ra la la la la ra la la ra

Castro, Ramón

II-D-41 / 10	Ms.	Anexos. Fotografías. 5. Cuños. CEE 4. «Orfeón Coruñés El Eco»	
<i>Serenata española</i>	<i>Coro a 4 voces</i>		
Castro, Ramón		G	10p
	26cm x 36cm	Partitura	
T1, T2, Bar, B			
Andante (M.M. ♩ = 120)			
T1			
La la la la la la la la la la la la la la la la			
«Registrada con el nº 98, 09-XI-1928. José Quintas»			

Chueca, Federico

	Ms.		
<i>Pasodoble de los barquilleros</i>	<i>Agua, azucarillos y aguardiente</i>		
Chueca, Federico		Fm	12p
	A4	Guion	
S, A, T, B, pn			
Coro			
Vi - vi - mos en la ron - da deem - ba - ja -			

Clavé, José Anselmo

II-D-31 / 18	Ms.	Anexos. Fotografías. 5. Cuños. CEE 4. «Orfeón Coruñés El Eco»	
<i>El Chinito</i>	<i>Tango americano a voces solas</i>		
Clavé, José Anselmo	Clavé, José Anselmo	F	22p
	35cm x 22cm	Partitura	

T1, T2, Bar, B	
T1	
«Registrada con el nº 71, XII-1928. Quintas»	

Cuspinera i Oller, Climent

II-D-52 / 72	Ed.	Anexos. Fotografías. 5. Cuños. CEE 3. «Orfeón Coruñés El Eco»	
<i>Los Bregadors</i>	<i>Chor descriptiu a veus solas</i>		
Cuspinera i Oller, Climent	Cuspinera i Oller, Climent	D	16p
	35cm x 28cm	Guion	
T1, T2, Bar, B			
Allegretto (M.M. ♩ = 118) 			
«Concurso de Barcelona. Paraphrase en vers français par A. Gelée Bertal. Escrit per encarrech del Jurat del Concurs Internacional de orfeons y societats chorals de la Exposició Universal de Barcelona, en 1888 per ser cantat com á composició obligada»			

Delibes, Leo

II-D-69	Ed. A. Pinatel, París	Anexos. Fotografías. 5. Cuños. CEE 2. «Sociedad Coral El Eco. [A] Coruña»	
<i>Chant de la paix</i>		1867	
Delibes, Leo	Girard, Louis	C	4p
	27cm x 17cm	Partitura	
T1, T2, Bar, B			
Moderato (♩ = 116) <i>f ben marcato</i> 			
«Choeur composé pour le Concours de l'arrond de Sceaux (1867)»			

Deneffe, Jules

II-D-58	Ms.	Anexos. Fotografías. 5. Cuños. CEE 4. «Orfeón Coruñés El Eco»	
---------	-----	--	--

La Sociedad Coral El Eco: una contribución a la historia del orfeonismo en Galicia (1862-1940)

<i>La fiesta de los marineros</i>	<i>Pasodoble</i>		
Denefve, Jules		F	4p
	21,5cm x 31cm	Partitura	
T1, T2, Bar, B			
<p>Musical score for T1, starting with a treble clef, a key signature of one flat, and a 6/8 time signature. The tempo is marked <i>ff</i> and the style is <i>S</i>. The lyrics are: Sal - tad! sal - tad! sal - tad a la bar</p>			
«Registrada al nº 91, XII-1928, Fdo. Quintas»			

II-D-14	Ms./Ed. Vidal y Roger, Barcelona	Orfeón Infantil, Coros Gallegos La Coruña; Anexos. Fotografías. 5. Cuños. CEE 4. «Orfeón Coruñés El Eco»	
<i>Nocturno</i>	<i>A 4 voces</i>		
Denefve, Jules		G	6p
	29,5cm x 20cm / 21,5cm x 31,5cm	Partitura, guion, partichelas	
T1, T2, Bar, B			
<p>Musical score for T1, starting with a treble clef, a key signature of one sharp, and a 6/8 time signature. The tempo is marked <i>Andante</i> and the dynamics are <i>pp</i>. The lyrics are: Cuan - do la no - cheos - cu - ra man - toes - tien - de</p>			
2 copias: 1 editada. «Registrada con el nº 11 [es posible que falte un número debido a que se encuentra cortada la partitura]. 09-XI-1928. Quintas»; 2- Fdo. «La Coruña 09-08-1907. Manuel Sánchez Yáñez». Únicamente existen las partes de T1			

Doncel, José

	Ed. Iberia Musical, Barcelona		
<i>Canto de Arrieiro</i>	<i>Canciones populares gallegas, Carballiño</i>		
Doncel, José		F	4p
	30cm x 23cm / 21,5cm x 16cm	Partitura, partichelas	
S, A, T1, T2, Bar, B			
<p>Musical score for T1, starting with a treble clef, a key signature of one flat, and a 2/4 time signature. The tempo is marked <i>Despacio</i>. The lyrics are: O can - tar do a - rri - ei - ro e - cheun can - tar moi bai</p>			
Partichelas únicamente de S y A			

	Ms.		
<i>Foliada de Negreira</i>			

Doncel, José		A	8p
	A4 / 31,5cm x 21,5cm / 21cm x 15,5cm	Partitura, partichelas	
S, A, T1, T2, Bar, B			
Allegretto			
<p>Bar. <i>f</i> Lan-chi-ña que vas en ve - la Lan-chi-ña que vas en ve - la</p>			

	Ms./Ed.	Delegación Provincial de Sindicatos de FET y de las JONS. La Coruña.	
<i>Ruada de Bouzas</i>	<i>Canciones populares gallegas, Vigo</i>		
Doncel, José		Am	8p
	30,5cm x 22,5cm / 16cm x 22cm	Partitura, partichelas	
S, A, T1, T2, Bar, B			
Allegretto			
<p>T1 <i>f</i> Ás cou-sas da mi-ña te - rra quees-tán</p>			
La primera página tiene la firma del autor.			

Eslava, Hilarión

II-D-50 / 44	Ed. Unión Musical Española, Madrid.	Anexos. Fotografías. 5. Cuños. CEE 4. «Orfeón Coruñés El Eco»	
<i>El amanecer</i>			
Eslava, Hilarión		F	12p
	31,5cm x 22cm	Partitura	
T1, T2, Bar, B			
Adagio			
<p>T1 <i>p</i> A - llá le - ja - na tris-te cam - pa - na vá des-per - tan - do</p>			
«Registrada con el nº 64. J. Quintas XII-1928; La Coruña 23-VII. Registrada Fco. Martínez. Secretario»			

Estarrona, José

	Ed. Zozaya, Madrid.		
<i>¡Al mar! ¡al mar!</i>	<i>Barcarola</i>		

La Sociedad Coral El Eco: una contribución a la historia del orfeonismo en Galicia (1862-1940)

Estarrona, José		D	4p
		Partitura	
Pn			
Premiada con corona de plata en el certamen musical de A Coruña.			

Fernández Amor, Manuel

	Ed.		
<i>Foliada de Arnoia</i>			
Fernández Amor, Manuel		A	2p
	A4	Partitura	
S, A, T, B			
La última hoja tiene escrito el texto de la obra.			

	Ms.		
<i>Si la nieve resbala</i>	<i>Popular asturiana</i>		
Fernández Amor, Manuel		Dm	2p
	A4 / 22cm x 15cm / 21,5cm x 18cm / 31,5cm x 22cm / A5	Partitura, partichelas	
S, A, T, B			
Una copia se encuentra firmada por C. Artés			

	Ms.		
<i>Si vas ao San Benitiño</i>			

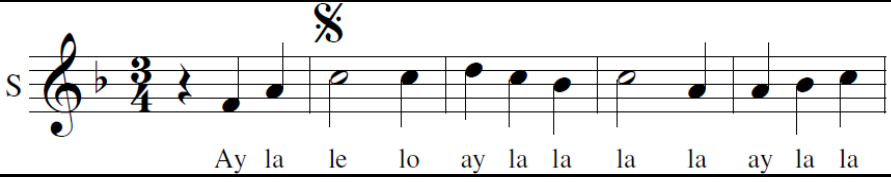
Fernández Amor, Manuel		F	6p
	A4 / 26,5cm x 21,5cm / 25cm x 17,5cm / 21,5cm x 33cm	Partitura, partichelas	
S, A, T, B			
			
Falta parte de S			

Fernández Grajal, T.

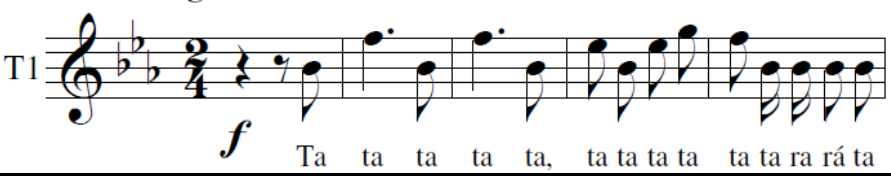
II-D-21 / 70	Ed. Casa Romero	T. <i>Fernández Grajal</i> ; Anexos. Fotografías. 5. Cuños. CEE 3. «Orfeón Coruñés El Eco»	
<i>Gloria a Colón</i>	<i>Himno</i>		
Fernández Grajal, T.	Soravilla, J.	Eb	5p
	34,5cm x 26,5cm	Partitura	
T1, T2, Bar, B			
<p style="text-align: center;">Allegro modto.</p> 			
«Al distinguido orfeón El Eco. El autor. N° 31»			

Foschini, Gaetano

I-C-14	Ed. Marcello Capra, Torino.	Casa Erviti. San Sebastián.	
<i>Messa in honore di S. Agostino Vescovo e Confessore, op. 128</i>	<i>Per coro a quattro voci dissimili con accompagnamento d'orchestra o anche di solo órgano.</i>		
Foschini, Gaetano		F	64p
	29cm x 21,5cm / 28cm x 20,5cm / 22cm x 30,5cm	Partitura, partichelas	
S, A, T, B, fl, ob, cl, fag, tpa, tmb, vl1, vl2, vla, vlc, cb, org.			

Adagio (♩ = 56)

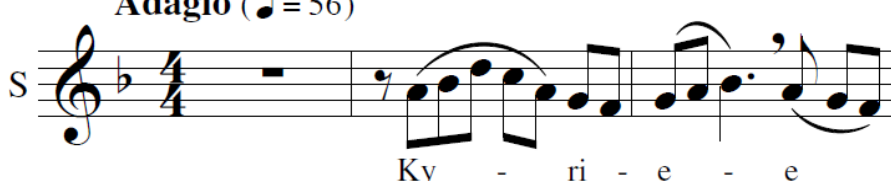

Ky - ri - e - e

«A S.E. il Signor Cardinale Agostino Richelmy Arcivescovo di Torino». Las partichelas están manuscritas, exceptuando una de soprano y una de alto. Las partichelas de orquesta están completas, existen 5 a mayores manuscritas de v1, v2, sx, ten, tpt, vlc. Al término de la última página contiene el texto de otras estrofas. Algunas copias contienen la partitura *Pan divino y gracioso* del mismo autor.

Furlotti, Arnaldo

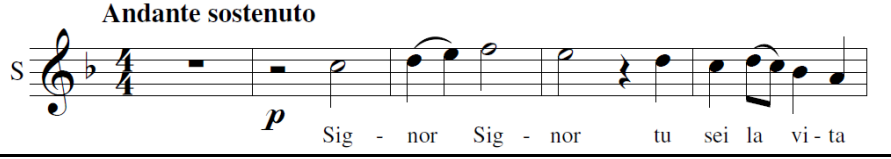
	Ms.	
<i>Signor, tu sei la vita mia</i> <i>(Cristo tu eres mi vida)</i>		
Furlotti, Arnaldo		F 1p
	35cm x 24cm	Partichela
S		
Andante sostenuto		
 <p style="text-align: center;"><i>p</i> Sig - nor Sig - nor tu sei la vi - ta</p>		

Garaizabal, Alberto

	Ms.	
<i>Himno a la Virgen Patrona</i> <i>de La Coruña</i>		
Garaizabal, Alberto	Valle, Restituto del	Bb 13p
	21,5cm x 31cm	Partitura, partichelas
S, A, T, Bar, B, pn		
 <p style="text-align: center;">Sal - ve Rei - nay Ma - dre nues tra o - ye el</p>		

García Oliva, Francisco

II-D-81 / 6 / 16	Ms.	Anexos. Fotografías. 5. Cuños. CEE 4. «Orfeón Coruñés El Eco»
<i>Serenata</i>	<i>Para voces de hombre</i>	

García Oliva, Francisco		G	5p
	26,5cm x 18cm	Partitura	
T1, T2, Bar, B			
Andante un poco tranquillo			
«Registrada con el nº 68, XII-1928. Quintas. Obra de libre elección del orfeón de Ferrol El Arte para el certamen musical de Vigo de 1891. Esta obra es propiedad de su autor, estando prohibida su ejecución y reproducción sin consentimiento del mismo, debiendo ir rubricados todos los ejemplares. Esta registrada según previene la ley»			

Gastoldi di Caravaggio, Giacomo

I-D-05 / 73	Ed. Giovani Ricordi, Milan 1851	Anexos. Fotografías. 5. Cuños. CEE 3. «Orfeón Coruñés El Eco»	
<i>Ballata</i>	<i>Viver lieto voglio</i>	1570	
Gastoldi di Caravaggio, Giacomo		G	5p
	35cm x 26cm	Partitura	
S1, S2, A, T, B			
«Antología clásica musical». La copia se encuentra muy deteriorada			

Gayoso, Rafael

II-A-37 / 46	Ms.	Liceo Artístico La Armonía Monfortina	
<i>A terriña</i>	<i>¡Tristuras!</i>		
Gayoso, Rafael		Bm	14p
	21,5cm x 32cm	Partitura	
T1, T2, Bar, B			
Adagio			
«Obra laureada con el 1º premio en el Certamen celebrado en Pontevedra el 17-VIII-1904». La partitura se encuentra incompleta.			

La Sociedad Coral El Eco: una contribución a la historia del orfeonismo en Galicia (1862-1940)

II-A-27 / 33	Ms.	RG [Rafael Gayoso]	
<i>Nouturno</i>	<i>Para orfeón</i>	Madrid, IV-1912	
Gayoso, Rafael	Curros Enríquez, Manuel	F#m	25p
	21,5cm x 31,5cm	Partitura	
T1, T2, Bar, B			
«Nº 33, 7-VI-1929. José Quintas».			

Genée, Richard

II-D-75 / 39	Ed. C.A. Spina, Wien.		
<i>Frohe Heimkehr</i>	<i>Marsch. Op. 218</i>		
Genée, Richard		Bb	11p
	26cm x 17cm	Partitura, partichelas	
T1, T2, Bar, B, pn			

II-D-93 / 54	Ed. C.A. Spina, Wien.		
<i>Sänger-strike</i>	<i>Humoristischer männerchor. Op. 206</i>		
Genée, Richard	Genée, Richard	G	15p
	24,5cm x 17cm	Guion, partichelas	
T1, T2, Bar, B, pn			

Gluck, Christoph Willibald

	Ms.		
<i>Ave María</i>	<i>Coro mixto</i>		
Gluck, Christoph Willibald		G	2p

	18,5cm x 25cm / 31cm x 22cm	Partitura
S, A, T, B		
<p><i>p</i> A - ve Ma - rí - a gra - ti - a ple - na</p>		

González, Félix Antonio

I-D-12 / 27	Ms.		
<i>Nana</i>	<i>Solo de tiple y coro mixto</i>		
González, Félix Antonio		Dm	7p
	21,5cm x 31cm	Partitura	
Vsol, S1, S2, T1, T2, Bar, B			
<p>Duermeenla cu-nahi - ji - to que yo te mez-co</p>			
«Es propiedad del Orfeón El Eco»			

González, Heliodoro

II-B-14 / 9	Ms.	Sociedad Unión Artística Luarquesa. Luarca	
<i>Los cantos asturianos</i>	<i>A cuatro voces de hombre</i>		
González, Heliodoro		Em	11p
	22cm x 32cm	Partitura, partichelas	
T1, T2, Bar, B			
<p><i>Adagio</i> <i>p</i> B.C.</p>			

Gounod, Charles

II-D-15	Ms.	Sociedad Coral La Oliva, Vigo; Anexos. Fotografías. 5. Cuños. CEE 4. «Orfeón Coruñés El Eco»	
<i>Los mártires</i>			
Gounod, Charles		Cm	11p
	21,5cm x 32cm	Partitura	

T1, T2, Bar, B	
Adagio ma non molto	
«Registrada con el nº 65, XII-1928. José Quintas. Al término aparece la siguiente inscripción: Vigo 02-VIII-1924. El Presidente, José Quintas.»	

II-D-70 / 48 / 78	Ed. Choudens, París.		
<i>O puissant jupiter</i>			
Gounod, Charles		F	4p
	27cm x 17cm	Partitura	
T1, T2, Bar, B			
Andante maestoso (♩ = 66)			

Goyenechea e Iturria, Hilario

II-B-11 / 30	Ed. Unión Musical Española editores, Madrid 1931.	Unión Musical Española; Anexos. Fotografías. 5. Cuños. CEE 5. «Coral Coruñesa El Eco»	
<i>Nº1 Pastor que estás enseñado. Tonada</i>	<i>Ramillete de cantos charros</i>		
Goyenechea e Iturria, Hilario		Cm	4p
	32cm x 22,5cm	Partitura	
S, A, T, Bar, B, pn			
«A los Excmos. Sres. Dn. Enrique Esperabé y Dª Celia G. de Esperabé y Arteaga». Contiene la firma del autor.			

II-B-11 / 30	Ed. Unión Musical Española editores, Madrid 1931.	Anexos. Fotografías. 5. Cuños. CEE 5. «Coral Coruñesa El Eco»	
<i>Nº 2 Canción de siega</i>	<i>Ramillete de cantos charros</i>		
Goyenechea e Iturria, Hilario		E	4p

	32cm x 22,5cm	Partitura
S, A, T, B, pn		
<p>M.M. ♩ = 72</p> <p>Se - ga - ba Se - ga - ba la ni - ña</p>		
«A mi buen amigo y compañero el Mtro. José María Reobide»		

II-B-11 / 30	Ed. Unión Musical Española editores, Madrid 1931.	Anexos. Fotografías. 5. Cuños. CEE 5. «Coral Coruñesa El Eco»	
Nº 3 <i>El lino</i>	<i>Ramillete de cantos charros</i>		
Goyenechea e Iturria, Hilario		Gm	4p
	32cm x 22,5cm	Partitura	
S, A, T, B, pn			
<p>M.M. ♩ = 80</p> <p>Aun-quees-toy es-pa - dan - do Noes mi-oel li - no</p>			
«A mi buen amigo el inteligente y simpático Mtro. Luis Urteaga». Contiene la firma del autor.			

II-B-11 / 30	Ed. Unión Musical Española editores, Madrid 1931.	Anexos. Fotografías. 5. Cuños. CEE 5. «Coral Coruñesa El Eco»	
Nº 4 <i>Los mocitos</i>	<i>Ramillete de cantos charros</i>		
Goyenechea e Iturria, Hilario		Cm	51p
	32cm x 22,5cm	Partitura	
S, A, T, B, pn			
<p>M.M. ♩ = 66</p> <p>Los mo-ci-tos de la Ma-ya En los pa-pe-les Pu - sie-ron</p>			
«Al muy ilustre Sr. D. José Artero Pérez». Contiene la firma del autor.			

II-B-11 / 30	Ed. Unión Musical Española editores, Madrid 1931.	Anexos. Fotografías. 5. Cuños. CEE 5. «Coral Coruñesa El Eco»	
Nº 5 <i>La taberna</i>	<i>Ramillete de cantos charros</i>		

La Sociedad Coral El Eco: una contribución a la historia del orfeonismo en Galicia (1862-1940)

Goyenechea e Iturria, Hilario		Gm	4p
	32cm x 22,5cm	Partitura	
S, A, T1, T2 / Bar, B, pn			
<p>M.M. ♩ = 100</p> <p>¡Pum! ¡Pum! ¡Pum! ¡Pum! Ca-ta-pum, pum</p>			
«A las distinguidas y bellas Srtas. Conchitas García y García, y Marí Santiago Mirab». Contiene la firma del autor.			

II-B-11 / 30	Ed. Unión Musical Española editores, Madrid 1931.	Anexos. Fotografías. 5. Cuños. CEE 5. «Coral Coruñesa El Eco»	
Nº 6 <i>Lucero de la mañana. Alborada</i>	<i>Ramillete de cantos charros</i>		
Goyenechea e Iturria, Hilario		C	4p
	32cm x 22,5cm	Partitura	
S1, S2, T, Bar, B, pn			
<p>Adagio espressivo</p> <p>Lu - ce - ro de la ma - ña - na</p>			
«A las bellas y distinguidas Srtas- Marianita Villar Santo y Marichu G. Orus»			

II-B-11 / 30	Ed. Unión Musical Española editores, Madrid 1931.	Anexos. Fotografías. 5. Cuños. CEE 5. «Coral Coruñesa El Eco»	
Nº 7 <i>Riverana</i>	<i>Ramillete de cantos charros</i>		
Goyenechea e Iturria, Hilario		Cm	4p
	32cm x 22,5cm	Partitura	
S, A, T, Bar, B, pn			
<p>M.M. ♩ = 132</p> <p>Ya se mu-ri-uel bur-ru Quea-car - rea-ba la vi - na - gre</p>			
«Al eximio e ilustre Mtro. del Real Conservatorio D. Conrado del Campo Zabaleta»			

II-B-11 / 30	Ed. Unión Musical Española editores, Madrid 1931.	Anexos. Fotografías. 5. Cuños. CEE 5. «Coral Coruñesa El Eco»	
Nº 8 <i>Apañando aceitunas</i>	<i>Ramillete de cantos charros</i>		
Goyenechea e Iturria, Hilario		Bm	4p
	32cm x 22,5cm	Partitura	
S1, S2 T, B, pn			
<p>M.M. ♩ = 54 4 <i>a tempo</i></p> <p>S1</p> <p>A - pa - nan - doa - cei - tu - nas Se ha - cen las bo - das</p>			
«A las bellísimas y distinguidas Srtas. Marí Josefa y Nene Esperabé»			

II-B-11 / 30	Ed. Unión Musical Española editores, Madrid 1931.	Anexos. Fotografías. 5. Cuños. CEE 5. «Coral Coruñesa El Eco»	
Nº 9 <i>Canción de cuna</i>	<i>Ramillete de cantos charros</i>		
Goyenechea e Iturria, Hilario		Dm	4p
	32cm x 22,5cm	Partitura	
S, A, T, Bar, B, pn			
<p>M.M. ♩ = 132 3 <i>pp</i> <i>pianisimo siempre</i></p> <p>S</p> <p>E - a e - a, ro ro ro. e - a</p>			
«A mi esposa e hijos»			

II-B-11 / 30	Ed. Unión Musical Española editores, Madrid 1931.	Anexos. Fotografías. 5. Cuños. CEE 5. «Coral Coruñesa El Eco»	
Nº 10 <i>La Virgen de la Cuesta</i>	<i>Ramillete de cantos charros</i>		
Goyenechea e Iturria, Hilario		Am	4p
	32cm x 22,5cm	Partitura	
S, A, T, Bar, B, pn			
<p>M.M. ♩ = 69 Religioso solemne 2 <i>p</i></p> <p>S1</p> <p>B.C.</p>			
«Al eximio y laureado Mtro. del Real Conservatorio y Capilla Real D. Arturo Saco del Valle»			

La Sociedad Coral El Eco: una contribución a la historia del orfeonismo en Galicia (1862-1940)

II-B-11 / 30	Ed. Unión Musical Española editores, Madrid 1931.	Anexos. Fotografías. 5. Cuños. CEE 5. «Coral Coruñesa El Eco»	
Nº 11 <i>La charrascona</i>	<i>Ramillete de cantos charros</i>		
Goyenechea e Iturria, Hilario		F#m	10p
	32cm x 22,5cm	Partitura	
S, A, T, Bar, B, pn			
<p>M.M. ♩ = 54 4 <i>pp</i> S La Cha-rras-co-naes-tá ma - la</p>			
«Al egregio e ilustre profesor del Real Conservatorio D. Benigno G. de la Parra y Tellez». Faltan dos páginas.			

Guerrero, Francisco

	Ed.		
<i>Prado verde y florido</i>			
Guerrero, Francisco		Eb	2p
	A4	Guion	
S, A, T, B			
<p>S Pra - do ver - dey flo - ri - do, pra - do</p>			
Al término de la última página contiene el texto de otras estrofas. Algunas copias contienen la partitura <i>Pan divino y gracioso</i> del mismo autor.			

I-C-05	Ms.	Anexos. Fotografías. 5. Cuños. CEE 5. «Coral Coruñesa El Eco»	
<i>Si tus penas no pruebo</i>	<i>Canción espiritual</i>		
Guerrero, Francisco		Am	2p
	21cm x 31cm / 16cm x 22cm	Partitura, partichelas	
S1, S2, S3			
<p>Lento S1 <i>p</i> <i>cresc.</i> Si tus pe - nas no prue - bo si tus pe - nas no</p>			

Guzmán Ricis, Antonio

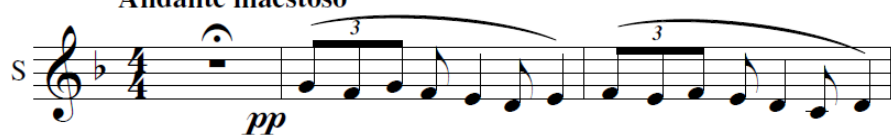
I-B-08 / 16	Ms.	Anexos. Fotografías. 5. Cuños. CEE 5. «Coral Coruñesa El Eco»	
<i>El cura de Perales</i>	<i>Canción popular palentina a 6 voces mixtas</i>		
Guzmán Ricis, Antonio		Dm	4p
	31cm x 22cm	Partitura	
S1, S2, T1, T2, Bar, B			
<p style="text-align: center;">Andante maestoso</p>  <p style="text-align: center;"><i>pp</i> Jue-gaa-las ta-bas lai-rón que per-de-rael sa-cris-tán</p>			
<p>«¡¡¡Éxito rotundo!!! En plena llamada de Tierra de Campos, donde la ribera del Carrión brota más fecunda, muéstranse antañosas aldeas perdidas en el mar dorado de trigales... Contrastando la grandiosidad del horizonte, vemos la suave expresión de la sencillez campesina que fervorosa acude a elevar sus plegarias en las tardes domingueras. Luego, y antes del yantar vespertino, entréganse ilusionados los de Perales y manquillos, al juego de las tabas. El cura, también juega con el monaguillo y el sacristán...»</p>			

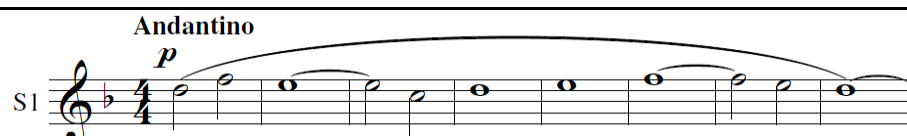
I-D-02	Ms.		
<i>Paseábase el rey moro</i>	<i>Romance popular</i>	S. XV	
Guzmán Ricis, Antonio		Dm	4p
	31,5cm x 22cm / 21cm x 15,5 cm	Partitura, partichelas	
S1, S2, T1, T2, Bar, B			
<p style="text-align: center;">Andantino</p>  <p style="text-align: center;"><i>p</i> Pa - se - a - ba - seel rey mo - ro</p>			
<p>Existen dos versiones, una de ellas contiene la siguiente inscripción: «Director de la Coral Filarmónica Palentina. Este delicioso romance popularísimo en España mediante Pisador (1552) y Franllana (1554), de singular carácter morisco, es una de las melodías que más hondamente traducen el estado anímico de quién la [inteligible]. Nacido a impulso de la pérdida de Alhambra, hubo de ser prohibido en Granada, por el efecto deplorable que producía en la población árabe... Un constante lamento le encubre... ya tiene de su sentir, el autor de hoy, intenta reflejarlos constantemente, ayudado por sus nuevos elementos que le presta el transcurso de los años sin por ello dejar de significar un neto sabor popular y muy especialmente el morisco». Las partichelas que se conservan son de S, Mezzo-S y B.</p>			

Hoefeld, Federico

II-A-19 / 22	Ms.	Anexos. Fotografías. 5. Cuños. CEE 4. «Orfeón Coruñés El Eco»	
<i>Neve</i>	<i>Melodía Gallega</i>		
Hoefeld, Federico	Dato Muruais, Filomena	Ab	5p

	22cm x 31cm	Partitura
T1, T2, Bar, B		
<p style="text-align: center;">Andantino <i>pp</i> y muy ligado</p> <p style="text-align: center;">Por bran - ca ne - va - da os cam - pos en</p>		
«Registrada con el nº 19, I-1928. Quintas. Es copia de José Edreira. La Coruña 22-V-1907»		

Inzenga, José

II-D-22 / 71	Ms.	Anexos. Fotografías. 5. Cuños. CEE 3. «Orfeón Coruñés El Eco»	
<i>Himno de Guerra</i>	<i>Para voces de hombre</i>		
Inzenga, José	Madrazo, Pedro de	Eb	18p
	35,5cm x 27,5cm	Partitura	
T1, T2, Bar, B			
<p style="text-align: center;">Allegro Deciso</p> <p style="text-align: center;">De lau-ro fron - do-so co - ro-ne su fren-te</p>			
«Primer ejemplar regalado por el autor al laureado orfeón El Eco»			

Jelmoli, Hans

I-D-24	Ed.		
<i>Cucu (Cou-con)</i>			
Jelmoli, Hans		A	2p
	A4 / A5 / 27cm x 17cm	Guion, partitura	
S, A, T, B			
<p style="text-align: center;">Allegro <i>p</i></p> <p style="text-align: center;">Lin - ver-no l'é pas - sa - to l'a pri-le non c'e più;</p>			
La partitura editada se encuentra en muy mal estado.			

Jones, Sydney

	Ms.		
<i>La geisha</i>			
Jones, Sydney		F	
	22cm x 31,5cm	Partichelas	

Ssol, Asol, Tsol, T, B, vl, cor, fl, pn	
Andante	
Piano	
La partitura conservada son los coros de la ópera. Se encuentra incompleta.	

Küchen, F.

II-D-10	Ms./Ed. A. Vidal y Roger Editor, Barcelona.	Asociación Popular Vigo; Anexos. Fotografías. 5. Cuños. CEE 4. «Orfeón Coruñés El Eco»	
<i>En el Bosque</i>	<i>Coro alemán</i>		
Küchen, F.		C	8p
	22cm x 32cm / 31cm x 22cm	Partitura, partichelas	
T1, T2, Bar, B			
Andante con moto			
T1			
	As - tros que la no-che bri - llan con dul - ce y		
Existen 2 copias: 1. «Registrada con el nº 102. 09-XI-928, Quintas. Regalo al director del orfeón del Seminario. J. Gurruchaga. Fdo: E. Banery». La primera página está repetida. 2. Otra copia manuscrita se encuentra firmada: «Vigo, VI-1916. El presidente: [Ilegible] Rodríguez. El secretario: José Quintas. Certamen nacional de Vigo, VIII-1916».			

L'Isle, Rouget de

II-D-30	Ms.	Orfeón Infantil Coros Gallegos La Coruña; Anexos. Fotografías. 5. Cuños. CEE 4. «Orfeón Coruñés El Eco»	
<i>La marselesa</i>	<i>Himno revolucionario</i>		
L'Isle, Rouget de		Bb	19p
Clavé, José Anselmo	21,5cm x 31,5cm	Partitura	
T1, T2, Bar, B1, B2			
(Marcial)			
T1			
	Sa-lud he - ral-dos de la		
«Registrada con el nº 78, 09-XI-1928. Quintas»			

Lehár, Franz

	Ed. Ildefonso Alier, Madrid.		
<i>La viuda alegre</i>	<i>Ópereta en tres actos</i>		
Lehár, Franz		G	10p
	34cm x 25cm	Partitura	
Canto, pn			
Se encuentra incompleta. Contiene: 1. <i>Preludio</i> ; 2. <i>Introducción</i> ; 3. <i>Baile</i> ; 4. <i>Dueto</i> ; 5. <i>Escena y entrada de Sonia Glavari</i>			

Llanos, Antonio

II-B-9 / 52	Ed. Zozaya		
<i>II- Fantasía</i>	<i>Cantos populares de España</i>		
Llanos, Antonio		Am	2p
	30,5cm x 21cm	Partitura	
T1, T2, Bar, B			
La partitura está incompleta. Contiene la firma de Francisco Martínez.			

II-B-10	Ed. Zozaya		
<i>1- Canto de los pastores de la Sierra de Cameros</i>	<i>Cantos populares de España</i>		
Llanos, Antonio		Eb	1p
	22,5cm x 23cm	Partichelas	
T1, T2, Bar, B			

«La Cachimbada». Se encuentra muy deteriorada

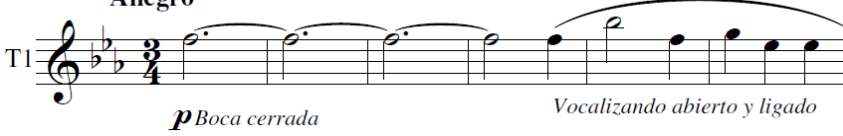
II-B-11	Ed. Zozaya		
2- <i>Fandango y canto de Asturias</i>	<i>Cantos populares de España</i>		
Llanos, Antonio		Eb	1p
	22,5cm x 23cm	Partichelas	
T1, T2, Bar, B			
<p style="text-align: center;">Allegro</p>  <p style="text-align: center;"><i>p</i> Boca cerrada <i>Vocalizando abierto y ligado</i></p>			
Se encuentra muy deteriorada			

II-B-12	Ed. Zozaya		
3- <i>El paño moruno</i>	<i>Cantos populares de España</i>		
Llanos, Antonio		Ebm	1p
	22,5cm x 23cm	Partichelas	
T1, T2, Bar, B			
<p style="text-align: center;">Allegretto</p>  <p style="text-align: center;"><i>p</i> Boca cerrada <i>dolce</i></p>			
Se encuentra muy deteriorada			

II-B-13	Ed. Zozaya		
4- <i>La cucaracha</i>	<i>Cantos populares de España</i>		
Llanos, Antonio		Bb	1p
	22,5cm x 23cm	Partichelas	
T1, T2, Bar, B			
<p style="text-align: center;">Allegretto</p>  <p style="text-align: center;"><i>f</i> la la la la la la la la la la</p>			
Se encuentra muy deteriorada			

II-D-08	Ms.	Orfeón Aurora, La Coruña; Anexos. Fotografías. 5. Cuños. CEE 4. «Orfeón Coruñés El Eco»	
---------	-----	---	--

La Sociedad Coral El Eco: una contribución a la historia del orfeonismo en Galicia (1862-1940)

<i>La Mascarita</i>	<i>Mazurca para cuatro voces de hombre</i>		
Llanos, Antonio		G	11p
	21,5cm x 31cm	Partitura	
T1, T2, Bar, B			
<p>T1 <i>f</i> Mi - ñaen - can - ta - do-ra la de gra-cias mil</p>			
«Al orfeón de Madrid. Registrada al nº 70. XII-1928. Quintas»			

López Barreto

	Ms.	Anexos. Fotografías. 5. Cuños. CEE 5. «Coral Coruñesa El Eco»	
<i>Ojos negros</i>	<i>Serenata</i>		
López Barreto		C	2p
Fernández Amor, Manuel	31cm x 22cm	Guion	
Vsol, S, T, B			
<p>Vsol Lento <i>mf</i> Andante Siempre so-lo fue mi sig-no cual hu</p>			

López Varela, Manuel

II-A-35 / 44	Ms.	Anexos. Fotografías. 5. Cuños. CEE 4. «Orfeón Coruñés El Eco»	
<i>A choqueirada (La mascarada)</i>	<i>Cuadro sinfónico gallego para orfeón</i>	Albacete, 03-I-1926	
López Varela, Manuel	Amador F. Diéguez	A	16p
	31cm x 21cm	Partitura, partichelas	
T1, T2, Bar, B			
<p>Alegremente movido (tiempo de Muiñeira moderada)</p> <p>B <i>pp</i> la la la la la la la la la la la la la la la la</p>			
«Dedicada por sus autores al laureado Orfeón Coruñés El Eco. Antonio Rey. Registrada con el nº 30, XI-1928. Quintas». Únicamente existe la partichela de T2.			

Lualdi, Adriano

I-D-14	Ed. Ricordi, Milan 1929	Casa Erviti. Música. Pianos y armoniums e instrumentos. San Martín, 28. San Sebastián.	
<i>Il canale</i>	<i>Coro a quattro voci miste</i>	1927	
Lualdi, Adriano	Pusinich, Guido	F Lyd	8p
	27cm x 20cm	Partitura	
S, A, T, B, pn			
<p style="text-align: center;">Andante sostenuto <i>P</i> <i>express. e languido</i></p>  <p style="text-align: center;">Per - le asso-nna-te ri - ve, chi par-la nel ve-cchio ca</p>			

Marqués, Miguel

	Ms.		
<i>Preludio</i>	<i>El anillo de hierro</i>	A Coruña, 1908	
Marqués, Miguel		G	5p
D. C. L.	31cm x 21,5cm	Partitura	
Band, laud, guit.			
<p style="text-align: center;">Moderato</p>  <p style="text-align: right;"><i>f</i></p>			

Martínez Imbert, Claudio

II-B-01 / II-D-45 / 36	Ms.	Asociación Popular Vigo; Anexos. Fotografías. 5. Cuños. CEE 3. «Orfeón Coruñés El Eco»; CEE 4. «Orfeón Coruñés El Eco»	
<i>Primavera</i>	<i>Coro a cuatro voces solas</i>		
Martínez Imbert, Claudio	Gallard, A. / Trad. J.B. Enseñat	C	18p / 21p
	31cm x 22 cm / 21,5cm x 31,5cm	Partitura	
T1, T2, Bar, B			

Andante

Bar *mf* Es - mal-tan-se de ver - dor *p* co - li-nas yher-mo-sos pra-dos

Existen dos copias: 1- «Registrada con el N° 105, 09-XI-1928. Quintas. Devuelto por La Oliva de Vigo. Diéguez, 22-X-1908»; 2- «Registrada con el N° 115, 09-XI-1928. Quintas. Certamen Musical-Vigo VIII-1915. Fdo. El Presidente Camilo Rodríguez. El secretario [ilegible]. Copia de Santos R. Gómez».

Metzger, J. C.

II-D-64 / 43	Ed. Friedrich Schreiber, Wien.		
<i>Es öffnet leise klingend</i>	<i>Op. 121</i>		
Metzger, J. C.	Böttger, Adolf	Ab	4p
	26cm x 17cm	Partitura, partichelas	
T1, T2, Bar, B			

Mässig bewegt

T1 *p* Es öff - net lei-se klin-gend des Win - des luft'-ger Scherz der

	Ed. A. Eckel, Wien		
<i>Ich bitte- Ich möchte hinaus!</i>	<i>Op. 126</i>		
Metzger, J. C.		G	14p
	26cm x 17cm	Guion, partichelas	
T1, T2, Bar, B			

Mässig

T1 *p* Ah-nungs-voll, dass ir-gend ein Miss-ge-schick uns tref-fen könn-te

La obra está incompleta. A pesar de no tener signatura antigua pertenece a la misma edición de las anteriores partituras, el motivo sea probablemente en la desaparición de la portada.

II-D-71 / 40	Ed. C.A. Spina, Wien.		
<i>Lieder aus Kärnthen</i>	<i>Op. 92, n° 2</i>		
Metzger, J. C.		F	4p
	26cm x 17cm	Partitura, partichelas	

T1, T2, Bar, B	
Gebunden, langsam	
<p>T1 </p>	
Du ver - bann - ter Ru - ku, wie schön sin - ga — kannst	
Contiene 4 lieder, los números 5, 6, 7 y 8	

II-D-76 / 68	Ed. C.A. Spina, Wien.	
<i>Lieder aus Kärnthben</i>	<i>Op. 92, n° 1</i>	
Metzger, J. C.		Ab 4p
	26cm x 17cm	Partitura, partichelas
T1, T2, Bar, B		
Ausdrucksvoll, langsam		
<p>T1 </p>		
Wie mein Diend - te, mei klan's, steht weit u - ma		
Contiene 4 lieder, números 1, 2, 3 y 4		

Millet, Lluís

II-B-3 / 5	Ed. Musicografía Wagner, Barcelona.	Anexos. Fotografías. 5. Cuños. CEE 4. «Orfeón Coruñés El Eco»
<i>Jovenívola</i>	<i>Chor a quare veus d'home</i>	
Millet, Lluís	Millet, Lluís	D 6p
	25cm x 18cm	Partitura
T1, T2, Bar, B		
Un poch lent		
<p>T1 </p>		
<i>pp</i> Nous a - llu - nyeu il - lu - síons que m'en - del si - reu		
«Registrada al n° 99, 09-XI-928, Quintas»		

Mögele, Franz

II-D-91 / 31	Ed.	
<i>Schmiedelied</i>		
Mögele, Franz		C 4p
	24,5cm x 17cm	Guion, partichelas
T1, T2, Bar, B		
Mit Kraft und Feuer		
<p>T1 </p>		
Schmied'ich ein gu - tes Schwert, das wohl den Mann be - wehrt, den Mann mit		

--

Monasterio, Jesús de

II-D-13	Ed. Casa Dotesio	Unión Musical Española, Madrid; Anexos. Fotografías. 5. Cuños. CEE 4. «Orfeón Coruñés El Eco»	
<i>El regreso de la patria</i>			
Monasterio, Jesús de		C	20p
	21,5cm x 32cm	Partitura, partichelas	
Tsol, T1, T2, Bar, B			
<p>T1 <i>f</i> Hur - rah! Hur-rah! A - lli la tier-raes-tá!</p>			
«Certamen de Rivadavia, IX-1916. Registrada al nº 77. 09-XI-1928. Quintas»			

	Ms.		
<i>O vos omnes</i>	<i>Motete a cuatro voces solas</i>		
Monasterio, Jesús de		Cm	3p
	22,5cm x 31,5cm	Partitura, partichelas	
S, A, T, B			
<p>Lento e mesto (M.M. 65 = ♩)</p> <p><i>p</i> O - vos om-nes, o - vos om-nes qui tran-si - tis per</p>			

Montes Capón, Juan

II-D-16 / 1	Ms.	Círculo de las Artes, Lugo; Anexos. Fotografías. 5. Cuños. CEE 4. «Orfeón Coruñés El Eco»	
<i>2ª Barcarola</i>	<i>Para orfeón</i>		
Montes Capón, Juan		F	6p
	22cm x 31,5cm	Partitura	
T1, T2, Bar, B			

Tiempo de Barcarola (M. 152)

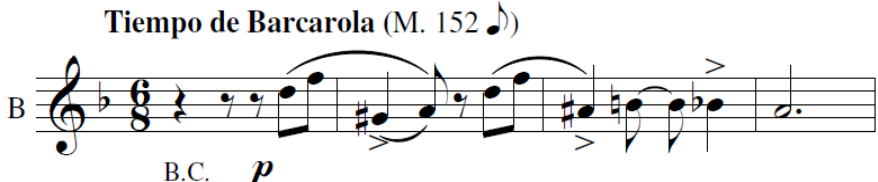

B.C. *p*

Existen dos copias: 1. «Obra para el Concurso de Orfeones en el Certamen de Lugo. Laureada con el primer premio en el Certamen de León. Orfeón Eco Coruñés, VIII-1906. Es copia de Laureano Novo. Fdo. El secretario del Círculo: José López Leal. El presidente accidental: Benigno Varela»; 2. «Registrada con el nº 76, 09-XI-1928. Quintas»

	Ed. José López-Calo		
<i>O bico</i>	<i>Muiñeira para voces solas de hombre</i>		
Montes Capón, Juan	Jesús Rodríguez López	F	10p
	A4	Partitura	
T1, T2, Bar, B			
M. 104			
T1	 <p style="text-align: center;"><i>f</i> Ay, Ma - ru - xi - ña, por Dios, da - m'un bi - co</p>		
Esta obra se encuentra publicada en LÓPEZ-CALO, José. <i>Obras musicales de Juan Montes. Obras vocales e instrumentales de inspiración popular, vol. IV...</i> , pp. 73-82.			

II-A-21 / 25 / 11	Ms.	Orfeón Infantil, Coros Gallegos La Coruña; Anexos. Fotografías. 5. Cuños. CEE 4. «Orfeón Coruñés El Eco»	
<i>A Segá</i>	<i>Escena Coral Gallega</i>		
Montes Capón, Juan	Pereira, A. J.	G	19p
	31,5cm x 22cm	Partitura	
T1, T2, Bar, B			
Andantino			
	 <p style="text-align: center;"><i>pp</i> B.C. <i>ligado</i></p>		
Existen dos versiones: 1- Registrada con el nº 25. I-1928. La Coruña 06-I-1909. Es Copia. Agrupación Artística de Vigo. Libreto de la escena coral a ocho voces denominada A Segá de Juan Montes, fdo. Francisco Martínez Ruibal»; 2- «Registrada con el nº 37, 09-XI-1928. Copia en acta, del original. La Coruña, 07-VI-1906, fdo.: M. J.Y»			

	Ms.	Anexos. Fotografías. 5. Cuños. CEE 3. «Orfeón Coruñés El Eco»	
--	-----	---	--

<i>Doce Sono</i>	<i>Melodía Gallega</i>		
Montes Capón, Juan	Rosalía de Castro	Bb	2p
	32cm x 21,5cm	Partichelas	
T1, T2, Bar1, Bar2, B			
<p>Andantino tranquilo <i>dolcis meza voce</i></p> <p>Bai - xa - ron os An-xe-les a don - d'ela</p>			

	Ms.		
<i>Negra Sombra</i>			
Montes Capón, Juan	Rosalía de Castro	Em	6p
	A4	Partitura	
S, A, T1, T2, Bar, B			
<p>la la la la la la la la la la la la</p>			
La partitura es una fotocopia de un manuscrito deficientemente conservado.			

II-D-02 / 2	Ms.	José Sánchez Porto; Orfeón Infantil Coros Gallegos La Coruña; Anexos. Fotografías. 5. Cuños. CEE 4. «Orfeón Coruñés El Eco»	
<i>Nocturno</i>	<i>Para orfeón</i>		
Montes Capón, Juan	Luis A. Mestre	Fm	10p
	31,5cm x 22cm	Partitura, partichela	
T1, T2, Bar, B			
<p>Largo [cupo?] <i>ppp</i></p> <p>To-do-en el si-len-cio ya - ce to-doessom-bra to-doho - rror</p>			
«Registrada con el nº 74, 09-XI-1928. J.Q.P. Propiedad de Manuel Sánchez. Laureado en el Certamen de Vigo siendo constituido el jurado en Barcelona». Aparece otra copia incompleta. Existe una partichela suelta de los bajos. El grupo vocal Solo Voces ha realizado la edición de esta partitura: Jácome, Fernando G. <i>Plegaria a la Virgen. El piélago del mundo</i> , en www.solovoces.com [última consulta, 19-I-2020].			

	Ed. Fernando G. Jácome. Solo Voces.	Grupo Vocal Solo Voces. Lugo.	
<i>El piélago del mundo</i>	<i>Plegaria a la Virgen</i>	1892	
Montes Capón, Juan	Aureliano J. Pereira	Fm	5p
	A4	Partitura	
T1, T2, Bar, B, org			

Adagio ♩=54

T1

p El pié-la-go del mun-do cru - za - mos al a -

legatis

«Obra laureada com o primeiro prémio no certame musical da Crunha (1890). Ao doador do premio Il.mo Sr. D. Fr. Gregorio María Aguirre, Bispo de Lugo». La obra está extraída de la web del grupo Solo Voces: Jácome, Fernando G. *Plegaria a la Virgen. El piéla-go del mundo*, en www.solovoces.com [última consulta, 19-I-2020]. En la partitura aparece como autor de la letra Segismundo Rois, sin embargo, los estudios de Varela de Vega concretan que se trata de un texto de Aureliano J. Pereira. Varela de Vega, Juan Bautista. Juan Montes. Un músico gallego. Estudio biográfico..., p. 283. La obra marca el compás de Compasillo, sin embargo, la figuración responde al compás de 3/4.

Morera, Enric

	Ms.		
<i>Sardana de las Monjas</i>			
Morera, Enric		F	20p
	A4 / 31cm x 21cm	Partitura, partichelas	
S, A, T, B			

B

An - te la blan-caer - mi - ta de San Ra-fa -

I-B-9	Ms.		
<i>Sota del olm</i>	<i>Cançó popular</i>		
Morera, Enric		G	11p
	30cm x 22cm	Partitura, partichelas	
S1, S2, T1, T2, Bar, B			

S

Alegre

p El dí - a de Sant Jo - an es dí - *pp*

«La Coruña 01-III-1933». Fdo. M. R. Oviedo. Únicamente existen 2 partes de S y Mezzo-S.

Mudarra, Alonso

	Ms.		
<i>La mañana de San Juan</i>			
Mudarra, Alonso		Gm	1p

La Sociedad Coral El Eco: una contribución a la historia del orfeonismo en Galicia (1862-1940)

Pedrell, Felipe	26cm x 18cm / 23cm x 16cm / 22cm x 31, 5cm	Partichelas
S1, S2, T, B		
<p>S</p> <p>La ma - ña - na de San Juan</p>		

Müller, Adolf

II-D-19 / 26	Ms.	Orfeón Infantil, Coros Gallegos La Coruña; José Sánchez Porto; Anexos. Fotografías. 5. Cuños. CEE 4. «Orfeón Coruñés El Eco»	
<i>Pepita</i>			
Müller, Adolf		Bb	8p
	21,5cm x 32cm	Partitura	
T1, T2, Bar, B			
<p>Andantino</p> <p>T1</p> <p>O Pe - pi - ta o Pe - pi - ta o Pe - pi - ta Pe - pi - ta Pe -</p>			
«Registrada con el n° 106, 09-XI-1928. J.Q.P»			

Neves, F.

	Ms.	Alejo Sanchís Mompó, La Coruña 20-X-1990	
<i>Vareira</i>	<i>Canção de Espinho</i>		
Neves, F.		Eb	2p
	32cm x 22cm	Partitura, partichelas	
S, A, T, B			
<p>S</p> <p>(B.C.)</p>			

Otto, J.

II-D-66 / 29	Ed. Gautier, Paris	Anexos. Fotografías. 5. Cuños. CEE 2. «Sociedad Coral El Eco. [A] Coruña»	
<i>Le papillon</i>	<i>Prix net 25°</i>		

Otto, J.	Bouéry, André	F	4p
27cm x 18cm		Partitura	
T1, T2, Bar, B			
<p style="text-align: center;">Allegretto <i>mf</i></p> <p style="text-align: center;">De son ai - le vi - veet fol - le Rien ne ral - len - tit l'es - sor</p>			

Paz Carbajal, Felipe

II-A-23 / 29	Ms.	Anexos. Fotografías. 5. Cuños. CEE 4. «Orfeón Coruñés El Eco»	
<i>¡Escóita un conto!</i>	<i>Gallegada</i>		
Paz Carbajal, Felipe		G	7p
31,5cm x 21cm		Partitura	
T1, T2, Bar, B			
<p style="text-align: center;">Allegro Affettuoso</p> <p style="text-align: center;">Ay ra - pa - ri - ga non fu - xas a - che - ga - tea - la</p>			
<p>«Muros, [es probable que sea el lugar de composición, debido a que el autor residía cerca de esa localidad]. Propiedad de Ángel Blázquez, Catedrático del Instituto. Registrada con el n° 22, I-1928. Quintas».</p>			

Pereira, Vergilio

	Ms.	Anexos. Fotografías. 5. Cuños. CEE 5. «Coral Coruñesa El Eco»	
Barca	Para orfeón a 5 voces mixtas		
Pereira, Vergilio	Morgado, Albano	Cm	4p
29,5cm x 22cm		Partitura	
S, T1, T2, Bar, B			
<p style="text-align: center;">Vagaroso e ondulante <i>p</i></p> <p style="text-align: center;">Da prai - ao ba - tel Des - li - saa cor - tar As nu - vens do</p>			

«Á Polifónica El Eco de La Coruña. Homenagen do autor. [ilegible] 1943». Posee el texto en la parte inferior de la última hoja.

Perosi, Laurentio

	Ed. Ricordi, 1899		
<i>Missa Pontificalis</i>	<i>Tribus Vocibus</i> <i>Inaequalibus</i>	12-XII-1899	
Perosi, Laurentio		Dm	28p
	A4 / 30,5cm x 23,5cm / 31cm x 22cm	Partitura, partichelas	
S, A, Bar, org			
Andante			
			

Pillado Villamil, Francisco

	Ms.		
<i>Danza</i>	<i>Carnaval de 1886</i>	1886	
Pillado Villamil, Francisco	Antonio Carricarte	Ab	3p
	A4	Guion	
T1, T2, Bar, B, pn			
			
«Ejecutada por el Orfeón El Eco bajo la dirección de Pascual Veiga, acompañado por la Banda de Reus»			

Piñeiro Suárez, Francisco

II-A-39 / 48	Ms.	Anexos. Fotografías. 5. Cuños. CEE 4. «Orfeón Coruñés El Eco»	
<i>La viñuesa</i>	<i>Alborada a voces solas</i>		
Piñeiro Suárez, Francisco		C	12p

	22cm x 31cm	Partitura
T1, T2, Bar, B		
<p style="text-align: center;">Andante Moderato</p>  <p style="text-align: center;">B.C.</p>		
«Premiada en el Certamen Musical de Vigo el año 1881. Registrada al nº 87 XII-1928. Quintas»		

II-D-33 / 3	Ms.	Orfeón Gallego. Lugo; Anexos. Fotografías. 5. Cuños. CEE 4. «Orfeón Coruñés El Eco»	
<i>En el mar</i>	<i>Obra para orfeón</i>		
Piñeiro Suárez, Francisco		Ab	26p
	31,5cm x 22cm	Partitura, partichelas	
T1, T2, Bar, B			
<p style="text-align: center;">Allegreto-tiempo de barcarola</p>  <p style="text-align: center;">La la la la la la la la</p>			
«Obra que interpretará como de libre elección en el Certamen de Orfeones que tendrá lugar en La Coruña, el día 17-VIII-1924, el Orfeón Gallego de Lugo. El secretario: García. Registrada con el nº 60. José Quintas, XII-1928». La parte posterior de la partichela de bajo contiene el fragmento de otra partitura. La partitura tiene dos indicaciones de autoría distintas, en la portada señala a P. Piñeiro y en las partichelas a F. Piñeiro.			

Piñeiro y Latierro, Prudencio

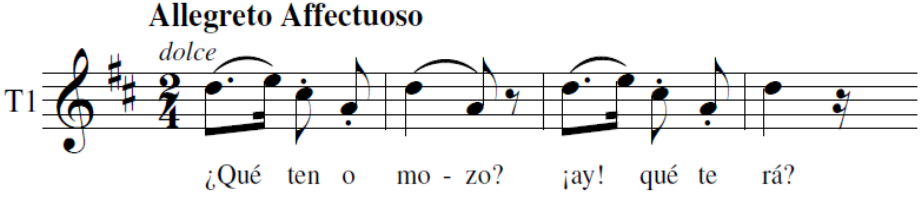
II-A-01 / 16	Ms.	Orfeón Infantil, Coros Gallegos La Coruña.	
<i>¿Qué ten o mozo?</i>	<i>Gallegada para orfeón</i>	1886	
Piñeiro y Latierro, Prudencio	Castro, Rosalía de	D	8p
	31,5cm x 21,5cm	Partitura	
T1, T2, Bar, B			
<p style="text-align: center;">Allegreto Affectuoso</p>  <p style="text-align: center;">¿Qué ten o mo - zo? ¡ay! qué te rá?</p>			
«Premiada en el Certamen Musical de Pontevedra. Vigo, VIII-1887. Registrada con el nº 37, 09-XI-1928. Quintas»			

Piqué, F.

II-D-25	Ms.	Anexos. Fotografías. 5. Cuños. CEE 4. «Orfeón Coruñés El Eco»	
<i>Desponsorio</i>	<i>Coro a cuatro voces</i>		
Piqué, F.	Salvador Rueda	A	5p
	31cm x 21,5cm	Partitura	
T1, T2, Bar, B			
Allegro			
<p>T1 <i>f</i> Las an-chas ho-jas tiem-blan co-pia-das en las a-guas</p>			
«Al Orfeón El Eco. El Autor. Registrada con el nº 97, 09-XI-1928»			

Pita Romero, José Luis

I-A-03 / 7	Ms.	Anexos. Fotografías. 5. Cuños. CEE 5. «Coral Coruñesa El Eco»	
<i>Cantiga de mariñeiros</i>			
Pita Romero, José Luis	Vilar Ponte, Antón	Gm	8p
	31cm x 22,5cm / 15cm x 22cm	Partitura, partichelas	
S1, S2, T, Bar, B			
Lento			
<p>B <i>mf</i> Ay la ay la a-y la a-y la</p>			

Rasenberger, Franz

II-D-96 / 39	Ed. C.A. Spina, Wien.		
<i>Die Lieb' regiert die ganze Welt</i>	<i>Lied</i>		
Rasenberger, Franz	Müller, Adolf	C	7p
	24,5cm x 17cm	Guion, partichelas	
T1, T2, Bar, B			

Moderato
mf

Die Lieb' re-giert die gan-ze Welt, im tie-fen Thal auf

Rebollo Pata, Modesto

I-C-07	Ms.		
<i>Ave María</i>	<i>A 4 voces mixtas</i>		
Rebollo Pata, Modesto		C	3p
	32cm x 22cm / 31cm x 22cm	Partitura, partichelas	
S, A, T, B			

A - ve Ma - rí - a Gra - ti - a ple - na Do - mi - nus

Falta la parte de tenor.

Reil, Alfredo

II-D-23	Ms.		
<i>Himno Nacional de Portugal</i>	<i>A Portuguesa</i>		
Reil, Alfredo	Lopes de Mendoça, Henrique	G	3p
	29cm x 21,5cm	Partitura	
T1, T2, Bar, B			

B.C. He-rois do

«Dedicada A mi prestigiosa Coral Coruñesa El Eco a admiraçao sincera de Raul Arimin. Porto 09/VII/1934». La obra posee el texto en la portada.

Remondi, Roberto

II-C-01	Ms.	Anexos. Fotografías. 5. Cuños. CEE 4. «Orfeón Coruñés El Eco»	
<i>Adoramos te Domine. Op. 78</i>			
Remondi, Roberto		C	2p
	21,5cm x 31,5cm	Partitura	

V1, V2, B

Andante (♩=89)

pp

Ad - o - ra - mus, ad - o - ra - mus - te Do - mi - ne Je - su

«J. Quintas. 05/VI/1929». La última página contiene el fragmento de otra partitura.

Reventós, José

	Ed. Andrés Vidal, Barcelona.	Biblioteca Nacional de España	
<i>La aurora</i>	<i>Serenata</i>		
Reventós, José	Grassí, Ángela	B	11p
	A4	Partitura	

T1, T2, Bar, B

Andante

legato

Ya des - plie - ga la can - di - daau - ro - ra su ro - pa - je bor - da - do de

Biblioteca popular de los orfeones y sociedades corales de España.

Rillé, Laurent de

II-D-01 / 6	Ms.	Liceo Brigantino, La Coruña; Anexos. Fotografías. 5. Cuños. CEE 4. «Orfeón Coruñés El Eco».	
<i>La Aurora</i>			
Rillé, Laurent de	J. V.	C	8p
A. Ll.	22cm x 31cm	Partitura	

T1, T2, Bar, B

Andno.

pp *cresc.* *cresc.*

La la la la la la la la la la la la la

«Registrada con el n° 54, José Quintas 12-928»

II-D-42 / 33	Ms.	Anexos. Fotografías. 5. Cuños. CEE 3. «Orfeón Coruñés El Eco»	
<i>La vendimia</i>	<i>Coro a cuatro voces iguales</i>		
Rillé, Laurent de		G	15p
	22cm x 31cm	Partitura	

T1, T2, Bar, B

All^o. maestoso

f

Ya plá - ci - da laau - ro - ra. La ne - gra som - bra

«Copia de Jesús L. Ferrero»

II-D-40 / 8	Ms.	Orfeón Aurora, La Coruña; Anexos. Fotografías. 5. Cuños. CEE 3. «Orfeón Coruñés El Eco»; CEE 4. «Orfeón Coruñés El Eco»	
<i>Les papillons - Las mariposas</i>	<i>Coro a cuatro voces</i>		
Rillé, Laurent de		D	7p
	31cm x 22cm / 27cm x 37,5cm	Partitura, partichelas	

T1, T2, Bar, B

Andante (♩=76)

p Boca cerrada

Existen cuatro copias: 1- «Registrada con el n^o 93, 09-XI-1928. J.Q.P.»; 2- «Certamen de Santiago de Galicia, 29-VII-1906»; 3- «Propiedad de Manuel Sánchez Yáñez. La Coruña, 05-VIII-1915. Registrada con el n^o 55 [tiene tachado el n^o93], 09-XI-1928. J.Q.P.»; 4- sin inscripciones.

II-D-59	Ms./Ed.	Orfeón Cantabria. Santander; Anexos. Fotografías. 5. Cuños. CEE 4. «Orfeón Coruñés El Eco»	
<i>Los fumadores de opio</i>	<i>Gran escena coral</i>		
Rillé, Laurent de		Cm	11p/12p
	22,5cm x 31cm / 15,5cm x 21,5cm	Partitura, partichelas	

T1, T2, Bar, B

Andte. grave

p

Ya - cen en con - fu - so mon - ton; ven - ci - dos al fin;

«Registrada con el n^o 57, 09-XI-1928. Quintas». La partitura manuscrita se encuentra incompleta. Las partichelas pertenecen al Orfeón Cantabria, traducción libre de E. Cortiguera.

II-D-36 / 6 / 20 [este último aparece tachado]	Ms.	Orfeón Unión Orensana; Anexos. Fotografías. 5. Cuños. CEE 4. «Orfeón Coruñés El Eco»	
<i>Los Pescadores</i>			
Rillé, Laurent de		C	15p
	22cm x 31cm	Partitura	

T1, T2, Bar, B

Andte. larghetto



El día a-van-za, la bru-ma ar-gen-ta

«Registrada con el nº 56, II-1928. José Quintas. Fdo. Vicente de Novoa»

II-D-46 / 37	Ms.	Anexos. Fotografías. 5. Cuños. CEE 4. «Orfeón Coruñés El Eco»	
<i>Mañana de Primavera</i>	<i>Coro a cuatro voces</i>		
Rillé, Laurent de		C	12p
	22cm x 30,5cm / 22cm x 31,5cm	Partitura, partichelas	

T1, T2, Bar, B

Andantino (M.M. ♩ = 22)

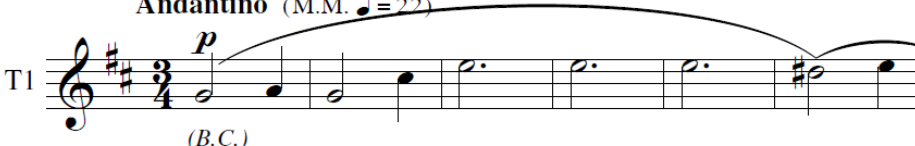

(B.C.)

«Registrada al nº 58. J. Quintas 09-XI-1928. Es propiedad de José Sánchez Porto, La Coruña 1916. Fue obra de concurso en el Certamen de Orense de este mismo año, dándole el 1º Premio a Vigo por recomendación del Padre Luis, Guardián del Convento de Franciscanos e Pontevedra»

II-D-43 / 34	Ms.	Anexos. Fotografías. 5. Cuños. CEE 4. «Orfeón Coruñés El Eco»	
<i>Wals de los sueños</i>			
Rillé, Laurent de		D	12p
	21cm x 31cm	Partitura	

T1, T2, Bar, B

Moderato (♩ = 84)



Boca cerrada

«Registrada con el nº 52, XII-1928. José Quintas»

Rimski-Kórsakov, Nikolái

I-D-10 / 22	Ms.	Anexos. Fotografías. 5. Cuños. CEE 5. «Coral Coruñesa El Eco»	
<i>Canción del mercader indio</i>	<i>Sandko</i>		

Rimsky-Kórsakov, Nicolái		E	6p
Fernández Amor, Manuel	22cm x 31cm	Partitura, partichelas	
Mezzo-Ssol, Mezzo-S, A, T1, T2, B1, B2			
Adantino (M. ♩ = 84) 			
Faltan partichelas de solista, tenores y bajos.			

Rossini, Gioachino

II-D-68	Ed. Buttner-Thierry, París.		
<i>Choeur des Chasseurs</i>	<i>Guillaume Tell</i>		
Rossini, Gioachino		Eb	6p
Richert, F.	27cm x 17cm	Partitura	
T1, T2, Bar, B			
All° vivace (♩ = 120) 			

Rüfer, Ph.

II-D-63	Ed. Breitkopf & Märtel, Leipzig.		
<i>Au printemps</i>	<i>Op. 7, n° 3</i>		
Ph. Rüfer		C	7p
	26cm x 17cm	Partitura, partichelas	
T1, T2, Bar, B			
Allegro (♩ = 100) 			

Sáez de Adana, Ramón

	Ed. Unión Musical Española, Madrid.		
<i>Quítate de la esquina, majo, que llueve!...</i>	<i>Canción asturiana</i>		

La Sociedad Coral El Eco: una contribución a la historia del orfeonismo en Galicia (1862-1940)

Sáez de Adana, Ramón	G	9p
29,5cm x 22cm	Partitura	
S1, S2, T1, T2, Bar, B		
<p>Allegro (♩ = 152) <i>pp</i></p>  <p>Aun-que te vuel-vas cu - le - bra y tea-rró - jes a la mar</p>		

Saldoni, Baltasar

II-D-67 / 4	Ed. Andrés Vidal, Barcelona.	Orfeón Coruñés nº 4	
<i>Amor de patria</i>	<i>Salve marcial</i>		
Saldoni, Baltasar	Ayuals de Yzco, W.	D	12p
27cm x 18cm	Partitura		
T1, T2, Bar, B			
<p>Andante (M.M. ♩ = 92) <i>Boca cerrada</i></p>  <p><i>p dol</i></p>			
«Premiado con la pluma de oro en el certamen que tuvo lugar en Barcelona en 1864. Regalo del socio Don Manuel Cristóbal. Registrada con el nº 82, XII-1928. Quintas»			

Sánchez Porto, José

II-A-20 / 23	Ms.	Orfeón Infantil, Coros Gallegos La Coruña; Anexos. Fotografías. 5. Cuños. CEE 4. «Orfeón Coruñés El Eco»	
<i>Alalá</i>	<i>Con solo, dúo y coro</i>		
Sánchez Porto, José		Dm	2p
22,5cm x 31cm	Partitura		
T1, T2, Bar1, Bar2, B			
<p>T1</p>  <p>Ay la la la ay la la la ay la la la ay la la</p>			
«Registrada con el nº 43 09-XI-1928, S.Q.P. Fdo. La Coruña IX-1905. José Sánchez Porto»			

II-D-12 / 1	Ms.	Anexos. Fotografías. 5. Cuños. CEE 4. «Orfeón Coruñés El Eco»	
-------------	-----	---	--

<i>Aliento perfumado</i>	<i>Wals</i>	A Coruña, 7-II-1911	
Sánchez Porto, José	Julio López	F	5p
	22cm x 30,5cm / 22cm x 32cm	Partitura	
T1, T2, Bar, B, pn			
Tempo de vals-lento			
«Coreado por el orfeón El Eco en el propósito carnavalesco de 1911. Registrada con el n° 96, 09-XI-1928. Quintas». La introducción se encuentra tachada.			

II-D-05	Ms.	Anexos. Fotografías. 5. Cuños. CEE 4. «Orfeón Coruñés El Eco»	
<i>El sol</i>	<i>Impromptu</i>	A Coruña, 1908-1916	
Sánchez Porto, José		C	5p
	40cm x 30cm	Partitura	
T1, T2, Bar, B			
Tempo largo ma moltto grave sempre			
«Registrada con el n° 112, 09-XI-1928, J.Q.P.»			

II-A-18 / 20	Ms.	Orfeón Infantil, Coros Gallegos La Coruña; Anexos. Fotografías. 5. Cuños. CEE 4. «Orfeón Coruñés El Eco»	
<i>Gran alborada</i>	<i>Coral</i>	A Coruña, 21-IV-1906	
Sánchez Porto, José		F	8p
	21,5cm x 30,5cm	Partitura	
T1, T2, Bar, B			
Majestuoso			
«Registrada con el n° 42, 09-XI-1928, Quintas»			

II-D-37	Ms.	Orfeón Infantil, Coros Gallegos La Coruña.	
<i>Gran poupurit</i>	<i>A cuatro voces</i>	20-XI-1906	
Sánchez Porto, José		F	6p
	22cm x 31cm	Partitura	

T1, T2, Bar, B



¡Ay! Ma - ru - xi - ña por Dios dam' un bi - co

Se encuentra muy corregida e incompleta.

II-A-12	Ms.	Orfeón Infantil, Coros Gallegos La Coruña; Anexos. Fotografías. 5. Cuños. CEE 4. «Orfeón Coruñés El Eco»	
<i>Na romería</i>	<i>Escena Coral Gallega</i>		
Sánchez Porto, José		F	4p
	21,5cm x 31,5cm	Partitura	

T1, T2, Bar, B

Andante



Trai - la lai la la la

II-A-40 / 49	Ms.	Anexos. Fotografías. 5. Cuños. CEE 4. «Orfeón Coruñés El Eco»	
<i>Tecer e destecer</i>	<i>Coro a cuatro voces</i>	A Coruña, 30-IX-1916	
Sánchez Porto, José	Tettamancy, Francisco	G	19p
	21,5cm x 31,5cm	Partitura, partichelas	

T1, T2, Bar, B



Trai - la lai la la la

«Registrada con el nº 41 con el nº 41, 09-XI-1928»

II-D-29	Ms.	Orfeón Infantil, Coros Gallegos La Coruña	
<i>Tristeza y amor</i>	<i>Mazurka</i>		
Sánchez Porto, José		Gm	4p
	22cm x 31cm	Partitura	

T1, T2, Bar1, Bar2, B

Tempo di mazurka

T1 

Es - cu-cha de mis la - bios u - na fra - se si de mis

Existen dos copias: 1- «La Coruña, VIII-1905. José Sánchez Porto»; 2- «La Coruña VIII-1905. José Sánchez Porto. Registrada con el nº 95, 09-XI-1928, J.Q.P.»

Sansalvador Cortés, Justo

I-B-10 / 19	Ed.	Justo Sansalvador Cortés, Músico Mayor; Anexos. Fotografías. 5. Cuños. CEE 5. «Coral Coruñesa El Eco»	
<i>Serra de Mariola (Sierra de Mariola)</i>	<i>De la canción popular valenciana "Serra de Mariola"</i>		
Sansalvador Cortés, Justo		G	10p
	31,5cm x 21,5cm / 15cm x 22cm	Partitura, partichelas	
S, A, T1, T2, Bar, B			
Moderato			
S 	<i>ff</i>		<i>ten.</i>
Se - rra de Ma-ri - o - la Sie - rra de Ma-ri - o - la			
«Sr. Director: Rogamos que sea cantada esta obra valenciana en vuestra entidad coral. Es propiedad del autor». Faltan partichelas de T1, T2 y Bar			

Schmidt, Adolf

II-D-61 / 46	Ed. Friedrich Schreiber, Wien		
<i>Frühlingsnacht</i>	<i>Männerchor mit solo-quartett. Op. 20</i>		
Schmidt, Adolf		F	7p
	27cm x 17cm	Partitura, partichelas	
T1, T2, Bar, B			
Mit Begeisterung doch nicht zu schnell			
T1 	<i>p</i>		<i>mf</i>
Ü - ber'in Gar-ten durch die Lüf - te hört ich Wan-der-vö-gelzich'n			

La Sociedad Coral El Eco: una contribución a la historia del orfeonismo en Galicia (1862-1940)

[II-D-60]	Ed. A. Eckel, Wien		
<i>Gruss an den Frühling</i>	<i>Männerchor mit solo-quartett. Op. 19</i>		
Schmidt, Adolf		C	4p
	26cm x 17cm	Guion, partichelas	
T1, T2, Bar, B			
Freudig bewegt			
No contiene portada por lo tanto es probable que le corresponda signatura correlativa con respecto a la siguiente obra.			

Schubert, Franz

II-D-51 / 42	Ms.	José Sánchez Porto; Orfeón Infantil. Coros Gallegos La Coruña; Anexos. Fotografías. 5. Cuños. CEE 4. «Orfeón Coruñés El Eco»	
<i>L'attente (Lejos de ti)</i>			
Schubert, Franz		F	4p
Montes, Juan	22cm x 32cm	Partitura, Partichelas	
T1, T2, Bar, B			
Lento			
«Registrada con el n° 100, 09-XI-1928. J.Q.P.»			

Schumann, Robert

I-D-13 / 15	Ms.		
<i>Canción vespertina</i>			
Schumann, Robert		A	2p
	22cm x 32cm / 21,5cm x 16cm	Guion, partichelas	
S, A, T, B			
Lento <i>espresivo</i>			
Las partichelas por la parte posterior posee fragmentos de otras composiciones cortadas. Cuatro de ellas tienen la partichela de Levántate Morenita. Existen partichelas de Bar y Mezzo-S.			

	Ed. MF, 1962	Alejo Sanchís Mompo.	
<i>Primavera</i>	<i>So sei gegrüsst viel Tausen</i>		
Schumann, Robert		G	1p
	A3 / A4	Partitura	
S, A, T, B			

Semet, Théophile

II-D-72 / 59	Ed. Choudens, Paris.		
<i>Le baptême de la cloche</i>			
Semet, Théophile	M. W.	Bb	7p
	27cm x 17cm	Guion, partichelas	
T1, T2, Bar, B			
<p style="text-align: center;">Allegretto moderato (♩ = 116)</p>			

Sinico, F.

I-D-06 / 74	Ed. Italia Musicale	Anexos. Fotografías. 5. Cuños. CEE 3. «Orfeón Coruñés El Eco»	
<i>Avanti, avanti</i>	<i>Marinaresca</i>		
Sinico, F.	Dall' Ongaro, Francesco	Eb	4p
	35cm x 16cm	Partitura	
S, A, T, B			
<p style="text-align: center;">Allegro (M.M. ♩ = 104)</p>			
La última página posee el texto en la parte inferior. La copia se encuentra muy deteriorada			

Sourilas, Théophile

La Sociedad Coral El Eco: una contribución a la historia del orfeonismo en Galicia (1862-1940)

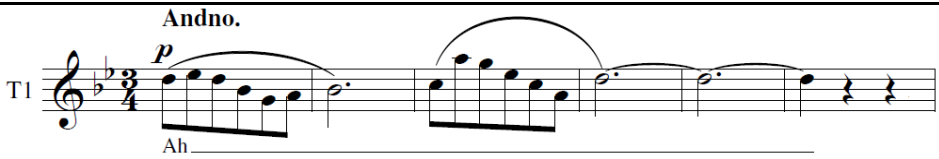
II-D-39 / 5 / 4	Ms.	Anexos. Fotografías. 5. Cuños. CEE 4. «Orfeón Coruñés El Eco»	
<i>Ocean</i>			
Sourilas, Théophile		Gm	14p
	22cm x 31,5cm	Partitura, partichelas	
T1, T2, Bar, B			
<p style="text-align: center;">Andno.</p>  <p style="text-align: center;">Ah</p>			
«Registrada al nº80, XII-1928. Quintas». La partichela de T1 está incompleta y falta en su totalidad la de T2. Las partichelas contienen las inscripciones: «Souriles, Sourila, L.E.»			

Storch, A. M.

II-D-73 / 58	Ed. F. Glöggel et sohn, Wien.		
<i>Der deutsche mann</i>			
Storch, A. M.		C	4p
	26cm x 17cm	Guion, partichelas	
T1, T2, Bar, B			
<p style="text-align: center;">Maestoso con brio</p>  <p style="text-align: center;">Wie ei - ne deut - sche Ei - che, soll sein der deut - che Mann, soll</p>			

II-D-62 / 41	Ed. C.A. Spina, Wien.		
<i>Ich weiss eine Schmiede</i>			
Storch, A. M.		D	8p
	24,5cm x 17cm	Guion, partichelas	
Tsol, T1, T2, Bar, B			
<p style="text-align: center;">Allegro giusto</p>  <p style="text-align: center;">Ich weiss ei - ne Schmie - de, die häm - mert und zischt; ich</p>			

II-D-74 / 32	Ed. C.A. Spina, Wien.		
<i>1. Bei'n Bächel</i>	<i>Männerchöre</i>		
Storch, A. M.		Db	3p

	24,5cm x 17cm	Guion, partichelas
T1, T2, Bar, B		
<p>Musical score for T1 part of 'Du Wá - sserl, du kloáns, mit dá wisp - lá - d'n'. The score is in 3/4 time, key of B-flat major, and starts with a <i>p</i> dynamic. The melody is marked <i>solo</i> and features a triplet of eighth notes.</p>		
Du Wá - sserl, du kloáns, mit dá wisp - lá - d'n		

II-D-79 / 76	Ed. C.A. Spina, Wien.	
2. <i>Silbernes Bächlein im tiefen Thal</i>	<i>Männerchöre</i>	
Storch, A. M.		Db 3p
	24,5cm x 17cm	Guion, partichelas
T1, T2, Bar, B		
<p>Musical score for T1 part of 'Silbernes Bächlein im tiefen Thal, grü-sse dich Gott viel'. The score is in 3/8 time, key of B-flat major, and starts with an <i>Allegro molto</i> tempo. The melody is marked <i>dolce</i> and <i>p</i>.</p>		
Sil-ber-nes Bäch - lein im tie - fen Thal, grü-sse dich Gott viel		

Soutullo, Reveriano

II-D-34 / 8	Ms.	Orfeón Infantil Coros Gallegos La Coruña; Sociedad Coral La Oliva de Vigo; Anexos. Fotografías. 5. Cuños. CEE 4. «Orfeón Coruñés El Eco»
<i>La tarde en el mar</i>	<i>Barcarola a voces solas</i>	
Soutullo, Reveriano		Ab 12p
	21,5cm x 31cm	Partitura, partichelas
T1, T2, Bar, B		
<p>Musical score for T1 part of 'Yael sol des - cien - de tras de los'. The score is in 6/8 time, key of B-flat major, and starts with an <i>Andantino</i> tempo (♩ = 112). The melody is marked <i>pp</i> and features a triplet of eighth notes.</p>		
Yael sol des - cien - de tras de los		
<p>Existen dos copias: 1. «Registrada con el nº 81, XII-1928. Copia de Dositeo Vázquez, Vigo 1908. El Presidente: José Quintas da Vila y de El Secretario: Alfonso Quintas»; 2. «Obra impuesta al Certamen de Vigo en 1908. Registrada con el nº 81, 09-XI-1928. J.Q.P.» Falta la partichela de Bar.</p>		

Suarez Chané, Constante

La Sociedad Coral El Eco: una contribución a la historia del orfeonismo en Galicia (1862-1940)

II-A-10 / 10 / 11	Ms.	Anexos. Fotografías. 5. Cuños. CEE 3. «Orfeón Coruñés El Eco»; CEE 4. «Orfeón Coruñés El Eco»	
<i>A lá lá</i>	<i>Para voces solas</i>	La Habana, 15-XI-1905	
Suarez Chané, Constante		Am	3p
	34cm x 27cm	Partitura	
S, A, T, B			
Adagio (M.M. 54 = ♩)			
<p>T1 <i>p</i> N'a yal - ma se me cra - vo - u á ra - is d'o teu que - rer</p>			
«Al orfeón El Eco como recuerdo de mi despedida de La Coruña. Registrada con el nº 14, XI-1928. Quintas»			

II-A-31 / 40 / 64	Ms.	Anexos. Fotografías. 5. Cuños. CEE 3. «Orfeón Coruñés El Eco»	
<i>N'os teus beizos</i>	<i>Melodía para canto y piano</i>	14-XI-1906	
Suarez Chané, Constante	Labarta, José J.	E	4p
	34cm x 27cm	Partitura	
T1, T2, Bar, B			
Andante (M.M. 69 = ♩)			
<p>T1 <i>p</i> B.C.</p>			
Existen dos versiones: 1. «Al laureado Orfeón El Eco coruñés. Arreglada para voces solas por su autor»; 2. «Registrada con el nº 12, XI-1928. Quintas».			

Sunyer, Leandre

	Ed. Andrés Vidal. Barcelona	Ministerio de Fomento, 12-VI-86. Entrada.	
<i>La bonna paraula</i>	<i>Coro a voces solas</i>		
Sunyer, Leandre	Adolfo Blanch	F	18p
	A4	Partitura	
T1, T2, Bar, B			
Allegro giusto <i>Ligado siempre</i>			
<p>T1 (B.C.)</p>			
«Al Maestro D. Mariano Soriano Fuertes». Esta partitura pertenece a la Biblioteca Popular de los Orfeones y Sociedades Corales de España.			

Taibo García, Luis

II-A-25 / 31	Ms.	Anexos. Fotografías. 5. Cuños. CEE 4. «Orfeón Coruñés El Eco»	
<i>Cantan os galos</i>			
Taibo García, Luis	Castro, Rosalía de	Cm	10p
	35cm x 27cm/ 21,5cm x 32cm/ 31cm x 22cm/ 25,5cm x 18cm	Partitura, partichelas	
T1, T2, Bar, B / S, A, T, Bar, B			
Larghetto			
<p> solo ten </p> <p><i>p</i> Can-tan os ga-los pro dí-a; ér-gue - te meu ben e</p>			
«Registrada con el n° 27. La Coruña 25-X-1928. José Quintas». El arreglo para coro mixto está realizado por Rodrigo A. de Santiago, fechado en 1957. Falta la partichela de soprano			

I-A-08 / 21	Ms.	Anexos. Fotografías. 5. Cuños. CEE 5. «Coral Coruñesa El Eco»	
<i>Cantari'ei Galicia</i>	<i>Para voces mixtas</i>		
Taibo García, Luis	Castro, Rosalía de	G	4p
	21,5cm x 31,5cm	Partitura	
S, A, T, B			
Larghetto <i>dolce e legato</i>			
<p><i>p</i> Can - tart' ei Ga - li - cia Teus do - ces can - ta - res</p>			

II-A-33 / 42	Ms.	Anexos. Fotografías. 5. Cuños. CEE 5. «Coral Coruñesa El Eco»	
<i>Despedida do emigrante</i>			
Taibo García, Luis	Castro, Rosalía de	Bm	4p
	21cm x 31,5cm/ 25,5cm x 18cm	Partitura, partichelas	
T1, T2, Bar, B			
<i>dolce</i>			
<p><i>p</i> A - dios ri - os a - dios fon - te³ a - dios re - ga - tos</p>			
Las partichelas están realizadas a posteriori para coro mixto, corresponde a la revisión de Rodrigo de Santiago.			

I-D-19	Ms.		
<i>La muerte del poeta</i>	<i>Para cuarteto vocal</i>	México, VI 1926	

La Sociedad Coral El Eco: una contribución a la historia del orfeonismo en Galicia (1862-1940)

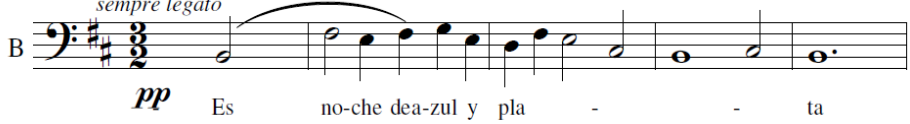
Taibo García, Luis	Reina, Manuel	Bm	3p
	26,5cm x 34cm	Partitura	
S, A, T, B			
<p style="text-align: center;">Andante Sostenuto <i>sempre legato</i></p>  <p style="text-align: center;">pp Es no-che dea-zul y pla - - ta</p>			
«Registrada con el n° 89, XII-1928. Quintas»			

I-D-04	Ms.	Anexos. Fotografías. 5. Cuños. CEE 4. «Orfeón Coruñés El Eco»	
<i>Madrigalesca</i>		México, V-1926	
Taibo García, Luis	Díaz de Escobar, Narciso	Am	4p
	26,5cm x 34,5cm/ 21,5cm x 31cm	Partitura	
S, A, T, B			
<p style="text-align: center;">Allegretto</p>  <p style="text-align: center;">p De-trás de los ro - sa-les de tu ven - ta -</p>			
«Registrada al n° 90, XII-1928, Quintas». Existe una partichela de S y en la parte posterior de S y A.			

Thomas, Ambroise

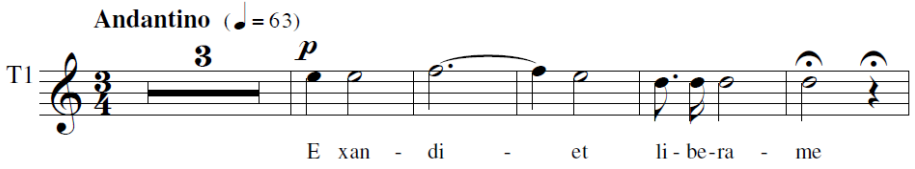
II-D-07 / 77	Ed. Casa Dotesio.	Taller de Encuadernación Lorenzo Sánchez Cervelo, Orense; José Rodríguez Vázquez, Cea, Sn. Pedro de Vales; Anexos. Fotografías. 5. Cuños. CEE 4. «Orfeón Coruñés El Eco»	
<i>El Carnaval de Roma</i>	<i>Gran escena coral</i>		
Thomas, Ambroise		Am	37p
	31cm x 22cm / 29cm x 22cm	Partitura	
T1, T2, Bar, B			
<p style="text-align: center;">Andantino (♩ = 63)</p>  <p style="text-align: center;">p E xan - di - et li - be-ra - me</p>			
«Registrada al n° 73, XII-1928. Quintas». Existen dos copias, a una de ellas le falta la última página.			

	Ed.	
<i>Le chant des amis</i>		

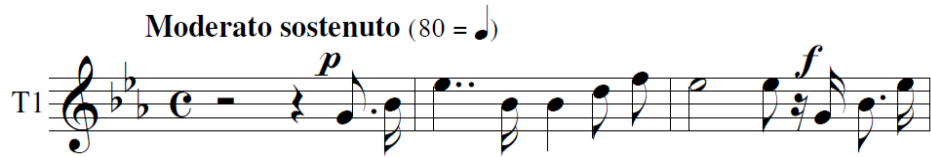
Thomas, Ambroise	Musset, Alfred de	Eb	12
	A4	Partitura	
T1, T2, Bar, B			
Moderato sostenuto (80 = )			
 <p style="text-align: center;">De la sour - ce pure et lim - pi - de É - lan - ce</p>			

Tommasini, Vincenzo

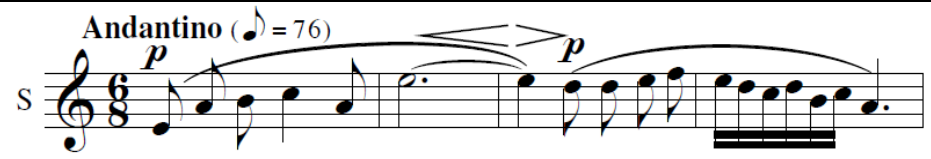
I-D-15	Ed. Ricordi, Milan 1929	Casa Erviti. Música. Pianos y armoniums e instrumentos. San Martín, 28. San Sebastián.	
1- Francesco Petrarca	<i>Due melodie per voi miste a cappella</i>		
Tommasini, Vincenzo		Am	5p
	27,5cm x 20cm	Partitura	
S, A, T, B			
Andantino ( = 76)			
 <p style="text-align: center;">Mo - ve - si' l vec - chie - rel ca - nu - to e bian - co</p>			
La partitura se encuentra encuadrada con: 2- Matteo Frescobaldi.			

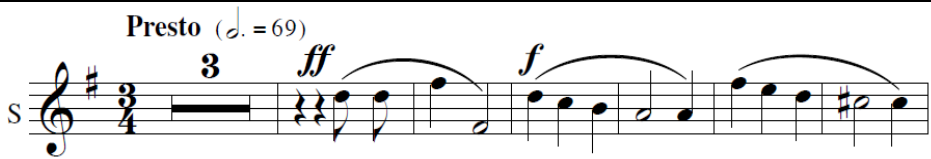
I-D-16	Ed. Ricordi, Milan 1929		
2- Matteo Frescobaldi	<i>Due melodie per voi miste a cappella</i>		
Tommasini, Vincenzo		Dm	9p
	27,5cm x 20cm	Partitura	
S, A, T, B			
Presto ( = 69)			
 <p style="text-align: center;">A - ccor - r'uo - mo! I - son ru - ba - to! I son ru - ba - to!</p>			
La partitura se encuentra encuadrada con: 1- Francesco Petrarca.			

Torres Creo, José

	Ms.		
<i>O sol da primavera</i>	<i>Melodía gallega</i>	Santiago, I-1944	
Torres Creo, José	Lago González, Manuel	F	15
	16cm x 22cm	Partitura	
T1, T2, Bar, B			
Moderato			
<p>T1 <i>B.C.</i> Fei - ti - cei - ro</p>			

Urspruch, Anton

I-D-21 / 55	Ed.		
<i>IV. Bairisches Alpenlied</i>	<i>Op. 15</i>		
Urspruch, Anton		G	7p
	27cm x 17cm	Partitura, partichelas	
S, A, T, B			
Allegro, Tempo giusto			
<p>S <i>f</i> Der Franz lässt dich grü-ssen gar hoch und gar fest; vom Palm baum hoch</p>			

I-D-03 / 84	Ed.		
<i>V. Schweizerlied</i>	<i>Op. 15</i>		
Urspruch, Anton		A	3p
	27cm x 17cm	Partitura, partichelas	
S, A, T, B			
Allegretto grazioso			
<p>S <i>p</i> Uf m Berg - li bin i g'sä - sse, ha de Vög - le</p>			

I-D-20 / 83	Ed.		
<i>VI. Minnelied</i>	<i>Op. 15</i>		
Urspruch, Anton		A	3p
	27cm x 17cm	Partichelas	
S, A, T, B			

Amabile

mf *grazioso*



Der Hold - se - li - gen son - der Wank sing' ich

Usobiaga

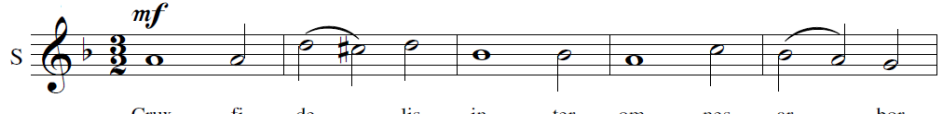
I-C-08	Ms.		
<i>Cruz Fidelis</i>			
Usobiaga		Dm	1p
	31,5cm x 21,5cm	Partitura	
S, T, B			
 <p style="text-align: center;">Cruz fi - de - lis in ter om - nes ar - bor</p>			
En el reverso existe un fragmento de una partitura de viola			

Valverde, Manuel

II-A-38 / 47	Ms.	Anexos. Fotografías. 5. Cuños. CEE 4. «Orfeón Coruñés El Eco»	
<i>A Galicia</i>			
Valverde, Manuel	Auñon	G	6p
	31cm x 21cm	Partitura	
T1, T2, Bar, B			
<p style="text-align: center;">Moderato</p>  <p style="text-align: center;"><i>pp</i> la la la la la la la la la la la la la la la la la</p>			
«Registrada con el nº 39, 09-XI-1928. La Coruña 07-I-1917 propiedad de Manuel Sánchez Yáñez»			

II-A-34 / 43	Ms.	Anexos. Fotografías. 5. Cuños. CEE 5. «Coral Coruñesa El Eco»	
<i>Alalaa</i>			
Valverde, Manuel		Em	4p
	31cm x 22cm	Partitura	
T1, T2, Bar, B			

Andante

Ay-la-le-lo ay-la le - lo ay-la-le-lo ay-la - la

«Copia de Eugenio Barrero»

Varela Silvari, José María

II-D-17 / 14	Ed. Unión Musical Española, Madrid	Unión Musical Española Editores, Madrid; Anexos. Fotografías. 5. Cuños. CEE 4. «Orfeón Coruñés El Eco»	
<i>Boga; boga; barquilla mia... Op. 507</i>	<i>Barcarola</i>		
Varela Silvari, José María	Benavent, Enrique	C	8p
	35cm x 27cm	Partitura	
T1, T2, Bar, B			

Tranquilamente

Bo - ga bo - ga bar - qui - lla mí - a cru - za vue - la

«A la Sociedad Pacheco de Mondoñedo. Registrada al n° 109, 09-XI-1928. Quintas»

II-A-41	Ms.	O Galiciano – Pontevedra; Anexos. Fotografías. 5. Cuños. CEE 2. «Sociedad Coral El Eco. La Coruña»; CEE 4. «Orfeón Coruñés El Eco»	
<i>Gran alborada</i>	<i>Coral Op. 3/5</i>	Madrid, 1888	
Varela Silvari, José María		G	11p
	22cm x 31cm	Partitura	
T1, T2, Bar, B			

Moderato

Ei! ra-pa-ces á can - tar quen ten á-mo-res non dor-me por di-ver-tir-see ru -

«Registrada con el n° 44, 09-XI-1928. J.Q.P.»

II-D-53	Ed. Casa Erviti	Faustino Fuentes; Anexos. Fotografías. 5. Cuños. CEE 4. «Orfeón Coruñés El Eco»	
<i>Placer y dolor</i>	<i>Apólogo. Introducción bailable y concertante</i>		
Varela Silvari, José María		A	7p
	34cm x 25cm	Partitura	

T1, T2, Bar, B	
<p style="text-align: center;">Andante</p> <p style="text-align: center;">T1 <i>Boca cerrada ppp</i></p>	
«Registrada con el nº 104, 09-XI-1928. Quintas». Copia en muy mal estado.	

Veiga Iglesias, Pascual

II-A-11 / II-A-14 / 10	Ms.	Anexos. Fotografías. 5. Cuños. CEE 3. «Orfeón Coruñés El Eco»; CEE 4. «Orfeón Coruñés El Eco»	
<i>Alborada gallega</i>			
Veiga Iglesias, Pascual	Iglesia, Francisco María de la	F	4p / 13p
	21,5cm x 31cm / 22cm x 31cm	Partitura	
T1, T2, Bar, B			
<p style="text-align: center;">Aire de Alborada</p> <p style="text-align: center;">T2 <i>p B.C. Imitando la gaita</i></p>			
Existen dos versiones, una de ellas contiene la inscripción: «Propiedad de Saturnino Rey, 15-VIII-1915. Copia de Sinesio Fraga»			

	Ed. Casa Dotesio, Madrid		
<i>La escala</i>	<i>Muiñeira para orfeón</i>		
Veiga Iglesias, Pascual	Fernández, C.	D	8p
	A4	Partitura	
T1, T2, B, pn			
<p style="text-align: center;">M.M. ♩ = 65</p> <p style="text-align: center;">T1 Ra - pa - ci - ñas ga - ri - di - ñas que d'a</p>			
S cantan la parte de T1, A y Bar cantan la parte de T2.			

	Ms./ Ed.		
<i>Himno Galego</i>			
Veiga Iglesias, Pascual	Pondal, Eduardo	G	4p/ 3p/ 1p
Anta. Adolfo	A4/ 30,5cm x 21,5cm/ 21,5cm x 31,5cm	Partitura, partichelas	
V1, V2/ S, A, T, Bar, B/ S, A, T, B/ S, T, B			

Marcial
(B.C.)

S

	Ms.	
<i>A última queixa</i>	<i>Balada</i>	A Coruña, 22-II-1884
Veiga Iglesias, Pascual	Iglesia, Francisco María de la	Db 4p
		Partitura

T1, T2, Bar, B

(B.C.)

T1

Esta partitura fue recuperada del fondo Pascual Veiga que se encuentra en el Archivo de la Real Academia Galega.

	Ms.	
<i>A rosa</i>	<i>Mazurka</i>	A Coruña, 25-VI-1882
Veiga Iglesias, Pascual	Amor, M.	A 6p
		Partitura

T1, T2, Bar, B

(B.C.)

T1

Es con-chaher - mo-sa dea-zu-les o - jos

Esta partitura fue recuperada del fondo Pascual Veiga que se encuentra en el Archivo de la Real Academia Galega.

	Ms.	
<i>La barca</i>	<i>Barcarola</i>	
Veiga Iglesias, Pascual	Victorino Novo y García	Gm 5p
		Partitura

T1, T2, Bar, B

(B.C.)

T1

Esta partitura fue recuperada del fondo Pascual Veiga que se encuentra en el Archivo de la Real Academia Galega.

Victoria, Tomás Luis de

II-C-09	Ed. Revista Música Sacro Hispana N°2, 1913.	Anexos. Fotografías. 5. Cuños. CEE 4. «Orfeón Coruñés El Eco»	
<i>I- Vere languores</i>	<i>Tres Célebres piezas para Semana Santa</i>		
Victoria, Tomás Luis de			8p
	28,5cm x 19cm	Guion	
S, A, T, B			
<p>Moderato ♩ = 72-76</p> <p><i>mf</i> Ve - re lan - guo - res no - stros</p>			
<p>La partitura se encuentra en muy mal estado, encuadrada con: <i>I- O vos omnes</i>; <i>III- Popule meus</i>. Existe otra copia extraída de un recorte de prensa publicado por <i>Faro de Vigo</i>, [fecha desconocida].</p>			

II-C-10	Ms. / Ed. Revista Música Sacro Hispana N°2, 1913.		
<i>II- O vos omnes</i>	<i>Tres Célebres piezas para Semana Santa</i>		
Victoria, Tomás Luis de		Bbm	3p / 4p
	28,5cm x 19cm / 21cm x 31cm / 22,5cm x 32cm / 16cm x 22cm	Guion, partitura, partichelas	
S, A, T, B			
<p>Muy lento</p> <p><i>ppp</i> O vos om - nes</p>			
<p>Existen varias copias, una de ellas firmada: «Jesús Sánchez, 12-V-1932»; otra en muy mal estado, encuadrada con: <i>I- Vere languores</i>; <i>III- Popule meus</i>.</p>			

II-C-11	Ed. Revista Música Sacro Hispana N°2, 1913.		
<i>III- Popule meus</i>	<i>Tres Célebres piezas para Semana Santa</i>		
Victoria, Tomás Luis de			2p
	28,5cm x 19cm	Guion, partitura, partichelas	
S, A, T, B			

Andante ♩ = 66-69

Po - pu - le me - us, quid fe - ci ti - bi? aut

La partitura se encuentra en muy mal estado, encuadrada con: I- Vere languores; II- O vos omnes

Vidal, Francisco

II-D-09 / 54	Ed. Hijos de A. Vidal y Roger, Barcelona.	Anexos. Fotografías. 5. Cuños. CEE 4. «Orfeón Coruñés El Eco»	
<i>El crepúsculo (La vesprada)</i>	<i>Barcarola</i>		
Vidal, Francisco	Roca, Luis	F	6p
	31cm x 21,5cm	Partitura	
T1, T2, Bar, B			

Allegretto

El dí - aa - ca - bó del sol el re - fle - jo del sol el re -

«Registrada con el nº 79, XII-1928, Quintas. Firma: Fco. Martínez». Posee el texto de las siguientes estrofas al término de la última hoja.

II-D-47 / 78 / 79 / 38	Ms.		
<i>La bora del crepúsculo</i>	<i>Coro a voces solas</i>		
Vidal, Francisco		Cm	10p
	22cm x 32cm	Partitura	
Barsol, T1, T2, Bar, B			

Andante Maestoso

El sol se va se va

Fdo. «Francisco Martínez»

Wagner, Richard

II-D-18 / 21	Ms. / Ed.	Anexos. Fotografías. 5. Cuños. CEE 4. «Orfeón Coruñés El Eco»	
<i>Coro de Peregrinos</i>	<i>Tannhäuser</i>		
Wagner, Richard		F/Eb	2p
	A4 / 22cm x 32cm / 22,5cm x 16cm	Partitura, guion, partichelas	
S, A, T1, T2, Bar, B / arm / T1, T2, Bar, B / canto, pn			

Andante maestoso

Mar - che - mos ya hu - mil - des pe - re - gri - nos con

«Registrada con el n°101, 09-XI-1928. Recuerdo a mi amigo Manolo Timoteo, 15-VIII-1915»

	Ms.	Anexos. Fotografías. 5. Cuños. CEE 5. «Coral Coruñesa El Eco»	
<i>Marcha</i>	<i>Tannhäuser</i>		
Wagner, Richard		B	25p
	36,5cm x 26cm	Partitura	

S, A, T, B, fl, ob, cl, cor, fag, tpt, tbn, sax, tmb, perc, vl, vla, vlc, cb

Allegro (♩ = 72)

Sa - lud a. tian - sión sa - gra - da e - lec - ta.

Winter

II-D-65	Ed. H. Gautier, París	Anexos. Fotografías. 5. Cuños. CEE 2. «Sociedad Coral El Eco. La Coruña»	
<i>Ni harpe, ni clairon</i>			
Winter	Bouéry, André	D	4p
	26cm x 17cm	Partitura, partichelas	

T1, T2, Bar, B

Allegretto

Sur ta har-pe fré-mis - san - te Dont l'ac-cord doit nous ra -

Yáñez Fernández, Jorge

II-D-06 / 67	Ms.	Anexos. Fotografías. 5. Cuños. CEE 3. «Orfeón Coruñés El Eco»	
<i>Al inmortal Clavé</i>	<i>Himno a cuatro voces</i>		
Yáñez Fernández, Jorge	Lozano, José	F	8p

La Sociedad Coral El Eco: una contribución a la historia del orfeonismo en Galicia (1862-1940)

	36cm x 28cm	Partitura
T1, T2, Bar, B		
Marcial		
«Dedicado al Orfeón El Eco Coruñés a su regreso de Barcelona el 18-XII-1888. Fdo. Jorge Yáñez». En el reverso de la portada posee la letra.		

II-D-04	Ms.	
<i>Victoria</i>	<i>Loor al Orfeón "El Eco Coruñés". Himno.</i>	A Coruña, 22-XII-1888
Yáñez Fernández, Jorge		F 8p
	30,5cm x 22cm	Partitura
T1, T2, Bar, B		
Marcial		
«Compuesto a su regreso de Barcelona el 18-XII-1888. Jorge Yáñez Fernández». La partitura se encuentra en mal estado.		

Zavala, Cleto

II-D-11 / 12 / 36 / 37 / 55	Ms. / Ed. Casa Dotesio, Bilbao	
<i>La Caza del Corsario</i>	<i>Escena coral para orfeones</i>	
Zavala, Cleto		Bb 16p
	22cm x 32cm / 27,5cm x 19,5cm	Partitura, partichelas
T1, T2, Bar, B		
Andantino traquilo		
La partitura está incompleta.		

[Desconocido]

I-C-17	Ms.	
<i>Misa para los días de fiesta llamada de la Botella</i>		
		D 6p

	30,5cm x 21,5cm	Partichela
B		
Andante		
Al término aparecen las iniciales «Dn. Fco. Ry y Va.»		

II-D-24	Ms.	Anexos. Fotografías. 5. Cuños. CEE 4. «Orfeón Coruñés El Eco»	
<i>Los Remeros del Volga</i>	<i>Canto popular ruso</i>		
		D	4p
	21,5cm x 32cm	Partitura	
T1, T2, Bar, B			
Très modéré			
«Registrada con el nº 93. Fdo. Quintas, 26-VI-1928»			

II-D-35 / II-D-55 / 10	Ms.		
<i>La tarde</i>	<i>Coro-Idilio</i>		
	Arnao, D. A.	A	6p
	21,5cm x 31,5cm	Partitura	
S, A, T, B			
Andante sostenuto			
La partitura se encuentra incompleta.			

II-D-38 / 9	Ms.	Anexos. Fotografías. 5. Cuños. CEE 4. «Orfeón Coruñés El Eco»	
<i>Mi serranita, sale a la selva</i>	<i>Coro-idilio</i>		
		F	6p
	21,5cm x 31,5cm	Partitura	
T1, T2, Bar, B			
Tempo di mazurca			

«Registrada con el nº61, XII-1928. José Quintas. Lema: Me da vergüenza»

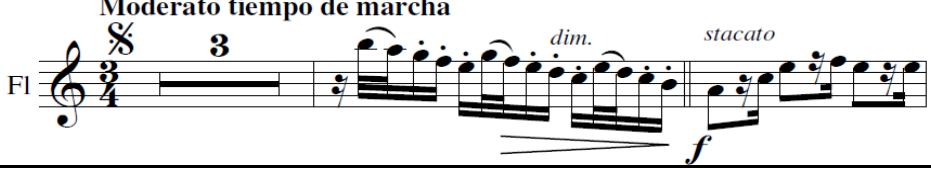
17	Ms.	Anexos. Fotografías. 5. Cuños. CEE 1. «El Eco. Orfeón Coruñés»	
<i>Flores, butanica, antochas</i>	<i>Gran Marcha Triunfal</i>	[1885]	
		Bbm	27p
	31,5cm x 22cm	Partitura	
req, fl, cl, sx, flis, tr, cor, tbn, bar, bdn, tb, perc.			
<p style="text-align: center;">Moderato tiempo de marcha</p> 			
«Recibida por el correo el día 08-V-1885. Queda registrada con el número 2 haciéndose constar que se acompaña a esta partitura el pliegue de que trata la base 5ª del Certamen. El secretario: Manuel Álvarez. Dedicado a la heroína María M. T. y Pita y al Orfeón Coruñés El Eco»			

Partituras editadas

Partituras editadas

En las siguientes páginas se incluye la edición crítica de las partituras más importantes del repertorio gallego interpretadas por El Eco. En el caso de *Pepita* e A. Müller, aunque no cumple ese requisito, se ha incluido debido a que se encuentra entre las partituras más insignes del repertorio de El Eco y, además, por la peculiaridad de su composición. Las partituras incluidas son las siguientes:

José Castro *Chané*

01. *Soledades*
02. *A foliada. Escena coral*
03. *Os teus ollos. Melodía gallega*
04. *Tangaraños*

Pascual Veiga Iglesias

05. *Alborada gallega*
06. *A rosa. Mazurca*
07. *La barca. Barcarola*
08. *A última queixa. Balada*
09. *Himno regional gallego. Versión 1*
10. *Himno regional gallego. Versión 2*

Juan Montes Capón

11. *Negra sombra*
12. *2ª barcarola*

Manuel Fernández Amor

13. *Nosa señora da Barca*

Luis Taíbo García

14. *Despedida do emigrane. Balada*
15. *Cantan os galos. Balada. Versión 1*
16. *Cantan os galos. Balada. Versión 2*
17. *Como chove miudiño. Balada*
18. *Madrigalesca*

José Sánchez Porto

19. *Aliento perfumado. Wals*

Francisco Pillado Villamil

20. *Danza. Carnaval de 1886*

Francisco Piñeiro Suárez

21. *En el mar. Barcarola*
22. *La viguera. Alborada*

Marcial del Adalid Gurrea

23. *Alalá en estilo antiguo*
24. *Men meniño*

Prudencio Piñeiro Latierro

25. *¿Qué ten o mozo?*

José M^a Varela Silvari

26. *Gran alborada*

Constante Suárez *Chané*

27. *N'os teus beizos*

Modesto Rebollo Pata

28. *Ave María*

Adolf Müller

29. *Pepita*

SOLEDADES

Danza a voces solas

Coruña 21-VIII-1908
Baldomero Nache

José Castro Chané
Ed. Alberto Cancela

§

Tenor 1 *p* Las a-ves ma - ri - nas que cru-zan ve - lo - ces

Tenor 2 *p*

Barítono *p* B.M.A.

Bajo *p*

9

T 1 *p* el a-zul del mar Lle - van de mi pe - cho al bien quei - do - la - tro

T 2

Bar

B *p* el a - zul del mar

17

T 1 *p* mi tier-no can - tar ve - o lu - cir

T 2

Bar

B *p* mi tier-no can - tar yes que sui-ma-gen be - lla ve - o lu - cir en-tre nu-bes de

Soledades

2
26

T 1
8
y de za - fir fir Las a-ves ma - ri - nas que cru-zan ve - lo - ces el a-zul del

T 2
8
y de za - fir fir

Bar
y de za - fir fir

B
3
pla - ta

35

T 1
8
mar Lle-van de mi pe - cho al bien quei - do - la - tro mi tier-no can - tar

T 2
8

Bar

B
3

44

T 1
8
rit.
p Bel-dad que - ri - da sies queal-gún dí - a *pp* B.M.A.

T 2
8
p con gracia *pp* B.M.A.

Bar
pp
Bel-dad que - ri - da B.M.A.

B
3
pp
mi tier-no can - tar *mf* lle-gaa tu re - ja sor - do ru - mor si ru -

53

T 1
8
el be-soa-man - te se-rá quien rí - a *pp* B.M.A. *D.C. al C*
1. *p* 2.

T 2
8
pp
1. *p* 2. bel-dad que

Bar
pp
1. 2.
el be-soa-man - te

B
mf
1. 2.
mor quien por ti le - jos mue - re dea - mor si dea - mor mor

Ejecutada con gran éxito en París y otras Capitales por el Orfeón El Eco
Dedicada a Rafael Sarthou, gobernador civil

A FOLIADA

Escena Coral

José Martínez Fontenla

José Castro Chané
Arr. Manuel Fernández Amor
Ed. Alberto Cancela

Allegretto. Tempo de Muiñeira

imitando la gaita que viene de lejos

Tenor 1

Tenor 2

Barítono

Bajo

p *B.C.*

p *imitando al tamboril*

Trr tum tu rrum

p *B.C.*

T 1

T 2

Bar

B

llo

mf I - mos ra -

llo

mf I - mos ra -

mf

mf

T 1

T 2

Bar

B

pa - ces pé d'o gai - tei - ro que xa re - do - brao tam - bo - ri - lei - ro, yas ra - pa - ci - ñas es - tan an - sio - sas re - pi - ni -

pa - ces pé d'o gai - tei - ro que xa re - do - brao tam - bo - ri - lei - ro as ra - pa - ci - ñas xaes - tan re - pi - ni -

I - mos ra - pa - ces pé d'o gai - tei - ro Trr tum tu rrum

I - mos o pé d'o gai - tei - ro que xa re - do - brao tam - bo - ri - lei - ro *B.C.*

A foliada

22

T 1
can - do nas cas - ta - ño - las yas ra - pa - ci - ñas es - tan an - sio - sas re - pi - ni - can - do nas cas - ta - ño - las pois que che -

T 2
can - do nas cas - ta - ño - las as ra - pa - ci - ñas xaes - tan re - pi - ni - can - do nas cas - ta - ño - las pois que che -

Bar

B
pois que che -

28

T 1
ga - mosa ca - bo de - las es - co - me - ce - mo - la mu - i - ñei - ra pois que che - ga - mosa ca - bo de - las es - co - me -

T 2
ga - mosa ca - bo de - las es - co - me - ce - mo - la mu - i - ñei - ra pois que che - ga - mosa ca - bo de - las es - co - me -

Bar

B
ga - mosa ca - bo de - las es - co - me - ce - mo - la mu - i - ñei - ra pois que che - ga - mosa ca - bo de - las es - co - me -

34

T 1
ce - mo - lo bai - le xa Go - ras con Chin - ta B.C. I - mos ra -

T 2
ce - mo - lo bai - le xa B.C. Pe - pe con Ro - sa B.C. I - mos ra -

Bar
Blas con An - to - na B.C. B.C.

B
ce - mo - lo bai - le xa B.C. Xan con Ma - ri - ca

40

T 1
pa - ces a - lá que xa i - mos de - co - te lo - goa bai - lar B.C.

T 2
pa - ces a - lá que xa i - mos de - co - te lo - goa bai - lar B.C. *p*

Bar
B.C. i - mos de co - te lo - goa bai - lar Trr tum tu rrum *p*

B
B.C. i - mos de co - te lo - goa bai - lar B.C. *p*

47

T 1

T 2

Bar

B

55

T 1

T 2

Bar

B

pp Mo-ci-ño cei-ba-me que me fas có-che-gas vei-gan-t'os

pp Mo-ci-ño cei-ba-me que me fas có-che-gas vei-gan-t'os

pp

A

61

T 1

T 2

Bar

B

dia-ños que ben as a-to-pas de le-rias déi-xa-me si non de ti nun ins-tan-ti-ño vou a fu-xir. *p* Mo-ci-ño

dia-ños que ben as a-to-pas de le-rias déi-xa-me si non de ti *f* nun ins-tan-ti-ño vou a fu-xir. *p* Mo-ci-ño

nun ins-ta-ti-ño vou a fu-xir

67

T 1

T 2

Bar

B

ti nun ins-tan-ti-ño van a fu-xir la la

ti nun ins-tan-ti-ño van a fu-xir

xir Bai-la ti Ro-si-ña d'a-bril ga-rri-dae xen-til a mui-ñei-ri-ña teu bai-

nun ins-tan-ti-ño van a fu-xir

p

f

p

B.C.

B

74 C

T 1
la la Mo-ci-ño cei - ba-me que me fas

T 2
Mo-ci-ño cei - ba-me que me fas

Bar
lar me fai na-mo - rar ya mi - ña vi - di - ña qui-xe-ra-che dar Bai-la dar

B

80

T 1
có-che-gas vei-gan-t'os dia-ños que ben as a - to - pas de le-rias déi-xa-me si non de ti nun ins-tan - ti - ño vou a fu-

T 2
có-che-gas vei-gan-t'os dia-ños que ben as a - to - pas de le-rias déi-xa-me si non de ti nun ins-tan - ti - ño vou a fu-

Bar

B

86 D *Poco menos*

T 1
xir. *p* Mo-ci-ño ti nun ins-tan - ti - ño van a fu xir Dan os xar-díns ga-yas, fro - res, con-chas
Bri - la lu - me n'os teus o - llos dos seus

T 2
xir. *p* Mo-ci-ño ti nun ins-tan - ti - ño van a fu xir Dan os xar-díns ga-yas, fro - res, con-chas
Bri - la lu - me n'os teus o - llos dos seus

Bar
xir *p* B.C.

B
xir nun ins-tan ti - ño van a fu xir *p* B.C.

92

T 1
e - per-las ó mar e ra - pa - zas fei - ti - cei - ras da-yas o no-so lu - gar
bei - zos bro-t'á mel c'o seu co - lor son-ro - sa - do é aen - ve - xa do cra - vel

T 2
e - per-las ó mar e ra - pa - zas fei - ti - cei - ras da-yas o no-so lu - gar *mf* la la la
bei - zos bro-t'á mel c'o seu co - lor son-ro - sa - do é aen - ve - xa do cra - vel

Bar

B

99 *p* *B.C.*

T 1

T 2

Bar

B

la la la la la la la

la la la la la

la la la

104

T 1

T 2

Bar

B

la *f* *pp* O pei-to

f *pp* O pei-to

f *pp* la la la

110

T 1

T 2

Bar

B

fi - ren-nos as vo-sas cán - ti-gas tan xei-to - si - ñas e tan na-mo - ra - das can-tar sin tré - go-las eó co-ra - zón, d'es - tas me -

fi - ren-nos as vo-sas cán - ti-gas tan xei-to - si - ñas e tan na-mo - ra - das can-tar sin tré - go-las eó co-ra - zón, d'es - tas me -

Trr tum tu rum

la la la la la la d'es - tas me -

116

T 1

T 2

Bar

B

ni - ñas e pa - ra vós *p* O pei-to zón, d'es - tas me - ni - ñas e pa - ra vos can-tar sin tré - go-las eo co-ra - zón d'es - tas me -

ni - ñas e pa - ra vós *p* O pei-to zón, d'es - tas me - ni - ñas e pa - ra vos can-tar sin tré - go-las eo co-ra - zón d'es - tas me -

p *B.C.*

ni - ñas e pa - ra vós la la la d'es - tas me - ni - ñas e pa - ra vos *p* *B.C.*

rall. *a tempo*

123 *rall.* *a tempo*

T 1
ni - ñas e pa-ra vos can-tar sin tré - go-las co co-ra - zón d'es-tas me - ni - ñas e pa-ra vos se-ra pa-ra nos B.C.

T 2
ni - ñas e pa-ra vos can-tar sin tré - go-las co co-ra - zón d'es-tas me - ni - ñas e pa-ra vos se-ra pa-ra nos B.C.

Bar
se-ra pa-ra nos B.C.

B
se-ra pa-ra nos B.C.

130 *menos* *morendo* **Andantino**

T 1
Xa as som-bras d'anoi-te

T 2
Xa as som-bras d'anoi-te

Bar
B.C.

B
B.C.

139 *ten* *ten*

T 1
van a - pa - re - cendo xa ca-lou a gai-ta e foi-s'o gai - tei-ro A la la la

T 2
van a - pa - re - cendo xa ca-lou a gai-ta e foi-s'o gai - tei-ro A la la la

Bar
i - mo-nos ra - paces pa - r'os no - sos ei-dos

B
i - mo-nos ra - paces pa - r'os no - sos ei-dos

149 **Allegretto Desafío** *ten*

T 1
B.C.

T 2
B.C.

Bar
mozos
i - mo-nos xun - ti-ños vei-ra d'o ri-gueiro Ten moi ta con - ta Ma - ru - ca can-do t'a-to - pes dei - ta - da

B
i - mo-nos xun - ti ños vei-ra d'o ri-guei - ro Ten moi ta con - ta Ma - ru - ca can-do t'a-to - pes dei - ta - da

A foliada

158

T 1

T 2

Bar

B

de que non che va-y'o tras - no a fa - cer un - ha tras - na - da Ay la la la ay la la la ay la la la ay la

de que non che va-y'o tras - no a fa - cer un - ha tras - na - da Ay la la la ay la la la ay la la la ay la

menos

165

T 1

T 2

Bar

B

te - ño ch'un can de pa - llei - ro que de noi - tean - da cei - ba - do e que lle roi as ca -

te - ño ch'un can de pa - llei - ro que de noi - tean - da cei - ba - do e que lle roi as ca -

la la *B.C.*

la la *B.C.*

mozas

ten

ten

ten

172

T 1

T 2

Bar

B

ne - cas ao tras - no mi - llor pran - ta - do Ay la la la ay la la la ay la la la ay la la la

ne - las ao tras - no mi - llor pran - ta - do Ay la la la ay la la la ay la la la ay la la la

ten

ten

179

T 1

T 2

Bar

B

aun - que lle ro - gaas ca - ne - las ao tras - no mi - llor pran - ta - do non ha de fal - tar Ma - ru - ca un que

aun - que lle ro - gaas ca - ne - las ao tras - no mi - llor pran - ta - do non ha de fal tar Ma - ru - ca un que

B.C.

B.C.

mozos

ten

ten

8 *A foliada*

186

T 1 non mais pa - li - que nin mais va -

T 2 non mais pa - li - que nin mais va -

Bar quei-ra ser bo tras - no Ay la la la ay la la la ay la la la la ay la la *B.C.*

B quei-ra ser bo tras - no Ay la la la ay la la la ay la la la la ay la *B.C.*

193 *rit.*

T 1 gar aos no - sos ci - dos che - ga - mos xa, non mais pa - li - que nin mais va - gar aos no - sos ci - dos che - ga - mos xa. A - dios a -

T 2 gar aos no - sos ci - dos che - ga - mos xa, non mais pa - li - que nin mais va - gar aos no - sos ci - dos che - ga - mos xa. A - dios a -

Bar

B

Lento

200 *menos*

T 1 dios e has - tra ma - ñan, a - dios a - dios e has - tra ma - ñan *B.C.*

T 2 dios e has - tra ma - ñan, a - dios a - dios e has - tra ma - ñan *B.C.* *(eco)* *p*

Bar *(eco)* *p*

B *(eco)* *p*

208

T 1 a - dios

T 2 a - dios

Bar a - dios

B a - dios

OS TEUS OLLOS

Melodía gallega

Manuel Curros Enríquez

José Castro Chané

Ed. Alberto Cancela

Andante

Soprano *B.C.*
mf *p* *pp* *p* Ten a se-re-ao can-to ea ser-peoa - len - to o la-go ten a

Alto *B.C.*
mf *p* *pp* *p* Ten a se-re-ao can-to ea ser-peoa - len - to o la-go ten a

Tenor 1 *B.C.*
mf *p* *pp* *p* Ten a se-re-ao can-to ea ser-peoa - len - to o la-go ten a

Tenor 2 *B.C.*
mf *p* *pp* *p* Ten a se-re-ao can-to ea ser-peoa - len - to o la-go ten a

Barítono *B.C.*
mf *p* *pp* *p* Ten a se-re-ao can-to ea ser-peoa - len - to o la-go ten a

Bajo *mf* la la la la la la *p*

9

S *mf* *p* *p*
on-da Dios ten oin - fer - no ti tes d'a - bon - do ti tes d'a - bon - do la la la la la la la la

A *mf* *p* *mf*
on-da Dios ten oin - fer - no ti tes d'a - bon - do ti tes d'a - bon - do co que tes es - con - di - do n'e - ses teus

T 1 *mf* *p* *p*
on-da Dios ten oin - fer - no ti tes d'a - bon - do ti tes d'a - bon - do la la la la la la la la la la la la

T 2 *mf* *p* *p*
on-da Dios ten oin - fer - no ti tes d'a - bon - do ti tes d'a - bon - do la la la la la la

Bar *mf* *p* *mf*
on-da Dios ten oin - fer - no ti tes d'a - bon - do ti tes d'a - bon - do co que tes es - con - di - do n'e - ses teus

B *mf* *p* *mf*
ti tes d'a - bon - do ti tes d'a - bon - do la la la la la la la la

17

S
la la la la la la la la ti tes d'a - bon - do ti tes d'a - bon - do la la la la la la la la

A
o - llos ti tes d'a - bon - do ti tes d'a - bon - do co que tes es-con - di - do n'e - ses teus

T 1
la la la la la la la la ti tes d'a - bon - do ti tes d'a - bon - do la la la la la la la la la la la la la la

T 2
la la ti tes d'a - bon - do ti tes d'a - bon - do la la la la la la

Bar
o - llos ti tes d'a - bon - do ti tes d'a - bon - do co que tes es-con - di - do n'e - ses teus

B
la la la la la la la la ti tes d'a - bon - do ti tes d'a - bon - do la la la la la la la la

mf *p* *p* *mf* *p* *p* *mf* *p* *p* *mf* *p* *p* *mf* *p* *p* *mf* *p* *p*

25

S
la la la la la la la la *pp* B.C. *meno* la la la la la la la la *ppp*

A
o - llos la la la la la la la la la *ppp*

T 1
la *ppp*

T 2
la la *pp* B.C. *ppp*

Bar
o - llos *pp* B.C. *ppp*

B
la la la la la la la la *pp* B.C. *ppp*

pp *ppp* *ppp* *ppp* *ppp* *ppp* *ppp* *ppp* *ppp* *ppp* *ppp* *ppp* *ppp* *ppp* *ppp* *ppp* *ppp* *ppp* *ppp*

Buscan os pitorreises pra faguer niño
a herba santa que nace beira d'os ríos
eu busco solo
eu busco solo
unha mirada meiga d'esos teus ollos

Cando se pon a lúa tras os penedos
choran as estrelliñas todas d'o ceo
tamén eu choro
tamén eu choro
cando non m'aluean esos teus ollos

TANGARAÑOS

Manuel Curros Enríquez

José Castro Chané

Arr. Manuel Fernández Amor

Ed. Alberto Cancela

Allegretto

Soprano *f* la la la la ra la la la la ra la la ra la *p* San Be - ni - to de Co - ba de Lo - bo ten n'o

Alto *f* la la la la ra la la la la ra la la ra la *p* San Be - ni - to de Co - ba de Lo - bo ten n'o

Tenor 1 *f* la la la la ra la la la la *p* B.C.

Tenor 2 *f* la la la la ra la la la la *p* B.C.

Barítono *f* la la la la ra la la ra la la ra la la ra la la ra la *p* la la la la la (sigue)

Bajo *f* la la la la ra la la ra la la ra la la ra la la ra la *p* la la la la la (sigue)

8 *cresc.* *f*

S cu - meun pe - ne - do fu - ra - do de tan ra - ra vir - tu - deor - to - pé - di - ca queé a - som - bro do mun - do cris - tia - no. Can - do na - ceun mi - ni - ño to -

A cu - meun pe - ne - do fu - ra - do de tan ra - ra vir - tu - deor - to - pé - di - ca queé a - som - bro do mun - do cris - tia - no. Can - do na - ceun mi - ni - ño to -

T 1 *mf* Can - do na - ceun mi - ni - ño to -

T 2 *mf* Can - do na -

Bar *B.C.* Can - do na - ceun mi -

B *B.C.* Can - do na - ceun mi -

15 *mf* *menos*

S llei - to seus pa - ren - tes o - fré - ce - noó san - to e mi - ti - do nun quei - po de bim - bio a - lá o le - van á fes - taen che - gan - do.

A llei - to seus pa - ren - tes o - fré - ce - noó san - to e mi - ti - do nun quei - po de bim - bio a - lá o le - van á fes - taen che - gan - do

T 1 *mf* llei - to seus pa - ren - tes o - fré - ce - noó san - to *p* B.C. laos dous

T 2 *p* B.C. ce un mi - ni - ño

Bar *p* B.C. ni - ño o - fré - ce - no ó san to

B *p* B.C. ni - ño o - fré - ce - noó san - to

Tangaraños

f

S
din a nai ya ma-dri-ña do ren-co po-la gor-xa de pe-dra pa - sán-doo.
eu ta - mén eu ta-mén de fe che-a re-pi - tín a-quel mís - ti-coen-sal - mo

mf *f*

A
B.C. din a nai ya ma-dri-ña do ren-co po-la gor-xa de pe-dra pa - sán-doo.
eu tam - en eu ta-mén de fe che-a re-pi - tín a-quel mís - ti-coen-sal - mo

T 1
8 la - dos da bo-ca da pe - na que lle co-lle dun la-doou-tro la - do B.C.
pois de dei-xar-vos nas a - ras seis per - ni-les de por-co ce - ba - do

T 2

Bar

B

30 **Andante**

p *ten* *mf* *1° tempo* *cresc.*

S
p Ten con-ta san - ti - ño do meu tan-ga - ra - ño do-en-te cho deixó de-vól - ve-mo sa - no. Ies-to di - to tres ve - ces a -
Se - ñor San Be - ni - to ten meus fi - llos vos tra - io do-en-te chos dei-xo de-vól - ve-mos sa

p *ten* *mf* *p*

A
p Ten con-ta san - ti - ño do meu tan-ga - ra - ño do-en-te cho dei-xo de-vól - ve-mo sa - no. Ies-to di - to tres ve - ces a -
Se - ñor San Be - ni - to meus fi - llos vos tra - io do-en-te chos dei-xo de-vól - ve-mos sa

p *ten* *mf* *p*

T 1
p Ten con-ta san - ti - ño do meu tan-ga - ña - ño do-en-te cho dei-xo de-vól - ve-mo sa - no. Ies-to di - to tres ve - ces a -
Se - ñor San Be - ni - to meus fi - llo vó tra - io do-en-te chos dei-xo de-vól - ve-mos sa

p *ten* *mf* *p*

T 2

Bar

B
p *ten* *ten* *p* la la la la
p la la la la

39

S
rre-o sin re - fol - go to-mar nin des - can-so *mf* o coi - ta - do doen-tan - ga-ra - ñi-do que-da xa de-sentan - ga-ra - ña-do

mf *p* B.C.

A
rre-o sin re - fol - go to-mar nin des - can-so *mf* o coi - ta - do doen-te - ga-ra - ñi-do que-da xa de-sentan - ga-ra - ña-do

mf *p* B.C.

T 1
8 rre-o sin re - fol - go to-mar nin des - can-so *p* B.C.

p *p* B.C.

T 2

Bar
la (sigue) *p* B.C.

B
la (sigue) *p* B.C.

Tangaraños

46 *1º tempo* *muy jocoso*

S *mf* San Be-ni-ti-ño de Co-ba de Lo-bo San Be-ni-

A San Be-ni-ti-ño

T 1 *mf* la la la la *mf* San Be-ni-ti-ño de Co-ba de Lo-bo San Be-ni-

T 2 *mf* la la la la la la la la (sigue)

Bar *f* la la ra la la la ra la la la ra la la la la la (sigue)

B *f* la la ra la la la ra la la la ra la la la la la (sigue)

53 *p* *mf*

S ti-ño que-ri-do meu san-to ta-mén eu pro-be ve-llaa-cha-co-sa que xa ti-ven de fi-llos un fa-to xo-ro-ba-dos do cor-pou-da

A San Be-ni-to que-ri-do meu san-to xo-ro-ba-do do cor-pou-da

T 1 ti-ño que-ri-do meu san-to ta-mén eu pro-be ve-llaa-cha-co-sa que xa ti-ven *mf* B.C.

T 2 *p* xo-ro-ba-do do cor-pou-sa

Bar *mf* B.C.

B *mf* B.C.

60 *f* *menos* *rall*

S ial-ma da con-cen-ciaou dos mem-bros bal-da-dos ta-mén eu vin bus-car me-di-ci-ña prós meus ne-nos no vo-so san-tua-rio

A ial-ma da con-cen-ciaou dos mem-bros bal-da-dos ta-mén eu vin bus-car me-di-ci-ña prós meus ne-nos no vo-so san-tua-rio

T 1 ta-mén eu vin bus-car me-di-ci-ña prós meus ne-nos no vo-so san-tua-rio. E des-

T 2 ial-ma da con-cen-cia dos mem-bros bal-da-dos ta-mén eu vin bus-car me-di-ci-ña prós meus ne-nos no vo-so san-tua-rio

Bar *f* ta-mén eu vin bus-car me-di-ci-ña no vo-so san-tua-rio

B *f* ta-mén eu vin bus-car me-di-ci-ña no vo-so san-tua-rio

67 *mf* 1° tempo

S no. Por tres ve-ces cho-ro - sa ro - guéi - vo - lo to - das tres sin me dar re - sul - ta - do ios meus ne - nos en - tan - ga - ra -

A De $\frac{\text{X}}{\text{a}}$ a Φ y salta *mf* no. Por tres ve-ces cho-ro - sa ro - guéi - vo - lo to - das tres sin me dar re - sul - ta - do ios meus ne - nos en - tan - ga - ra -

T 1 - - no. Por tres ve-ces cho-ro - sa ro - guéi - vo - lo to - das tres sin me dar re - sul - ta - do *mf* B.C.

T 2 *mf*

Bar *p* Por tres ve-ces cho - ro - sa sin me dar re - sul - ta - do *mf* B.C.

B *p* *mf*

74 *mp* *atrasando* *f* *rall* *a tempo* Lento

S ñi - dos mo - rren - to - dos en - tan - ga - ra - ña - dos ios meus ne - nos en - tan - ga - ra - ñi - dos *mf* ios meus

A *mp* *f* ñi - dos mo - rren to - dos en - tan - ga - ra - ña - dos ios meus ne - nos en - tan - ga - ra - ñi - dos *mf* ios meus

T 1 *f* ios meus ne - nos en - tan - ga - ra - ñi - dos mo - rren to - dos en - tan - ga - ra - ña - dos *mf* B.C.

T 2 *f* ios meus ne - nos en - tan - ga - ra - ñi - dos mo - rren to - dos en - tan - ga - ra - ña - dos *mf* B.C.

Bar *f* ios meus ne - nos en - tan - ga - ra - ñi - dos mo - rren to - dos en - tan - ga - ra - ña - dos *mf* B.C.

B *f* ios meus ne - nos en - tan - ga - ra - ñi - dos mo - rren to - dos en - tan - ga - ra - ña - dos *mf* B.C.

81 *rit.* *f* *a tempo* *cresc.*

S ne - nos en - tan - ga - ra - ñi - dos mo - rren to - dos en - tan - ga - ra - ña - dos en - tan - ga - ra - ña - dos en - tan - ga - ra - ña - dos

A ne - nos en - tan - ga - ra - ñi - dos mo - rren to - dos en - tan - ga - ra - ña - dos en - tan - ga - ra - ña - dos en - tan - ga - ra - ña - dos

T 1 *sf* *p* *f* en - tan - ga - ra - ña - dos

T 2 *sf* *p* *f* en - ta - ga - ra - ña - dos

Bar *sf* *p* *f* en - tan - ga - ra - ña - dos

B *sf* *p* *f* en - tan - ga - ra - ña - dos

ALBORADA GALLEGA

A voces solas

Francisco María de la Iglesia

Pascual Veiga Iglesias

Aire de alborada

Ed. Alberto Cancela

Tenor 1

Tenor 2

Barítono

Bajo

B.C. imitando a la gaita

p

B.C.

10

T 1

T 2

Bar

B

A - rri - ba que a au - ro - ra co - men - za a pin - tar a luz que na - mo - ra na te - rrae no mar dei -

B.M.A.

B.C.

19

T 1

T 2

Bar

B

xa - de os lei - ti - ños me - ni - ñas dei - xá qu'os vo - sos o - lli - ños dan mais cra - ri - dá qu'os vo - sos o -

Alborada gallega

28

T 1
lli - ños dan mais cra-ri - dá me - ni - ñas dei - xá dan

T 2
Dei - xa - deos lei - ti - ños qu'os no - sos o - lli - ños

Bar
me - ni - ñas dei - xá dan

B

37

T 1
mais cra-ri - dá dá D.C. al S y salto dá vin-de

T 2
B.C. Dei vin-de

Bar
mais cra-ri - dá dá dá

B

46

T 1
vos so-les d'al - de-a a-vi - var o no-soa - mor vin-de vos so-les d'al - de-a a-vi - var o no-soa - mor que si con lu - mes e

T 2
vos so-les d'al - de-a a-vi - var o no-soa - mor vin-de vos so-les d'al - de-a a-vi - var o no-soa - mor que si con lu - mes e

Bar
pp B.M.A. que si con lu - mes e

B
pp que si con lu - mes e

55

T 1
fro-res sa - beaau - ro-ra re - bul - dar B.C. sa - be mi - llor fei - ti - zar vin-de fi-las d'al-bo-

T 2
fro-res sa - beaau - ro-ra re - bul - dar vo - sos cán-di-dos a - mo-res sa - be mi - llor fei - ti - zar vin-de fi-las d'al-bo-

Bar
fro - res sa - beaau - ro-ra re - bul - dar vo - sos cán-di-dos a - mo-res sa - be mi - llor fei - ti - zar vin-de fi-las d'al-bo-

B
fro-res sa - beaau - ro-ra re - bul - dar B.C. sa - be mi - llor fei - ti - zar vin-de fi-las d'al-bo-

63

T 1 *p*
ra - da vin - dea ver na - cer o sol cos bei - ci - ños de gra - na da que dan ce - los óa - rre - bol

T 2 *p*
ra - da vin - dea ver na - cer o sol

Bar *p*
ra - da vin - dea ver na - cer o sol

B *p*
ra - da vin - dea ver na - cer o sol cos bei - ci - ños de gra - na - da que dan ce - los óa - rre - bol

70

T 1 *f* *p*
Eó re - man - so dos ai - ri - ños da fon - ti - ñao gor - gu - llar bai - la - re - mo en re - mui - ños de do - zo - so sus - pi -

T 2 *f* *p*
Eó re - man - so dos ai - ri - ños da fon - ti - ña gor - gu - llar

Bar *f* *p*
Eó re - man - so dos ai - ri - ños da fon - ti - ña gor - gu - llar

B *f* *p*
Eó re - man - so dos ai - ri - ños da fon - ti - ñao gor - gu - llar bai - la - re - mos en re - mui - ños de do - zo - so sus - pi -

77

T 1
rar. Eó re - man - so d'os ai - ri - ños d'a fon - ti - ñao gor - gu - llar bai - la - re - mos en re - mui - ños bai - la -

T 2
B.M.A.

Bar
B.M.A.

B
rar *B.M.A.*

84

T 1
re - mos en re - mui - ños de do - zo - so sus - pi - rar sus - pi - rar. *aturuxo*
iiiijuju

T 2

Bar
A la ven xa ra - pa -

B

Alborada gallega

94

T 1
8
meu a - mor mi - ñai - lu - sión seu fe - ri -

T 2
8
meu a - mor mi - ñai - lu - sión seu fe - ri - do

Bar
ri - gos *B.M.A.* co - chan - doen - tre bran - cos prin - gos *B.M.A.*

B

105

T 1
8
do cora - zón. N'hai au - ro - ra co - mo e - la nin mais fres - co ca - ra - bel mi - ña ru - la! mi - ñaes - tre - la! mi - ña

T 2
8
co - ra - zón. *B.M.A.*

Bar
B.M.A.

B

113

T 1
8
ru - la mi - ñaes - tre - la mo - rre rei por ser - che fiel por ser - che fiel fiel a -

T 2
8
non ves mi - ña pren - da

Bar
1. 2. a -

B
1. 2.

121

T 1
8
quel sol n'ou - ren - te é ne - ve pra min o mun - dool - vi -

T 2
8
B.C. seu lu - me cre - cen - te *B.C.* ven ti ós meus bra - zos *B.C.*

Bar
quel sol n'ou - ren - te *B.C.* é ne - ve pra min *B.C.* o mun - dool - vi -

B

Alborada gallega

Fin

130

T 1
de - mos d'a vi - dahas - traο fin **D.C. al Φ y salto a Fin** fin **ff** ea - man - tes se -

T 2
ea - man - tes se - re - mos *B.C.* fin **ff** ea - man - tes se -

Bar
de - mos *B.C.* d'a vi - dahas - traο fin **ff** ea - man - tes se -

B
fin co - moe fin **ff** ea - man - tes se -

138

T 1
re - mos d'a vi - dahas - traο fin la la la la la la *dim.*

T 2
re - mos d'a vi - dahas - traο fin *B.C.* *dim.*

Bar
re - mos d'a vi - dahas - traο fin *B.C.* *dim.*

B
re - mos d'a vi - dahas - traο fin *dim.*

145

T 1
pp

T 2
pp

Bar
pp

B
pp

153

T 1
dim. *ppp* *morendo* *pppp*

T 2
dim. *ppp* *pppp*

Bar
dim. *ppp* *pppp*

B
dim. *ppp* *pppp*

A Rosa

Mazurka

A Coruña, 25-VI-1882

M. Amor

Pascual Veiga Iglesias
Ed. Alberto Cancela

Tenor 1 *p*
Es - cu - cha - her - mo - sa dea - zu - les o - jos de la - bios ro - jos co - moel ru -

Tenor 2 *p*
Es - cu - cha - her - mo - sa dea - zu - les dea - zu - les o - jos co - moel ru -

Barítono *p*
Es - cu - cha - her - mo - sa dea - zu - les o - jos de la - bios ro - jos

Bajo *p*
Es - cu - cha - her - mo - sa dea - zu - les o - jos de - la - bios ro - jos de la - bios ro - jos

7 *sfz* *p*
T 1 bí co - moel ru - bí o - yeun ins - tan - te mi tris - tea - cen - to que lle - va el

T 2 *sfz* *p*
bí co - moel ru - bí ru - bí o - yeun ins - tan - te mi tris - tea - cen - to que lle - vael

Bar *sfz* *p*
co - moel ru - bí ru - bí o - yeun ins - tan - te mi tris - tea - cen - to que lle - vael

B *sfz* *p*
co - moel ru - bí o - yeun ins - tan - te mi tris - tea - cen - to que lle - va el

A rosa

2
14

T 1
8
vien - to ¡ay! has - ta ti *f* di - me que me a - mas *p* que tu des - vi - o del a - mor

T 2
8
vien - to ¡ay! has - ta ti *f* di - me que me a - mas *p* que tu des - vi - o del a - mor

Bar
vien - to ¡ay! has - ta ti *f* di - me que me a - mas *p* que tu - des - vi - o des - vi - o del a - mor

B
vien - to ¡ay! has - ta ti *f* di - me que me a - mas *p* que tu des - vi - o

21

T 1
8
mí - oy de mi pa - sión del a - mor mí - oy de mi pa - sión *p* es so - loen - gen - dro

T 2
8
mi - oy de mi pa - sion de mi pa - sión *p* es so - loen - gen - dro en - gen - dro

Bar
mi - oy de mi pa - sión del a - mor mí - oy de mi pa - sión *p* es so - loen - gen - dro vuel - vea mi

B
mi - oy de mi pa - sión *p* es so - loen - gen - dro

27

T 1
8
vuel - vea mi al - ma *f* la gra - ta cal - ma mi bien por Dios mi bien por Dios *p* Dios ¡Ah!

T 2
8
vuel - vea mi al - ma *f* la gra - ta cal - ma mi bien por Dios mi bien por Dios *p* Dios ¡Ah!

Bar
vuel - vea mi al - ma *f* la gra - ta cal - ma mi bien mi bien por Dios *p* Dios ¡Ah!

B
vuel - vea mi al - ma *f* la gra - ta cal - ma mi bien mi bien por Dios *p* Dios ¡Ah!

34 *p dolce*

T 1
8
Ni los a - la - gos de o - tras mu - je - res ni los pla - ce - res ni los pla - ce - res mi co - ra - zón

T 2
8
Ni los a - la - gos de o - tras mu - je - res ni los pla - ce - res *p* pla - ce - res mi co - ra - zón si

Bar
Ni los a - la - gos de o - tras mu - je - res ni los pla - ce - res *p* pla - ce - res mi co - ra - zón si

B
Ni los a - la - gos de o - tras mu - je - res ni los pla - ce - res *p* pla - ce - res mi co - ra - zón si

A rosa

3

42

T 1 *f*
han trans-for - ma - do han to - da mi vi - da mu - jer que - ri - da mu - jer que - ri - da tea - ma - ré yo siem - preen mi

T 2
han trans-for - ma - do to - da mi vi - da mu - jer que - ri - da tea - ma - ré yo

Bar
han trans-for - ma - do to - da mi vi - da mu - jer que - ri - da tea - ma - ré yo

B
han trans-for - ma - do to - da mi vi - da mu - jer que - ri - da tea - ma - ré yo

50

T 1 *f*
pe - cho des - de muy ni - ño dul - ce ca - ri - ño te con - sa - gré y cual has - taa - ho - ra án - gel a - ma - do te he - i - do las - tra - do yo tea - ma - ré

T 2 *f*
des - de muy ni - ño dul - ce ca - ri - ño te con - sa - gré án - gel a - ma - do yo tea - ma - ré

Bar *f*
des - de muy ni - ño te con - sa - gré án - gel a - ma - do yo tea - ma - ré

B *f*
des - de muy ni - ño *p* B.M.A. án - gel a - ma - do yo tea - ma - ré

58

T 1 *p*
si res - po - die - ras sí al a - mor mí - o con cruel des - ví - o con cruel des - ví - oy mu - do des - dén

T 2 *p*
si res - pon - die - ras sí al a - mor mí - o con cruel des - ví - o des - ví - oy mu - do des - dén sí,

Bar *p*
si res - pon - die - ras sí al a - mor mí - o con cruel des - ví - o des - ví - oy mu - do des - dén sí,

B *p*
si res - pon - die - ras sí al a - mor mí - o con cruel des - ví - o con cruel des - ví - oy mu - do des - dén si

66

T 1 *D.C.*
ve - rás - me ro - sa sí, tris - tees - pi - ran - te más siem - prea - man - te mas siem - prea - man - te a vues - tros piés

T 2
ve - ras - me ro - sa tris - tees - pi - ran - te más siem - prea - man - te a vues - tros piés

Bar
ve - ras - me ro - sa tris - tees - pi - ran - te más siem - prea - man - te a vues - tros piés

B
ve - ras - me ro - sa tris - tees - pi - ra - te más siem - prea - man - te a vues - tros piés

LA BARCA

Barcarola

Novo y García

Pascual Veiga Iglesias
Ed. Alberto Cancela

The musical score is arranged for five vocal parts and piano accompaniment. The vocal parts are Tenor solo, Tenor 1, Tenor 2, Baritone, and Bass. The piano accompaniment consists of a Bass line and a Treble line. The score is in 6/8 time and B-flat major. The lyrics are in Spanish and describe a boat on the sea.

Tenor solo
Cuan-do de-jau-na bar-a lao-

Tenor 1
p B.C.

Tenor 2
p B.C.

Barítono
p B.C.

Bajo
p B.C.

T. sol.
ri - llay hun-dien-do las o-las se lan-zaa la mar en laes - te-la que mar-ca la qui - lla del sol van los ra-yos su fue-go que-brar

T 1

T 2

Bar

B

T. sol.
Cuan-do de-jau-na bar-ca lao - ri - llay hun-dien-do las o-las se lan-zaa la mar en laes - te-la que mar-ca la qui - lla del sol van los

T 1

T 2

Bar

B

23 *p* *dolce* *mf* *p* *f*

T. sol. ra-yos su fue-go-a que - brar. Gen-til bar - qui-lla no ba-gues más vuel - ve pres-toa lao - ri - lla quees - tái - rri - ta - doel

T 1 *p* *mf* *p* *f*

T 2 *p* *mf* *p* *f*

Bar *p* *mf* *p* *f*

B *p* *mf* *p* *f*

más vuel - ve vuel - ve pres-toa lao - ri - lla quees - tá quees - tái - rri - ta - doel

30 *p*

T. sol. mar. Gen-til bar - qui-lla no bo-gues más quees - tái - rri - ta - doel mar.

T 1 *p*

T 2 *p*

Bar *p*

B *p*

mar. Gen-til bar - qui-lla no bo-gues más vuel - ve pron-toa lao - ri - lla quees - tái - rri - ta - doel mar.

39 *f* *p* *f* *p* 1. 2. *f*

T. sol. Quees - tái - rri - ta - doel mar quees - tá irri - ta - doel mar mar *f* quees - tái - rri - ta - doel mar

T 1 *f* 1. 2. *f*

T 2 *f* 1. 2. *f*

Bar *f* 1. 2. *f*

B *f* *p* *p* 1. 2. *f*

quees - tá quees - tái - rri - ta - doel mar quees - tá quees - tá si si el mar B.C. *f* quees - tá quees - tái - rri - ta - doel mar

A ÚLTIMA QUEIXA

Balada

A Coruña, 22-II-1884
Francisco M^a de la Iglesia

Pascual Veiga Iglesias
Ed. Alberto Cancela

8 B.C. *p*

8 B.C. *p*

8 B.C. *p*

8 B.C. *p*

9

T 1

T 2

Bar

B

17 *solo*

T 1
De-lor sin-to n'a al-ma a-ma-da mi-ña de loi-toes-tá co-cha-do meu co-ra-

T 2

Bar

B

24

T 1
zón en min to-daes-pe-ran-za que dou mo-rri-ña o lu-me non dei-xan-do

T 2

Bar

B

31

T 1
8
d'un-hai - lu - sión ¡Ay d'o que vi - ve sa-ben - doa - mar so-yoe re - vol - to

T 2
8

Bar

B

39

T 1
8
c'o seu pe - nar! ¡Ay d'o que vi - ve *p* sa-ben - doa - mar so - yoe re -

T 2
8
p

Bar
p

B
p

46

T 1
8
vol - to c'o seu pe - nar c'o seu pe - nar *a pracer* c'o seu pe - nar *tutti* D.C. al C

T 2
8

Bar

B

53

T 1
8
pp

T 2
8
pp

Bar
pp

B
pp

HIMNO REGIONAL GALLEGO

1ª versión
Eduardo Pondal

Pascual Veiga Iglesias
Ed. Alberto Cancela

aire marcial

Piano

T 1

p ¿Qué din os ru - mo - ro - sos na cos - ta ver - de - cen - te, ao ra - yo trans - pa - re - te do
 Ós bos e xe - ne - ro - sos a vo - sa voz en - ten - de, e con a - rrou - boa - ten - den o

T 2

p ¿Qué din os ru - mo - ro - sos na cos - ta ver - de - cen - te, ao ra - yo trans - pa - re - te do
 Ós bos e xe - ne - ro - sos a vo - sa voz en - ten - de, e con a - rrou - boa - ten - den o

B

p

Pno.

p

T 1

Dolce *f*
 prá - ci - do lu - ar? ¿Qué din as al - tas co - pas d'es - cu - roa ru - mear - pa - do, co seu ben com - pa -
 vo - so rou - co son. Ma - is só os ig - no - ran - tes e fé - ri - dos e du - ros, im - bé - ci - les ees -

T 2

Dolce *f*
 prá - ci - do lu - ar? ¿Qué din as al - tas co - pas d'es - cu - roa ru - mear - pa - do, co seu ben com - pa -
 vo - so rou - co son. Ma - is só os ig - no - ran - tes e fé - ri - dos e du - ros, im - bé - ci - les ees -

B

f

Pno.

Dolce *f*

Himno regional gallego

22

T 1
 sa - do, mo - nó - to - no fun - gar? *p* Do teu ver - dor - cin - gui - do e de be - nig - nos
 cu - ros, non nos en - ten - den non Os tem - pos son che - ga - dos dos bar - dos das e -

T 2
 sa - do, mo - nó - to - no fun - gar? *p* Do teu ver - dor - cin - gui - do e de be - nig - nos
 cu - ros, non nos en - ten - den non Os tem - pos son che - ga - dos dos bar - dos das e -

B
p

Pno.
p

28

T 1
f as - tros, co fin dos ver - des cas - tros e va - le - ro - so chan, non des aes - que - ce - men - to dain -
 da - des qu'as vo - sas va - gue - da - des cum - pri - do fin te - rán, pois don - de quer, xi - gan - te a

T 2
f as - tros, co fin dos ver - des cas - tros e va - le - ro - so chan, non des aes - que - ce - men - to dain -
 da - des qu'as vo - sas va - gue - da - des cum - pri - do fin te - rán, pois don - de quer, xi - gan - te a

B
f

Pno.
f *Dolce*

35

T 1
f con brío xu - riao ru - do en - co - no, des - per - ta do teu so - no fo - gar de Bre - o - gán
 vo - sa voz pre - go - a a re - den - zón da bo - a na - zón de Bre - o - gán

T 2
f con brío xu - riao ru - do en - co - no, des - per - ta do teu so - no fo - gar de Bre - o - gán
 vo - sa voz pre - go - a a re - den - zón da bo - a na - zón de Bre - o - gán

B
f con brío

Pno.
f con brío

41

Pno.
p

Marcial

Soprano *f* B.C. *p* ¿Qué

Alto *f* B.C. *p* ¿Qué

Tenor 1 *f* B.C. *p* ¿Qué

Tenor 2 *f* B.C. *p* ¿Qué

Barítono *f* B.C. *p* ¿Qué

Bajo *f* B.C. *p* ¿Qué

9

S din os ru - mo - ro - sos na cos - ta ver - de - cen - te, ao ra - yo trans - pa - ren - te do prá - ci - do lu - ar? *p* ¿Qué
Dolce

A din os ru - mo - ro - sos na cos - ta ver - de - cen - te, ao ra - yo trans - pa - ren - te do prá - ci - do lu - ar? *p* ¿Qué

T 1 din os ru - mo - ro - sos na cos - ta ver - de - cen - te, ao ra - yo trans - pa - ren - te do prá - ci - do lu - ar? *p* ¿Qué

T 2 din os ru - mo - ro - sos na cos - ta ver - de - cen - te, ao ra - yo trans - pa - ren - te do prá - ci - do lu - ar? *p* ¿Qué

Bar din os ru - mo - ro - sos na cos - ta ver - de - cen - te, ao ra - yo trans - pa - ren - te do prá - ci - do lu - ar? lu - ar ¿Qué

B din os ru mo ro - sos na cos - ta ver - de - cen - te, ao ra - yo trans - pa - ren - te do prá - ci - do lu - ar? lu - ar ¿Qué

17

S din as al - tas co - pas d'es - cu - roa - ru - me ar - pa - do, co seu ben com - pa - sa - do, mo - nó - to - no fun - gar? *f* *p* Do

A din as al - tas co - pas d'es - cu - roa - ru - me ar - pa - do, co seu ben com - pa - sa - do, mo - nó - to - no fun - gar? *p* Do

T 1 din as al - tas co - pas d'es - cu - roa - ru - me ar - pa - do, co seu ben com - pa - sa - do, mo - nó - to - no fun - gar? *p* Do

T 2 din as al - tas co - pas d'es - cu - roa - ru - me ar - pa - do, co seu ben com - pa - sa - do, mo - nó - to - no fun - gar? *p* Do

Bar din as al - tas co - pas d'es - cu - roa - ru - mear - pa - do, co seu ben com - pa - sa - do, mo - nó - to - no fun - gar? *p* Do

B din as al - tas co - pas d'es - cu - roa - ru - mear - pa - do, co seu ben com - pa - sa - do, mo - nó - to - no fun - gar? *p* Do

25

S
teu ver-dor cin - gui - do e de be - nig - nos as - tros con - fín dos ver - des cas - tros e va - le - ro - so

A
teu ver-dor cin - gui - do e de be - nig - nos as - tros con - fín dos ver - des cas - tros e va - le - ro - so

T 1
teu ver-dor cin - gui - do e de be - nig - nos as - tros con - fín dos ver - des cas - tros e va - le - ro - so

T 2
teu ver-dor cin - gui - do e de be - nig - nos as - tros con - fín dos ver - des cas - tros e va - le - ro - so

Bar
teu ver-dor cin - gui - do e de be - nig - nos as - tros con - fín dos ver - des cas - tros e va - le - ro - so

B
teu ver-dor cin - gui - do e de be - nig - nos as - tros con - fín dos ver - des cas - tros e va - le - ro - so

a tempo

32

S
p chan, non des aes - que - ce - men - to da in - xu - riao ru - do en - co - no; des - per - ta do teu so - no fo - *f*

A
p chan, non des aes - que - ce - men - to da in - xu - riao ru - do en - co - no; des - per - ta do teu so - no fo - *f*

T 1
p chan, non des aes - que - ce - men - to da in - xu - riao ru - do en - co - no; des - per - ta do teu so - no fo - *f*

T 2
p chan, non des aes - que - ce - men - to da in - xu - riao ru - do en - co - no; des - per - ta do teu so - no fo - *f*

Bar
p chan, non des aes - que - ce - men - to da in - xu - riao ru - do en - co - no; des - per - ta do teu so - no fo - *f*

B
p chan, non des aes - que - ce - men - to da in - xu - riao ru - do en - co - no; des - per - ta do teu so - no fo - *f*

39

S
p gar de Bre - o - gán. Fo - gar de Bre - o - gán, de Bre - o - gán *f* de Bre - o - gán. *lento e ben marcado*

A
gar de Bre - o - gán. *f* de Bre - o - gán.

T 1
p gar de Bre - o - gán. Fo - gar de Bre - o - gán, de Bre - o - gán *f* de Bre - o - gán.

T 2
gar - de Bre - o - gan. *f* de Bre - o - gán *f* de Bre - o - gán

Bar
gar de Bre - o - gán *f* de Bre - o - gán, fo - gar de Bre - o - gán, de Bre - o - gán, Bre - o - gán. *mf* *ff*

B
gar de Bre - o - gán *f* de Bre - o - gán, fo - gar de Bre - o - gán, de Bre - o - gán, Bre - o - gán. *mf* *ff*

NEGRA SOMBRA

Balada gallega

Rosalía de Castro

Juan Montes Capón
Ed. Alberto Cancela

Lento

Tenor 1
B.C. *p* *dim.*

Tenor 2
B.C. *p* *dim.* la la la la la la la la

Barítono
B.C. *p* *dim.* B.A.

Bajo
p la la la la la la la la

T 1
B.A. *sfz* *pp* Can-do pen-so que te fu - ches ne - gra som-bra que m'a - som - bras, ten.

T 2
8 la la la la la B.C. *sfz* ten. *sfz*

Bar
sfz B.C. *sfz* ten. *sfz*

B
B.A. *sfz* B.C. *sfz* ten. *sfz*

T 1
17 8 ô pe dos meus ca - be - za - les tor - nas fa - cén - do - me mo - fa. *dim.* Can-do ma - xi - no quês i - da

T 2
8 *sfz* *dim.*

Bar
sfz *dim.* *f* B.C.

B
sfz *dim.* B.C.

24

T 1
no mes-mo sol te m'a - mos - tras, ye-res aes-tre-la que bri - la ye - res o ven-to que zo - a. Si

T 2

Bar

B

ten.
sfz
ten.
sfz
ten.
sfz
ten.
sfz
sfz dim.
sfz
sfz dim.
sfz

32

T 1
can-tan ês ti que can - tas, si cho-ran ês ti que cho - ras yês o mar-mu - rio d'o ri - o yês a noi-te yês aau -

T 2

Bar

B

Dolce
cresc.
Dolce
cresc.
cresc.
legato

39

T 1
ro - ra. En to-does-tás e tiês to - do, pra min yen min mes-mo mo - ras nin me dei-xa-rás ti nun - ca, som-bra

T 2
la la la la la la la la la la la la la la la la la la la

Bar

B

mf
mf

46

T 1
que sem-pre m'a - som - bras nin me dei-xa-rás ti nun - ca som-bra que sem-pre m'a - som - bras

T 2
B.C.

Bar
Dolce

B
f
la la la la la la la la

53

T 1
Dolcissimo
p la la la la la la la la la la la la *p* la la la la la la la la la

T 2
B.C. *pp* *sfz* *dim.* *p*

Bar
dim. *B.C.* *pp* *sfz* *dim.* *p*
la la la la la la la la

B
la la la la la la la la *B.C.* *pp* *sfz* *dim.* *p*

62

T 1
dim.
la la la la la la *B.C.*

T 2
f *p* la la la la la la la la la la la la la la *B.C.* *f* *dim.*

Bar
f *f* *f*

B
f *f* *f*

Laureada con el primer premio en el certamen de León
Obra para el concurso de orfeones en el certamen de Lugo, 1906

2ª BARCAROLA

Juan Montes Capón
Ed. Alberto Cancela

Tempo de Barcarola (M.M. 152=♩) *Dolce*

Tenor 1 *p* la la la la la la la

Tenor 2 *pp* B.C.

Barítono *Dolce e legato (solo ad-libitum)*

Bajo *p* Vien-toen po - pa na-ve -
la la la la

7

T 1 *pp* B.C. *cresc.* *sf*

T 2 *sf*

Bar gan - do a la pla - yaen que tees - pe - ra a la pla-yaen que tees - pe - ra dul - cea - mor dul - cea -

B

2ª barcarola

2
13

T 1 *pp*

T 2

Bar

B *p*

mor *p* por los ma-res vas sur - can - do en tu bar-qui - lla ve - le - ra en tu bar - qui-lla ve -

19

T 1 *p*

T 2 *sf* *Dolce*

Bar *tutti* *sf* B.A.

B *sf* *p*

vien - toen po - pa na - ve -
la la la la la la la la vien-toen
le - ra pes - ca - dor pes - ca - dor ¡ah! si B.A.
¡ah! si la la la la

24

T 1 *cresc.*

T 2

Bar

B

gan - do a la pla - yaen que tees - pe - ra a la pla - yaen que tees - pe - ra dul - cea -
po - pa na - ve - gan - doa la pla - yaen que tees -

29

T 1 *la dim* *Dolce* *pp*

T 2 *pp* B.A.

Bar *p* *p*

B *p*

mor dul - cea - mor *pp* por los ma - res vas sur - can - do en-tre bar - qui-lla ve - le - ra en tu
pe - raa - mor *pp* B.A.
¡ah! si ¡ah! si

35 *cresc.* *2ª barcarola* *Dolce* *molto expres.* 3

T 1
 bar - qui - lla ve - le - ra pes - ca - dor pes - ca - dor yal mur - mu - llo de las

T 2
Dolce
 en tu bar - ca ve - le - ra pes - ca - dor *pp* la la la la la la

Bar
 B.A. *pp* la la la la la la

B
pp

40

T 1
 o - las quea-com - pa - ñan con sua - cen - to quea-com - pa - ñan con sua -

T 2

Bar

B

44

T 1
 cen - to tu can - tar tu can - tar di-leal mun - doen bar - ca - ro - las di-leal

T 2

Bar

B

49 *cresc.* *dim*

T 1
 mun - doen bar - ca - ro - las laa-le - gri - a yel con - ten - to yel con - ten - to de tuho -

T 2

Bar

B

4
54

2ª barcarola

poco cresc.

T 1
gar vue - la vue - la a la pla - ya a la pla - ya don - de an - he - lan - tes

T 2
vue - la vue - la a la pla - ya

Bar
vue - la vue - la a la pla - ya

B
vue - laa la pla - ya a la pla - ya don de

57

poco cresc.

f marcato

T 1
bra - zos a - man - tes bra - zos a - man - tes tees - tre - cha - rán don - de tus

T 2
don - de an - he - lan - tes bra - zos tees - tre - cha - rán don - de tus

Bar
don - de an - he - lan - tes bra - zos tees - tre - cha - rán don - de tus

B
an - he - lan - tes bra - zos bra - zos te *Dolce* tees - tre - cha - rán don - de tus

61

pesante

pp

Dolce

sf

T 1
hi - jos que no te mi - ran por sí sus - pi - ran con hon - doa - fán don - de tus hi - jos que no te mi - ran por ti sus -

T 2
hi - jos que no te mi - ran por sí sus - pi - ran con hon - doa - fán B.A. *sf*

Bar
hi - jos que no te mi - ran por sí sus - pi - ran con hon - doa - fán B.A. *sf*

B
hi - jos que no te mi - ran por sí sus - pi - ran con hon - doa - fán B.A. *pp*

67

pp

poco cresc.

T 1
pi - ran con hon - doa - fán tien - de a los vien - tos la blan - ca

T 2
pp

Bar
tien - de tien - de a los vien - tos la blan - ca la blan - ca

B
p
la la la la

72 *poco cresc.* *Dolce*

T 1 ve - la tu bar - ca vue - la yal fin lle - gó yal fin lle - gó don - de

T 2 tu bar - ca vue - la yal fin lle - gó *p* don - de

Bar vi - la tu bar - ca vue - la vue - la yal fin lle - gó lle - gó

B

77 *Dolce* *cresc.*

T 1 don - de te a guar - da dea - mo - res dea - mo - res lle - no el an - gel an - gel bue - no queel

T 2 don - de te a - guar - da dea - mo - res dea - mo - res lle - no *p* el an - gel an - gel bue - no queel

Bar *p* la la la la la la dea - mo - res dea - mo - res lle - no *p* la la la la la la queel

B *p*

83 *poco cresc.* *pesante* *deciso* *ff*

T 1 ser queel ser te dió *p* el án - gel queel ser te dió *f* el án - gel queel ser te dió *ff*

T 2 ser queel ser te dió *p* el án - gel queel ser te dió *f* el án - gel queel ser te dió *ff*

Bar ser queel ser te dió *p* el án - gel queel ser te dió *f* el án - gel queel ser te dió queel ser te dió

B *p* el án - gel queel ser te dió *f* el án - gel queel ser te dió queel ser te dió

NOSA SEÑORA DA BARCA

Alalá solemne para coro mixto

A Coruña, 28-I-1953

Manuel Fernández Amor
Ed. Alberto Cancela

Lento solemne

Soprano *mf* B.C. *sf* *cresc.* *ten* *f* *p* No - sa se - ño - ra da Bar - ca

Tenor *mf* B.C. *sf* *ten* *f* *p* No - sa se - ño - ra da Bar - ca

Bajo *mf* B.C. *sf* *ten* *f* *p* No - sa se - ño - ra da Bar - ca

9 *ten* *ten* *f* *mf* *ten* *ten*

S a pe - dra d'a - ba - la - re y'o la - doou - tra máis pe - que - na c'os

T *ten* *ten* *f* *mf* *ten* *ten*

T a pe - dra d'a - ba - la - re y'o la - doou - tra máis pe - que - na c'os

B *ten* *ten* *f* *mf* *ten* *ten*

B ten a pe - dra d'a - ba - la - re y'o la - doou - tra máis pe - que - na c'os

19 *f* *ten* *cresc.* *f* *f* *ten* *ten* *ten* *p*

S ro - meiros van pa - sa - re Ay la la la la ay la la la la ay la la

T *f* *ten* *f* *f* *ten* *ten* *ten* *p*

T ro - meiros van pa - sa - re Ay la la la la ay la la la la ay la la

B *f* *ten* *f* *f* *ten* *ten* *ten* *p*

B ro - mei - ros van pa - sa - re Ay la la la la ay la la la la ay la la

29 *ten* *sf* *ten* *D.C.*

S la la ay la la la la la la

T *ten* *sf* *ten*

T la la ay la la la la la

B *ten* *sf* *ten*

B la la ay la la la la la

2ª estrofa

Nosa señora da Barca
ten o tellado de pedra,
ben podía ser de Ouro
si a nosa Virxen quixera

Copia para Follas Novas. Su presidente Manuel Fernández Amor

DESPEDIDA D'O EMIGRANTE

Balada

Rosalía de Castro

Luis Taibo García

Ed. Alberto Cancela

Larghetto *dulce* ♩

Tenor 1 *p* A-dios ri-os a - dios fon-te³ a - dios re - ga - tos pe - que-nós a-dios vis-ta

Tenor 2 *pp* B.C.

Barítono *pp* B.C.

Bajo *pp* B.C.

9 *cresc.*

T1 dos meus o - llos non sei can - do nos ve - re - mos Mi-ña te - rra mi - ña

T2

Bar non sei can - do nos ve - re - mos B.C.

B non sei can - do nos ve - re - mos B.C.

18

T1 te - rra³ te - rra don-de meu cri - e³ i hor-ti-ña que que - ro tan - to fi-guei - ri - ñas que pran-

T2 *cresc.*

Bar

B

27

T1 tei A - dios gro-riaa - dios con - ten - to³ dei-xoa pa-triaan - de na -

T2 *p* A - dios gro-riaa - dios con - ten - to dei-xoa pa-triaan - de na -

Bar *p* fi - guei - ri - ñas que pran - te - i A - dios gro-riaa - dios con - ten - to dei-xoa pa-triaan - de na -

B *p* fi - guei - ri - ñas que pran - te - i B.C.

35

T1
8
cín
dei-xoal-de - a que co - no - zo por un mun-do que non vin

T2
8
cín
dei-xoal-de - a que co - no - zo por un mun-do que non vin

Bar
cín
dei-xoal-de - a que co - no - zo por un mun-do que non vin

B

42

T1
8
dei-xoa-mi-gos por ex - tra - ños dei-xoa vei-ga pol' - o mar
dei-xoen fin can - to ben

T2
8
dei-xoa-mi-gos por ex - tra - ños dei-xoa vei-ga pol' - o mar
dei-xoen fin can - to ben

Bar
dei-xoa-mi-gos por ex - tra - ños dei-xoa vei-ga pol' - o mar
dei-xoen fin can - to ben

B

50

T1
8
que - ro *f* que pu - de-ra non de - i - xar a la la la a la la la a la la la
ten.

T2
8
que - ro *f* que pu - de-ra non de - i - xar B.C.
ten.

Bar
que - ro *f* que pu - de-ra non de - i - xar B.C.

B
f a la

58

T1
8
Fin
a la *S* hasta Fin
A - dios ri - os

T2
8
B.C.
pp

Bar
ff A - dios ri - os a - dios fon - tes a - dios re - ga - tos pe *pp*
B.C.

B
p la la a la la la *ff* A - dios ri - os a - dios fon - tes a - dios re - ga - tos pe *pp*
B.C.

CANTAN OS GALOS PRO DÍA

Balada

1ª versión
Rosalía de Castro

Luis Taibo García
Ed. Alberto Cancela

Largueto *Dolce e legato*

Tenor 1
8 *p* Can-tan os ga-los pro dí - a é-r-gue-te meu ben e vai - te

Tenor 2
8 B.C. pro dí - a B.C. e vai -

Barítono
B.C. pro dí - a B.C. e vai -

Bajo
B.C.

T 1
8 co-mo m'hei d'ir qui-ri - di-ña co-mo m'hei d'ir e dei - xar-te co-mo m'hei d'ir qui-ri-

T 2
8 te B.C.

Bar
te B.C.

B

T 1
11 8 di-ña co-mo m'hei d'ir e dei - xar-te co-mo que - res que te dei - xe

T 2
8 de - i -

Bar
de - i -

B
sf

16

T 1
8
co-mo que de ti m'a - par - te si mais quea mel e-res dul-ce e mais que as fro-res so-

T 2
8
xe m'a - par - te B.C.

Bar
8
xe m'a - par - te B.C.

B
8

21

T 1
8
a - ve mais en tan - to ti dor - mi-as con-ten-tei - me con mi-

T 2
8
dor-mi - as B.C.

Bar
8
pp so-a - ve so-a - ve B.C. dor-mi - as B.C.

B
8
pp so-a - ve so-a - ve B.C.

cresc.

27

T 1
8
rar-te quea-sí dor-min - do en-tre so-ños coi - da - ba qu'e-ras un án-xel coi - da - ba qu'e-ras un

T 2
8
mi-rar - te B.C.

Bar
8
mi-rar - te B.C.

B
8

dim

33

T 1
 8
 án - xel mais en tan - to ti dor - mi - as con - ten - tei - me con mi -

T 2
 8
 dor - mi - as B.C.

Bar
 dor - mi - as B.C.

B

38

T 1
 8
 rar - te qu' a - sí so - rin d'en - tre so - ños coi - da - ba qu'e - ras un án - xel coi - da - ba qu'e - ras un

T 2
 8
 mi - rar - te B.C.

Bar
 mi - rar - te B.C.

B

44

T 1
 8
p án - xel *f* a la la la la la la la la a la la la a la la la

T 2
 8
p *f* a la la la la la la la la a la la la a la la la

Bar
p *f* a la la la la la la la la a la la la a la la la

B
p *f* a la la la la la la la la a la la la a la la la

CANTAN OS GALOS PRO DÍA

Balada

2ª versión
Rosalia de Castro

Luis Taibo García
Ed. Alberto Cancela

Largueto *solo* *ten*

Tenor 1 *f* Can-tan os ga-los pro dí - a ér-gue - te meu ben e vai - te

Tenor 2 *p* B.C.

Barítono *p* B.C. co-mo m'ei d'ir qui-ri-

Bajo *p* B.C.

T 1 *mf* co-mo m'ei d'ir qui-ri - di - ña co-mo m'ei d'ir e dei-

T 2 *mf*

Bar di - ña co-mo m'ei d'ir e dei - xar - te *mf* B.C.

B *mf* co-mo m'ei d'ir qui-ri - di - ña co-mo m'ei d'ir e dei-

T 1 *p* *dim.*
xar - te co-mo m'ei d'ir qui-ri - di - ña co-mo m'ei d'ir e dei - xar - te co-mo

T 2 *p*
co-mo m'ei d'ir qui-ri - di - ña co-mo m'ei d'ir e dei - xar - te

Bar *p*
co-mo m'ei d'ir qui-ri - di - ña co-mo m'ei d'ir e dei - xar - te

B *p*
xar - te co mo m'ei d'ir qui-ri - di - ña co-mo m'ei d'ir e dei - xar - te

19 *cresc.* *dim.* *pp*

T 1 que - res que te dei - xe co-mo que de ti m'a - par - te *f* si mais qu'a mel e-res dul-ce é

T 2 que te dei - xe a - par - te *f* B.C. *pp*

Bar *B.C.* *f* *pp*

B co-mo que-res que te dei - xe co-mo que de ti m'a - par - te *f* *pp*

25 *mf* *p* *pp* *f*

T 1 mais qu'as fro-res so - a - ve so - a - ve so - a - ve *pp* so - a - ve *f* Mais en

T 2 *mf* *p* *pp* *f*

Bar *mf* *p* *pp* *f*

B *mf* *p* *pp* *f*

so - a - ve so - a - ve *pp* *f*

35 *pp* *p*

T 1 tan - to ti dor - mi - as con-ten-tei - me con mi - rar-te qu'a-sí so - rrin-do en-tre

T 2 tan - to ti dor - mi - as dor-mi-as con-ten-tei - me con mi - rar-te *p* B.C.

Bar tan - to ti dor - mi - as dor-mi-as con-ten-tei - me con mi - rar-te *p* B.C.

B *p*

40 *f*

T 1 so-ños coi - da - ba qu'e-ras un án-xel co-i - da - ba qu'e-ras un án - xel *f* Mais en

T 2 *f* Mais en

Bar *f* Mais-en

B *f*

46

T 1 *p*
 tan - to ti dor - mi - as con-ten-tei - me con mi - rar-te qu'a-sí so - rin - d'en - tre

T 2 *p* B.C.
 tan - to ti dor - mi - as dor - mi - as con-ten-tei - me con mi - rar-te

Bar *p* B.C.
 tan - to ti dor - mi - as dor - mi - as con-ten-tei - me con mi - rar-te

B *p*

51

T 1 *dim.* *f*
 so - ños coí-da - ba qu'e-ras un án-xel co-i - da - ba qu'e-ras un án-xel A la

T 2 *f*
 A la

Bar *f*
 A la

B *f*
 A la

57

T 1 *p* *rall.* *dim.*
 la la a la la la a la la la la³ a la la la

T 2 *p*
 la la a la la la a la la a la la a la la

Bar *p*
 la la a la la la a la la a la la a la la

B *p*
 la la a la la la a la la a la la

COMO CHOVE MIUDIÑO

Balada

Rosalía de Castro

Luis Taibo García

Ed. Alberto Cancela

Larghetto *sempre legato*

Tenor 1 *p* Co-mo cho-ve mi-u di - ño co-mo mi-u-di-ño cho - ve co-mo cho-ve mi-u -

Tenor 2 *p* B.C. Co-mo cho-ve co-mo cho-ve co-mo cho-ve mi-u -

Barítono *p* B.C. co-mo cho-ve mi-u -

Bajo *p* B.C. co-mo cho-ve mi-u -

9

T 1 di-ño p'o-la ban-da de La - i - ño pol'-a ban-da de Les - tro-ve *p* co-mo cho-ve mi-u di - ño

T 2 di-ño p'o-la ban-da de La - i - ño pol'-a ban-da de Les - tro-ve co-mo

Bar di-ño p'o-la ban-da de La - i - ño pol'-a ban-da de Les - tro-ve co-mo cho-ve

B di-ño p'o-la ban-da de La - i - ño pol'-a ban-da de Les - tro-ve *sf* co-mo cho-ve

18

T 1 Po-las vei-gas de Cam - pa - ña cal seen - xu-gan de ca - mi-ño os her - ba-les de La - i - ño com'-a

T 2 cho-ve co-mo cho-ve cal seen - xu-gan de ca - mi-ño os her - ba-les de La - i - ño com'-a

Bar cal seen - xu-gan de ca - mi-ño os her - ba-les de La - i - ño com'-a

B cal seen - xu-gan de ca - mi-ño os her - ba-les de La - i - ño com'-a

26 *legato*

T 1 pon-teen sol se ba - ña Mis-te - rio-sa re-ga - dei-ra fin'-or - ba-llo no chan pou-sa

T 2 pon-teen sol se ba - ña

Bar pon-teen sol se ba - ña ba - ña re-ga-de - i - ra

B pon-teen sol se ba - ña *sf* mis-te - rio re-ga-de - i - ra

36 *cresc. e accelerando* *rit.* *a tempo*

T 1 con fei - ti - ña cur - va - dei - ra re - mo - llan - do n'a ri - bei - ra frol por frol chou - sa por chou - sa Se - me -

T 2 con fei - ti - ña cur - va - dei - ra re - mo - llan - do n'a ri - bei - ra frol por frol chou - sa por chou - sa B.C.

Bar pou - sa con fei - ti - ña cur - va - dei - ra re - mo - llan - do n'a ri - bei - ra frol por frol chou - sa por chou - sa B.C.

B pou - sa con fei - ti - ña cur - va - dei - ra re - mo - llan - do n'a ri - bei - ra frol por frol chou - sa por chou - sa *sf* Se - me llan B.C.

46 *cresc. e accelerando*

T 1 llan - do le - ve ga - sa que so - til o ven - to mo - ve en fron - tan - tes on - das pa - sa re - fres -

T 2 en fron - tan - tes on - das pa - sa re - fres -

Bar le - ve ga - sa B.C. mo - ve en - fro - tan - tes on - das pa - sa re - fres -

B le - ve ga - sa B.C. mo - ve en fron - tan - tes on - das pa - sa re - fres -

56 *rit.* *a tempo* 1. 2. *f*

T 1 can - do can - toa - bra - sa o queo sol ar - den - te cro - be Co - mo Co - mo cho - ve mi - u - di - ño

T 2 can - do can - toa - bra - sa o queo sol ar - den - te cro - be Co - mo cho - ve mi - u - di - ño di - ño *f* co - mo B.A.

Bar can - do can - toa - bra - sa o queo sol ar - den - te cro - be Co - mo cho - ve mi - u - di - ño di - ño *f* B.A.

B can - do can - toa - bra - sa o queo sol ar - den - te cro - be Co - mo cho - ve mi - u - di di *f* B.A.

66 *pp* *B.A.* *pp* *B.A.* *pp*

T 1 co - mo mi - u - di - ño cho - ve *pp* po - la ban - da de La - í - ño po - la ban - da de Les - tro - ve

T 2 cho - ve *B.A.* co - mo cho - ve po - la ban - da de La - i - ño po - la ban - da de Les - tro - ve

Bar *B.A.* *pp* po - la ban - da de La - i - ño po - la ban - da de Les - tro - ve

B *pp*

MADRIGALESCA

México, V-1926
Narciso Díaz de Escobar

Luis Taibo García
Ed. Alberto Cancela

Allegretto

Soprano: De-trás de los ro - sa-les de tu ven - ta-na de tu ven - ta-na de tu ven -

Alto: De-trás de tus ro - sa-les de tu ven - ta - - - - - na de tu ven -

Tenor: De-trás de los ro - sa-les de tu ven - ta - - - - - na de tu ven -

Bajo: De-trás de los ro - sa-les de tu ven - ta - - - - - na de tu ven -

8

S: ta - - - - - na *p* de tu ven-ta - na

A: ta - na de-trás de los ro - sa-les de tu ven - ta-na de tu ven-ta - na

T: ta - na de-trás de los ro - sa-les de tu ven - ta-na de tu ven-ta - na

B: ta - - - - - na de tu ven-ta - na de

16 *rall.* *cresc.*

S: de tu ros-troel he - chi-zo vie-ron mis o - jos u - na ma - ña - - - - - na

A: de tu ros-troel he - chi-zo vie-ron mis o - jos vie-ron mis o - jos u - na ma - ña - - - - - na de tu ros-troel he -

T: de tu ros-troel he - chi-zo vie-ron mis o - jos vie-ron mis o - jos u - na ma - ña - - - - - na de tu ros-troel he -

B: tu ros-troel he - chi-zo vie-ron mis o - jos vie-ron mis o - jos u - na ma - ña - - - - - na

24 *dim.* *p*

S: u - na ma - ña - - - - - na

A: chi - zo vie-ron mis o - jos u - na ma - ña - - - - - na u - na ma - ña - na u - na ma - ña - - - - - na

T: chi - zo vie-ron mis o - jos u - na ma - ña - - - - - na u - na ma - ña - na u - na ma - ña - - - - - na

B: u - na ma - ña - - - - - na tu ros-

31 *rall.* *mf*

S tu ros-tro con las flo-res se con-fun - dí-a se con-fun - dí - a se con - fun-dí -

A *p* tu ros-tro con las flo-res se con-fun - dí - - - - a se con - fun-dí - *mf*

T *p* tu-ros-tro con las flo-res se con-fun - dí - - - - a se con - fun-dí - *mf*

B tro con las flo-res se con-fun - dí - - - - a se con - fun-dí -

39 *p* *mf*

S - - - a *p* se con-fun-dí - a

A - a tu ros-tro con las flo-res se con-fun - dí - a se con-fun-dí - a *p* yel car-mín de las

T - a tu ros-tro con las flo-res se con-fun - dí - a se con-fun-dí - a *p* yel car-mín de las

B - - a se con-fun-dí - a y el car - mín de las

47 *rall.* *p*

S yel car-mín de las ro-sas a-ca-so e-ra ru - bor deen - vi - - - dia

A ro-sas a-ca-so e - ra a-ca-so e-ra ru - bor deen - vi - dia *p* yel car-mín de las ro - sas a-ca-so

T ro-sas a-ca-so e - ra a-ca-so e-ra ru - bor deen - vi - dia yel car-mín de las ro - sas a-ca-so

B ro-sas a-ca-so e - ra a-ca-so e-ra ru - bor deen - vi - - - dia

55 *sf* < *sf* < 3

S ru - bor deen - vi - dia ru - bor deen - vi - di - a ru - bor deen -

A e - ra ru - bor deen - vi - di - a ru - bor deen - vi - di - a ru - bor deen -

T e - ra ru - bor deen - vi - di - a ru - bor deen - vi - dia ru - bor de en - vi - di - a deen -

B ru - bor deen - ví - dia ru - bor deen - vi - di - a ru - bor deen -

Madrigalesca

64 *rall.* *dim.* *mf*

S vi - di - a Que no tie-neen sus ga-las la pri-ma - ve - ra la pri-ma - ve -

A vi - dia de en - vi - dia Que no tie-neen sus ga-las la pri-ma - ve - ra la pri-ma - ve -

T vi - di - a Que no tie-neen sus ga-las la pri-ma - ve - ra la pri-ma - ve -

B vi - di - a Que no tie-neen sus ga-las la pri-ma - ve - ra la pri-ma - ve -

74 *p*

S ra Ro-sa de más per - fu - me ni más en - can - tos ni más be - lle - za ni más be - lle - za

A ra Ro-sa de más per - fu - me ni más en - can - tos ni más be - lle - za *p* ni más be -

T ra Ro-sa de más per - fu - me ni más en - can - tos ni más be - lle - za ni más be - lle - za ni más be -

B ra Ro-sa de más per - fu - me ni más en - can - tos ni más be - lle - za ni más be - lle - za

83 *mf*

S El sol da con sus ra-yos vi-daa las flo - res da vi - daa las flo - res

A lle - za El sol da con sus ra-yos vi-daa las flo - res da vi - da las flo - res

T lle - za El sol da con sus ra-yos vi-daa las flo - res da vi - daa las flo - res

B El sol da con sus ra-yos vi-daa las flo - res da vi - daa las flo - res

92 *p* *mf* *cresc.*

S Tu en-cien-des con tus o - jos lle-nos de fue-go los co-ra - zo - nes los co-ra - zo - nes los co-ra - zo -

A Tu en-cien-des con tus o - jos lle-nos de fue-go los co-ra - zo - nes en - cien - des los co-ra - zo -

T Tu en-cien-des con tus o - jos lle-nos de fue-go los co-ra - zo - nes los co-ra - zo - nes los co-ra - zo -

B Tu en-cien-des con tus o - jos lle-nos de fue-go los co-ra - zo - nes los co-ra - zo - nes los co-ra - zo -

101 *decresc.* *p* *mf* *cresc.*

S
- - - nes en - cien-des los co - ra-zo - nes los co - ra - zo -

A
- - - nes en - cien-des los co - ra-zo - nes los co - ra - zo -

T
- - - nes en - cien-des los co - ra-zo - nes los co - ra - zo -

B
- - - nes en - cien-des los co - ra-zo - nes los co - ra - zo -

111 *decresc.* *p* *p*

S
- - nes en - cien-des los co - ra-zo - nes en - cien - des los co-ra-

A
- - nes en - cien-des los co - ra-zo - nes en-cien - des en-cien - des los

T
- - nes en - cien-des los co - ra-zo - nes en - cien - des los

B
- - nes en - cien-des los co - ra-zo - nes en-cien - des en-cien - des los

120 *decresc.* *p* *mf*

S
zo - nes en - cien - des los co-ra-zo - nes los

A
co - ra-zo - nes en-cien - des en-cien - des los co - ra - zo - nes los

T
co - ra-zo - nes en - cien - des los co - ra-zo - nes los

B
co - ra - zo - nes en-cien - des en-cien - des en - cien - des con tus o - jos lle-nos de

128

S
co - ra-zo - nes los co - ra-zo - nes los co - ra-zo - nes

A
co - ra-zo - nes los co - ra-zo - nes los co-ra-zo - nes

T
co - ra-zo - nes los co - ra-zo - nes los co-ra-zo - nes

B
fue-go los co-ra-zo - nes los co - ra - zo - nes los co-ra-zo - nes

ALIENTO PERFUMADO

Wals

A Coruña, 07-II-1911
Julio López

José Sánchez Porto
Ed. Alberto Cancela

Tempo de vals-lento

The musical score is written for four parts: Tenor 1, Tenor 2, Baritone and Bass, and Piano. The key signature is one flat (B-flat) and the time signature is 3/4. The tempo is marked 'Tempo de vals-lento'. The score consists of two systems of music. The first system covers measures 1 through 8, and the second system covers measures 9 through 16. The vocal parts have lyrics in Spanish, and the piano part provides harmonic support with chords and melodic lines.

Tenor 1
Deu - na más - ca-raa-tre -

Tenor 2
Deu - na más - ca-raa-tre -

Barítono y Bajo
Deu - na más - ca - ra

Piano

T 1
vi - da el a - lien - to per - fu - ma - do co - moe - sen - cia de la vi -

T 2
vi - da el a - lien - to per - fu - ma - do co - moe - sen - cia de la vi -

Bar y B
deu-na más-ca-raa-tre - vi - da el a - lien - to el a-lien-to per-fu - ma-do co - mmoe - se - cia co - moe -

Pno.

18 *tpo. vivo*

T 1
da yo fre - né - ti - coas - pi - ré yem-be-bi-doy ma-re - a - - -

T 2
da yo fre - né - ti - coas - pi - ré yem-be-bi-doy ma-re - a - - -

Bar y B
sen-cia de la vi - da yo as - pi - ré yem-be-bi-doy ma-re -

Pno.

26

T 1
do a mi más-ca-ra que - ri - - - da con fu-ror dee-na-mo - ra - do

T 2
do a mi más-ca-ra que - ri - - - da con fu-ror dee-na-mo - ra - do

Bar y B
a - do a mi más-ca-ra que - ri - - - da sin que - rer - lo

Pno.

34 *lento y rit.* *tpo. justo*

T 1
sin que - rer - lo mea - ga - rré yohas - taen - ton - ces no sa -

T 2
sin que - rer - lo mea - ga - rré yohas - taen - ton - ces no sa -

Bar y B
me a - ga - rré sin que - rer - lo mea - ga - rré yohas - taen - ton - ces no sa -

Pno.

43

T 1
bí - a del a - mor los mil pla - ce - res ni gus - ta -

T 2
bí - a del a - mor los mil pla - ce - res ni gus - ta -

Bar y B
bí - a del a - mor los mil pla - ce - res ni gus - ta -

Pno.

53

T 1
raen las mu - je - res e - se néc - tar ce - les - tial

T 2
raen las mu - je - res e - se néc - tar ce - les - tial

Bar y B
raen las mu - je - res e - se néc - tar ce - les - tial

Pno.

63

T 1
El a - lien - to per - fu - ma - do a - brión mi pe - chou - nahe - ri - da a - brión

T 2
El a - lien - to per - fu - ma - do a - brión mi pe - chou - nahe - ri - da a - brión

Bar y B
El a - lien - to el a - lien - to per - fu - ma - do de mi más - ca - ra de mi más - ca - ra que - ri - da a - brió

72

T 1
mi pe - chou - nah - ri - da co - moel fi - lo deun pu - ñal

T 2
mi pe - chou - nah - ri - da co - moel fi - lo deun pu - ñal

Bar y B
en mi pe - cho u - nahe - ri - da co - mo un pu - ñal

Ejecutada por el Orfeón El Eco bajo la dirección de Pascual Veiga,
acompañado por la Banda de Reus

DANZA

Carnaval de 1886

Antonio Carricarte

Francisco Pillado Villamil
Ed. Alberto Cancela

Piano

T
8 Ni - ña - her - mo - sa deo - jos be - llos men - sa - je - ros del a - mor a tus plan - tas

B
9 Ni - ña - her - mo - sa deo - jos be - llos men - sa - je - ros del a - mor a tus plan - tas

Pno.

T
8 ve - mean - sio - so no me ha - bles con un no no

B
9 ve - mean - sio - so no me ha - bles con un no no

Pno.

Pno.

37

T
8 Des - con - fi - a de los chi - cos que te mi - ran con pa - sión queen el mun - do queha - bi - ta -

B
Des - con - fi - a de los chi - cos que te mi - ran con pa - sión queen el mun - do queha - bi - ta -

Pno.

48

T
8 mos to - does far - say re - lum - brón Des - con - fi - a de los chi - cos que te mi - ran con pa - sión

B
mos to - does far - say re - lum - brón Des - con - fi - a de los chi - cos que te mi - ran con pa - sión

Pno.

60

T
8 queen el mun - do queha - bi - ta - mos to - does far - say re - lum - brón

B
queen el mun - do queha - bi - ta - mos to - does far - say re - lum - brón

Pno.

Segunda letra:

De tus labios
de pimpollo
m-as de un pollo
baladí
quebrantado
dislocado
busca solo
dulce Si.

Dales tela = mucha vara
coquetea = sin cesar
y oye solo = con agrado
al que quiera = maridar

EN EL MAR

Barcarola

Francisco Piñeiro
Ed. Alberto Cancela

Introducción

Allegretto - tiempo de barcarola

dolce tarareando

Tenor 1

Tenor 2

Barítono

Bajo

dolce *tranquilamente*

la la la la

la la la

la la

T 1

T 2

Bar

B

T 1

T 2

Bar

B

19 *morendo*

T 1 *p pp ppp*

T 2 *p pp ppp*

Bar *p pp ppp*

B *p pp ppp*

25 *A tempo f*

T 1 *f A-*

T 2 *f A-*

Bar *f A-*

B *f A-*

solo (si no hay solista pueden cantarlo 3 o 4 bajos)

33

T 1

T 2

Bar

B

A - ves de ne - gra plu - ma sur - can lain - men - si - dad queen - vuel - tas en la bru - ma las tra - e la tem - pes - tad a -
 ler - ta com - pa - ñe - ros que hu - yen - doal tiem - po van a - rri - ba ma - ri - ne - ros ya sil - va el hu - ra -
 ler - ta com - pa - ñe - ros que hu - yen - doal tiem - po van a - rri - ba ma - ri - ne - ros ya sil - va el hu - ra -
 ler - ta com - pa - ñe - ros que hu - yen - doal tiem - po van a - rri - ba ma - ri - ne - ros ya sil - va el hu - ra -
 ler - ta com - pa - ñe - ros que hu - yen - doal tiem - po van a - rri - ba ma - ri - ne - ros ya sil - va el hu - ra -

40 *B.C.*

T 1 *B.C.*

T 2 *B.C.*

Bar *B.C.*

B *B.C.*

cán ya sil - va ya sil - va ya sil - va ya sil - vael hu - ra -
 cán ya sil - va ya sil - va ya sil - vael hu - ra - cán ya sil - va
 cán ya sil - vael hu - ra - cán ya sil - vael hu - ra - cán ya sil - vael hu - ra - cán ya
 cán ya sil - va ya sil - va ya sil - vael hu - ra - cán

En el mar

46

T 1 *p* *pp*
cán ya sil-vael hu-ra - cán ya sil-vael hu-ra - cán ya sil-vael hu-ra - cán B.C. ya sil -

T 2 *p* *pp*
sil - va ya sil-vael hu-ra - cán ya sil - va sil-vael ya sil-vael hu-ra - cán B.C.

Bar *p* *pp*
sil-vael hu - ra - cán ya sil-vael hu - ra - cán ya sil - va B.C.

B *p* *pp*
ya sil-vael hu-ra - cán ya sil-vael hu-ra - cán ya sil - va ya sil -

Allegro Tempestad (imitando el rugido del mar y el viento)

51

T 1 *ppp*
va ya sil - vael hu - ra - cán B.C.

T 2 *ppp*
va ya sil - vael hu - ra - cán B.C.

Bar *ppp*
va ya sil - vael hu - ea - cán B.C.

B *ppp*
va ya sil - vael hu - ra - cán B.C.

59

T 1

T 2

Bar

B

66

T 1 ya sil - va ya sil -

T 2 ya sil - va ya sil -

Bar *p* ya sil - va ya sil -

B *p*

4
75

En el mar

T 1
8
va ya sil - va ya sil - vael hu - ra - cán

T 2
8
va ya sil - va ya sil - vael hu - ra - cán

Bar
va ya sil - va ya sil - vael hu - ra - cán

B
ya sil - vael hu - ra - cán

B.C.
pp

B.C.
pp

B.C.
pp

B.C.
pp

86

T 1
8

T 2
8

Bar

B

94

T 1
8

T 2
8

Bar

B

101

Vivo

T 1
8
p

T 2
8
p

Bar
p *pp*

B
p *pp*

Ru - geel true-noel ra-yo

110

T 1
8
bri-lla gi-meel vien-toen de-rre - dor gi - meel vien - toen de - rre - dor gi - meel

T 2
8
p Ru - geel true-noel ra-yo

Bar
p Ru - geel true-noel ra-yo bri-lla gi-meel vien-toen de-rre - dor gi - meel

B

118

T 1
8
vien - toen de - rre - dor gi - meel vien - toen de - rre - dor. *fff* Yal ba - jel queel

T 2
8
bri-lla gi-meel vien-toen de-rre - dor gi - meel vien - toen de - rre - dor. *fff* Yal ba - jel queel

Bar
vien - toen de - rre - dor gi - meel vien - toen de - rre - dor. *fff* Yal ba - jel queel

B
p Ru - geel true-noel ra-yo bri-lla gi-meel vien-toen de-rre - dor. *fff* Yal ba -

127

T 1
8
mar hu - mi - lla lo - coa - zo - taen su fu - ror *fff* yal ba - jel queel mar hu - mi - lla lo - coa -

T 2
8
mar hu - mi - lla lo - coa - zo - taen su fu - ror *fff* yal ba - jel queel mar hu - mi - lla lo - coa -

Bar
mar hu - mi - lla lo - coa - zo - ta en su fu - ror *fff* yal ba - jel queel mar hu - mi - lla lo - coa -

B
- hu - mi - lla lo - coa - zo - ta en su fu - ror *fff* yal ba - jel queel mar hu - mi - lla lo - coa -

138

T 1
8
zo - taen su fu - ror *dolce* al ti - món ya noo - be - de - ce va la ver - ga ro - taen dos

T 2
8
zo - taen su fu - ror *dolce* al ti - món ya noo - be - de - ce va la ver - ga ro - taen dos

Bar
zo - ta en su fu - ror *dolce* al ti - món ya noo - be - de - ce va la ver - ga ro - taen dos en dos

B
zo - ta en su fu - ror *dolce* al ti - món ya noo - be - de - ce va la ver - ga ro - taen - dos en dos

149

T 1
al ti - món ya noo - be - de - ce va la ver - ga ro - taen dos ¡Ay del bar - co que pe -

T 2
al ti - món ya noo - be - de - ce va la ver - ga - ro - taen dos ¡Ay del bar - co que pe -

Bar
a ti - món ya noo - be - de - ce va la ver - ga ro - taen dos ¡Ay del bar - co que pe -

B
al ti - món ya noo - be - de - ce va la ver - ga ro - taen dos ¡Ay del bar - co que pe -

160

T 1
- re - ce! B.E. ¡Ay del bar - co que pe - re - ce! B.E.

T 2
- re - ce! B.E. ¡Ay del bar - co que pe - re - ce! B.E.

Bar
- re - ce! B.E. ¡Ay del bar - co que pe - re - ce! B.E.

B
re - ce! B.E. ¡Bus - ca tues - pe - ran - za en Dios! ¡Ay del bar - co que pe - re - ce! B.E. ¡Bus - ca tues - pe -

171

T 1
¡Bus - ca tues - pe - ran - za en Dios! B.C. *pp* *meno mosso* \oplus *accel. poco a poco*

T 2
¡Bus - ca tues - pe - ran - za en Dios! B.C. *pp*

Bar
¡Bus - ca tues - pe - ran - za en Dios! B.C. *pp*

B
ran - za en Dios! ¡Bus - ca tues - pe - ran - za en Dios! B.C. *pp*

181

T 1
Ru - geel true - noel ra - yo bri - lla gi - meel vien - toen de - rre - dor *A tempo*

T 2
Ru - geel true - noel ra - yo bri - lla gi - meel vien - toen de - rre - dor

Bar
Ru - geel

B
Ru - geel

189

En el mar De $\frac{3}{4}$ a Φ

Plegaria Andante dolce

T 1 gi - meel vien - toen de - rre - dor Dios! Sal - ve Rei - na de los vien - tos ma - dre del a - mor di -

T 2 gi - meel vien - toen de - rre - dor Dios! *p*

Bar true - noel ra - yo bri - lla gi - meel vien - toen de - rre - dor Dios! *p*

B true - noel ra - yo bri - lla gi - meel vien - toen de - rre - dor Dios! *p*

B.A.

198

T 1 vi - no fa - roy guí a del mar - ri - no luz dein - men - so des - te - llar Sal - ve Rei - na de los

T 2 *p*

Bar *p*

B *p*

B.C.

B.A.

dolce

204

T 1 vien - tos ma - dre del a - mor di - vi - no fa - roy guí - a del ma - ri - no luz dein - men - so des - te -

T 2

Bar

B

B.A.

210

T 1 llar *dolce* dul - cees - tre - lla dees - pe - ran - za de los ma - res de la vi - da rue - gaa Dios ma -

T 2 *dolce* dul - cees - tre - lla dees - pe - ran - za de los ma - res de la vi - da rue - gaa Dios ma -

Bar *dolce* dul - cees - tre - lla dees - pe - ran - za de los ma - res de la vi - da rue - gaa Dios ma -

B *dolce* dul - cees - tre - lla dees - pe - ran - za de los ma - res de la vi - da rue - gaa Dios ma -

B.C.

216

T 1 *pp* *cresc.*
 dre que-ri - da por tus hi - jos de la mar rue-gaa Dios ma - dre que - ri - da por tus hi - jos de la mar

T 2 *cresc.*
 dre que-ri - da por tus hi - jos de la mar *pp* ma - dre que - ri - da por tus hi - jos de la mar

Bar *cresc.*
 dre que-ri - da por tus hi - jos de la mar *pp* ma - dre que - ri - da por tus hi - jos de la mar

B *cresc.*
 dre que-ri - da por tus hi - jos de la mar *pp* ma - dre que - ri - da por tus hi - jos de la mar

222

T 1 *ff*
 Sal - ve Rei - na de los cie - los ma - dre del a - mor di - vi - no

T 2 *ff*
 Sal - ve Rei - na de los cie - los ma - dre del a - mor di - vi - no

Bar *ff*
 Sal - ve Rei - na de los cie - los ma - dre del a - mor di - vi - no

B *ff*
 Sal - ve Rei - na de los cie - los ma - dre del a - mor di - vi - no ma - dre del a - mor di - vi - no

226

T 1
 fa - roy guí - a del ma - ri - no luz dein - men - so des - te - llar rue-gaa Dios ma - dre que -

T 2
 fa - roy guí - a del ma - ri - no luz dein - men - so des - te - llar rue-gaa Dios ma - dre que -

Bar
 fa - roy guí - a del ma - ri - no luz dein - men - so des - te - llar rue-gaa Dios ma - dre que -

B
 fa - roy guí - a del ma - ri - no luz dein - men - so des - te - llar rue-gaa Dios ma - dre que -

230 *apianando*

T 1
 ri - da rue-gaa Dios ma - dre que - ri - da rue-gaa Dios ma - dre que - ri - da por tus hi - jos

T 2
 ri - da rue-gaa Dios ma - dre que - ri - da rue-gaa Dios ma - dre que - ri - da por tus hi - jos

Bar
 ri - da rue-gaa Dios ma - dre que - ri - da rue-gaa Dios ma - dre que - ri - da por tus hi - jos por tus

B
 ri - da rue-gaa Dios ma - dre que - ri - da por tus hi - jos por tus hi - jos

En el mar

235

T 1 *ff* por tus hi - jos de la mar *pp* rue-gaa Dios ma-dre que - ri - da rue-gaa Dios ma-dre que -

T 2 *ff* por tus hi - jos por tus hi - jos de la mar *pp* rue-gaa Dios ma-dre que - ri - da rue-gaa Dios ma-dre que -

Bar *ff* hi - jos por tus hi - jos de la mar *pp* rue-gaa Dios ma-dre que - ri - da rue-gaa Dios ma-dre que -

B *ff* por tus hi - jos de la mar *pp* rue-gaa Dios ma-dre que - ri - da rue-gaa Dios ma-dre que -

240 *apianando*

T 1 ri - da rue-gaa Dios ma - dre que - ri - da por tus hi - jos

T 2 ri - da rue-gaa Dios ma - dre que - ri - da por tus hi - jos por tus

Bar ri - da rue-gaa Dios ma - dre que - ri - da por tus hi - jos por tus hi - jos

B ri - da por tus hi - jos por tus hi - jos

245 *ff* por tus hi - jos de la mar *pp* por tus hi - jos de la mar *cresc.* por tus hi - jos de la mar por tus hi - jos de la

T 2 *ff* hi - jos *ff* por tus hi - jos de la mar *pp* por tus hi - jos de la mar por tus hi - jos de la mar por tus hi - jos de la

Bar *ff* por tus hi - jos de la mar *pp* por tus hi - jos de la mar por tus hi - jos de la mar por tus hi - jos de la

B *ff* por tus hi - jos de la mar por tus hi - jos de la

250 *fff* mar B.E.

T 2 *fff* mar B.E.

Bar *fff* mar

B *fff* mar solo mar de la mar ya las nu - bes des - pa - re - cen ce - sael vien - to su fu - ror yel mar lo - co que ru -

257

Allegretto dolce

T 1

T 2

Bar

B

la la

la la

B.E.

la la

dolce

rit.

gí-a gi-mea-ho-ra a-rru-lla-dor la la

264

T 1

T 2

Bar

B

Bo - ga bo - gael mar no ru - ge ya no tie - nes que tem -

A tempo *tranquilamente*

271

T 1

T 2

Bar

B

blar que de Dios al san - toem - pu - je bo - ga se - gu-roen el mar bo - ga bo - gael mar no

bo - ga bo - gael mar no

bo - ga bo - gael mar no

bo - ga bo - gael mar no

277

T 1

T 2

Bar

B

ru - ge ya no tie - nes que tem - blar que de Dios al san - toem - pu - je bo - ga

ru - ge ya no tie - nes que tem - blar que de Dios al san - toem - pu - je bo - ga

ru - ge ya no tie - nes que tem - blar que de Dios al San toem - pu - je bo - ga

ru - ge ya no tie - nes que tem - blar que de Dios al San toem - pu - je bo - ga

282

T 1
se - gu - roen el mar yaun - quea - ne - guen tu bar - qui - lla u - na o - la deo - traen pos o - ray

T 2
se - gu - roen el mar yaun - quea - ne - guen tu bar - qui - lla u - na o - la deo - traen pos o - ray

Bar
se - gu - roen el mar yaun - quea - ne - guen tu bar - qui - lla u - na o - la deo - traen pos o - ray

B
se - gu - roen el mar yaun - quea - ne - guen tu bar - qui - lla u - na o - la deo - traen pos o - ray

288

T 1
do - bla la ro - di - lla que tu na - ve am - pa - ra Dios que tu na - veam - pa - ra

T 2
do - bla la ro - di - lla que tu na - veam - pa - ra Dios que tu na - veam - pa - ra

Bar
do - bla la ro - di - lla que tu na - veam - pa - ra Dios si! que tu na - veam - pa - ra

B
do - bla la ro - di - lla que tu na - veam - pa - ra Dios si! que tu na - veam - pa - ra

293

T 1
Dios que tu na - veam - pa - ra Dios la la *p*

T 2
Dios que tu na - veam - pa - ra Dios *p*

Bar
Dios si! que tu na - veam - pa - ra Dios *p* la la

B
Dios si! que tu na - veam - pa - ra Dios *p*

298

T 1
Yaun - quea - ne - guen tu bar - qui - lla u - na o - la deo - traen

T 2
Yaun - quea - ne - guen tu bar - qui - lla u - na o - la deo - traen

Bar
Yaun - quea - ne - guen tu bar - qui - lla u - na o - la deo - traen

B
Yaun - quea - ne - guen tu bar - qui - lla u - na o - la deo - traen

303

T 1
8
pos o - ray do - bla la ro - di - lla que tu na - veam - pa - ra

T 2
8
pos o - ray do - bla la ro - di - lla que tu na - veam - pa - ra

Bar
pos o - ray do - bla la ro - di - lla que tu na - veam - pa - ra

B
pos o - ray do - bla la ro - di - lla que tu na - veam - pa - ra

307

T 1
8
1. Dios Yaun - quea Dios Ah la Ah! la Ah! la
2. Dios Yaun - quea Dios la la la

T 2
8
1. Dios Yaun - quea Dios la la la
2. Dios Yaun - quea Dios la la la

Bar
1. Dios Yaun - quea Dios la la la
2. Dios Yaun - quea Dios la la la

B
1. Dios Yaun - quea Dios la la la
2. Dios Yaun - quea Dios la la la

311

T 1
8
Ah! Ah! Ah la Ah!

T 2
8
dolce

Bar
dolce

B
dolce

316

morendo

T 1
8
pp f que tu na - veam - pa - ra *ff* Dios

T 2
8
pp f que tu na - veam - pa - ra *ff* Dios

Bar
pp f que tu na - veam - pa - ra *ff* Dios

B
pp f que tu na - veam - pa - ra *ff* Dios

LA VIGUESA

Alborada a voces solas

Francisco Piñeiro
Ed. Alberto Cancela

Andante moderato
dolce

Tenor 1
Tenor 2
Barítono
Bajo

B.C.

10

T 1
T 2
Bar
B

p

Bran-cau-

19

T 1
T 2
Bar
B

ro - ra ven che - gan - do yás por - ti - ñas vai cha - man - do d'os que dor - men

28

T 1
8
d'os que dor - men d'os que dor - men es - pe - ran - d'ó teu fol - gor Bran - cau - ro - ra

T 2
8
Bran - cau - ro - ra

Bar
p
Bran - cau - ro - ra ven che -

B
Bran - cau - ro - ra

36

T 1
8
ven che - gan - do yas por - ti - ñas vai cha - man - do d'os que dor - men es - pe - ran - do es - pe - ran - do

T 2
8
ven che - gan - do yas por - ti - ñas vai cha - man - do d'os que dor - men es - pe - ran - do o

Bar
gan - do yas por - ti - ñas vai cha - man - do d'os que dor - men es - pe - ran - do es - pe - ran - do es - pe -

B
ven che - gan - do yas por - ti - ñas vai cha - man - do d'os que dor - men es - pe - ran - do o

42

T 1
8
f teu fol - gor es - pe - ran - d'o teu fol - gor *pp* es - pe - ran - d'o teu fol - gor Ah! *f* Bran - cau -

T 2
8
teu fol - gor es - pe - ran - d'o teu fol - gor es - pe - ran - d'o teu fol - gor Ah! *f* Bran - cau -

Bar
f ran - d'o teu fol - gor *pp* es - pe - ran - d'o teu fol - gor es - pe - ran - d'o teu fol - gor Ah! B.A.

B
f teu fol - gor es - pe - ran - d'o teu fol - gor *pp* es - pe - ran - d'o teu fol - gor Ah! B.A.

51

T 1
8
ro - ra ven che - gan - do yas por - ti - ñas vai cha - man - do d'os que

T 2
8
ro - ra ven che - gan - do yas por - ti - ñas vai cha - man - do d'os que

Bar

B

La vaguesa

59

T 1
dor - men es - pe - ran - do es - pe - ran - do o teu fol - gor es - pe - ran - d'o teu fol - gor

T 2
dor - men es - pe - ran - do es - pe - ran - do o teu fol - gor es - pe - ran - d'o teu fol - gor

Bar
es - pe - ran - d'o teu fol - gor

B
es - pe - ran - d'o teu fol - gor o

pp *natural* *ppp*

Allegretto moderato (Antes de comenzar este allegretto deben hacerse sonar las campanas del alba y canto de pájaros que continuarían mientras dure este tiempo pero muy piano para que no cubran a las voces)

68

T 1
Cor cor cor cor d'al - ba her - mo - sa lles es - ten - de d'al - baher - mo - sa lles es -

T 2
B.C.

Bar
B.C.

B
B.C.

Perc
ppp 3 3 3 3
campanas

77

T 1
ten - de n'os vi - dri - ños ca - ri - ño - sa don - d'o sol ta - mén sus - pen - de don - d'o sol ta - mén sus - pen - de can - d'a ló no mar se

T 2

Bar

B

83

T 1
ten - de de fo - gar la - ra - da vi - va dem - pois le - ve fu - xi - ti - va tris - te - va - go res - plan - dor dem - pois lo - ve fu - xi -

T 2

Bar

B

cres *cen* *do* *diminuendo*

4
91

La vaguesa

T 1
ti - va tris - te va - go res - plan - dor dor tris - te va - go res - plan - dor tris - te va - go res - plan - dor la ra la ra la ra

T 2
la ra la ra la ra

Bar
la ra la ra la ra

B
la ra la ra la ra

Perc

100

T 1
cor d'al - baher - mo - sa lles es - ten - de nos vi - dri - ños ca - ri - ño - sa don - d'o

T 2
cor d'al - baher - mo - sa lles es - ten - de nos vi - dri - ños ca - ri - ño - sa don - d'o

Bar
cor d'al - baher - mo - sa lles es - ten - de d'al - baher - mo - sa lles es - ten - de nos vi - dri - ños ca - ri - ño - sa don - d'o

B
cor d'al - baher - mo - sa lles es - ten - de nos vi - dri - ños ca - ri - ño - sa don - d'o

106

T 1
sol ta - mén sus - pen - de can - d'a - ló n'o mar se ten - de de fo - gar la - ra - da vi - va dem - pois

T 2
sol ta - mén sus - pen - de can - d'a - ló n'o mar se ten - de de fo - gar la - ra - da vi - va

Bar
sol ta - mén sus - pen - de don - d'o sol ta - mén sus - pen - de can - d'a - ló no mar se ten - de de fo - gar la - ra - da vi - va

B
sol ta - mén sus - pen - de can - d'a - ló n'o mar se ten - de de fo - gar la - ra - da vi - va dem - pois

112

T 1
se ve fu - xi - ti - va dem - pois le - ve fu - xi - ti - va tris - te va - go res - plan - dor tris - te va - go res - plan -

T 2
dem - pois le - ve fu - xi - ti - va tris - te va - go tris - te va - go va - go res - plan - dor tris - te va - go res - plan -

Bar
dem - pois le - ve fu - xi - ti - va tris - te va - go tris - te va - go va - go res - plan - dor tris - te va - go res - plan -

B
le - ve fu - xi - ti - va dem - pois le - ve fu - xi - ti - va tris - te va - go res - plan - dor tris - te va - go res - plan -

119 *rit.* *pp*

T 1 dor tris - te va - go res - plan - dor Cor cor cor De \otimes a \oplus *pp*
sin repetición dor cor cor cor

T 2 dor tris - te va - go res - plan - dor B.C. *p*

Bar dor tris - te va - go res - plan - dor B.C. *p*

B dor tris - te va - go res - plan - dor B.C. *p*

Perc 119 dor tris - te va - go res - plan - dor A-cesan

132 *f*

T 1 A - rri - ba a - rri - ba to - das ra - pa - ci - ñas d'o lu - gar qu'o sol qu'o sol ya'au -

T 2 A - rri - ba a - rri - ba to - das ra - pa - ci - ñas d'o lu - gar qu'o sol qu'o sol ya'au -

Bar A - rri - ba a - rri - ba to - das ra - pa - ci - ñas d'o lu - gar qu'o sol qu'o sol ya'au -

B A - rri - ba a - rri - ba a - rri - ba to - das ra - pa - ci - ñas d'o lu - gar qu'o sol qu'o sol qu'o sol ya'au -

141

T 1 ro - ra xa vos ven á dis - per - tar a - rri - ba to - das ra - pa - ci - ñas d'o lu - gar

T 2 ro - ra xa vos ven á dis - per - tar a - rri - ba a - rri - ba to - das ra - pa - ci - ñas d'o lu - gar

Bar ro - ra xa vos ven á dis - per - tar a - rri - ba a - rri - ba to - das ra - pa - ci - ñas d'o lu - gar qu'o

B ro - ra xa vos ven á dis - per - tar a - rri - ba a - rri - ba to - das ra - pa - ci - ñas d'o lu - gar qu'o sol

149

T 1 qu'o sol ya'au - ro - ra xa vos ven á dis - per - tar a - rri - ba a - rri - ba a - rri - ba a - rri - ba

T 2 qu'o sol qu'o sol ya'au - ro - ra xa vos ven á dis - per - tar a - rri - ba a - rri - ba a - rri - ba a - rri - ba

Bar sol qu'o sol ya'au - ro - ra xa vos ven á dis - per - tar a - rri - ba a - rri - ba a - rri - ba a - rri - ba

B qu'o sol ya'au - ro - ra xa vos ven á dis - per - tar a - rri - ba a - rri - ba a - rri - ba a -

157 *f* *p dolce* *f*

T 1 to - das ra - pa - ci - ñas d'o lu - gar a - rri - ba a - rri - baa - rri - ba to - lei -

T 2 *f* *p dolce* *f*

to - das ra - pa - ci - ñas d'o lu - gar a - rri - ba a - rri - baa - rri - ba to - lei -

Bar *f* *p dolce* *f*

ra - pa - ci - ñas d'o lu - gar a - rri - ba a - rri - baa - rri - ba to - lei -

B *f* *p dolce* *f*

rri - ba to - das ra - pa - ci - ñas d'o lu - gar a - rri - baa - rri - ba a - rri - baa - rri - ba to - lei -

166 *pp staccato* *cres*

T 1 ro na mo - ci - dad a - rri - ba a - rri - baa - rri - ba to - lei - ro na mo - ci - dad qu'a - tru - xa - re - mos can - ta -

T 2 *pp*

ro na mo - ci - dad a - rri - ba a - rri - baa - rri - ba to - lei - ro na mo - ci - dad qu'a - tru - xa - re - mos can - ta -

Bar *pp*

ro na mo - ci - dad a - rri - ba a - rri - baa - rri - ba to - lei - ro na mo - ci - dad qu'a - tru - xa - re - mos can - ta -

B

ro na mo - ci - dad a - rri - baa - rri - ba a - rri - baa - rri - ba to - lei - ro na mo - ci - dad qu'a - tru - xa - re - mos can - ta -

174 *f*

T 1 re - mos qu'a - tru - xa - re - mos can - ta - re - mos qu'a - tru - xa - re - mos can - ta - re - mos can - ta - re - mos óa - la

T 2 *f*

re - mos qu'a - tru - xa - re - mos can - ta - re - mos qu'a - tru - xa - re - mos can - ta - re - mos can - ta - re - mos óa - la -

Bar *f*

re - mos qu'a - tru - xa - re - mos can - ta - re - mos qu'a - tru - xa - re - mos can - ta - re - mos can - ta - re - mos óa - la -

B *f*

re - mos qu'a - tru - xa - re - mos can - ta - re - mos qu'a - tru - xa - re - mos can - ta - re - mos can - ta - re - mos óa - la -

180 1. *p* 2. *f* *pp* *rit.*

T 1 la qu'a - tru - xa - la ó a - la la ó a - la la ó a - la - la

T 2 1. *p* 2. *f* *pp*

la qu'a - tru - xa - la ó a - la la ó a - la - la ó a - la la

Bar 1. *p* 2. *f* *pp*

la qu'a - tru - xa - la ó a - la la ó a - la - la ó a - la - la

B 1. *p* 2. *f* *pp*

la qu'a - tru - xa - la ó a - la - la ó a - la - la

Andante
1° tempo

35

S *p* a la la la la la la la *sf* *f* *pp* a la la

A *pp* B.C. *sf* *f* *pp* B.C.

T 1 *pp* B.C. *sf* *f* *pp* B.C.

T 2 *pp* B.C. *sf* *f* *pp* B.C.

B *p* a la la la la la la la *sf* *f* *pp* a la la

B *pp* B.C. *sf* *f* *pp* B.C.

46

S la la la la la *pp* *menos* la la *perdiendose*

A *pp* a la la la la

T 1 *pp* a la la la la

T 2 *pp* a la la la la

B *pp* a la la la la

B *pp* a la la la la

2ª estrofa:

Si das magoas que fixeches
non te queres acordar,
déixame vir ao teu lado
eu ch'as saberei mostrar.

Non me fagas
non me fagas parolar

MEU MENIÑO

Coro mixto

Rosalía de Castro

Marcial del Adalid
Ed. Alberto Cancela

Andante *menos rall.* *a tempo*

Soprano *p* B.C. A - dios meu me - ni - ñoa - dios xa

Alto *p* B.C. A - dios meu me - ni - ñoa -

Tenor 1 *p* B.C. *pp* A - dios meu me - ni - ñoa - dios xa

Tenor 2 *p* B.C. *pp* A - dios meu me - ni - ñoa -

Barítono *p* B.C. *pp* A - dios meu me - ni - ñoa - dios xa

Bajo *p* B.C. *p* A - dios meu me -

8 *rall.* *accel.* *rall.*

S que te mar-chas pra gue - rra non teol - vi - des a pren - di - ña que che que-da ei-quí na te - rra

A dios mar-chas pra gue - rra non teol - vi - des da pren - di - ña ei-quí na te rra B.C.

T 1 que te mar-chas pra gue - rra non teol - vi - des a pren - di - ña que che que-da ei-quí na te - rra B.C.

T 2 dios mar-chas pra gue - rra non teol - vi - des da pren - di - ña ei-quí na te - rra B.C.

Bar que te mar-chas pra gue - rra non teol - vi - des da pren - di - ña que che que-da ei-quí na te - rra B.C.

B ni - ño a - dios non teol - vi - des da pren - di - ña B.C.

15 *a tempo*

S *pp* non teol - vi-des da pren - di - ña que che que-daei-quí na te - rra non teol - vi-des da pren - di - ña que che que - daei-quí na *f p* menos

A *pp* non teol - vi-des da pren - di - ña que che que-daei-quí na te - rra non teol - vi-des da pren - di - ña que che que - daei-quí na *f p*

T 1 *pp* non teol - vi-des da pren - di - ña que che que-daei-quí na te - rra non teol - vi-des da pren - di - ña que che que - daei-quí na *mf p*

T 2 *pp* non teol - vi-des da pren - di - ña que che que-daei-quí na te - rra non teol - vi-des da pren - di - ña que che que - daei-quí na *f p*

Bar *pp* non teol - vi-des da pren - di - ña que che que-daei-quí na te - rra non teol - vi-des da pren - di - ña que che que - daei-quí na *f p*

B *pp* non teol - vi-des da pren - di - ña que che que-daei-quí na te - rra non teol - vi-des da pren - di - ña que che que-daei - quí na *f p*

23 *Lento*

S *ten p* te - rra. A - dios meu me-ni-ñoa - diós *mf* meu me-ni-ñoa - dios meu me-ni-ñoa - dios *rall ppp*

A *ten p* te - rra. A - dios meu me-ni-ñoa - dios *p* meu me-ni-ñoa - dios meu me-ni-ñoa - dios *mf ppp*

T 1 *ten p* te - rra *p* A - dios meu me-ni-ñoa - dios a - dios meu me-ni-ñoa - dios *mf ppp*

T 2 *ten p* te - rra *p* A - dios meu me-ni-ñoa - dios a - dios meu me-ni-ñoa - dios a - dios *mf pp ppp*

Bar *ten p* te - rra *p* meu-me-ni-ñoa - dios meu me-ni-ñoa - dios meu me-ni-ñoa - dios a - dios *mf p ppp*

B *ten p* te - rra *p* meu me-ni-ñoa - dios meu me-ni-ñoa - dios meu me-ni-ñoa - dios a - dios *mf p ppp*

¿QUÉ TEN O MOZO?

Gallegada para orfeón

Vigo, agosto 1887
Rosalía de Castro

Prudencio Piñeiro
Ed. Alberto Cancela

Allegretto affectuoso

Tenor 1

Tenor 2

Barítono

Bajo

dolce ¿Qué ten o mo-zo? ¡ay! ¿qué te - rá? ¡pon a - go-raun-h'a ca-ra d'in-

dolce La la la la la la ¿Qué ten o mo-zo? ay! ¿qué te - rá? B.C.

dolce La la la la la la ¿Qué ten o mo-zo? ¡ay! ¿qué te - rá? B.C.

dolce La la B.C.

10

T 1

T 2

Bar

B

ver-no des-pois n'a fi - a - da so-rri-sa de tal! quer que bai-le con él n'o mu - í - ño ya-lo po-la vi-la nin fa - la qui -

16

T 1

T 2

Bar

B

mf xais ¿Qué ten o mo-zo? pois ¿qué te - rá? ¿qué te - rá? ¿qué te - rá?

la la la ¿Qué ten o mo-zo? pois ¿qué te - rá? ¿qué te - rá? ¿qué te - rá?

la la la ¿Qué ten o mo-zo? pois ¿qué te - rá? ¿qué te - rá? ¿qué te - rá? ¿qué te - rá?

la la la ¿Qué ten o mo-zo? pois ¿qué te - rá? ¿qué te - rá? ¿qué te - rá? ¿qué te - rá? ¿qué te - rá?

Tempo giusto - Gallegada
(Moderato)

26

T 1

8

On h'as ve - ces can - ci - ño de ce - go por on - d'eu an -

T 2

8

La la la la la la la la la la la la por on - d'eu an -

Bar

La la la la la la la la la la la la la la la la

B

rá? ¿qué te - rá? La la la la la la la la la la la la la la la la

32

T 1

8

da - re se - guin - do me vay nin hay si - tio don - d'eu non a - to - pe un Bras con ci - ro - las y'os zo - cos n'a

T 2

8

da - re se - guin - do me vay nin hay si - tio la la la un Bras con ci - ro - las y'os zo - cos n'a

Bar

la se - guin - do me vay la la la la la la la la la la la la y'os zo - cos n'a

B

la la

37

T 1

8

man ¡ay que mo - ci - ño! ¡ay que ra - paz! n'ou - trois -

T 2

8

man ¡ay que mo - ci - ño! ¡ay que ra - paz! la la la la la la la

Bar

man ¡ay que mo - ci - ño! ¡ay que ra - paz! la la la la la la la

B

la y'os zo - cos n'a man ¡ay que mo - ci - ño! ¡ay que ra - paz! ¡que ra - paz! la la la la la la la

43

T 1

8

tan - te mi - ra que fa - chen - da! a - tru - xos qu'a som - bran o mes - mo lu - gar (brr) pa - re - ce que pa - sa so -

T 2

8

la la la la la la a - tru - xos qu'a som - bran o mes - mo lu - gar (brr) la la la la la

Bar

la la la la la la la la la la la la ó mes - mo lu - gar (brr) la la la la la

B

la la

48

T 1 *f* *menos*
ber - bo man - dan - do n'os ho - mes sua real ma - xes - tá ¿mo - ci - ño es to - lo? ¡ay! ¿s'ó se -

T 2
la man - dan - do n'os ho - mes sua real ma - xes - tá ¿mo - ci - ño es to - lo? ¡ay! ¿s'ó se -

Bar
la la la la la sua real ma - xes - tá ¿mo - ci - ño es to - lo? ¡ay! ¿s'ó se -

B
la la la la la la la la sua real ma - xes - tá ¿mo - ci - ñoes to - lo? ¡ay! ¿s'ó se - rás? ¿s'ó se -

54 *Andante moderato* *affettuoso* *tranquilo*

T 1
rás? Eu non po - doen - ten - der meu a - mor - re qu'ai - ri - ños te le - van

T 2
rás? Eu non po - doen - ten - der meu a - mo - re qu'ai - ri - ños te le - van

Bar
rás? ¡ay! ¿s'ó se - rás? Eu non po - doen - ten - der meu a - mo - re qu'ai - ri - ños te le - van

B
rás? ¡ay! ¿s'ó se - rás? ¡ay! ¿s'ó se - rás? Eu non po - doen - ten - der meu a - mo - re meu a - mo - re qu'ai - si - ños te le - van qu'ai -

61 *p*

T 1
qu'ai - ri - ños te le - van qu'ai - ri - ños te tran nin tam - pou - co cal xei - to te ca - dra

T 2
qu'ai - ri - ños te le - van qu'ai - ri - ños te tran nin tam - pou - co cal xei - to te ca - dra

Bar
qu'ai - ri - ños te le - van qu'ai - ri - ños te tran qu'ai - ri - ños te tran nin tam - pou - co cal xei - to te ca - dra

B
ri - ños te le - van qu'ai - ri - ños te tran qu'ai - ri - ños te tran nin tam - pou - co cal sei - to te ca - dra te

67 *1º tempo* *f*

T 1
tra - tán - do - se mo - zo tra - tán - do - se mo - zo d'o teu na - mo - rar ¡ay! Dios me li - bre

T 2
tra - tán - do - se mo - zo tra - tán - do - se mo - zo d'o teu na - mo - rar ¡ay! Dios me li - bre

Bar
tra - tán - do - se mo - zo tra - tán - do - se mo - zo d'o teu na - mo - rar la la ¡ay! Dios me li - bre de

B
ca - dra tra - tán - do - se mo - zo tra - tán - do - se mo - zo d'o teu na - mo - rar la la ¡ay! Dios me li - bre de

74

T 1 *dolce*
de ti bon Bras que n'o meu en-ten-der t'a com - pa-roó me-si - ño de mar-zo de mar-zo mar - zal que n'o

T 2
de ti bon Bras

Bar
ti bon Bras

B
ti bon Bras

B.C.

80

T 1 *f*
meu en-ten-der t'a com - pa-roó me-si - ño de mar-zo de mar-zo mar - zal p'o-la ma-ñan ca-ri-ña de ro - sas p'o-la

T 2
p'o-la ma-ñan ca-ri-ña de ro - sas p'o-la

Bar
p'o-la ma-ñan ca-ri-ña de ro - sas p'o-la

B
p'o-la ma-ñan ca-ri-ña de ro - sas p'o-la

86

T 1 *f* *1º tempo*
tar-de ca - ra de can p'o-la ma-ñan ca-ri-ña de ro - sas p'o-la tar-de ca - ra de can ma - la xun-

T 2
tar-de ca - ra de can p'o-la ma-ñan ca-ri-ña de ro - sas p'o-la tar-de ca - ra de can ma - la xun-

Bar
tar-de ca - ra de can p'o-la ma-ñan ca-ri-ña de ro - sas p'o-la tar-de ca - ra de can ay! ma - la xun-

B
tar-de ca - ra de can p'o-la ma-ñan ca-ri-ña de ro - sas p'o-la tar-de ca - ra de can la la ma - la xun-

93

T 1 *Fin*
tan - za fa - ce - mos ¡a - - - - y!

T 2
tan - za fa - ce - mos ¡a - - - - y!

Bar
tan - za fa - ce - mos ¡a - - - - y!

B
tan - za fa - ce - mos ¡ay! la la la la la la la la la la la

GRAN ALBORADA

Moderato *rit. p*

Tenor 1
Ei! ra-pa-ces a can - tar quen ten a - mo - res non dor-me por di - ver - tir - see ru - ar e ru - ar e ru - ar **pp**

Tenor 2
Ei! ra - pa - ces a can - tar *B.C.* **pp**

Barítono
Ei! ra - pa - ces a can - tar *B.C.*

Bajo
Ei! ra - pa - ces a can - tar *B.C.*

A *sencillamente* **ff cresc.**

T 1
mo-zos que vin - des da ru - a en - to - na-deun - haal-bo - ra - da por en - tr'a ver - deen-ra - ma - da quea-dor -

T 2
mo-zos que vin - des da ru - a en - to - na-deun - haal-bo - ra - da por en - tr'a ver - deen-ra - ma - da quea-dor -

Bar
pp por en - tr'en-ra - ma - da quea - dor - na

B
pp

B **C**

T 1
na o no - so lu - gar gar des-per - te - mos as me - ni - ñas quees-tán tran - qui - las dur - min - do as me -

T 2
na o no - so lu - gar gar des-per - te - mos quees-tán tran - qui - las dur - min - do as me -

Bar
no - so lu - gar

B

29 **f cresc.**

T 1
ni - ñas quees-tán tran - qui - las dur - min - do queas ven - tás i - rán a - brin-do pa - ra mi - llor es - coi - tar des-per tar

T 2
ni - ñas quees-tán tran - qui - las dur - min - do queas ven - tás i - rán a - brin-do pa - ra mi - llor es - coi - tar des-per tar

Bar
1. 2.

B
1. 2.

Gran alborada

34 *f* *p* *f* *p* *rall.*

T 1
 xa seen-roi-be-cen os mon - tes xa tri-nan os pa-xa - ri - ños que sea-to-pan a-la - gri - ños por - que vai sa-lir o

T 2
 xa seen-roi-be-cen os mon - tes xa tri-nan os pa-xa - ri - ños que sea-to-pan a-la - gri - ños por - que vai sa-lir o

Bar
 por - que sa - lir

B

41 *D* más movido

T 1
 sol o sol que vai sa - lir o sol Xa an-

T 2
 sol o sol que vai sa - lir o sol la la la la la

Bar
 sol por-que vai sa - lir vai sa-lir o sol la la la la la

B
 por-que vai sa - lir vai sa-lir o sol la la la la la

48

T 1
 da - mos ó re - cre - o que re - lu - ce so-br'as fro - res e va - mos can - tan-doa - mo-res de ca-saen ca-sa a es-te

T 2

Bar

B

55 *ff*

T 1
 son xa an - da - mos ó ro - ma - xa que re - lu - ce so-bre as fro - res con pra - cer can-tan-doa - mo - res de ca-saen

T 2

Bar

B

Gran alborada

62 **Marcial** *f*

T 1 ca - sa a es - te son des - per Desde C hasta D Ne - nas dees - taal - de - a ga - rri - das co - moun sol

T 2 des - per Ne - nas dees - taal - de - a ga - rri - das co - moun sol

Bar Ne - nas de es - taal - de - a la la ga - rri - das co - moun sol

B Ne - nas de es - taal - de - a ga - rri - das si co - moun sol

72 *fff* *pp* *eco pppp*

T 1 vin - de es - coi - tar os mo - zos da ru - a o - i - de o - i - de o can - tar o can -

T 2 vin - de es - coi - tar os mo - zos da ru - a o - i - de o - i - de o can - tar o can - *eco pppp*

Bar vin - de es - coi - tar os mo - zos da ru - a o - i - de o - i - de o can - tar *eco pppp*

B vin - dea es - coi - tar os mo - zos da ru - a o - i - de o - i - de o can - tar *eco pppp*

81 *ff* *ppp* *f*

T 1 tar d'o mo - zo a - mor d'o mo - zoa - mor d'o mo - zoa - mor d'o mo - zoa - mor d'o mo - zoa - mor

T 2 tar d'o mo - zo a - mor d'o mo - zoa - mor d'o mo - zoa - mor d'o mo - zoa - mor

Bar o - i - deo can - tar d'o mo - zo a - mor d'o mo - zoa - mor dó mo - zoa - mor d'o mo - zoa - mor

B o - i - deo can - tar d'o mo - zo a - mor d'o mo - zoa - mor d'o mo - zoa - mor d'o mo - zoa - mor

90

T 1 dei - xa - de dei - xa - deo lei - to queho - xehai fes - ta no lu - gar e xa va - mos nos d'a fei - to as me - ni - ñas des - per -

T 2 dei - xa - de dei - xa - deo lei - to queho - xehai fes - ta no lu - gar e xa va - mos nos d'a fei - to as me - ni - ñas des - per -

Bar dei - xa - de dei - xa - deo lei - to queho - xehai fes - ta no lu - gar e xa va - mos nos d'a fei - to as me - ni - ñas des - per -

B dei - xa - de dei - xa - deo lei - to queho - xehai fes - ta no lu - gar e xa va - mos nos d'a fei - to as me - ni - ñas des - per -

Andante (no mucho)

pp legato e dolce

99

T 1 tar ai! te - mos mui a-le-gre dí - a non hai ma-is que a - pe - te - cer que vos er sía ro-me-

T 2 tar ai! B.C.

Bar tar ai! B.C.

B tar ai! B.C.

110

T 1 rí - a o no - so mi-llor pra - cer pra - cer o no-so mi-llor pra - cer o no-so mi-llor pra - cer

T 2 o no-so mi-llor pra - cer o no-so mi-llor pra - cer

Bar o no - so pra - cer o no - so pra - cer

B o no - so pra - cer o no - so pra - cer

pp *dim*

120

T 1 Desde A gar *ff* la la la la la la la la la

T 2 gar *ff* la la la la la la la la la

Bar gar *ff* la la la la la la

B gar *ff* la la la la la la

Gran alboroto y batiendo las manos,
la + indica donde dar palmadas

Desde A hasta B y salto

128

T 1 N'as ven - tás xahan dees - tar mal pe - ca - di - ño qui-

T 2 B.C.

Bar B.C. nas ven-tás han dees-tar han dees-tar qui -

B B.C.

Gran alborada

135 *3* *avivando y cresc*

T 1 zás pra po-der co-no-cer quen tan ce-do lles ven a can-tar: ra-pa-ci-ñas dees-taal - de - a que naal-

T 2

Bar zás pra po-der co-no-cer quen lles ven a can-tar la la la la la

B

142 *3* *1.* *2.*

T 1 ma nos_gro-ri - a - des hai de cer-toa-quí en-con-tra - des muy ra - pa - ces que sa-ben a - mar Nas ven mar si - ga-

T 2 si - ga-

Bar si - ga-

B si - ga-

ra - pa - ci - ñas dees - taal - de

a - aquí ra - pa - ces que xa van a - mar mar si - ga-

149 *ff*

T 1 mos a no - sa ru - ta dea - le - greal - bo - ra - daal - bo - ra - da ó son si - ga - mos a no - sa ru - ta dea - le - greal - bo - ra - da ó

T 2 mos a no - sa ru - ta dea - le - greal - bo - ra - daal - bo - ra - da ó son si - ga - mos a no - sa ru - ta dea - le - greal - bo - ra - da ó

Bar mos a no - sa ru - ta la la la la la la la la la la si - ga - mos a no - sa ru - ta la la la la la la la

B mos a no - sa ru - ta la la la la la la la si - ga - mos a no - sa ru - ta la la la la la la la

156 *3* *3* *3*

T 1 son que xa sa - leo sol que xa sa - leo sol

T 2 son que xa sa - leo sol que xa sa - leo sol

Bar la *f* sa - cu - di - de a per - gui - za que xa sa - leo sol que xa sa - leo sol que sa - leo sol que sa - leo sol

B la *f* sa - cu - di - de a per - gui - za que xa sa - leo sol que xa sa - leo sol que sa - leo sol

Al laureado Orfeón El Eco Coruñés

N'OS TEUS BEIZOS

Melodía para canto y piano
arreglada para voces solas por su autor

La Habana 14-XI-1906
José I. Labarta

Constante Suárez Chané
Ed. Alberto Cancela

Andante (M.M. ♩ = 69)

p

Tenor 1
B.C. N'e - ses teus

Tenor 2
B.C. *pp* B.C.

Barítono
La la la (sigue) *pp* B.C.

Bajo
La la la la la (sigue) — A la la la (sigue) *pp*

7

T 1
bei - zos d'an - xe - lo ten un ca - ra - bel cap - ti - vo yo ve - lo

T 2
yo ve - lo

Bar
yo ve - lo

B
yo ve - lo

13

T 1
p mur - cho d'en - ve - xa fun c'os meus a re - di - mi - lo *cresc.* per - do - na xo - yi - ña si m'e - qui - vo - *dim.*

T 2
mur - cho d'en - ve - xa fun c'os meus a re - di - mi - lo si m'e - qui -

Bar
mur - cho d'en - ve - xa fun c'os meus a re - di - mi - lo si m'e - qui -

B
pp mur - cho d'en - ve - xa la la la la la fun c'os meus a re - di - mi - lo la la la la la si m'e - qui - vo -

19

T 1
8
quei ¡so - me - llan teus bei - zos ou - tro ca - ra - bel per - do - na xo -

T 2
8
- vo - quei ¡so - me - llan teus bei - zos ou - tro ca - ra - bel!

Bar
- vo quei ¡so - me - llan teus bei - zos ou - tro ca - ra - bel!

B
quei la la la la la la la la ¡so - me - llan teus bei - zos ou - tro ca - ra - bel! la la la la la la la la la la la

24

T 1
8
yi - ña si m'e - qui - vo quei ¡so - me - llan teus bei - zos ou - tro ca - ra - bel! per - do - na xo -

T 2
8
si m'e - qui - vo - quei ou - tro ca - ra - bel per - do - na xo -

Bar
si m'e - qui - vo - quei ou - tro ca - ra - bel per - do - na xo -

B
la si m'e - qui - vo - quei la la la la la la ¡so - me - llan teus bei - zos ou - tro ca - ra - bel! la la la la la la

30

T 1
8
yi - ña si m'e - qui - vo - quei ¡so - me - llan teus bei - zos ou - tro ca - ra - bel!

T 2
8
yi - ña si m'e - qui - vo - quei ¡so - me - llan teus bei - zos ou - tro ca - ra -

Bar
yi - ña si m'e - qui - vo - quei ¡so - me - llan teus bei - zos ou - tro ca - ra -

B
¡so - me - llan teus bei - zos ou - tro ca - ra -

36

T 1 *p* per-do-na xo - yi - ña si m'e-qui - vo - quei

T 2 *p* bel! per-do-na xo - yi - ña si m'e-qui - vo - quei

Bar *marcato* bel la la la la la la la

B bel la la la la la la

41

T 1 *cresc.* *f* *p* *pp* i-so - me - llan teus bei-zos ou - tro ca-ra - bel la la la la la

T 2 *f* *p* so - me - llan teus bei - zos ou - tro ca-ra - bel la la la

Bar *p*

B *f*

47

T 1 *p* 1. *morendo* *pp*

T 2 *p* 1. *pp* *ppp*

Bar 1. *pp* *ppp*

B 1. *pp* *ppp*

AVE MARÍA

A cuatro voces mixtas

Modesto Rebollo Pata
Ed. Alberto Cancela

Soprano *pp*
A - ve Ma - rí - a gra - ti - a ple - na Do - mi - nus

Alto *pp*
A - ve Ma - rí - a gra - ti - a ple - na Do - mi - nus te - cum

Tenor *pp*
A - ve Ma - rí - a gra - ti - a ple - na Do - mi - nus

Bajo *pp*
A - ve Ma - rí - a gra - ti - a ple - na Do - mi - nus

S *mf*
te - cum be - ne - dic - ta - tu in mu - li - e - ri - bus et be - ne -

A *mf*
be - ne - dic - ta tu be - ne - dic - ta tu in mu - li - e - ri - bus et be - ne -

T *mf*
te - cum be - ne - dic - ta tu in mu - li - e - ri - bus et be - ne -

B *mf*
te - cum be - ne - dic - ta tu in mu - li - e - ri - bus et be - ne -

10

S dic - tus fruc - tus ven - tris tu - i Je - sus Sanc - ta Ma - rí - a ma - ter

A dic - tus fruc - tus ven - tris tu - i Je - sus Sanc - ta Ma - rí - a ma - ter

T dic - tus fruc - tus ven - tris tu - i Je - sus Sanc - ta Ma - rí - a ma - ter

B dic - tus fruc - tus ven - tris tu - i Je - sus Sanc - ta Ma - rí - a ma - ter

15

S De - i o - ra pro no - bis pec - ca - to - ri - bus nunc et in ho - ra

A De - i o - ra pro no - bis pec - ca - to - ri - bus nunc et in ho -

T De - i o - ra pro no - bis pec - ca - to - ri - bus nunc et in ho - ra

B De - i o - ra pro no - bis pec - ca - to - ri - bus nunc et in ho - ra

19

S mor - tis nos - tre A - men A - men A - men

A ra mor - tis nos - tre A - men A - men A - men

T mor - tis nos - tre A - men A - men A - men

B mor - tis nos - tre A - men A - men A - men

PEPITA

Canción humorística

Adolf Müller
Ed. Alberto Cancela

Andantino

Tenor 1 *p* O Pe - pi - ta o Pe - pi - ta o Pe - pi - ta Pe - pi - ta Pe - pi - ta o Pe - Pe - Pe - Pe - *cresc.*

Tenor 2 *p* O Pe - pi - ta o Pe - pi - ta o Pe - pi - ta Pe - pi - ta Pe - pi - ta o Pe - Pe - Pe - Pe - *cresc.*

Barítono *p* O Pe - pi - ta o Pe - pi - ta o Pe - pi - ta Pe - pi - ta Pe - pi - ta o Pe - Pe - Pe - Pe - *cresc.*

Bajo *p* O Pe - pi - ta o Pe - pi - ta o Pe - pi - ta Pe - pi - ta Pe - pi - ta

6 *cresc.*

T 1 pi - ta o Pe - Pe - Pe - Pe - pi - ta o Pe - Pe - Pe - Pe - pi - ta Pe - pi - ta Pe - pi - ta o Pe - pi - ta tu que

T 2 pi - ta o Pe - Pe - Pe - Pe - pi - ta o Pe - Pe - Pe - Pe - pi - ta Pe - pi - ta Pe - pi - ta o Pe - pi - ta tu que

Bar pi - ta o Pe - Pe - Pe - Pe - pi - ta o Pe - Pe - Pe - Pe - pi - ta Pe - pi - ta Pe - pi - ta o tu que

B *cresc.* o Pe - Pe - Pe - Pe - pi - ta o Pe - Pe - Pe - Pe - pi - ta o Pe - pi - ta Pe - pi - ta

11

T 1 bai - las bien muy bien la Ma - dri - le - ña tu bai - las

T 2 bai - las o Pe - pi - ta tu que bai - las bien muy bien la Ma - dri - le - ña bien muy bien la Ma - dri - le - ña

Bar bai - las o Pe - pi - ta tu que bai - las la Ma - dri - le - ña bien muy bien la Ma - dri - le - ña

B o tu que bai - las la Ma - dri - le - ña

18

T 1
es el o-le o-le o-le o - le bai - las el o-le o-le o-le o - le o Pe-pi - ta

T 2
o - le o-le o-le o - le o - le o-le o-le o - le o Pe - pi - ta o Pe-pi ta o Pe - pi -

Bar
o - le o-le o-le o - le bai-las el o - le el o - le o - le o - le o-le o-le o - le o Pe - pi - ta o Pe-pi - ta o Pe - pi -

B
o - le o-le o-le o - le bai-las el o - le el o - le o - le o - le o-le o-le o - le o Pe - pi - ta o Pe - pi -

24

T 1
o Pe-pi - ta o Pe-pi - ta o Pe-pi - ta o Pe - pi - ta o Pe - pi - ta o Pe - pi - ta o Pe - pi - ta o Pe -

T 2
ta o Pe-pi - ta o Pe-pi - ta o Pe-pi - ta o Pe - pi - ta o Pe - pi - ta o Pe - pi - ta o Pe - pi - ta o Pe -

Bar
ta o Pe-pi - ta *f* o Pe - pi - ta Pe-pi - ta Pe -

B
ta *f* o Pe - pi - ta Pe-pi - ta Pe -

Molto cresc.

27

T 1
ff pi-ta o Pe-pi-ta o Pe-pi-ta o Pe-pi-ta o Pe - pi - ta o Pe - pi - ta o Pe - pi - ta Pe-pi - ta Pe - pi - ta o Pe-Pe-Pe-Pe-

T 2
ff pi-ta o Pe-pi-ta o Pe-pi-ta o Pe-pi-ta o Pe - pi - ta o Pe - pi - ta o Pe - pi - ta Pe-pi - ta Pe - pi - ta o Pe-Pe-Pe-Pe-

Bar
ff pi - ta Pe-pi - ta Pe - pi - ta o Pe - pi - ta o Pe - pi - ta Pe-pi - ta Pe - pi - ta o Pe-Pe-Pe-Pe-

B
ff pi - ta Pe-pi - ta Pe - pi - ta o Pe - pi - ta o Pe - pi - ta Pe-pi - ta Pe - pi - ta

32

T 1
pi - ta o Pe-Pe-Pe-Pe - pi - ta o Pe-Pe-Pe-Pe - pi - ta Pe-pi - ta - ta - ta o Pe-Pe-Pe-Pe-Pe-Pe-Pe-

T 2
pi - ta o Pe-Pe-Pe-Pe - pi - ta o Pe-Pe-Pe-Pe - pi - ta Pe-pi - ta - ta - ta o tu que bai - las ¡Ah! muy

Bar
pi - ta o Pe-Pe-Pe-Pe - pi - ta o Pe-Pe-Pe-Pe - pi - ta Pe-pi - ta - ta - ta o tu que bai - las ¡Ah! muy

B
o Pe-Pe-Pe-Pe - pi - ta o Pe-Pe-Pe-Pe - pi - ta o Pe-pi - ta - ta - ta

36

T 1
8
pi - ta Pe - Pe - pi - ta Pe - Pe - pi - ta Pe - Pe - pi - ta Pe - Pe - pi - ta Pe - Pe - Pe - Pe - Pe - Pe - Pe - Pe - pi - ta Pe - Pe - pi - ta Pe - Pe - pi - ta Pe - Pe - pi - ta Pe - Pe -

T 2
8
bien o tu Pe - pi - ta o Pe - pi - ta tu que bai - las ¡Ah! muy bien o tu Pe - pi - ta o Pe -

Bar
bien o tu Pe - pi - ta o Pe - pi - ta tu que bai - las ¡Ah! muy bien o tu Pe - pi - ta o Pe -

B
bien o tu Pe - pi - ta o Pe - pi - ta bien o tu Pe - pi - ta o Pe -

39

Piu lento *rall.*

T 1
8
pi - ta o Pe - pi - ta o Pe - pi - ta Pe - Pe - Pe - Pe - Pe - Pe - Pe - Pe - pi - pi - pi - pi - pi - pi - pi -

T 2
8
pi - ta o Pe - pi - ta o Pe - pi - ta **p** Pe - pi -

Bar
pi - ta o Pe - pi - ta o Pe - pi - ta **p** Pe - pi -

B
pi - ta o Pe - pi - ta o Pe - pi - ta **p** Pe - pi -

45

Allegreto

T 1
8
ta **p** Pe - Pe - Pe - Pe - pi - ta Pe - Pe - Pe - Pe - pi - ta Pe - Pe - Pe - Pe - Pe - Pe - Pe - Pe - pi - ta Pe - Pe - Pe - Pe - pi - ta

T 2
8
ta **p** Pe - Pe - Pe - Pe - pi - ta Pe - Pe - Pe - Pe - pi - ta Pe - Pe - Pe - Pe - Pe - Pe - Pe - Pe - pi - ta Pe - Pe - Pe - Pe - pi - ta

Bar
ta **p** o Pe - pi - ta o Pe - pi - ta o Pe - pi - ta o Pe - pi - ta o Pe - pi - ta

B
ta **p** o Pe - pi - ta o Pe - pi - ta o Pe - pi - ta o Pe - pi - ta o Pe - pi - ta

56

T 1
8
Pe - Pe - Pe - Pe - pi - ta Pe - Pe - Pe - Pe - Pe - Pe - Pe - Pe - Pe - Pe - Pe - pi - ta o Pe -

T 2
8
Pe - Pe - Pe - Pe - pi - ta Pe - Pe - Pe - Pe - pi - ta Pe - pi - ta o Pe - pi - ta tu que bai - las bien muy bien el o - le o - le

Bar
o Pe - pi - ta o Pe - pi - ta Pe - pi - ta o Pe - pi - ta tu que bai - las bien muy bien el o - le o - le

B
o Pe - pi - ta o Pe - pi - ta Pe - pi - ta o Pe - pi - ta tu que bai - las bien muy bien el o - le o - le

66

T 1
pi - ta Pe-Pe-Pe-Pe-Pe - Pe-Pe-Pe-Pe-Pe - pi-pi-pi-pi-pi - pi-pi-pi-pi-pi - ta-ta-ta-ta-ta

T 2
o Pe-pi-ta tu que bai-las si muy bien el o-le o-le o Pe - pi - ta tu

Bar
o Pe-pi-ta tu que bai-las si muy bien el o-le o-le o Pe - pi - ta tu

B
o Pe-pi-ta tu que bai-las si muy bien el o-le o-le o Pe - pi - ta tu

75

T 1
ta - ta - ta - ta - ta - ta - ta - ta - ta - ta - ta Pe - Pe - Pe - Pe - Pe - Pe - Pe - Pe - Pe - Pe - pi - pi - pi - pi - pi - pi - pi - pi - pi - pi - pi - pi -

T 2
que bai - las o Pe - pi - ta Pe - pi - ta

Bar
que bai - las o Pe - pi - ta Pe - pi - ta

B
que bai - las o Pe pi - ta Pe - pi - ta

82

T 1
ta - ta - ta - ta - ta - ta - ta - ta - ta - ta - ta Pe-Pe-Pe-Pe - pi - ta Pe-Pe-Pe-Pe - pi - ta Pe-Pe-Pe-Pe - pi - ta - ta - ta - ta - ta Pe-Pe-Pe-Pe -

T 2
tu que bai - las Pe-Pe-Pe-Pe - pi - ta Pe-Pe-Pe-Pe - pi - ta Pe-Pe-Pe-Pe - pi - ta - ta - ta - ta - ta Pe-Pe-Pe-Pe -

Bar
tu que bai - las Pe-Pe-Pe-Pe - pi - ta Pe-Pe-Pe-Pe - pi - ta Pe-Pe-Pe-Pe - pi - ta - ta - ta - ta Pe-Pe-Pe-Pe -

B
tu que bai - las Pe-Pe-Pe-Pe - pi - ta Pe-Pe-Pe-Pe - pi - ta Pe-Pe-Pe-Pe - pi - ta - ta - ta - ta Pe-Pe-Pe-Pe -

89

T 1
pi - ta Pe - Pe - Pe - Pe - pi - ta Pe - Pe - Pe - Pe - pi - pi - pi - pi - pi - ta o Pe - pi - ta - ta - ta

T 2
pi - ta Pe - Pe - Pe - Pe - pi - ta Pe - Pe - Pe - Pe - pi - pi - pi - pi - pi - ta o Pe - pi - ta - ta - ta

Bar
pi - ta Pe - Pe - Pe - Pe - pi - ta Pe - Pe - Pe - Pe - pi - pi - pi - ta o Pe - pi - ta - ta - ta

B
pi - ta Pe - Pe - Pe - Pe - pi - ta Pe - Pe - Pe - Pe - pi - pi - pi - ta o Pe - pi - ta - ta - ta