

# Automatización de la planta piloto UHT y pasteurización para CAPSA FOOD

Autor: David Manuel Mantilla López  
 Tutor Empresa: Iván Monje (CAPSA FOOD)  
 Tutor Académico: Ricardo Mayo

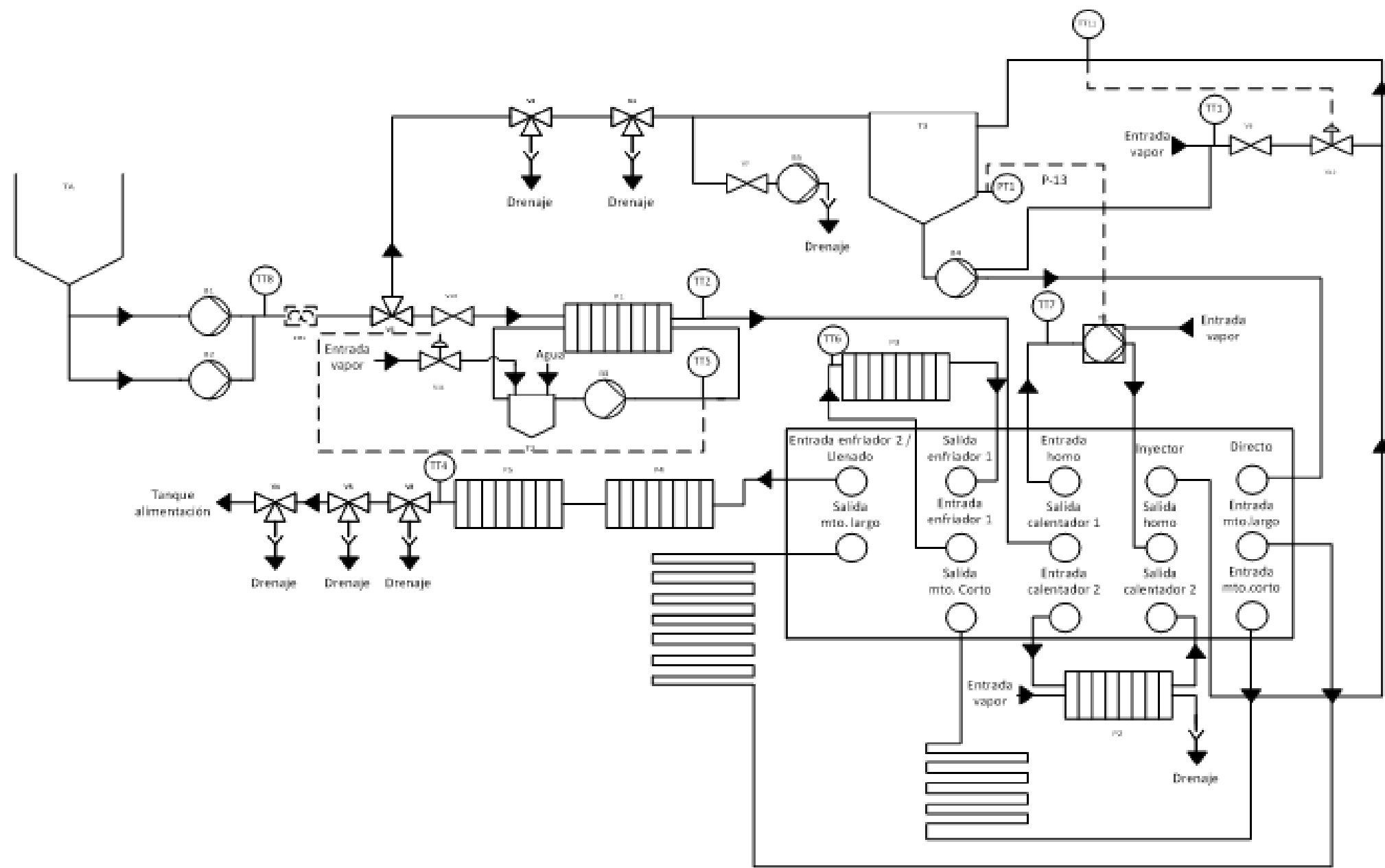

Esquema de proceso



Detalle de la máquina

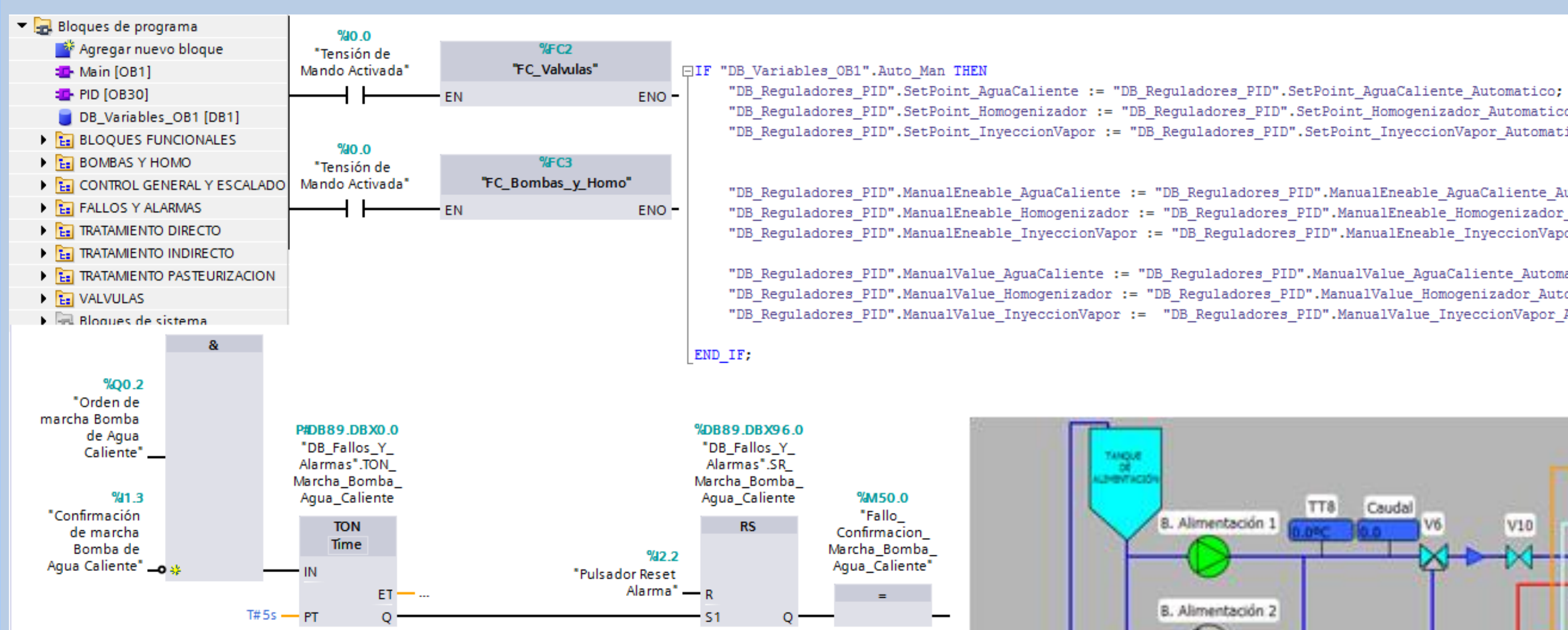

Módulos de programa control y supervisión

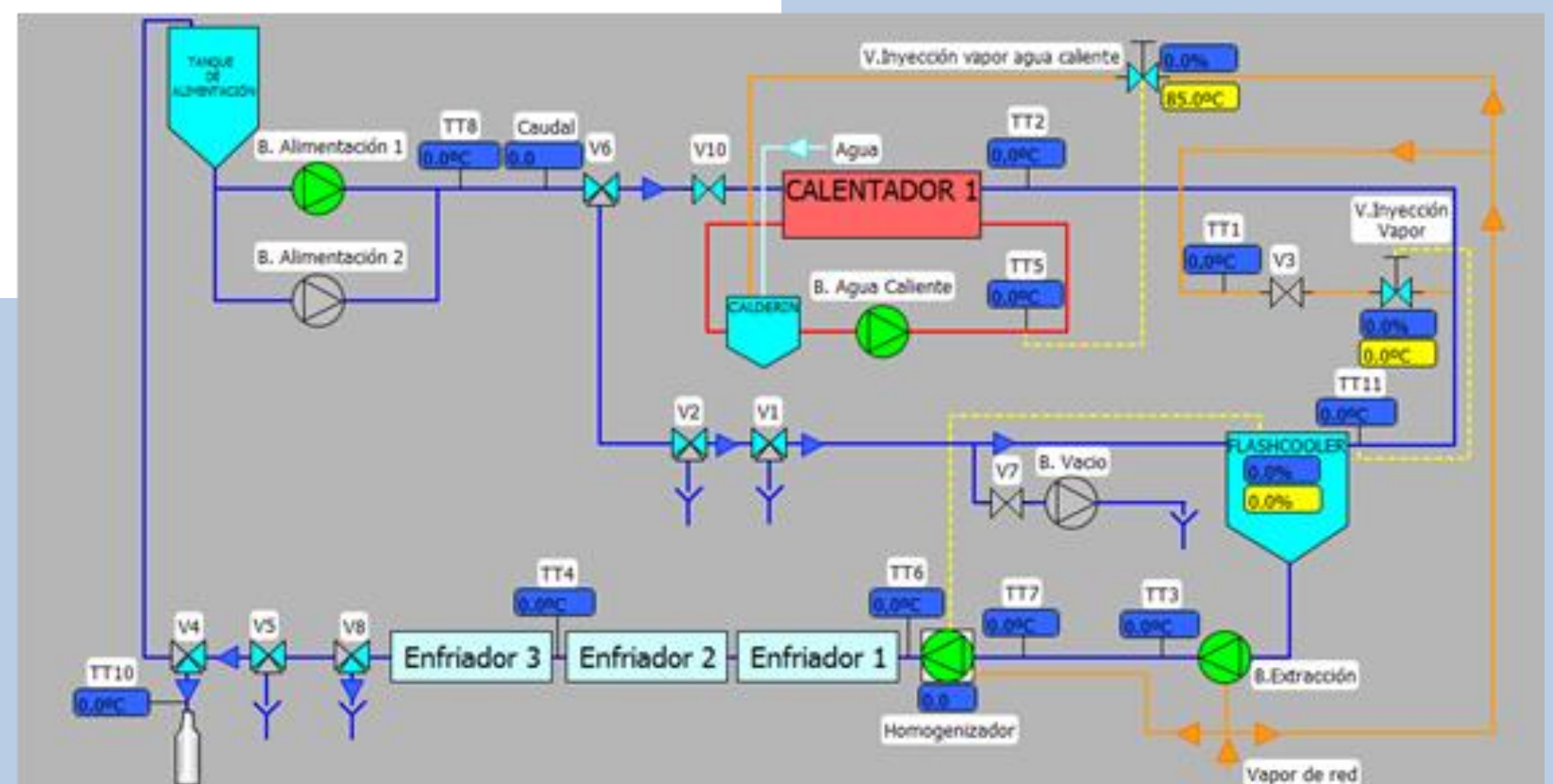

Pantalla HMI

## Objetivos / TAREAS / Resultados:

- Proyecto de ingeniería básica, detalle y puesta en marcha de la planta piloto UHT y pasteurización de CAPSA FOOD,.
- Sistema de control basado en PLC S7-1200 tipo 1214C DC/DC/RLY y pantalla táctil HMI TP 1200 Comfort Siemens.
- Diseño y desarrollo de batería del programa de control que permite al operario trabajar con la planta piloto en diferentes modos y configuraciones.