

Autor: *Adrian Fresco*

Tutor Empresa: *Abelardo Ablanado(Alcoa)*

Tutor Académico: *José Ángel Sirgo*

Trabajo Fin de Máster: Ingeniería de Automatización e Informática Industrial



## Esquema de las instalaciones

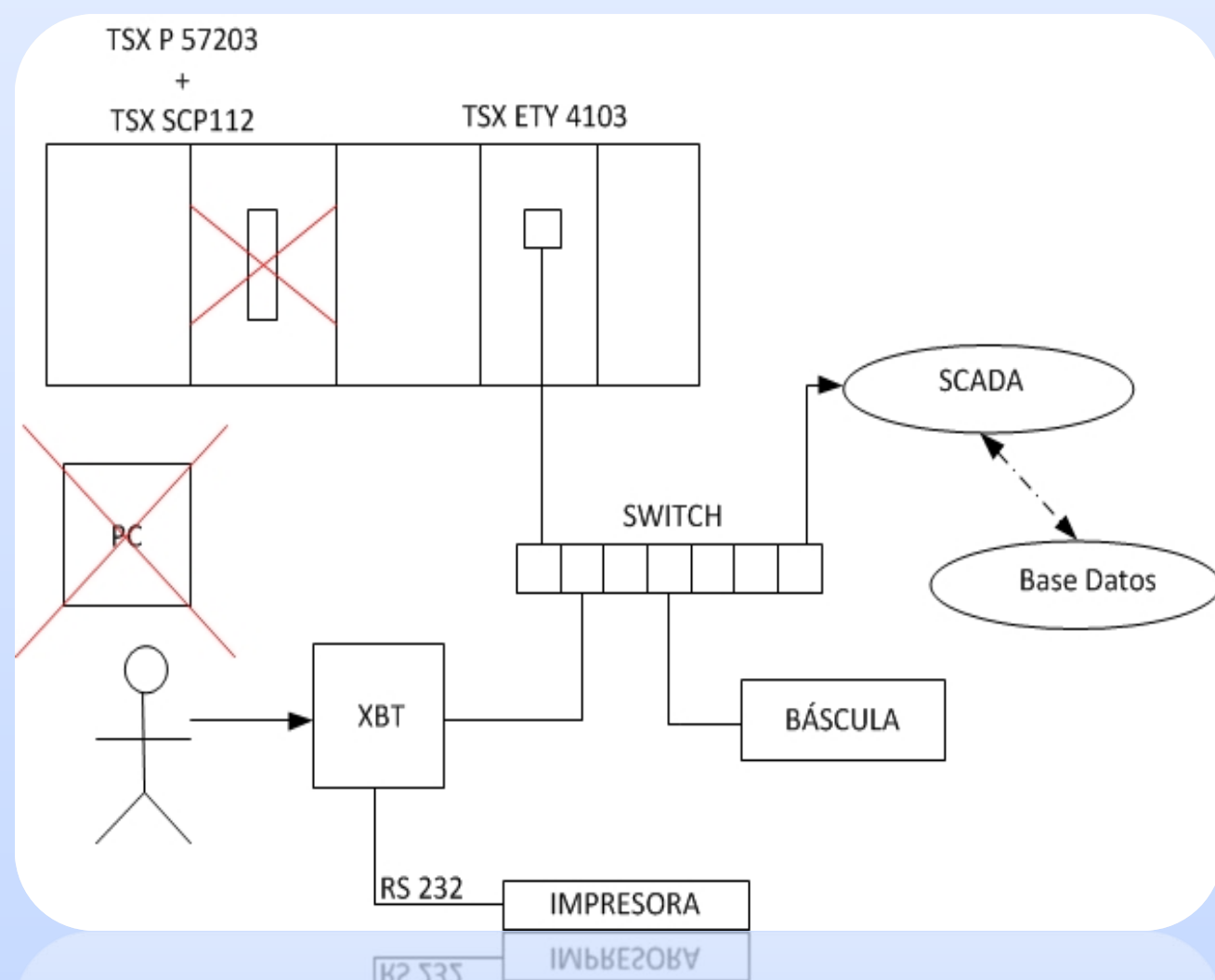

## Detalle de la app

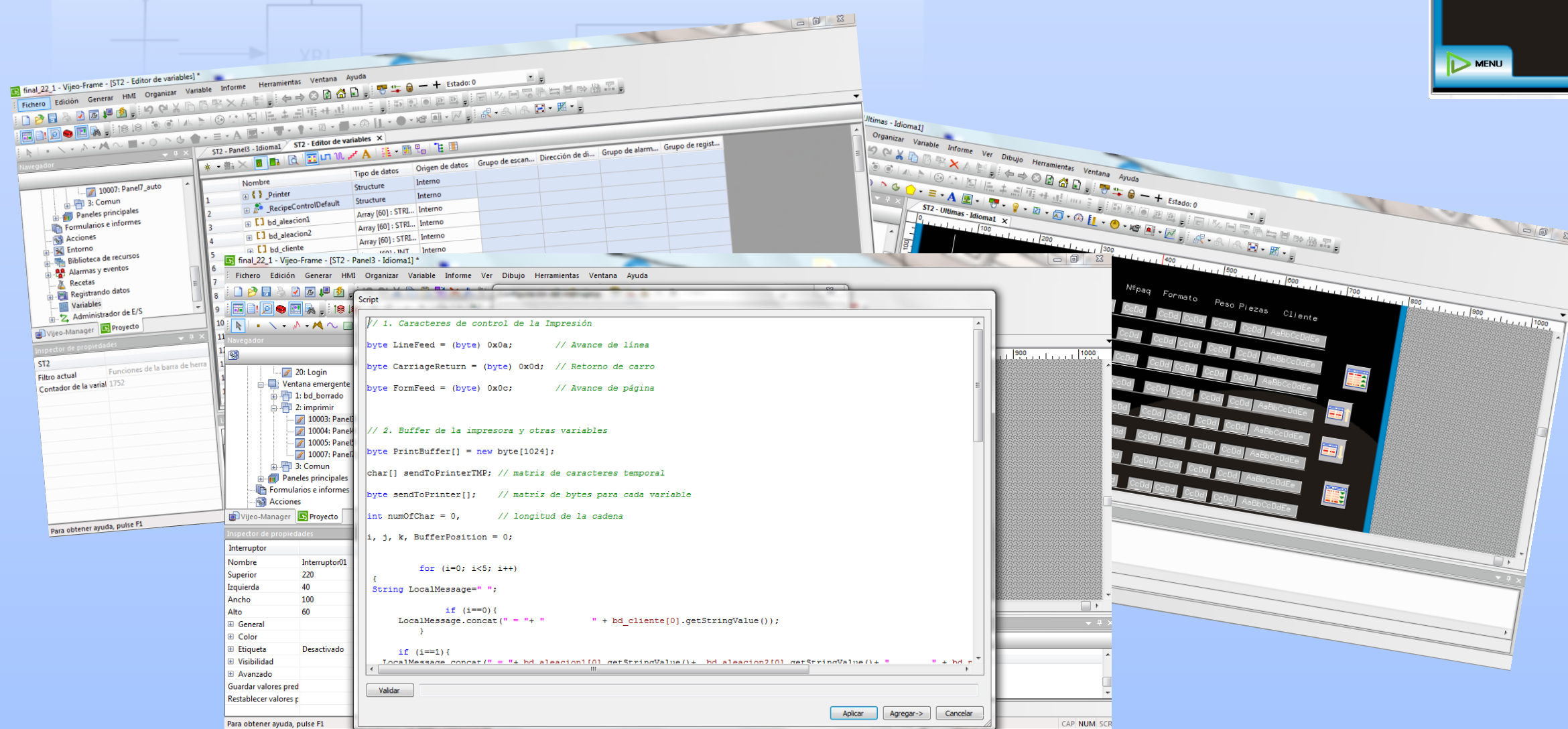

## Programación

### Sistema/Objetivos:

- Sistema de control basado en PLC y pantalla táctil Schneider Electric.
- Actualización de la aplicación del HMI.
- Diseño y desarrollo de los menús del HMI.
- Red de comunicación Modbus TCP/IP.
- Comunicación serie impresora-HMI.
- Preparación de los datos para SCADA y Base de datos.